

MINISTERUL EDUCAȚIEI NAȚIONALE  
INSTITUTUL ROMÂN DE TRACOLOGIE  
BIBLIOTHECA THRACOLOGICA  
XXIV

GHEORGHE POPILIAN - MARIN NICA

**GROȘANI**  
**Monografie arheologică**

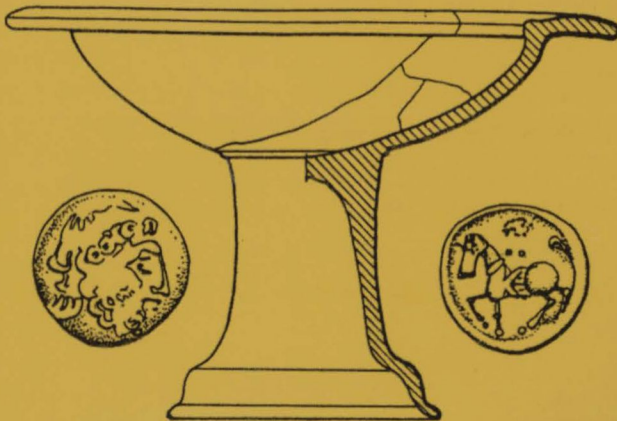

București 1998

GROȘANI  
Monografie arheologică

GROȘANI  
Monographie archéologique



Manuscrisele, cărțile și revistele pentru  
schimb, precum și orice corespondență,  
se vor trimite Colegiului de redacție pe adresa:  
INSTITUTUL ROMÂN DE TRACOLOGIE,  
70626, strada Schitu Măgureanu 1,  
București - România  
Tel./Fax (04) 01 3120322

Editat de : VAVILA EDINF SRL

Tipărit la: SEMNE '94

ISBN: 973-98334-7-0

MINISTERUL EDUCAȚIEI NAȚIONALE  
INSTITUTUL ROMÂN DE TRACOLOGIE  
BIBLIOTHECA THRACOLOGICA  
XXIV

---

GHEORGHE POPILIAN - MARIN NICA

**GROȘANI**  
**Monografie arheologică**

București 1998



# CUPRINS

Cuvânt înainte .....	7
Introducere .....	9
I. Sectorul “Gura Gurgotei” .....	11
1. Așezarea din secolele III-IV d.Chr. (G. Popilian) .....	11
2. Așezarea din secolul VI d. Chr. (M. Nica) .....	14
II. Sectorul “Ovrei” .....	37
1. Epoca bronzului (M. Nica) .....	37
2. Prima epocă a fierului (M. Nica) .....	39
3. A doua epocă a fierului .....	43
4. Așezarea daco-romană .....	96
5. Așezarea prefeudală din sectorul “Ovrei” .....	112
Note .....	127
Abrevieri .....	139
Résumé .....	141
Explications des figures .....	147
Ilustrația .....	153

# SOMMAIRE

Avant-propos .....	7
Introduction .....	9
I. Le secteur "Gura Gurgotei" .....	11
1. L'habitat daco-romain (G. Popilian) .....	11
2. L'habitat de VI <sup>e</sup> siècle (M. Nica) .....	14
II. Le secteur "Ovrei" .....	37
1. L'époque du bronze (M. Nica) .....	37
2. La première époque du fer (M. Nica) .....	39
3. La deuxième époque du fer .....	43
4. L'habitat daco-romain .....	96
5. L'habitat des V <sup>e</sup> -VI <sup>e</sup> siècles d'"Ovrei" .....	112
Notes .....	127
Abréviations .....	139
Résumé .....	141
Explications des figures .....	147
L'illustration .....	153

# CUVÂNT ÎNAINTE

Așezările de la Gropșani au fost descoperite în cursul anului 1974 în urma unei periegeze pe care au făcut-o autorii pe valea Gemărtăluului, pe segmentul dintre satul Velești, comuna Murgăși, jud. Dolj, până la vărsarea acestui râu în Olteț, lângă orașul Balș, jud. Olt. Cu acest prilej s-au descoperit mai multe așezări; cele mai multe datează din diferite epoci preistorice.

Profesorul Constantin Buzgurescu, pe atunci directorul școlii din satul Gropșani, comuna Vulpeni, jud. Olt, ne-a prezentat niște fragmente ceramice care ne-au atras atenția fiindcă presupuneam că ele ar data din secolele V-VI p.Chr. Am făcut o cercetare amănunțită în punctul "Gura Gurgotei" și bănuielile noastre s-au confirmat. În malul pârâiașului Gura Gurgotei am descoperit urme de locuințe și gropi care conțineau ceramică din perioada prefeudală. În același an s-au început săpăturile arheologice.

În cursul săpăturilor din anii 1975-1976 s-au făcut mai multe periegeze pe teritoriul comunei Vulpeni, care este compusă din mai multe sate. În urma periegezei s-au descoperit numeroase situri arheologice. Dintre acestea semnalăm câteva mai importante. În raza satului Gropșani s-au aflat trei așezări din epoca bronzului. Una dintre ele se află în satul Dosul Vâlceanu, pe terasa mijlocie a Gemărtăluului. Această așezare este fortificată printr-un șanț de apărare; cea de-a doua se află pe ultima terasă a râului amintit mai înainte și este amplasată lângă căminul cultural. În fine, cea de-a treia a fost reperată în pădurea satului, la câteva sute de metri pe dreapta șoselei Balș-Vulpeni. Tot pe terasa inferioară a Gemărtăluului, la marginea satului Gropșani, punctul "Ovrei", s-a reperat o așezare care avea mai multe etape de locuire: din epoca bronzului până în secolul al VI-lea p.Chr.

Mai întâi s-au început săpăturile în sectorul "Gura Gurgotei". În anul 1976 s-a hotărât să se cerceteze și așezarea din punctul "Ovrei". Cercetările din ambele sectoare s-au continuat până în anul 1982. Toate cheltuielile au fost suportate de Muzeul Olteniei iar materialele arheologice, firește, aparțin acestei instituții.

Metoda care ni s-a părut cea mai potrivită pentru publicarea rezultatelor cercetării noastre de la Gropșani a fost prezentarea pe complexe arheologice închise. Totuși, din cauză că stratul de cultură a fost foarte subțire și complexele mai noi au deranjat pe cele mai vechi, metoda noastră a avut de întâmpinat destule dificultăți. Nu a fost în intenția noastră de a comenta prea mult rezultatele obținute ci de a prezenta materialele, pentru a fi folositoare, după ce cercetările viitoare în astfel de situri arheologice vor permite închegarea unor sinteze arheologice.

Mulțumim conducerii Muzeului Olteniei din acea vreme pentru solici-tudinea pe care a avut-o, finanțând săpăturile de la Gropșani.

Mulțumim și doamnei Angela Ciocâlțeu, vechea și fidela colaboratoare a noastră, care a executat toată grafica lucrării.

În încheiere, mulțumim conducerii Institutului Român de Tracologie din București, fără sollicitudinea căreia nu ar fi apărut această monografie.

Autorii

# INTRODUCERE

Așezările de la Gropșani (com. Vulpeni, jud. Olt) au fost descoperite în aprilie 1973, în timpul unei periegeze organizate de-a lungul râului Gemărtălu.

Satul Gropșani se află la limita dintre Podișul Getic și Câmpia Română și este așezat pe ambele maluri ale râului amintit. Gemărtăluul izvorăște din regiunea colinară din nordul județului Dolj și se varsă în Olt la Balș, la 15 km spre sud de Gropșani. Valea sa este rezultatul acțiunii apelor asupra reliefului și face parte din sistemul de văi și interfluvii secundare<sup>1</sup>. Gemărtăluul are un debit mic de apă, iar valea, în zona satului Gropșani, este largă de 600-700 m, iar în anii cu precipitații abundente este inundată în întregime. Vestigiile arheologice de la Gropșani sunt concentrate în două sectoare distincte. Unul dintre acestea se află la sud-vest de cătunul Dosul, pe ultima terasă a Gemărtăluului la vărsarea pârâiașului Gurgota și de aceea acest punct a fost numit *Gura Gurgotei*. Sectorul de aici a fost tăiat în două de acest pârâiaș, care prin acțiunea sa de eroziune a distrus o parte din așezare. Porțiunea estică a sectorului a fost distrusă de o lutărie, de unde locuitorii satului scoteau lutul necesar activităților gospodărești.

În acest sector cercetările întreprinse au scos la iveală trei orizonturi de cultură materială. Cel mai vechi nivel aparține epocii bronzului. În unele secțiuni s-au descoperit urme sporadice aparținând acestei epoci. Acestea au fost suprapuse de o așezare daco-romană care datează din a doua jumătate a secolului al III-lea și începutul secolului al IV-lea d. Chr. Ultimul nivel aparține secolelor al V-lea și al VI-lea d. Chr.

Celălalt sector se află pe malul stâng (de est) al Gemărtăluului chiar în fața primului sector, la o distanță de 1 km, în punctul numit "Ovrei", în capătul de sud al satului Gropșani. Vestigiile arheologice sunt plasate pe terasa inferioară a Gemărtăluului la circa 50 m spre vest de linia satului Gropșani care este așezat pe terasa mijlocie a aceluiași râu. Diferența de nivel între vatra satului și așezarea antică este de circa 5 m. Locul se prezintă sub forma unei platforme cu suprafața neregulată. Ca și în sectorul "Gura Gurgotei", la baza terasei există numeroase izvoare. Valea Gemărtăluului este mult mai largă în acest punct datorită faptului că aici Gemărtăluul primește pe dreapta apele pârâului Gurgota iar pe stânga ale râșorului Horezu.





# I. SECTORUL "GURA GURGOTEI"

Primele săpături au fost efectuate în toamna anului 1973, în sectorul "Gura Gurgotei" în suprafața care era amenințată de distrugere, prin extinderea excavațiilor din lutărie. În această suprafață cercetările au continuat și în anul 1974, trasându-se în total nouă secțiuni și o casetă de dimensiuni mai mari (fig. 3).

Prima secțiune a fost trasată chiar pe marginea terasei, unde, în mal, se vedeau urmele unei locuințe distruse de săpăturile din lutărie. O suprafață mai mare de dimensiunile 10 x 6, 30 m a fost trasată de asemenea la marginea terasei, pentru a dezveli locuința ale cărei urme erau vizibile în mal. Alte șapte secțiuni au fost orientate sud-vest, nord-est și aveau dimensiunile aproape egale (17 x 2 m). Secțiunea a IX-a lungă de 4,50 și lată de 2 m a fost trasată la capătul de sud al platformei, perpendicular pe laturile lungi ale celorlalte secțiuni. În anii 1974-1977 săpăturile s-au concentrat în suprafața aflată spre apus de pârâul Gurgota. Aceasta este ușor înclinată spre est fiind plasată la piciorul unui deal, care este o ramificație a dealurilor Balșului. În acest loc s-au trasat 30 de secțiuni paralele, de diferite dimensiuni, fiind perpendiculare pe panta dealului.

În ambele suprafețe stratigrafia se prezintă în general astfel, de sus în jos: 1. stratul vegetal de 0,25 - 0,30 m, cu resturi sporadice de cultură antrenate de fierul plugului; 2. stratul prefeudal de culoare cenușie neagră gros de 0,35 m, 3. stratul daco-roman de culoare ciocolatie; stratul virgin de culoare maronie - gălbuie.

Așezarea din secolul al VI-lea d.Chr. suprapune și se înscrie, în general, în aceleași limite cu așezarea din secolele III - IV d.Chr. Trebuie menționat faptul că atât așezarea din secolele III - IV d.Chr. cât și cea din secolul al VI-lea, au o depunere intermitentă.

## 1. Așezarea din secolele III - IV d.Chr.

Vestigiile arheologice din secolele III -IV s-au sesizat pe întreaga suprafață cercetată. Ele au fost suprapuse pe așezarea din secolul al VI-lea. Stratul de depunere din această epocă era de culoare ciocolatie, uneori fiind amestecat cu numeroase fragmente mici de chirpici de culoare roșie. Grosimea stratului varia între 0,15 m și 0,20 m. Cele mai multe resturi materiale din această vreme au fost descoperite în partea de nord-est a zonei în care s-au efectuat săpături.

Nu s-a putut preciza decât un fragment dintr-o locuință îngropată și câteva gropi menajere. Datorită faptului că în toate secțiunile săpate s-a putut urmări un nivel daco-roman pe o suprafață mare, suntem convinși că au existat mai multe locuințe, dar majoritatea fiind de suprafață, ca în aproape toate așezările contemporane<sup>2</sup>, au fost distruse de fierul plugului.

Încă din primul an al săpăturilor în secțiunea nr. 1 s-a prins, la 0,30 m traseul sinuos al laturii de vest al unei locuințe daco-romane. Nu s-a păstrat decât o suprafață lată de 0,30 - 0,75 m. Restul bordeiului a fost distrus. Adâncimea acestuia, în suprafața păstrată, este de 0,80 m de la nivelul actual și 0,50 m de la nivelul de călcare antic. Podeaua acestei locuințe era perfect netedă.

*Inventarul* consta mai ales din ceramică. Ceramica lucrată la roată este confecționată din pasta de culoare cenușie. S-au putut deosebi două forme: castronul și oala borcan. Castroanele sunt bitronconice cu buza dreaptă, cu o nervură în relief plasată la jumătatea distanței dintre buză și umărul vasului (fig. 9/1). Oala-borcan este confecționată din aceeași pastă, cu buza evazată (fig. 9/3).

Două forme s-au precizat și pentru categoria ceramicii lucrate cu mâna: ceașca dacică (variantea târzie), fără toartă și cu alveole la bază (fig. 9/2) și oala-borcan (fig. 9/3). Pasta acestei categorii ceramice este zgrunțuroasă, de culoare cărămizie.

*Gropi.* Singurele amenajări gospodărești care de obicei se află în preajma locuințelor sunt gropile. Destinația gropilor este variată. Ele puteau să servească la păstrarea cerealelor sau chiar la scoaterea lutului galben folosit în construcția colibelor. După ce acestea se deteriorau erau folosite pentru aruncarea resturilor menajere. În sectorul "Gura Gurgotei" s-au găsit numai patru gropi din epoca daco-romană, toate în secțiunea nr. X.

*Groapa nr. 1* (S X, 1975). A apărut la adâncimea de 0,70 m în carourile 19 - 20. Are gura rotundă cu diametrul de 1,50 m. Groapa este adâncă de 1,80 m, iar forma ei este cilindrică. Umplutura constă din fragmente ceramice și bucăți mărunte de chirpici ars. Majoritatea ceramicii este lucrată la roată. O parte din fragmentele ceramice au o pastă cărămizie, aspră. Din această categorie, forma cea mai frecventă este oala borcan bitronconică, unele de mari dimensiuni. Buza este lată, răsfrântă în afară, având sub buză, adesea și pe umăr, nervuri în relief (fig. 9/3,5). Fundul acestui tip este profilat, dar inelul este foarte scund (fig. 9/13). Altă formă din această categorie se pare că a fost și cana cu o toartă (fig. 9/9).

Altă categorie de ceramică lucrată tot la roată este aceea modelată din pastă zgrunțuroasă, de culoare neagră-cenușie, amestecată cu pietricele. Cele mai multe fragmente fac parte din oale-borcan, cu buza întoarsă oblic în afară, adesea prevăzută în interior cu o șanțuire. Gâtul este scurt, iar fundul drept și neprofilat.

Ceramica lucrată cu mâna este în cantitate foarte mică. Nu s-au găsit decât câteva fragmente de vase decorate cu brâu în relief, alveolat.

Inventarul gropii a mai cuprins și câteva bucăți de lipitură precum și două fragmente de cute (gresie de ascuțit).

*Groapa nr. 2* (S X, 1975) se afla în caroul 22. Era adâncă de 1,40 m și avea diametrul de 1,50 m. Ea tăia puțin marginea gropii nr. 4.

Inventarul acestei gropi constă în primul rând din ceramică. Ceramica este asemănătoare până la identitate cu aceea descoperită în celelalte gropi. Trebuie remarcată însă apariția unor forme noi în cadrul categoriei de ceramică lucrată la roată și de culoare cărămizie. Menționăm mai întâi un vas de mari dimensiuni cu buza întoarsă aproape orizontal în afară și cu corpul foarte larg (fig. 9/1), care ar putea să fi servit drept vas de provizii. Cana cu o toartă, cu buza dreaptă și pântecul bombat (fig. 10/3) este o altă formă neîntâlnită în celelate compexe închise. În cadrul categoriei de ceramică lucrată la roată, au apărut fragmente modelate din pastă fină cenușie, cu buza întoarsă oblic în afară, cu corpul bombat și fundul profilat și inelar (fig. 10/4). Unele din fragmente aparțin unor funduri de vase, lucrate din aceeași pastă, dar nu sunt profilate și au în exterior, în centru, un *umbo*. În acest complex închis s-a găsit și ceramică lucrată la roată, din pastă zgrunțuroasă, de culoare neagră cenușie, dar în cantitate mai mică. Ceramica lucrată cu mâna este reprezentată numai prin câteva cioburi atipice.

*Groapa nr. 3* (S X, 1975), se afla lângă groapa nr. 1, în caseta trasată pe latura de sud a secțiunii. Era adâncă de 1,60 m și avea diametrul de 1, 15 m.

Inventarul ei a fost foarte sărac. Fragmentele descoperite sunt atipice și nu poate fi reconstituită nici o formă. Dacă se ține seama de natura pastei însă se poate spune că și în groapa nr. 3 au fost prezente aceleași categorii de ceramică aflate în celelate gropi.

*Groapa nr. 4* era plasată imediat lângă groapa nr. 2, fiind intersectată ușor de aceasta. Are aceeași formă ca și celelate gropi. Diametrul gurii măsoară 1,25 m iar adâncimea 1,70 m.

Inventarul, care de asemenea este alcătuit numai din ceramică, este mai sărac. Ceramica este aceeași ca în groapa nr. 2, dar în ceea ce privește cantitatea se poate spune că există un mic avantaj pentru ceramica lucrată la roată din pastă zgrunțuroasă.

În nivelul care aparține așezării daco-romane se poate admite că există aceeași ceramică asemănătoare cu aceea aflată în complexele închise. Trebuie notate formele care nu s-au aflat în acestea din urmă: castroanele cu buza dreaptă și îngroșată, din pastă cenușie fină, lucrată la roată, oalele-borcan, cu buza ușor evazată, din pastă cenușie deschisă, decorată pe umăr cu linii verticale ondulate. Dimensiunile mari ale unui vas de acest tip ne fac să presupunem că a fost folosit ca vas de provizii (fig. 10/1). Multe fragmente aparținătoare unui vas lucrat la roată din pastă zgrunțuroasă, de culoare maronie, au fost decorate prin ștampilare. Unicul motiv decorativ fiind rozeta, motiv cunoscut și în așezările urbane din Dacia (fig. 11/3).

Tot în stratul de cultură s-au găsit câteva obiecte de metal. Printre acestea menționăm o fibulă de bronz tip ancoră și un cârlig de cântar tot de bronz. Ambele s-au aflat nu departe de zona celor patru gropi daco-romane (fig. 12/18/19).

## 2. Așezarea din secolul al VI-lea

Cele mai numeroase vestigii arheologice din sectorul "Gura Gurgotei" de la Gropșani aparțin secolului VI d.Chr. Primele materiale din această epocă au fost descoperite întâmpător de inginerul agronom din comună. Săpăturile au început în anul 1973, când s-a descoperit și prima locuință din acea vreme. Determinarea cronologică a complexelor arheologice s-a făcut în urma unor riguroase observații stratigrafice, pe baza unor piese de podoabă (fibule) și a ceramicii descoperite în locuințe, în urma unor analogii cu obiecte asemănătoare, bine datate, descoperite în alte așezări contemporane.

În cele ce urmează vom descrie fiecare locuință, fiecare complex arheologic datând din secolul al VI-lea d.Chr. în ordinea descoperirii lor în timpul săpăturilor.

### Descrierea complexelor de locuire din secolul al VI-lea d.Chr.

Locuința nr. 1 (fig. 4/1) a fost descoperită în C<sub>1</sub> - C<sub>2</sub> săpată în anul 1973. Conținutul locuinței a apărut la adâncimea de 1 m.

Locuința este de tip bordei și are o formă dreptunghiulară cu colțurile rotunjite. Dimensiunile locuinței sunt de 3,65 x 4 m. A fost săpată până la 0,60 m față de nivelul de călcare antic. Intrarea bordeiului, ținând cont de poziția cuptorului, era spre vest. S-au putut preciza la cele patru colțuri ale locuinței și la mijlocul fiecărei laturi gropi de pari. Diametrele acestor gropi măsurau între 0,30 - 0,50 m, iar adâncimea 0,20 - 0,35 m față de nivelul podelei. În umplutura bordeielor s-au descoperit multe fragmente de lemn carbonizat care aparținuseră parilor și sistemului de susținere a acoperișului. Prezența în umplutură a numeroși cărbuni, a unor pietre arse și chirpici ars ne îndreptățește să credem că locuința fost incendiată.

*Cuptorul* a fost într-un bloc de pământ cruțat, în colțul de sud-est al bordeiului, de formă rectangulară, cu marginile tăiate drept. Între blocul de pământ în care a fost construit cuptorul și pereții de est și sud a fost lăsat un spațiu de 0,35 m. Dimensiunile blocului de pământ cruțat sunt de 0,80 x 1 m. Dimensiunile vetrei cuptorului care are forma unei potcoave, este mult mai mică decât cea a blocului în care a fost scobită. Pereții cuptorului, de jur-împrejur au o grosime de 0,40 m. În interiorul cuptorului, a cărei boltă era prăbușită, se aflau pietre și vălătuci de formă cilindrică sau ovală (fig. 13/9). Bolta cuptorului a fost construită din lut amestecat cu pietriș mărunț. Vatra cuptorului, în formă de potcoavă, se afla cu câțiva centimetri mai sus față de podeaua bordeiului. În fața vetrei, în podeaua bordeiului, se afla o mică albiere adâncă de 0,15m. Asemenea albieri de formă ovală sau rotundă apar și în interiorul locuinței. Nu le-am putut preciza funcționalitatea.

*Inventarul* constă aproape exclusiv din ceramică. Vasele lucrate cu mâna formează majoritatea față de cele lucrate la roată. Acestea sunt modelate, în cea mai mare parte a lor, dintr-o pastă care are în compoziție o cantitate mai mare sau mai mică de nisip, ceea ce dă vasului o suprafață aspră. Culoarea pastei este cărămizie închisă. Forma cea mai răspândită este vasul-borcan, cu buza ușor oblică în afară, cu profilul mai alungit sau mai scund, de dimensiuni variate (fig. 13/4,6). Există și oale-borcan cu corpul borcănăț, dar cu buza mai scurtă și întoarsă oblic spre exterior. Fundul vaselor este drept și gros. Unele fragmente ceramice de oale-borcan au sub buză niște perforații pentru a fi mai ușor agățate. Vasele lucrate la roată sunt în număr mai mic față de cele lucrate cu mâna. Formele sunt în general aceleași. Unele fragmente de vase sunt modelate din pastă mai fină de culoare cenușie. Decorul este în general foarte sărac. Șapte fragmente sunt ornamentate cu linii paralele, foarte fin incizate pe umărul borcanului. Pe unele vase lucrate la roată - liniile paralele, incizate sunt grupate în registre. Motivele sunt executate foarte fin, uneori abia perceptibile, încât s-ar putea ca acestea să nu fie cu intenția de a ornamenta vasul ci să fie cu totul întâmplătoare, zgârieturi apărute în timpul modelării vasului pe roată.

Tot în categoria obiectelor de ceramică trebuie să fie incluși și vălătucii, care s-au găsit în zona cuporului. Ei au formă cilindrică sau ovală (fig. 13/6-9). În locuința nr. 1 s-au găsit și trei prâsnele din pământ ars.

În afară de ceramică s-au mai găsit un cui de fier și un fragment mic de aramă. Aceste două obiecte se aflau chiar pe podeaua locuinței.

Deoarece locuința din secolul al VI-lea a străpuns și stratul daco-roman, printre materialele descoperite au fost identificate și fragmente ceramice din această epocă (fig. 13/1,2).

*Locuința nr. 2* (S II, 1974). Este una dintre cele mai mari locuințe de la Gropșani. Are dimensiunile 4,50 x 4,40 m. Groapa locuinței de formă dreptunghiulară, a fost săpată în panta de nord a terasei. Din această cauză jumătatea de sud-est a locuinței a fost săpată până la adâncimea de 0,70 m față de nivelul de călcare, iar cea de nord-vest până la adâncimea de 1,20 m. Ca și în cazul locuinței nr. 1 acoperișul locuinței nr. 2 se sprijinea pe niște pari fixați la colțuri și la mijlocul celor patru laturi (fig. 4/2).

Gropile de pari au fost săpate până la adâncimea de 0,40 - 0,60 m față de nivelul podelei locuinței. În interiorul locuinței au mai fost săpate încă trei gropi, dintre care două aveau dimensiuni mai mari, diametrele măsurau 0,90 m și respectiv, 0,70 m. Erau adânci de 0,75 m (față de podea). Groapa cea mai mare se afla în colțul de sud-vest și avea gura aproape perfect circulară. Fundul era ceva mai larg și bine netezit. Această groapă era folosită, probabil, la păstrarea cerealelor. Groapa cealaltă este situată în apropierea cuptorului. Este posibil ca aceasta să fie groapa unui par central, care avea rolul de a contribui la susținerea

acoperișului. Ieșirea locuinței se afla în colțul de sud-est în fața cuptorului. Podeaua, de structură nisipoasă, era bine bătătorită și netezită.

*Cuptorul* a fost construit într-un bloc de pământ cruțat în colțul de nord-est al locuinței. Acesta avea dimensiunile de 1,40 x 1,40 x 0,50 m. Cuptorul propriu-zis a fost excavat în acest paralelipiped de pământ cruțat. Bolta cuptorului era susținută pe margini de niște calupi de lut, care prin folosirea acestuia, au fost arși la roșu. Tot pentru a sprijini bolta cuptorului, la gura sa, la marginea din stânga, a fost așezată o piatră lungă de 0,35 m. Un sistem asemănător, pentru sprijinirea bolții cuptorului, a fost folosit și în așezarea contemporană de la Craiova, punctul "Fântâna Obedeanu". Vatra cuptorului, lungă de 0,70 m și lată de 0,45 m, s-a păstrat sub forma unui strat de nisip roșiatic, puternic pătruns de foc.

*Inventarul.* Cea mai mare parte a ceramicii, care constituie principalul element de inventar al locuinței, se afla grupată în cuptor și în jurul acestuia. O observație interesantă se poate face cu privire la tehnica și la calitatea pastei din care erau modelate vasele. Se observă că pasta este mai fină, nisipoasă, de culoare cenușie și brună-cafenie, care amintește tehnica ceramicii daco-romane din secolele anterioare. Pasta este aceeași atât în cazul ceramicii lucrate cu mâna cât și în cazul vaselor lucrate la roată. Menționăm că și în această locuință, cea mai mare parte a ceramicii este lucrată cu mâna.

Forma cea mai frecventă este oală-borcan. Din fragmentele descoperite în cuptor s-a putut reconstitui o oală-borcan, înaltă de 0,156 m, gura măsoară 0,168 m, diametrul maxim 0,126 m, iar fundul 0,072 m. Buza este răsfrântă oblic în afară, cu marginea dreaptă. Diametrul maxim se află în jumătatea superioară a vasului, iar fundul vasului este drept și neprofilat (fig. 13/3). Altă formă obișnuită pentru categoria ceramicii lucrate cu mâna este tăvița. În locuința nr. 2 s-au descoperit 7 fragmente de tăvițe cu marginea scurtă și ușor arcuită spre interior.

S-a putut reconstitui, de asemenea, o oală-borcan lucrată la roată, din pastă nisipoasă, destul de fină, de culoare brună-cafenie. Buza este scurtă și întoarsă oblic în afară, cu marginea rotunjită, corpul este ușor bombat, cu diametrul maxim în jumătatea superioară a vasului. Fundul este neprofilat și drept. Dimensiunile vasului: I = 0,225 m; dg = 0,144 m; dm = 0,171 m; df = 0,09 m (fig. 14/13). Forma vasului prezentat este evident de tradiție daco-romană. Alte fragmente de oale-borcan lucrate la roată cu buzele îndoite în afară și chiar fațetate sunt decorate cu linii incizate, paralele. Câteva fragmente de vase erau decorate cu linii incizate, în val.

În afara vălătucilor de lut, alte obiecte din ceramică sunt prâsnelele. Unul dintre acestea este circular cu diametrul de 0,04 m, și are marginea profilată.

Și locuința nr. 2 a deranjat stratul daco-roman și de aceea în umplutură s-au descoperit și fragmente ceramice din secolele III - IV d.Chr. (fig. 12/4).

*Locuința nr. 3* (S<sub>1</sub>, 1973). Din această locuință nu s-a păstrat decât colțul de sud-vest, fiind distrusă de lutărie (fig. 4/3). Nu s-au găsit decât câteva cioburi atipice.

*Locuința nr. 4* (S III, 1974).

Face parte din categoria locuințelor cu dimensiuni mai mici (2,75 x 2,25 m). Ea a fost săpată până la adâncimea de 0,70 m față de nivelul de călcare. Are formă aproximativ patrulateră cu colțurile rotunjite. Latura de vest este ușor curbată. Nu s-a putut preciza decât o singură groapă de par aflată pe latura de vest. S-ar putea ca acoperișul să fi fost sprijinit de pari care erau înfipti pe niște "tălpi" de lemn așezate pe lângă pereți pe podeaua locuinței. Podeaua acesteia era bine răzuită și bătătorită. Se pare că nu era lutuită ci tasată bine pe stratul virgin.

Locuința nr. 4 se deosebește de celelalte locuințe descrise până acum prin modul prin care este conceput și construit sistemul de încălzire. În primul rând acestei locuințe i s-au descoperit două cuptoare. Cuptorul obișnuit din colț, în cazul de față cel de nord-est, nu a fost construit într-un bloc cruțat, păstrat în interiorul locuinței, ce a fost scobit în interiorul din colțul format din cele două laturi, dar n-a depășit aria locuinței. Bolta cuptorului, prăbușită pe vatră, era construită din lut și din pietre mărunte. Vatra nu avea formă obișnuită de potcoavă, ci era ovală cu dimensiunile de 0,80 x 0,63 m, puțin înclinată spre interiorul locuinței. Era puternic arsă formând o crustă tare de pământ ars. Nivelul vetrei era cu 0,05 m mai înalt decât podeaua locuinței.

Al doilea cuptor, de formă aproximativ ovală, a fost scobit în peretele locuinței, la mijlocul laturii de vest a locuinței. Are dimensiunile de 1,15 x 0,75 m. A fost săpat la o înălțime de 0,25 m față de nivelul podelei. S-a păstrat destul de bine. Bolta acestui cuptor este ușor turtită. El era folosit în primul rând la coacerea pâinii. În cuptor și în fața lui, pe podea, se afla o mare cantitate de cenușă.

*Inventarul.* Ceramica lucrată la roată este majoritară în locuința nr. 4. Pasta este nisipoasă, de culoare cenușie-deschisă sau cărămizie. Unele oale-borcan, lucrate la roată, au buza evazată cu marginea ușor îngroșată spre exterior și corpul bombat (fig. 14/1). Altele au buzele scurte și întoarse oblic în afară, cu marginea subțiată și umărul foarte sus (fig. 14/4).

Pe unele fragmente de oale-borcan se află, drept decor, linii incizate în val, întretăiate și neglijent trasate (fig. 14/1). Fundurile acestor vase sunt drepte și destul de subțiri (fig. 14/3). Liniile incizate paralele, la distanță mare unele de altele, constituie un alt element de decor, care este plasat în cele mai multe cazuri pe umărul oalelor-borcan.

Tot din categoria ceramicii lucrate la roată s-a descoperit și fragmentul unui urcior, executat dintr-o pastă nisipoasă, de culoare cenușie-deschisă. Buza era scurtă cu o șanțuire spre interior. Pe gât, care este destul de scurt și gros, se află o nervură în relief. La nivelul acestei nervuri se lipea capătul de sus al torții urciorului. Forma aceasta denotă vizibil tradiția ceramicii daco-romane din secolele anterioare.

Tot oala-borcan este aproape singura formă din categoria ceramicii lucrate cu mâna, descoperită în cantitate mult mai mică în locuința nr. 4. Cele mai multe



exemplare din acest tip au buza foarte scurtă și foarte ușor curbată spre exterior (fig. 14/6).

Din categoria celorlalte obiecte ceramice menționăm două fusaiole. Una are o formă bitronconică, iar cealaltă este discoidală.

*Locuința nr. 5* (S II, 1974).

A fost construită în imediata apropiere a locuinței nr. 2, având aceeași orientare. Groapa locuinței are forma unui pătrat, cu colțurile rotunjite și latura de 4 m. Ca și în cazul locuinței lângă care se află, acoperișul său se sprijinea pe pari fixați în cele patru colțuri și la mijlocul fiecărei laturi (fig. 4/5). Diametrul gropilor măsura între 0,35 - 0,45 m, iar adâncimea acestora, față de nivelul podelei, varia între 0,15 - 0,30 m. Pe podea, perfect răzuită și dreaptă, existau două albieri. Una, care se afla la o distanță de 0,75 m în fața cuptorului, avea o formă aproximativ dreptunghiulară, dimensiunile laturilor de 0,82 x 0,55 m și adâncimea de 0,25 m. Cea de-a doua, cu o formă mai puțin regulată (fig. 4/5) și adâncă de 0,15 m (față de podea), se afla mai aproape de latura de nord a locuinței și la circa 0,50 m spre vest de cuptor. Un strat gros de 0,30 m se afla la baza depunerilor din locuință conținând fragmente ceramice, vălătuci și urme rare de cărbune. Ca de obicei, cele mai multe dintre obiectele aparținătoare locuinței se aflau concentrate în jurul cuptorului.

*Cuptorul* era plasat în colțul de nord-est al locuinței. El a fost construit într-un bloc de pământ cruțat, lung de 1 m, lat de 0,90 m și înălțat (față de nivelul podelei) de 0,40 m. Cuptorul este în formă de potcoavă și are dimensiunile de 0,75 x 0,60 m. În momentul dezvelirii sale, se mai mențineau bolta și pereții cuptorului pe o înălțime de 0,30 - 0,40 m. Vatra, construită dintr-un lut nisipos, era mai adâncă decât podeaua locuinței cu 0,05 m.

De pe vatra cuptorului s-a degajat o mare cantitate de cenușă, numeroase pietricele amestecate cu pământ ars și câteva fragmente ceramice. Pietricelele, așa cum am mai menționat și în cazul altor cuptoare descrise anterior, au fost fotosite la consolidarea bolții. Intrarea locuinței se afla pe latura de sud, în fața cuptorului.

*Inventarul* este format în întregime din obiecte de ceramică. Ceramica lucrată cu mâna este predominantă. Pasta din care au fost confecționate majoritatea vaselor din această categorie este nisipoasă, aspră la pipăit și de culoare cărămizie, cafenie și mai rar cenușie. Puține fragmente au pasta mai fină și mai bine netezite. Formele vaselor sunt aceleași: borcane și tipsii la care se adaugă în cazul de față și paharul.

Majoritatea oalelor-borcan lucrate cu mâna au buzele înalte și arcuite în afară, iar corpul destul de bombat (fig. 15/2,8). Aceste vase se sprijină, de cele mai multe ori, pe funduri largi (fig. 15/6). Rar se întâlnesc funduri de oale-borcan, mai înguste (fig. 15/8).

Fundurile cu diametrul mai mare sunt de aceeași grosime cu pereții vasului (fig. 15/6). În locuința nr. 5 nu s-a întâlnit nici un vas cu buza dreaptă și scurtă. Chiar

formele care aparțin ceramicii lucrate cu mâna continuă tradiția ceramicii din secolele anterioare. Oalele-borcan lucrate cu mâna nu au nici un ornament. Pe un singur fragment, imediat sub buză, pe umărul vasului, apar incizate mai degrabă niște semne decât elemente de decor (fig. 15/7). O formă rară, prezentă de altfel *numai* în locuințele nr. 5 și 15 este paharul, confecționat din pastă nisipoasă, aspră la pipăit, de culoare cafenie. Corpul este puțin asimetric. Buza este ușor oblică spre exterior, corpul tronconic, fundul drept. Atât pereții cât și fundul sunt destul de groși. Diametrul gurii măsoară 0,08 m, înălțimea 0,06 m, iar fundul 0,042 m (fig. 15/5).

Ceramica lucrată la roată este confecționată din pastă amestecată cu pietricele. În general, culoarea pastei este cărămizie. Și în cadrul acestei categorii ceramice aproape unica formă este oala-borcan. Dimensiunile acestora erau destul de mari, deoarece cele mai multe dintre fragmentele păstrate au diametrul gurii larg de 0,12 - 0,17 m. Buza acestora este foarte scurtă, orizontal trasă spre exterior și cu marginea îngroșată, câteodată fațetată. Corpul acestor vase este destul de bombat (fig. 15/4). Forma oalelor-borcan lucrate la roată prezintă evidente trăsături ale vaselor de acest tip confecționate în secolele III-IV. Nici ornamentarea ceramicii lucrate la roată nu este deloc bogată. Singurul motiv este acela al liniilor paralele, incizate în timpul învârtirii vasului pe roată. Pe un fragment se observă aceste linii paralele, plasate pe umărul vasului (fig. 15/1). După observațiile noastre motivul acesta de decor se găsea numai pe jumătatea superioară a vasului.

Și locuința nr. 5 a răscolit stratul daco-roman și de aceea, în umplutura bordeiului s-au găsit fragmente de ceramică din secolele III-IV.

#### *Locuința nr. 6 (S VII, 1974)*

A fost săpată până la adâncimea de 0,50 m față de nivelul de călcare. Are forma dreptunghiulară, cu colțurile rotunjite, lungă de 2,80 m și lată de 2,40 m. Podeaua era nelutuită dar bine tasată. Gropile de par care apar obișnuit în celelalte locuințe de la Gropșani, n-au putut fi precizate. S-a găsit groapa stâlpului din colțul de sud-vest și două gropi, una lângă alta, aproape la mijlocul laturii de sud a locuinței. Groapa stâlpului din colț avea un diametru de 0,25 m și adâncimea de 0,25m. Cele două gropi de pe latura de sud aveau aproape aceleași dimensiuni. În mijlocul locuinței s-au putut distinge două gropi cu diametrul mai mic. Spre vest de cuptor, la o distanță de 0,75 m de acesta, exista o albiere, similară celor aflate în locuința nr. 5. Această albiere era lungă de 0,80 m și lată de 0,55 m. Adâncimea acesteia, față de nivelul podelei, măsura 0,15 m (fig. 5/6).

*Cuptorul* se afla în colțul de nord-vest al locuinței. Avea dimensiunile de 0,64 x 0,60 m, mai mici decât ale altor cuptoare asemănătoare. Ca și în cazul locuinței nr. 4, cuptorul a fost construit din lut fără să fie excavat într-un bloc de pământ cruțat. Pereții cuptorului, groși de 0,05 m, s-au păstrat pe o înălțime de 0,13 m. Vatra, de formă aproximativ ovală, avea dimensiunile de 0,65 x 0,42 m. Era puternic arsă, din cauza îndelungatei ei folosiri. Asemenea vetrei din locuința nr. 4,

vatra din locuința nr. 5 era ușor înclinată de la fundul spre gura cuptorului, și era mai sus cu 0,05 m decât podeaua.

*Inventarul.* Majoritatea inventarului s-a aflat în primul strat de umplură, gros de 0,20 m ce suprapunea imediat podeaua.

*Ceramica lucrată la roată* predomină în locuința nr. 6 și este puțin deosebită de ceramica de același gen descoperită în locuințele descrise anterior. Pasta este fină, nisipoasă, bine arsă, și de culoare cafenie cu pete cenușii. Singura formă este, ca de obicei, oala-borcan. Buza unora este întoarsă oblic în afară și marginea subțiată și rotunjită. Gâtul este scurt și corpul bombat. Incizii mai largi, ca de obicei, se află atât pe gât și pe corp (fig. 15/1). Alte fragmente de oale-borcan au buza foarte scurtă, prevăzută cu un șanț în interior (fig. 15/6). În sfârșit, alte fragmente cu profil aproape identic ca cele descrise mai înainte sunt decorate cu linii în val incizate, încadrate de două linii paralele incizate mai adânc (fig. 15/2). Uneori liniile în val sunt încadrate de câte două grupuri de câte patru linii paralele incizate mai superficial (fig. 15/5,8).

Fundurile oalelor-borcan lucrate la roată sunt totdeauna drepte și cu pereții subțiri.

*Ceramica lucrată cu mâna* din locuința nr. 6 reprezintă aproximativ 12% din total. Oalele-borcan și tipsiile (fig. 15/7) sunt cele două forme ale acestei categorii ceramice, care în general, sunt nelipsite din orice complex arheologic. Pasta este nisipoasă, aspră și de multe ori are în compoziție și cioburi pisate. Cele câteva fragmente de oale-borcan au buzele lungi ușor evazate, iar corpul puțin bombat. Un fragment de oală-borcan are buza dreaptă, gâtul tronconic și un umăr proeminent (fig. 15/4). Fundurile oalelor-borcan lucrate cu mâna sunt, de obicei, înguste și cu pereții foarte groși.

În afara ceramicii s-au mai găsit câteva fragmente de cuțite de fier, cuie de fier, fragmente de brățări de sticlă de culoare albastră.

*Locuința nr. 7* (S X, 1975).

Groapa locuinței are dimensiuni destul de mari, 3,90 x 3,90 m, iar forma pătrată cu colțurile rotunjite. A fost săpată până la 0,70 m față de nivelul de călcare. Acoperișul se sprijinea pe stâlpi care erau înfipti în cele patru colțuri și la mijlocul celor patru laturi ale locuinței. Pe latura de vest, stâlpul de susținere n-a fost plasat chiar pe mijlocul acesteia, ci ceva mai înspre sud, pentru a fi folosit și ca una din marginile intrării aflate în fața cuptorului. Amplasamentul stâlpilor de susținere a putut fi reperat prin gropile în care au fost fixați. Acestea sunt de regulă rotunde cu lungimea diametrului cuprinsă între 0,25 - 0,70 m și adâncimea de la nivelul podelei de 0,15 până la 0,30 m (fig. 5/7). Podeaua nu este lutuită, dar este bine tasată.

Locuința prezintă urmele unui puternic incendiu. În interior, de jur-împrejurul pereților, pe o lățime de 1 m, stratul de cărbune și chirpic incendiat era

de 0,30 m. În spatele cuptorului, în colțul de nord-est, s-a păstrat o porțiune din lipitura peretelui care era groasă de 0,18 cm.

*Cuptorul*, situat în colțul de nord-est al locuinței, era construit într-un bloc de pământ cruțat, cu dimensiunile 1,10 x 1,0 m și cu înălțimea, față de podea, de 0,40m. Între blocul în care a fost excavat cuptorul și pereții locuinței exista un spațiu de 0,15 x 0,27 m. Vatra cuptorului era în formă de potcoavă, cu dimensiunile 0,70 x 0,40 m. Ea este înclinată din interior spre exterior. Suprafața vetrei era puternic arsă și avea o grosime de 0,05 m. În cuptor, pe vatra sa, s-au prăbușit pietre și vălătuci. Dimensiunile diametrelor pietrelor sunt cuprinse între 0,05 și 0,08 m. Numai una, cu urme puternice de arsură, avea diametrul de 0,20 m.

*Inventarul.* Cele mai multe fragmente ceramice se aflau în zona cuptorului. Atât cioburile descoperite în zona cuptorului, cât și în alte zone ale locuinței, sunt puternic arse secundar, din cauza incendiului care a mistuit acest bordei.

*Ceramica lucrată la roată* din locuința nr. 7 a fost în cantitate mai mică decât ceramica lucrată cu mâna. Singura formă, ca de obicei, este oala-borcan. Pasta este amestecată cu nisip, uneori și cu mici pietricele. Are culoarea cafenie-cărămizie. Buzele fragmentelor păstrate sunt, de cele mai multe ori, arcuite în afară, cu marginea rotunjită și uneori îngroșată în afară. Spre deosebire de ceramica lucrată la roată, descoperită în alte complexe arheologice, cea din locuința nr. 7 este mai bogat ornamentată. Elementele de decor sunt liniile incizate paralele sau grupate în val. Prin combinația acestora se obține o diversitate de decor. Astfel, pe un fragment ceramic, pe umărul vasului, o linie incizată în val este urmată de o bandă de mai multe linii incizate paralele urmată de altă linie în val, iar după aceea, o altă grupare de linii incizate în val (fig. 15/1). Pe un alt fragment benzile de linii paralele, incizate, alternează cu benzi de linii în val (fig. 15/2). Corpul oalelor-borcan este de obicei bombat, iar fundurile drepte numai uneori ușor concave (fig. 15/8).

*Ceramica lucrată cu mâna* din locuința nr. 7 deține întâietatea în ceea ce privește cantitatea. Oala-borcan și tipsia sunt singurele forme. Oalele-borcan au buzele înalte și arcuite în afară. Unele borcane au buza mai scurtă, dar puternic arcuită în afară, iar corpul mai bombat (fig. 15/4). Fundurile oalelor-borcan lucrate cu mâna sunt drepte și cu pereții groși.

Printre ceramica lucrată cu mâna, descoperită în locuința nr. 7, s-au aflat și câteva fragmente de tipsii, care au marginea oblică în afară, dar sunt atât de mici încât nu au putut fi reconstituite.

#### *Locuința nr. 8 (S XI, 1975)*

Este de formă patrulateră cu colțurile rotunjite. Lungimea măsoară 3,90 m iar lățimea 2,90 m. A fost săpată până la 0,65 m față de nivelul de călcare. Sistemul de construcție al acoperișului era același ca și la locuința descrisă mai înainte. În locuința nr. 8 însă nu s-au putut depista toate gropile stâlpilor care susțineau acoperișul. S-a precizat groapa din colțul de nord-vest, cu diametrul de 0,30 m și

adâncimea de 0,30 m, precum și gropile din colțurile de nord-est și sud-vest, cu un diametru mai mic, 0,20 m.

Nu s-au găsit decât gropile de pe laturile de est și sud. Umplutura gropii era de culoare neagră cu urme rare de chirpici și cioburi puține.

*Cuptorul*, amplasat în colțul de nord-est al locuinței a fost scobit într-un bloc de pământ cruțat, de culoare galbenă, lung de 1,30 m, lat de 0,90 m și înalt (față de podea) de 0,50 m. Vatra cuptorului, lungă de 0,60 m și lată de 0,40 m, păstrată numai pe jumătate, era puternic arsă și se prezenta sub forma unei cruste alburii, groasă de 0,05 m. Ea avea o înclinație din interior spre exterior. Bolta cuptorului, din care se păstra o mică porțiune, avea o înălțime de 0,40 - 0,50 m. În umplutura cuptorului s-au aflat multe fragmente de vase și de vâlătuci, pietre, dintre care trei sunt mai mari (fig. 16/15,16).

*Inventarul*. Și pentru locuința nr. 8 inventarul consta numai din ceramică. Descoperirea unui mic fragment dintr-o foiță de bronz, nu poate schimba această constatare. Majoritatea ceramicii este lucrată cu mâna, dintr-o pastă amestecată cu nisip mai fin sau mai puțin fin. Desigur, există ca și în alte complexe, numai două forme, oala-borcan și tipsia. Oalele-borcan au în general buzele înalte și arcuite în afară (fig. 16/1-4). S-a putut întregi un singur exemplar, care are buza arcuită în afară cu marginea rotunjită. Corpul este bombat, cu diametrul maxim în jumătatea superioară a vasului, iar fundul drept și mai gros decât pereții vasului. Diametrul gurii măsoară 0,11 m, înălțimea 0,178 m, diametrul maxim 0,14 m, iar diametrul fundului 0,07 m (fig. 16/2). Alte oale-borcan au diametrul gurii mai mare (0,246 m) și corpul mai bombat (fig. 16/4).

În locuința nr. 8 s-au descoperit 9 fragmente de tipsie. A putut fi întregit un singur exemplar, care avea diametrul gurii de 0,20 m. Marginea era scurtă (numai 0,02 m) și oblică în afară (fig. 16/7).

*Ceramica lucrată la roată* a fost în cantitate mai mică în locuința nr. 8. S-au găsit numai fragmente din oale-borcan confecționate dintr-o pastă nisipoasă, mai fină decât pasta ceramicii lucrată cu mâna. Buzele sunt în general scurte și arcuite spre exterior, iar corpul bombat. Fundurile sunt drepte, largi și au aceeași grosime ca și pereții vasului (fig. 16/3,5,6,8). S-au găsit foarte puține fragmente decorate. Elementele de decor sunt aceleași, linii paralele incizate și linii incizate în val, dar nu sunt combinate pe același vas. În locuința nr. 8 s-a găsit și un prâsnel. Și locuința nr. 8 a deranjat stratul daco-roman din secolele III-IV și de aceea în umplutură s-au găsit fragmente ceramice din această epocă.

#### *Locuința nr. 9 (S XI, 1975)*

Are formă de patralater cu colțurile rotunjite. Lungimea are 4,25 m, iar lățimea 3,50 m. Groapa locuinței este săpată până la 0,60 m față de nivelul de călcare. Locuința a fost distrusă de un puternic incendiu. Stâlpii, care susțineau acoperișul și pereții, nu erau înfițiți în pământ, ci erau încheiați în grinzi de lemn,

“tălpi”, ce se plasau pe podea la baza celor patru pereți. Această afirmație este argumentată de faptul că fragmentele arse în timpul incendiului au fost găsite “in situ” pe trei laturi ale bordeiului (fig. 5/9). Podeaua locuinței era bine bătătorită. Intrarea se afla probabil pe latura de sud, în fața cuptorului.

*Cuptorul* a fost amenajat în colțul de nord-est al locuinței. El a fost săpat, ca și în cazul celorlalte locuințe, într-un bloc de pământ cruțat lung de 1,20 m, lat de 1,10 m și înalt de 0,45 m față de podea. Vatra, în formă de potcoavă, avea lungimea de 0,70 m, iar lățimea de 0,60 m era înclinată din interior spre exterior și puternic arsă, cu o crustă groasă de 0,05 m. Din bolta cuptorului nu s-a mai păstrat decât o mică porțiune care avea înălțimea (față de vatră) de 0,40 m. Și în locuința nr. 9 cel mai mult material arheologic a fost descoperit grupat în zona cuptorului.

*Inventarul* locuinței nr. 9 a fost foarte sărac și se compunea numai din ceramică. Nu s-a găsit decât ceramică fragmentară.

*Ceramica lucrată la roată* este majoritară în locuința nr. 9 și prezintă foarte multe analogii cu ceramica descoperită la Ipotești și la Craiova (punctul “Fântâna Obedeanu”). Nu s-au putut recupera decât câteva fragmente mai mari care aparținuseră unor oale-borcan. Am putut deosebi numai trei categorii de profile. Unul dintre exemplare are buza dreaptă și înclinată (abia perceptibil) în afară. Buza este despărțită de corp printr-o canelură adâncă. Pe umărul vasului se află, drept ornament, un val format din mai multe linii incizate încadrat, în partea superioară de trei linii incizate paralele, iar în partea inferioară de o singură linie incizată (fig. 17/9); corpul este destul de bombat. Altă oală-borcan are buza dreaptă îngroșată în afară și corpul bombat (fig. 17/3). Un al treilea exemplar are buza scurtă și arcuită în exterior, iar corpul bombat (fig. 17/2). Toate aceste vase amintesc de forme mai vechi, din secolele III-IV d.Chr.

*Ceramica lucrată cu mâna* a fost mai puțin numeroasă. Pasta acesteia este nisipoasă, aspră, de culoare cenușie sau cărămizie. Forma oalelor-borcan este aceea deja cunoscută din locuințele descrise anterior. Cel mai răspândit tip are buza ușor arcuită spre exterior, cu marginea subțiată, cu corpul bombat și fundul drept și mai gros decât pereții vasului. S-au găsit și două mici fragmente de tipsie. În locuința nr. 9 s-au găsit, în zona cuptorului, mulți vălătuci, care sunt modelați în două forme. Unii din pastă nisipoasă sunt alungiți, alții au forma rotundă și sunt confecționați dintr-o pastă amestecată cu pleavă (fig. 17/4-6).

*Locuința nr. 10* (S XIV, 1976).

Are forma unui patralater cu colțurile rotunjite, lungimea fiind de 3,60 m, iar lățimea de 3,30 m. Ea a fost săpată până la adâncimea de 0,60 m față de nivelul de călcare, tăind stratul daco-roman, gros, în această zonă de 0,25 m. La cele patru colțuri și pe mijlocul laturilor de nord și de sud au fost descoperite gropile stâlpilor care sprijineau acoperișul și pereții bordeiului. Lângă groapa aflată pe latura de sud se afla o a doua în care probabil era înfipt unul din “ușorii” intrării aflate în fața

cuptorului. Tot în această zonă exista o albiere de formă ovală, lungă de 0,50 m, lată de 0,25 m și adâncă de 0,15 m. Podeaua era netedă, nelutuită, pământul de culoare galbenă, bine tasat. Prezenta însă unele denivelări, fiind mai ridicată în colțul de nord-vest (fig. 6/10). Gropile stâlpilor de susținere erau rotunde, largi de 0,25 m și adânci de 0,25 m.

*Cuptorul* era amplasat în colțul de nord-vest al locuinței. Era săpat într-un bloc de pământ cruțat, care avea lungimea de 1,25 m, lățimea de 0,80 m, iar înălțimea de 0,30 m (față de nivelul podelei). Vatra avea forma unei potcoave, lungimea maximă fiind de 0,60 m, iar lățimea maximă tot de 0,60 m. Ea era puternic arsă și avea grosimea de 0,04 m. Era mai sus cu 0,20 m față de podeaua locuinței și înclinată din interior spre exterior. Între marginile blocului în care a fost scobit cuptorul și pereții locuinței exista un interval de 0,15 - 0,20 m. Pe vatra cuptorului au fost găsiți prăbușiți vălătuci și pietre de dimensiuni diferite.

*Inventarul.* În umplutura locuinței nr. 10 s-au descoperit numeroase cioburi de vase ceramice. Ca de obicei, cele mai multe erau grupate în jurul cuptorului, în special în spațiul dintre blocul de pământ în care a fost săpat cuptorul și pereții locuinței.

În cazul locuinței nr. 10, cele două categorii ceramice, lucrate la roată și cu mâna sunt prezente în aceeași proporție.

Ceramica lucrată la roată are pasta de culoare cărămizie, zgrunțuroasă, amestecată cu pietricele. Nu s-a putut întregi nici un vas lucrat la roată. Studiind însă fragmentele s-a putut constata că singura formă prezentă (printre fragmentele păstrate) este oala-borcan, confecționată din pastă în care degresantul folosit era nisipul (cu bobul mai mare sau mai mic), ba chiar și pietricelele care dau ceramicii un aspect zgrunțuros. Tipul de oală-borcan cel mai frecvent întâlnit în locuința nr. 10 este acela cu buza destul de lungă, arcuită spre exterior, cu marginea rotunjită, mai rar ascuțită (fig. 17/2,6). Câteva fragmente au buza ușor îngroșată spre exterior. Unele au buza scurtă, dreaptă, cu marginea orizontală (fig. 18/16). Altele sunt arcuite ușor cu partea superioară orizontală, dar cu o ușoară îngroșare interioară (fig. 18/14).

Toarta, din pastă cafenie, zgrunțuroasă, modelată în bandă cu o canelură, ușor adâncită, mediană, ne face să presupunem că la Gropșani au existat în această vreme oale cu o toartă, lucrate la roată. Bazându-ne pe unele fragmente ceramice, putem admite că pântecul oalelor-borcan era ușor bombat, iar fundurile drepte și cu pereții subțiri.

Foarte puține fragmente ceramice, aparținând vaselor lucrate la roată, au decor. Numai pe trei-patru fragmente s-au putut observa linii incizate în val încadrate de linii paralele, sau linii incizate mai larg. Primul decor era aplicat mai ales pe umărul vasului, iar cel de-al doilea pe tot corpul acestuia.

*Ceramica lucrată cu mâna* este confecționată din pastă amestecată cu pietricele. Arderea pastei este de multe ori neuniformă, iar culoarea este cafenie și

(din cauza arderii neuniforme) cu pete de diferite nuanțe. Cele două forme principale sunt, ca de obicei, oala-borcan și tîpsia.

Spre deosebire de ceramica lucrată la roată, în cazul ceramicii lucrate cu mîna s-a putut întregi o oală-borcan, iar fragmentele mai mari care ne pot oferi elemente mai multe pentru reconstituirea tipului de vas, sunt mai numeroase. Vasul întregit are o formă neîntîlnită la Gropșani și se aseamănă pînă la identitate cu un vas dacic lucrat cu mîna descoperit în necropola daco-romană de la Locusteni<sup>3</sup> (fig. 17/1). Buza este foarte scurtă și arcuită spre exterior. Vasul nu are gât și de aceea are o formă tronconică, cu pereții foarte ușor arcuiți. Fundul este drept și puțin mai lat decît corpul. Înălțimea vasului măsoară 0,308 m, diametrul gurii 0,246 m, iar diametrul fundului 0,099 m. Tipul cel mai frecvent de oală-borcan însă, are buza scurtă arcuită în afară, cu corpul foarte ușor bombat și fundul îngust. Atît pereții vasului cît și fundul sunt groși. Alt tip de oală-borcan are buza dreaptă și scurtă cu corpul foarte bombat (fig. 18/11,12,14,20). În locuința nr. 10 s-a descoperit și o tîpsie care a putut fi întregită. Este circulară cu diametrul de 0,164 m cu marginile scurte (fig. 17/7).

#### *Locuința nr. 11 (S XIV, 1976)*

Este una dintre cele mai mari locuințe din așezarea de la Gropșani. Lungimea măsura 5 m iar lățimea de 4,75 m. Avea aproape forma unui pătrat cu colțurile rotunjite. Podeaua se afla la o adâncime de 0,90 m - 1 m față de nivelul de călcare. Acoperișul și pereții bordeiului se sprijineau pe opt stâlpi înfipti direct în pămînt, la cele patru colțuri ale locuinței și la mijlocul celor patru laturi ale acesteia. Gropile acestor stâlpi aveau același diametru (în jurul a 0,25 m) și aceeași adâncime față de podea (în jurul a 0,20 - 0,25 m). Podeaua era bine bătătorită iar în dreptul intrării (care se afla în fața cuptorului, pe latura de sud), era mai ridicată cu aproximativ 0,25 - 0,30 m, constituind un fel de treaptă (fig. 6/11).

*Cuptorul* se afla în colțul de nord-est al locuinței, amenajat într-un calup de pămînt cruțat, lung de 1,20 m, lat de 1 m și înalt, față de podea, de 0,40 m. Între blocul de pămînt în care era scobit cuptorul și cele două laturi ale locuinței se afla un spațiu larg de aproximativ 0,20 m. Vatra cuptorului avea forma unci potcoave a cărei lungime maximă era de 0,60 m, iar lățimea de 0,47 m. Ea era puternic arsă, din cauza folosirii îndelungate, formându-se o crustă dură grosă de 0,08 m. Bolta cuptorului, în porțiunea în care s-a păstrat, era înaltă de 0,40 m față de vatra sa. Deasupra bolții s-au păstrat "in situ", pe o mică porțiune, pietre și vălătuci. La gura cuptorului au fost găsiți de asemenea, grupați mai mulți vălătuci (fig. 6/11).

Pe latura de est a locuinței a fost săpat în perete, la o înălțime de 0,40 m față de podeaua locuinței, un alt cuptor, care era folosit pentru coacerea pâinii. Atît în cuptor cît și în fața acestuia, în interiorul locuinței se afla o mare cantitate de cenușă. Dimensiunile cuptorului sunt de 1,25 x 1,20 m.

Umplutura locuinței este de culoare cenușie-neagră. Nu există urme care să indice distrugerea locuinței prin incendiu.



*Inventarul.* Cele mai multe obiecte de inventar se aflau și în cazul locuinței nr. 11 în zona cuptorului din colțul de nord-est, folosit la încălzirea locuinței.

*Ceramica lucrată la roată* reprezintă 98% din totalul materialului ceramic descoperit în locuința nr. 11. Repertoriul formelor este sărac. În afară de oala-borcan se poate presupune, bazându-ne pe o toartă descoperită printre cioburi, că au existat și oale cu o toartă. Pasta ceramicii lucrate la roată folosește drept degresant nisipul. Culoarea pastei este cărămizie sau cafenie. Cele mai multe fragmente ceramice aparțin unor oale-borcan de diferite tipuri. Cel mai frecvent tip este acela a cărui buză este arcuită spre exterior, cu corpul bombat. Pe umărul vasului, imediat sub buză, este decorată cu trei linii grupate în val încadrate în partea superioară și inferioară de câte două sau trei linii paralele (fig. 18/5; 19/6,8-10). Pe alte vase de același tip ornamentul, aplicat tot pe umărul vasului, constă dintr-o singură linie incizată în val (fig. 19/14,16,18). Tot pe același tip de oală-borcan se întâlnesc, drept decor, liniile incizate larg care acoperă jumătatea superioară a vasului sau chiar aproape întregul corp al acestuia (fig. 19/6). Un tip de oală-borcan mai rar întâlnit este acela cu buza destul de înaltă dreaptă, numai marginea ei fiind foarte puțin îndoită în afară (fig. 19/10). Buza este despărțită de corp de trei linii incizate mai largi și mai adânci. Pe umărul vasului se află incizat un decor care constă din trei linii în val. Sub acest val, la o oarecare distanță, sunt incizate larg și adânc, două linii paralele. Alt tip de oală-borcan este caracterizat prin buza arcuită de asemenea spre exterior, dar fața ei este profilată (fig. 19/13). Vasele de acest tip au decoruri identice cu cele amintite mai înainte. Foarte multe exemplare sunt lipsite de decor. Un alt tip de oală-borcan se poate preciza tot prin forma buzei care este scurtă dar în secțiune are forma, mai mult sau mai puțin, asemănătoare cu un triunghi. Toate aceste tipuri de oală-borcan au analogii cu ceramica descoperită la Ipotești sau la Craiova - Fântâna Obedeanu. Atât forma, tehnica și ornamentele sunt de certă tradiție daco-romană.

*Ceramica lucrată cu mâna* s-a aflat în cantitate foarte mică. S-au găsit câteva fragmente de oale-borcan de tipuri obișnuite, întâlnite frecvent și în complexe arheologice pe care le-am descris mai înainte. Pasta celor mai multe fragmente conține cioburi pisate și nisip. Fragmentele de tipsie în număr de șase, prezente și în locuința nr. 11, indică faptul că acest tip de vas era nelipsit din orice locuință. Trebuie să menționăm și numărul mare de vălătuci, de toate tipurile, care au fost descoperiți în zona cuptorului din colțul de nord-est (fig. 20/26,27).

În afară de ceramică s-au descoperit și câteva mici obiecte de metal: un fragment de cuțit din fier și două mici fragmente de aramă.

Și locuința nr. 11 a străbătut nivelul de cultură materială din secolele III-IV și de aceea printre ceramica descoperită aici s-au aflat și fragmente din această epocă.

#### *Locuința nr. 12 (XIV, 1976)*

A fost descoperită în secțiunea nr. XIV, în anul 1976. Locuința are o formă neregulată, singura de acest tip din toată așezarea. Adâncimea bordeiului este de

0,55 - 0,60 m, față de nivelul de călcare. Lungimea măsoară 4,50 m iar lățimea 3,50 m iar în treimea de sud a locuinței 3,80 m. Latura de est în treimea sa sudică se curbează în afară cu 0,50 - 0,75 m față de linia ei. Nici celelalte laturi nu sunt drepte, cele de nord-est și vest fac curburi exterioare, iar cea de sud, în dreapta cuptorului, se curbează spre interior (fig. 6/12). Podeaua prezintă denivelări, fiind mai joasă în colțul de sud-est. Gropile stâlpilor de susținere a acoperișului se află plasate la mijlocul locuinței, pe axul său longitudinal. Cele trei gropi au diametrele cuprinse între 0,20 - 0,40 m, iar adâncimea de 0,20 m față de nivelul podelei. Aproximativ la mijlocul locuinței, la o distanță de 0,75 m de latura de vest, pe podea, se afla o albiere adâncă de 0,25 m, de formă aproximativ ovală, care avea lungimea 1 m iar lățimea 0,63 m. Restul acestuia, precum și a altor două gropi mai mici, aflate la 0,37 m una de alta, în apropierea cuptorului, nu l-am putut preciza. Poziția mediană a gropilor pentru stâlpii de susținere a acoperișului ne autorizează să conchidem că locuința nr. 12, spre deosebire de celelalte, avea un acoperiș în două ape.

Locuința nr. 12 este lipsită de obișnuitul sistem de încălzire întâlnit la toate locuințele.

Singurul *cuptor* este săpat în peretele de sud la o înălțime de 0,25 m față de podea. Are forma unei potcoave. Vatra cuptorului este arsă foarte tare din cauza folosirii sale prea îndelungate. Ea are dimensiunile de 1,15 x 1,05 m. Cuptorul, așa după cum indică modul de construcție, era utilizat numai pentru coacerea pâinii. Lipsa unui sistem de încălzire ne face să credem că locuința nr. 12 era folosită numai în timpul anotimpurilor calde. S-ar putea, pe de altă parte, ca aceasta să fi fost folosită ca anexă gospodărească a locuinței nr. 11, care este plasată în imediata apropiere (vezi planul general).

*Inventarul. Ceramica lucrată la roată* a fost în cantitate mult mai mare, reprezentând aproape 80% din totalul numărului destul de mare de fragmente descoperite în umplutura locuinței nr. 12. În cadrul categoriei ceramicii lucrate la roată nu există decât o formă, obișnuită, oală-borcan. Din păcate, cea mai mare parte a cioburilor sunt atipice și nu ajută la precizarea elementelor morfologice ale vaselor sau a ornamentelor aflate pe acestea. Cele câteva fragmente din partea superioară a vaselor indică tipul de oală-borcan cu buza lungă arcuită în afară, cu marginea rotunjită sau tăiată drept orizontal (fig. 20/4). Decorul cel mai frecvent este registrul aranjat orizontal pe umărul vasului, format de linii incizate în val, încadrate de benzi de linii paralele incizate.

*Ceramica lucrată cu mâna* din pastă folosită curent la Gropșani, amestecată cu nisip sau cu cioburi pisate, este reprezentată de aceleași două forme, oala-borcan și tipsia. Cele câteva fragmente de buze și de fünduri de oală indică aceleași tipuri ca și cele aflate în locuința nr. 12: oale cu buza foarte scurtă, îndoită în afară și cu corpul foarte bombat, oale-borcan cu buza mai lungă și arcuită, mai larg, spre

exterior. Fragmentele de tepsie (două) au făcut parte din exemplarele, care ca formă sunt identice cu majoritatea acestui tip de vase descoperite în așezarea de la Groșșani. Vălătucii aflați în locuința nr. 12 sunt de formă cilindrică, tronconică sau rotundă. În afară de obiecte de lut s-au găsit și fragmente din piatră de ascuțit. Câteva fragmente de ceramică descoperite în această locuință datează din secolele III-IV d.Chr. Prezența lor se datorează faptului că locuința nr. 12 a străpuns stratul anterior, daco-roman.

#### *Locuința nr. 13 (XVI, 1976)*

A fost descoperită în secțiunea XVI, în anul 1976. Locuința, de tip bordei, avea o formă de patrulater cu colțurile rotunjite. Laturile sale au dimensiunile de 3 x 3 m. Adâncimea sa, față de nivelul de călcare, era de 0,50 - 0,60 m. Nu au existat gropi de pari. Probabil că stâlpii de susținere erau fixați pe grinzi plasate la baza celor patru pereți, în modul în care s-a folosit și la locuința nr. 9, dar în locuința nr. 13 nefiind incendiată nu au rămas urmele carbonizate ale acestor "tâlpi". Podeaua locuinței este bine tasată, dar este puțin denivelată, fiind ușor mai ridicată spre colțul de sud-vest, unde, probabil, se afla (în fața cuptorului), intrarea.

*Cuptorul*, situat în colțul de nord-vest, a fost construit în același mod ca și în majoritatea locuințelor. Blocul de pământ este lung de 1,10 m, lat de 1 m, iar înălțimea, în raport cu podeaua locuinței, este de 0,40 m. Vatra cuptorului era scobită în blocul de pământ cruțat în formă de potcoavă cu dimensiunile de 0,60 x 0,50 m. Gura cuptorului măsoară 0,45 m. Vatra era ușor înclinată dinspre interior spre exteriorul cuptorului. Bolta păstrată, pe o mică porțiune în partea posterioară a cuptorului, avea o înălțime, față de vatră, de 0,35 m. În spatele cuptorului, în spațiul dintre cuptor și latura de nord a locuinței, se afla un strat de vălătuci, pietre și fragmente ceramice.

*Inventarul* este, în general, sărac. Cele mai multe materiale arheologice au fost descoperite grupate în cuptor sau în imediata sa apropiere.

*Ceramica lucrată la roată* s-a găsit în cantități mult mai mici, reprezentând abia 25% din total. Câteva fragmente din partea superioară a unor oale-borcan ne indică tipul cu buza arcuită și, cu excepția unor linii foarte fin incizate, pe un mic fragment, sunt lipsite de decor (fig. 20/4).

*Ceramica lucrată cu mâna* descoperită în locuința nr. 13 este majoritară față de cea lucrată la roată. Nici fragmentele de oale-borcan din această categorie ceramică nu sunt prea numeroase. S-au păstrat câteva fragmente de buze de forma obișnuită la Groșșani. Trebuie menționat numărul mare de fragmente de tepsii descoperite în locuința nr. 13. S-au putut reconstitui trei exemplare. Două de dimensiuni mai mari (cu diametrul de 0,21 m și, respectiv, de 0,183 m), iar una mai mică, diametrul său măsurând decât 0,12 m (fig. 20/3). Tot confecționată cu mâna a fost și o lingură de lut pentru turnat metale. Forma sa este asemănătoare cu exemplarele

descoperite la Botoșana, București (soldat Ghivan)<sup>4</sup>. Trebuie, de asemenea, remarcat numărul mare de vălătuci descoperiți deasupra și în interiorul cuptorului.

*Locuința nr. 14* (S, XIX, 1976)

A fost descoperită în secțiunea a XIX-a din anul 1976. Locuința, de tip bordei, avea o formă neregulată, asemănătoare, întrucâtva, cu aceea a locuinței nr. 12. Adâncimea până la care a fost săpată locuința era de 0,65 m față de nivelul de călcare. Lungimea locuinței era de 4,80 m, iar lățimea de 2,30 m. Podeaua era netedă, bine bătătorită în pământul virgin, până la care a fost săpată locuința, dar prezintă o ușoară albiere în fața cuptorului care servea la încălzirea încăperii. Nu s-au putut observa gropile de stâlpi susținători ai acoperișului.

Locuința nr. 14 a fost înzestrată cu trei cuptoare, unul folosit pentru încălzire, celelalte pentru coptul pâinii. *Cuptorul* folosit mai ales pentru încălzit era construit în modul folosit curent în așezarea de la Gropșani și în alte așezări contemporane. A fost excavat într-un bloc de pământ cruțat aflat în colțul de nord-vest al locuinței. Blocul de pământ era lung de 1,25 m, lat de 0,80 m și înalt, față de podea, de 0,30 m. Vatra cuptorului are forma de potcoavă. Dimensiunile ei sunt de 0,50 x 0,50 m. Laturile cuptorului sunt drepte până la înălțimea de 0,15 - 0,20 m, când încep să se curbeze formând bolta care se află la înălțimea de 0,40 m de vatră. Aceasta era puternic arsă și era, spre deosebire de celelalte vetre de cuptor, perfect orizontală. Bolta cuptorului s-a prăbușit pe vatră și în fața acesteia. Ea era formată din pământ ars, vălătuci și pietricele de diferite dimensiuni.

*Cuptoarele* de copt pâine au fost scobite pe laturile de nord și vest aproape de colțul unde se întâlnesc aceste două laturi. Cuptorul excavat în malul de vest al bordeiului, la 0,20 m mai sus de nivelul podelei, a fost mai bine conservat. Este în formă de potcoavă, iar dimensiunile sale sunt de 1,10 x 1,20 m. Gura cuptorului era largă de 0,40 m. Bolta, groasă de 0,04 m, s-a păstrat circa 50%. Distanța de la vatră și punctul cel mai înalt al bolții măsoară 0,35 m. Vatra, puternic arsă, este înclinată, începând de la gura cuptorului spre interiorul acestuia, diferența de nivel fiind de 0,08 m.

Cuptorul excavat în malul de sud al bordeiului, cu 0,20 m mai sus de podea, în imediata apropiere a celui descris mai înainte, are dimensiunile de 1,15 - 1,37 m, iar gura largă de 0,50 m. Din boltă nu s-a păstrat decât o mică porțiune în partea posterioară a cuptorului. Vatra, puternic arsă, este groasă de 0,04 m și perfect orizontală. În fața ambelor cuptoare s-a aflat o mare cantitate de cenușă amestecată cu fragmente mici de cărbune.

*Inventarul* a fost destul de sărac, numărul fragmentelor ceramice fiind mult mai mic decât numărul obișnuit descoperit în alte locuințe.

*Ceramica lucrată la roată* reprezintă un procentaj de 98% din total. Un fragment din partea superioară a unei oale-borcan are buza arcuită spre exterior, iar marginea este rotunjită. Corpul este bombat, iar fundul era, probabil, drept. Nu are

nici un ornament (fig. 21/2). Un alt fragment din partea superioară a unei oale-borcan are de asemenea buza arcuită spre exterior, dar pe fața ei interioară prezintă o ușoară șanțuire. Acest vas a fost decorat pe umăr cu un ornament compus din linii incizate în val, încadrată de două benzi de linii paralele larg incizate (fig. 21/14). Pasta ceramicii lucrate la roată este nisipoasă, aspră la pipăit și de culoare cafenie-cărămizie.

*Ceramica lucrată cu mâna* este reprezentată de un fragment din buza unei oale-borcan și un fragment dintr-o tipsie.

#### *Locuința nr. 15 (caseta 1977)*

A fost descoperită în anul 1976 și săpată total în anul 1977. Ea era așezată mai aproape de marginea malului pârâului Gurgota. Locuința nr. 15 este de tip bordei și a fost săpată până la adâncimea de 1 m față de nivelul de călcare. Avea forma unui patruleter cu colțurile rotunjite, ale cărui laturi măsurau 4,15 x 3,95 m. Acoperișul și pereții locuinței se sprijineau pe stâlpi înfipti în pământ la cele patru colțuri și la mijlocul fiecărei laturi. Gropile stâlpilor au fost bine precizate. Ele aveau în jur de 0,25 m lărgime și în jurul a 0,25 m adâncime. Podeaua era netedă și bine bătătorită. Lângă latura de sud, în apropierea stâlpului de susținere amplasat la mijlocul acestei laturi, se afla o albiere, adâncă de 0,12 - 0,15 m, de formă ovală și cu dimensiunile de 0,40 x 0,25 m.

*Cuptorul* era amplasat în colțul de nord-est al locuinței, cu gura spre sud. El a fost săpat într-un calup de pământ cruțat, lung de 1,30 m, lat de 1,20 m și raportat la nivelul podelei, înalt de 0,60 m. Între blocul de pământ și pereții locuinței era un spațiu de 0,30 m. Vatra cuptorului avea forma unei potcoave și avea dimensiunile de 0,80 x 0,60 m și se afla mai ridicată cu 0,15 m față de podea.

Bolta, care s-a păstrat mai bine spre partea posterioară a cuptorului, are înălțimea de 0,55 m. În interiorul cuptorului și în fața sa, s-au prăbușit vâlătuci rotunzi sau alungiți și fragmente ceramice.

*Inventarul* este în întregime format din ceramică. Și în această locuință, ceramica lucrată la roată întrece cu mult numărul fragmentelor de ceramică lucrată cu mâna. Procentajul este aproape de 80% în favoarea ceramicii lucrate la roată.

*Ceramica lucrată la roată.* Printre cioburile descoperite în umplutura locuinței nr. 15 nu s-au găsit decât fragmente de oale-borcan, confecționate dintr-o pastă de culoare cafenie, cărămizie, amestecată cu nisip. Cel mai frecvent tip este cel care are buza arcuită și ușor subțiată pe margine (fig. 21/5). Alte fragmente ceramice au buza mult îngroșată în exterior (fig. 21/2). Multe dintre aceste fragmente erau decorate. Decorul cel mai des întâlnit este format dintr-un val din mai multe linii bine incizate, încadrat de grupuri de linii incizate. În cele mai multe cazuri, acest decor se află pe umărul vasului. Linii în val, paralele, care sunt plasate pe toată suprafața corpului vasului constituie un alt tip de decor. Alte vase sunt decorate pe tot corpul cu linii incizate superficial și mai larg. Se pare că au existat

și oale cu o toartă, deoarece printre cioburile descoperite s-au aflat și două fragmente de toartă.

*Ceramica lucrată cu mâna* este confecționată din pastă amestecată cu nisip și uneori cu cioburi pisate. Culoarea pastei este, de obicei, cărămizie sau cafenie închisă. Fragmentele de oale-borcan indică existența și în această locuință a două tipuri principale: un tip are buza lungă și arcuită în afară și corpul ușor bombat. Celălalt, cu buza scurtă și subțiată întoarsă într-un unghi mai mic în afară are corpul mult bombat. Pe două fragmente este zgâriată câte o cruce (fig. 21/1). O altă formă lucrată cu mâna, descoperită în locuința nr. 15, este paharul tronconic cu pereții foarte groși. Are înălțimea de 0,05 m, gura largă de 0,067 m, iar diametrul fundului măsoară 0,048 m (fig. 21/8). Tot confecționate din lut s-au descoperit două fusaiole de formă discoidală și numeroși vălătuci. De remarcat și fragmentele numeroase de tipsie. În afară de ceramică, în locuința nr. 15 s-a mai găsit și o bucată dintr-o cute de ascuțit, perforată la unul din colțuri.

#### *Locuința nr. 16 (S XXVI, 1977)*

A fost descoperită în secțiunea a XXVI-a în anul 1977. Se află la o distanță de 4 m spre sud de locuința nr. 15. A fost săpată până la adâncimea de 0,70 m față de nivelul de călcare. Forma locuinței era patrulateră cu colțurile rotunjite. Avea lungimea de 3,40 m iar lățimea de 2,60 m. Latura de sud-est era curbată pe o lungime de 1,25 m înainte de a face colț cu latura de nord. Se pare că aici, fiind și în fața cuptorului, a fost intrarea locuinței (fig. 7/16). Podeaua era netedă și pământul, de culoare galbenă, bine bătătorit. Gropile stâlpilor de susținere a acoperișului și pereților n-au putut fi observate. Se pare că și în locuința nr. 9 stâlpii de susținere erau fixați în "tâlpi" de lemn.

*Cuptorul* era amplasat în colțul de nord-est al locuinței. Blocul de pământ în care a fost excavat avea lungimea de 1 m, lățimea tot de 1 m iar înălțimea, față de nivelul podelei, era de 0,40 m. Vatra, în formă de potcoavă, avea dimensiunile de 0,60 x 0,45 m. Gura cuptorului era largă de 0,30 m. Bolta cuptorului nu s-a păstrat decât pe latura de est și în partea sa posterioară. Avea înălțimea de 0,35 m față de vatră.

*Inventarul* locuinței nr. 16 nu este prea bogat și constă numai din ceramică. Spre deosebire de alte cazuri, în locuința nr. 16 materialele arheologice nu s-au grupat în special în cuptor, sau în zona acestuia, ci, cele mai multe fragmente ceramice s-au aflat în interiorul locuinței. La gura cuptorului s-au găsit numai câțiva vălătuci și câteva pietre de diferite dimensiuni.

*Ceramica lucrată la roată* reprezintă aproape 90% din totalul ceramicii descoperite în locuința nr. 16. Pasta din care este confecționată este nisipoasă, aspră la pipăit. Culoarea, de obicei este cărămizie sau cafenie, mai rar cenușie. Unele vase, mai puține la număr, sunt confecționate din pastă zgrunțuroasă. Nu s-au găsit decât puține fragmente ceramice în această locuință. Câteva dintre ele ne

oferă posibilitatea reconstituirii unei singure forme, firește oala-borcan, la care se adaugă și un fragment de capac. Toate profilele indică oale cu buza arcuită în afară, cu corpul bombat, cu fundul drept (fig. 22/1,3). Ornamentul cel mai adesea folosit este banda formată dintr-un val din linii incizate, amplasat pe umărul vasului. Pe un fragment ceramic această bandă se repetă pe tot corpul (fig. 22/4). Aproape tot atât de des este folosită ornamentarea întregii suprafețe a corpului vasului cu linii paralele larg excizate. Fragmentul de capac descoperit în locuința nr. 16 este unic în așezarea de la Gropșani. Este de formă tronconică, iar în partea superioară are un buton cilindric care servește drept mâner. Pasta din care este confecționat capacul este amestecată cu nisip și are culoarea cafenie. Nu se pot stabili dimensiunile din cauză că este în stare fragmentară, dar probabil, că erau destul de mari dacă diametrul cuptorului măsoară 0,05 m (fig. 22/5).

*Ceramica lucrată cu mâna* reprezintă numai 10% din total. S-au păstrat numai trei fragmente din partea superioară a unor oale-borcan, care aveau buza înaltă și ușor arcuită în afară. Un fragment de fund de oală-borcan este foarte gros și are "talpă" (fig. 22/2). Tot din categoria ceramicii lucrate la mână mai semnalăm prezența unui fragment de tepsie (fig. ). Firește că nu lipsesc vălătucii de diferite tipuri.

#### *Locuința nr. 17 (S XXVII, 1978)*

A fost descoperită în secțiunea a XXVII-a în anul 1976, în partea de sud a așezării. Locuința este de tip bordei și are formă aproape pătrată, având dimensiunile de 3,60 x 3,40 m și colțurile rotunjite (fig. 7/17). Adâncimea medie a gropii bordeiului măsoară 0,60 m față de nivelul său de călcare. Acoperișul a fost sprijinit de stâlpi sprijiniți în pământ la cele patru colțuri. După poziția gropilor, stâlpii de la colțuri ieșeau în afara locuinței cu jumătate din circumferința lor. Se pare că nu au existat sălpi de susținere pe mijlocul laturilor așa cum este cazul la cele mai multe locuințe din așezarea de la Gropșani. Existența a două gropi alăturate, apropiate de latura de nord, par a fi avut alte rosturi, ca de altfel și aceea aflată în apropierea laturii de sud în fața cuptorului. Se pare că această din urmă groapă este unul din "ușorii" intrării. Mai trebuie făcută observația că groapa stâlpului care era așezată în colțul de nord-vest al locuinței are lărgimea mult mai mare (0,63 m) decât au acest gen de gropi (în jur de 0,25 - 0,30 m). Podeaua locuinței este netedă, fără denivelări, bine bătătorită. *Cuptorul* se află în colțul de nord-est al locuinței, amenajat într-un calup de pământ cruțat, lung de 1,55 m, lat de 1,10 m și înalt față de podeaua locuinței, de 0,40 m. Gura cuptorului era largă de 0,30 m. Bolta construită din pietre și vălătuci se găsea la 0,35 m față de vatră. Vatra avea lungimea de 0,65 m, iar lățimea de 0,45 m.

*Inventarul* a fost destul de sărac, format, ca de obicei, mai ales din ceramică, dar și aceasta foarte fragmentară. În locuința nr. 17 a predominat ceramica lucrată cu mâna care reprezenta peste 60% din total.

*Ceramica lucrată cu roata* din pastă amestecată cu nisip, avea culoarea cărămidie sau cafenie. Oala-borcan, cu buza îndoită într-un unghi mai mic și cu marginea ușor îngroșată, constituie unul din tipurile acestei forme. Nu are decor (fig. 22/1). Alte profile de vase indică buze arcuite mai larg spre exterior. Fundul acestor vase, judecând după câteva fragmente aflate în această locuință, sunt drepte și cu pereții subțiri (fig. 22/2). S-a descoperit un singur fragment de mici dimensiuni care avea incizat pe suprafața sa două valuri formate din mai multe linii.

*Ceramica lucrată cu mâna* s-a aflat în cantitate mai mare în această locuință. S-au aflat multe fragmente din partea superioară a unor oale-borcan. Majoritatea lor aparțineau tipului cu buza înaltă, ușor arcuită în afară și cu corpul ușor bombat (fig. 22/2-10). Tipul cu buza scurtă și îndoită brusc în afară este mai puțin prezent în această locuință. Fundurile de oală aflate în acest complex au pereții groși și sunt drepte. Nu lipsesc nici tpsiile din care au apărut câteva fragmente. De asemenea, în acest bordei s-au găsit numeroși vălătuci, majoritatea având forma ovală. Mai menționăm prezența unui spânel de o formă mai aparte. Este discoidal, dar pe margine există un șanț ale cărui margini sunt profilate (fig. 22/11).

Cel mai important obiect de inventar descoperit în locuința nr. 17 îl constituie un brăzdar de plug din fier (fig. 22/12). El se afla în groapa de par în colțul de sud-est lângă intrare. Probabil că inițial a fost înfipt sau așezat lângă stâlp, iar după ce lemnul a putrezit brăzdarul de plug a alunecat în groapă. Brăzdarul este cu manșon, cu marginile îndoite rotund. Este lung de 0,193 m, lat de 0,098 m și gros de 0,012 m.

#### *Locuința nr. 18 (S XXX, 1978)*

Se afla în secțiunea a XXX-a săpată în 1978, la marginea de vest a așezării. Ca toate locuințele de la Gropșani era îngropată. A fost adâncită până la 0,65 m față de nivelul de călcare. Avea forma unui patruleter cu colțurile rotunjite și cu dimensiunile de 4 x 3, 90 m. Latura de vest era absidată în jumătatea sa de nord unde s-au scobit în perete încă două cuptoare de copt pâine. Acoperișul și pereții s-au sprijinit pe stâlpi de lemn înfipti în pământ la cele patru colțuri și la mijlocul celor patru colțuri ale locuinței. Gropile stâlpilor erau rotunde cu diametrul măsurând în jur de 0,25 m și adânci între 0,20 - 0,30 m (fig. 8/18). Podeaua era bine tasată și în general fără denivelări, în afară de zona intrării, aflată în fața intrării pe latura de sud, unde se înălța cu 0,15 m, formând un fel de treaptă. Locuința nr. 18 a avut trei cuptoare.

*Cuptorul nr. 1*, folosit în primul rând pentru încălzitul încăperii, se afla amplasat, ca de obicei, în colțul de nord-est al locuinței. Este lucrat în aceeași tehnică obișnuită în această vreme. Blocul de pământ cruțat, în care este scobit cuptorul, este lung de 1 m, lat de 0,90 m și înalt, față de nivelul podelei, de 0,40 m. Vatra, în formă de potcoavă, are dimensiunile 0,65 x 0,50 m. Grosimea măsoară



0,05 m. Fragmentul, care s-a păstrat din bolta cuptorului, avea înălțimea de 0,40 m față de vatra acestuia. Gura cuptorului era largă de 0,45 m. Vatra era mai sus decât podeaua locuinței cu 0,05 m. În interiorul cuptorului, pe vatră, s-au descoperit vălătuci de mari dimensiuni, având forma cilindrică sau ovală, precum și numeroase pietre. La gura cuptorului se aflau prăbușite multe pietre, vălătuci și numeroase fragmente ceramice.

*Cuptorul nr. 2* era excavat în perețele absidei de pe latura de vest a locuinței. Avea forma unei potcoave, cu dimensiunile de 1,05 x 0,77 m. Gura cuptorului măsura 0,35 m. Vatra se păstra bine și se afla cu 0,30 m mai sus decât podeaua. Bolta avea înălțimea, față de vatră, de 0,25 m. Cuptorul nr. 2 a servit numai pentru copt pâinea sau prepararea mâncării. Nu putea fi folosit, (dat fiind modul în care a fost construit) pentru încălzitul locuinței. Lângă cuptorul nr. 2 se afla o altă scobitură, foarte asemănătoare cu a cuptorului. Este foarte probabil că stăpânii locuinței au dorit să construiască un alt cuptor, dar din motive pe care nu le cunoaștem, au abandonat această tentativă. Podeaua, de la gura cuptorului și de la excavația alăturată coboară în pantă.

*Cuptorul nr. 3* a servit tot pentru coacerea pâinii. El a fost construit în interiorul locuinței, mai aproape de latura de vest, pe un pat de pământ mai înalt cu 0,15 m decât podeaua. Avea o formă aproximativ ovală, cu dimensiunile 1,05 x 0,95 m. Vatra era foarte arsă și ușor în pantă dinspre fund spre gură. Gura largă de 0,45 m nu era orientată spre interiorul locuinței ci spre latura de vest a acesteia (fig. 8).

*Inventarul* locuinței nr. 18 nu este prea bogat și majoritatea lui este format din ceramică. Cele mai multe materiale arheologice au fost grupate în interiorul cuptorului și în fața acestuia. În restul locuinței fragmentele ceramice erau destul de rare. Totuși, un vas întregibil fusese așezat în colțul de sud-est lângă intrare.

*Ceramica lucrată la roată.* Această categorie ceramică deține întâietatea în ceramica descoperită în locuința nr. 18. După cum am spus mai înainte, din fragmentele descoperite lângă intrare, s-a putut întregi o oală-borcan lucrată la roată din pastă cărămie, bine arsă, amestecată cu nisip. Buza vasului este scurtă și arcuită în afară. Marginea buzei este rotunjită. Vasul are corpul destul de bombat, cu umărul mai sus deoarece diametrul maxim se află în partea superioară a înălțimii. Fundul vasului este drept și neprofilat. În interior, pe pereții vasului se văd canelurile formate în timpul învârtirii pe roata olarului (fig. 23/1). Vasul este înalt de 0,144 m, iar diametrul gurii are 0,12 m. Diametrul maxim măsoară 0,16 m (mai mare decât înălțimea), iar diametrul fundului 0,06 m. Din numeroasele fragmente ceramice descoperite în cuptorul care era folosit la încălzitul locuinței s-a reușit să se întregească un alt vas lucrat la roată. Acesta tot o oală-borcan care, în general, este asemănătoare cu cel descoperit la intrarea locuinței. Pasta este aceeași, iar buza este ceva mai lungă și este îndoită ușor spre exterior. Imediat sub buză, corpul vasului începe să se bombeze, diametrul maxim fiind în partea su-

perioară a înălțimii. Fundul vasului este neprofilat, dar este ușor concav (fig. 23/3). Dimensiunile vasului sunt destul de mari față de acelea ale vasului descris înainte. Înălțimea are 0,208 m, iar diametrul gurii 0,164 m. Diametrul maxim măsoară 0,164 m, iar diametrul fundului 0,096 m.

*Ceramica lucrată cu mâna.* Vasele din această categorie sunt din pastă amestecată cu nisip sau chiar pietricele mici, iar câteodată, degresantul folosit l-au constituit cioburile pisate. Cele mai multe fragmente ceramice au aparținut celor două tipuri principale de oale-borcan. Unele au buza înaltă și ușor arcuită înspre exterior, iar corpul puțin bombat sprijinit pe un fund cu "talpă" și cu pereții groși (fig. 23/3). Al doilea tip are buza scurtă și îndoită în afară, iar corpul este bombat. De asemenea, tot din lut s-au descoperit și numeroși vălătuci de diferite forme. Aceștia se aflau pe cuptor sau în interiorul acestuia. Un vălătuc de mari dimensiuni se afla la o oarecare distanță spre vest de cuptor. Notăm prezența unor cioburi daco-romane rezultate din străpungerea de locuința nr. 18 a unui strat de depuneri datând din secolele III-IV d.Chr. Lângă marginea de vest a cuptorului, pe podea, s-a descoperit și un fragment de rășniță.

#### *Locuința nr. 19 (S XXXXII, caseta 2, 1979)*

Este cea mai de vest locuință din secolul al VI-lea din sectorul Gura Gurgotei. Ea a fost cercetată în anul 1979, prin trasarea unei case în partea de est a secțiunii a XXXII-a. Are forma unui patralater cu colțurile rotunjite. Lungimea era de 3,50 m iar lățimea de 3,05 m. Dimensiunile sunt date cu o oarecare aproximație deoarece locuința a fost deranjată de gropi moderne aproape în întregime, observațiile făcându-se cu multă dificultate. Groapa locuinței avea adâncimea de 0,90 m față de nivelul de călcare, de 1,60 m față de nivelul actual. Podeaua nu fusese lutuită dar era bine bătătorită în pământul virgin, de culoare galbenă. Gropile stâlpilor de susținere a pereților și acoperișului n-au putut fi detectate.

*Cuptorul* nu era amplasat în mod obișnuit în colțul de nord-vest al locuinței, ci aproximativ la mijlocul laturii de nord a locuinței. Sistemul de construcție era același, adică era scobit într-un bloc de pământ cruțat. Vatra avea forma unei potcoave. În lungime, aceasta măsoară 0,60 m. Deoarece a fost distrusă o mare parte a cuptorului, nu se poate preciza lărgimea gurii acestuia. Partea anterioară a cuptorului a fost deteriorată și în acel loc are o lungime de 0,60 m. De obicei gura era mai strâmtă, avea în jurul a 0,40 m.

*Inventarul* locuinței nr. 19 este extrem de sărac. S-au descoperit numai câteva fragmente mici și atipice de ceramică. Nu se pot face observații nici asupra tehnicii și nici a formelor ceramice.



## II. SECTORUL “OVREI”

Sectorul “Ovrei” se află pe malul stâng al Gemărtăuluiului, chiar în fața sectorului “Gura Gurgotei”, la o distanță de 1 km, spre est, cele două sectoare fiind despărțite de valea largă a râului. Vestigiile arheologice sunt plasate pe terasa inferioară a Gemărtăuluiului, la circa 150 m de linia satului Groșșani, care este așezat pe terasa mijlocie a aceluiași râu. Terenul se prezintă sub forma unei platforme. Stratul steril, aflat la bază, are culoare galbenă. Stratul de cultură, gros de 0,60 m, este format de depuneri care datează din epoca bronzului, prima și a doua epocă a fierului, din secolele III-IV d.Chr. și din epoca prefeudală (sec. VI). S-a constatat că locuințele din epoca prefeudală au străpuns celelalte straturi mai vechi, ale căror complexe arheologice erau în mod obișnuit la o adâncime mai mică. Complexele arheologice din epoca Latène au străpuns, la rândul lor, complexe din prima epocă a fierului, ceea ce a determinat prezența în locuințele și gropile geto-dace a fragmentelor ceramice hallstattiene. Locuințele și gropile daco-romane au suprapus pe cele din epocile anterioare, răscolindu-le adesea și de aceea în complexele arheologice din secolele III-IV erau prezente, de multe ori, materiale mai vechi.

Partea superioară a stratului de cultură a fost răscolită la rândul său de arăturile adânci, ceea ce explică prezența fragmentelor ceramice daco-romane și dacice în pământul arabil. Resturile nivelului prefeudal, fiind la adâncimi mai mari, n-au fost antrenate la suprafață de plug. De aceea, când s-a hotărât în anul 1976 cercetarea acestui sector nu se bănuia existența unei așezări prefeudale și în acest punct.

Primele săpături în sectorul “Ovrei” au fost efectuate în anul 1976, când s-au trasat secțiunile nr. 1 și 2, lungi de 13 m, paralele. Aceste prime secțiuni au avut mai mult caracterul unui sondaj, pentru o primă orientare asupra sitului arheologic. În anii următori s-a urmărit secționarea întregii așezări, săpându-se un număr de 28 secțiuni. După cum aminteam mai înainte, în acest sector s-au precizat mai multe straturi de depuneri arheologice, care, în cele ce urmează, vor fi prezentate pe rând, în ordine cronologică.

### 1. Epoca bronzului

Este perioada cea mai veche, descoperită în sectorul “Ovrei”. Ea este reprezentată de un orizont de cultură foarte subțire. Trei complexe arheologice aparțin epocii bronzului, gropile 42, 48 și 104. Ținând seama de dimensiunile acestora este posibil ca ele să reprezinte chiar locuințe de tip bordei.

Complexul pe care l-am socotit a fi o *groapă* (notată cu nr. 42) are o formă ovală cu diametrele de 2,75 x 2,85 m (fig. 24). Este adâncit până la 0,90 m față de solul actual și la 0,50 m față de nivelul antic. Fundul neted, dimensiunile a ceea ce noi am numit groapa nr. 42 ne fac să admitem posibilitatea că acest complex arheologic ar fi servit drept locuință. Tehnica de construcție a acestei locuințe nu se poate preciza.

*Inventarul.* În această presupusă locuință s-au descoperit doar câteva fragmente ceramice, care pot fi atribuite bronzului final și începutului primei epoci a fierului. Cu toate că numărul fragmentelor este mic, totuși se poate face o clasificare a ceramicii în două categorii: a) *ceramica de uz comun* și b) *ceramica fină*. Din prima categorie face parte, alături de numeroase cioburi atipice, un fragment de buză care a aparținut unui vas în formă de sac cu pereții netezi și ușor curbați (fig. 30/1), confecționat dintr-o pastă cărămizie amestecată cu pietricele. Sub buză, la o distanță de 0,03 m, se află un brâu alveolat. *Ceramica fină* avea o pastă de culoare neagră sau cărămizie, amestecată cu nisip fin. Suprafața exterioară a vasului este adeseori lustruită. Repertoriul formelor din această ultimă categorie este mai bogat. Vasele bitronconice de dimensiuni destul de mari aveau gâtul înalt și buza arcuită brusc în afară (fig. 30/5). O altă formă este ceașca cu corpul bombat și sprijinit pe un fund inelar scurt. S-au găsit, de asemenea, și fragmente care aparțineau unor vase de formă conică. Ornamentele folosite sunt puține: caneluri fine, obținute prin lustruire, plasate pe gâtul sau sub buza vasului, și din ornamente realizate prin împunsături (fig. 30/2).

*Groapa nr. 48* are o formă neregulată, cu marginea sinuoasă. Ea a fost deranjată de o altă groapă hallstattiană timpurie. Inventarul este foarte sărac, în afară de multe cioburi atipice s-a găsit și un fragment de ceașcă bitronconică cu toarta ușor supraînălțată (fig. 30/7).

Ceramica din epoca bronzului din sectorul "Ovrei" aparține etapei finale a acestei epoci, conținând și elemente ale primei etape a hallstattului timpuriu. Elocvent în acest sens este fragmentul de vas bitronconic, cu buza arcuită scurt în afară. Forma, dar mai ales tehnica, de ornamentare cu caneluri fine, amintesc ceramica de la sfârșitul epocii bronzului (Cruceni-Belegiș, Călărași, Gârla Mare, Ișalnița)<sup>5</sup> și etapa de început a hallstattului timpuriu (Balta Verde, Portărești, Nedeia)<sup>6</sup>. Tipul de ceașcă cu corp bombat și cu fundul inelar este de tradiție veche, locală, cunoscut mai ales în așezările epocii bronzului final de la Verbicioara<sup>7</sup>, Cârcea<sup>8</sup>, Coțofenii din Față<sup>9</sup>, Ișalnița<sup>10</sup>, dar și în așezarea hallstattiană timpurie de la Portărești<sup>11</sup>.

Analogii pentru vasul în formă de sac, ornamentat cu brâu alveolat (fig. 30/4) se găsesc la ceramica descoperită în așezările hallstattiene timpurii de la Ocnele Mari-Valea Goruneilor<sup>12</sup> și Portărești<sup>13</sup>. Vase cu fundul ascuțit, probabil cești, se cunosc numai în așezările aparținătoare epocii bronzului, iar toarta de

ceașcă, ușor supraînălțată (fig. 30/7) descoperită în groapa nr. 48 este tipică bronzului final. Toate aceste elemente caracteristice etapei finale a epocii bronzului ne îndreptătesc ca să încadrăm cel mai vechi orizont de cultură din sectorul "Ovrei", în aspectul cultural Ișalnița, aspect care face trecerea spre epoca hallstattiană.

*Groapa nr. 104*, de forma unui bob de fasole, cu dimensiunile 3,5 x 2,30 m s-ar putea să fi fost, de asemenea, o locuință. Ea a fost adâncită până la 0,40 m față de nivelul antic și 0,80 m față de nivelul actual. Fragmentele de vatră descoperite în colțul de est al gropii și fundul neted sunt motivele care ne îndreptătesc să presupunem că acest complex a fost o locuință.

## 2. Prima epocă a fierului

În sectorul "Ovrei" se întâlnesc vestigii care aparțin etapei timpurii a primei epoci a fierului și etapei finale, de tip "Ferigile".

Prima etapă este de scurtă durată, după cum arată stratul subțire de locuire și puținele complexe închise. Având în vedere caracterul inedit al acestor materiale, dar mai ales importanța lor pentru înțelegerea fenomenelor culturale și istorice care au avut loc la sfârșitul epocii bronzului și începutul epocii fierului în această parte a Olteniei, am crezut că este oportun să prezentăm amănunțit inventarul fiecărui complex arheologic.

*Groapa nr. 71* avea formă ovală cu diametrele de 205 x 3 m și se adâncea în pământul viu până la 1,80 m față de nivelul actual.

Inventarul constă din multe fragmente ceramice. Ceramica poate fi împărțită în două categorii: a. ceramică de uz comun și b. ceramica fină.

Pasta ceramicii de uz comun este de culoare cărămizie sau neagră-cenușie și conține pietricele și cioburi pisate. În cadrul acestei categorii pot fi distinse două categorii de ceramică. Una are în compoziția pastei mai multe pietricele și cioburi pisate, iar vasele au pereții mai groși. Cea de a doua grupă are pasta amestecată cu nisip mai fin cu pietricele mai puține. Vasele au pereții bine neteziți de culoare bej sau maronie cu pete cenușii. S-au putut deosebi câteva forme. Menționăm vasul cu profil tronconic (fig. 30/3) și vasul în formă de sac, care este confecționat din pastă cu pietricele și cioburi pisate și ornamentate cu brâu alveolat sau cu proeminențe, plasate sub buză, între care se află un șir de alveole.

Ceramica fină este lucrată din pastă de culoare neagră sau maronie, amestecată cu nisip fin și bine frământată. Suprafața exterioară a vaselor este acoperită, întotdeauna, cu un slip negru-cenușiu, maroniu sau cărămiziu. Suprafața interioară a vaselor de culoare neagră-cenușie este de asemenea netezită sau

lustruită. Au putut fi precizate unele forme ca: vase cu corpul bombat și gâtul înalt (fig. 30/4), străchini (fig. 30/6), cești (fig. 30/3) și căni.

Două fragmente din gâtul cilindric și înalt a unor vase de dimensiuni mai mari au buza arcuită în afară și sunt ornamentate cu caneluri orizontale (fig. 30/5).

Străchinile au gura largă, pereții tronconici, buza fațetată și ușor arcuită în interior (fig. 33/10).

Ceașca cu corpul tronconic sau puțin curbat este modelată dintr-o pastă fină, iar pereții de culoare cenușie sunt netezi pe ambele fețe. O toartă supraînălțată provine de la o ceașcă cu corpul tronconic, modelată dintr-o pastă nisipoasă fină, de culoare cafenie, în exterior și în interior. Un fund de vas, confecționat din pastă de culoare cenușie provine, probabil, de la o cană de formă bitronconică (fig. 32/17).

Unele fragmente indică existența unor castroane cu buza în lobi de formă unghiulară (fig. 31/7). Pasta este fină, de culoare neagră-cenușie. Lobii sunt ornamentați pe ambele fețe cu motive lustruite dispuse în zig-zag.

*Groapa nr. 118* se află în secțiunea nr. 22 într-o zonă unde, grosimea stratului de cultură din prima epocă a fierului măsoară 0,45 m. Groapa are formă ovală cu diametrele de 2 x 1,75 m, adâncă de 0,75 m.

Inventarul, ca de obicei, consta numai din ceramică. S-au putut preciza mai multe forme.

*Strachina* are gura largă, buza arcuită în interior și corpul tronconic. Pasta este fină, amestecată cu nisip. Culoarea pastei este de obicei neagră-cenușie, cafenie și, mai rar, cărămizie. Pe buza străchinilor se află caneluri fațetate larg și adânc, întotdeauna dispuse oblic, sub care se află proeminențe scurte. Unele străchini au buzele nefațetate și se arcuiesc scurt spre interior (fig. 30/6).

*Vasele* de dimensiuni mai mari cu gâtul lung și cu gura trompetiformă sunt modelate din pastă de culoare cenușie și au pereții netezi.

Un picior suport de la o cupă bitronconică este confecționat din aceeași pastă (fig. 33/11).

Din categoria ceramicii de uz comun nu s-a descoperit decât un fragment de vas-borcan în formă de clopot, cu pereții netezi pe ambele fețe, de culoare cenușie și cafenie. Ornamentarea se reduce doar la un șir de alveole rotunde, dispus sub buza vasului (fig. 31/9). În afară de vase, în groapa nr. 118 s-au descoperit o greutate de formă paralelipipedică (fig. 33/6) și o fusaiolă bitronconică, ambele sunt confecționate din lut.

Ceramica hallstattană a apărut și în alte gropi aparținând unor epoci mai târzii care au răscolit stratul din prima epocă a fierului. Astfel, printre materialele din groapa nr. 46 s-a descoperit o ceașcă cu toarta supraînălțată (fig. 33/1), un fragment dintr-un vas cu pereții curbați în interior și o altă toartă supraînălțată.

Ceramica descoperită în gropile 10, 91, 46, prezintă în general aceleași caracteristici. Două fragmente ceramice din groapa nr. 10 provin de la un vas de

provizii de mari dimensiuni. Ele sunt confecționate dintr-o pastă cărămizie, amestecată cu pietricele și cioburi pisate. Au pereții groși și curbați spre interior, iar sub buză sunt decorate cu brâie alveolate sau crestate (fig. 30/4). Tot în această groapă s-a aflat și gâtul trompetiform al unui vas. Două fragmente de străchini descoperite în groapa nr. 91 prezintă aceleași caracteristici tehnice. Unul dintre acestea are pasta poroasă, de culoare cenușie și cărămizie. Buza este arcuită scurt spre interior. Pe buză, drept ornament, se află caneluri scurte fațetate oblic, pe care se află proeminențe plasate simetric (fig. 31).

Un fragment de ceașcă cu buza lobată din groapa nr. 46 este modelat dintr-o pastă nisipoasă de culoare maronie.

În cadrul unei grupări de cioburi din secțiunea nr. 26, caroul 28, s-au putut deosebi câteva forme. Este vorba de trei fragmente de vase-borcan, în formă de clopot, ornamentat cu brâu alveolat, sau cu proeminențe și de două fragmente de străchini cu buza arcuită scurt în interior, ornamentate cu fațete oblice. În secțiunea 19, caroul 7 s-a descoperit în nivelul din prima epocă a fierului un vas întreg care are buza scurtă, îndoită în afară, gâtul înalt și cilindric, iar corpul bitronconic. Pasta este de culoare cenușie, aspră la pipăit, înălțimea de 0,15 m, diametrul gurii de 0,06 m, diametrul maxim de 0,10 m iar al fundului ce 0,05 m (fig. 32/19). Vasele cu profil bitronconic accentuat (fig. 32/18), ceștile cu toartă mult supraînălțată (fig. 32/17) și străchinile cu proeminențe pe buză se întâlnesc foarte rar.

În cadrul orizontului hallstattian de la "Ovrei" se pot deosebi două etape. Materialele descoperite în groapa nr. 71 fac parte din etapa timpurie a hallstattului. Castronul, cu profil tronconic (fig. 32/10) și vasul în formă de sac, ornamentat cu proeminențe însoțite de un brâu alveolat (fig. 31/1) sau de un șir de alveole are analogii în așezările hallstattiene timpurii de la Govora-sat<sup>14</sup>, Ocnele Mari, Valea Goruneilor, Ocnele Mari-Cărpiniș, Vârtop<sup>15</sup> și Portărești<sup>16</sup>. Vasele cu gura trompetiformă (fig. 30/4) sunt aidoma cu cele descoperite la Balta Verde<sup>17</sup>, Vârtop<sup>18</sup>, Portărești<sup>19</sup>, Insula Banului<sup>20</sup> și Susani<sup>21</sup>. Această formă este tipică hallstattului timpuriu din zona centrală și nordică a Olteniei. Ea constituie, de altfel, evoluția directă a vasului de același tip de la sfârșitul epocii bronzului<sup>22</sup>.

Strachina cu gura largă, corpul tronconic și buza arcuită ușor în interior (fig. 30/6) este o formă tipică pentru așezările hallstattiene timpurii de la Căzănești-Săveasca<sup>23</sup> și Portărești<sup>24</sup>. Ceașca cu corpul tronconic (fig. 33/1) derivă, ca formă, din cea din epoca bronzului final și are analogii frecvente în așezările hallstattiene timpurii de la Căzănești-Săveasca<sup>25</sup> și Ocnele Mari-Cărpiniș sau mai târziu, de la Ferigile<sup>26</sup>. Tehnica ornamentării prin lustruire (fig. 30/4) este specifică mai ales ceramicii descoperite în așezările care aparțin etapei timpurii a primei epoci a fierului, de la Portărești<sup>27</sup>, Ocnele Mari<sup>28</sup>, Vârtop<sup>29</sup> și Susani<sup>30</sup>. Buzele de vase prevăzute sau prelungite cu apucători cât și tehnica de ornamentare prin lustruire își au originea în etapa finală a bronzului târziu<sup>31</sup>.



Ceramica descoperită în groapa nr. 118 este asemănătoare sub aspect tehnic și apropiată cronologic de ceramica descoperită în complexe amintite mai înainte.

Exemplul tipic în acest sens îl constituie strachina cu buza arcuită spre interior și fațetată care se întâlnește în așezările hallstattiene timpurii de la Ocnele Mari-Cărpiniș<sup>32</sup>, Căzănești-Săveasca<sup>33</sup>, Portărești<sup>34</sup> și Vârtop<sup>35</sup>. Vasul cu gura trompetiformă se înscrie, de asemenea, în seria celor descoperite în așezările timpurii de la Vârtop<sup>36</sup> și Portărești<sup>37</sup>. Șirul de alveole plasat sub buza vasului borcan (fig. 30/2; 31/gr.78) este un motiv tipic, întâlnit frecvent pe ceramica aflată în așezările hallstattiene timpurii din nord-estul Olteniei de la Govora-sat<sup>38</sup>, Ocnele Mari-Valea Goruneilor<sup>39</sup>, Ocnele Mari-Cărpiniș<sup>40</sup>. Un fragment de suport de cupă, frumos lustruit (fig. 33/11) ar fi putut aparține unei cupe bitronconice asemănătoare ca formă celor descoperite în așezarea hallstattiană timpurie de la Susani<sup>41</sup>.

Cronologic, materialul ceramic din groapa nr. 118 este posterior complexelor anterioare (gropile 42, 48 și I 71) și reprezintă o etapă evoluată a hallstattului timpuriu.

Ceramica descoperită în gropile nr. 10, 46, 91, 96, cât și majoritatea fragmentelor culese din nivelul de locuire, reprezintă mai degrabă etapele finale ale primei epoci a fierului. Se constată modificări, mai ales în tehnica de modelare a ceramicii de uz comun.

Vasul cu gâtul și buza în formă de trompetă crește în dimensiuni, iar gâtul se arcuiește larg în afară (fig. 30/4), aidoma vaselor de același tip din necropolele hallstattiene târzii de la Ferigile<sup>42</sup> și Ieșelnița<sup>43</sup>. Străchinile tronconice, cu buza tăiată drept, scurt arcuită în interior, ornamentată cu caneluri, cât și cele cu buza lobată, se înscriu în seria formelor cunoscute în necropola de la Ferigile<sup>44</sup>. Ceasca tronconică, cu toarta lată și supraînălțată, pornită direct din marginea buzei, corespunde tipului cunoscut în necropolele de la Ferigile<sup>45</sup> și Băița<sup>46</sup>, pe care I. H. Crișan le încadrează în secolele VI-V î.Chr. Vasele de uz comun, de mari dimensiuni în formă de clopot sau cu pereții aproape drepte ornamentați cu brâu alveolat și proeminențe mari, trase mai sus (fig. 32/12), constituie prototipuri ale formelor Latène-ului timpuriu<sup>47</sup>.

Vasul cu gât cilindric, înalt și corp bitronconic, de culoare cenușie, reprezintă o piesă izolată, care aparține hallstattului târziu.

Majoritatea pieselor descoperite în nivel aparține unor faze mai târzii a primei epoci a fierului. Doar un castron tronconic (fig. 33/8) și cu un fragment de ceașcă cu toartă supraînălțată (cu strânse analogii la Susani<sup>48</sup>) ar putea să aparțină hallstattului timpuriu.

### 3. A doua epocă a fierului

A doua etapă a fierului (Latène) reprezintă, socotim, orizontul de cultură cu cele mai numeroase vestigii. Locuirea geto-dacică este reprezentată de 9 locuințe și multe gropi, cele mai multe gospodărești, la care se adaugă două gropi rituale.

Stratul din această epocă este cel mai gros, dar nu am putut deosebi mai multe faze, deoarece, așa după cum am mai menționat, este străpuns de locuirile ulterioare. S-a putut, totuși, distinge existența a două etape de locuire în cea de-a doua epocă a fierului pe baza materialelor aflate în complexe închise. Prima etapă, după estimările noastre, aparține secolelor V-IV î.Chr., iar cea de-a doua, sfârșitului secolului al II-lea și secolului următor. În cele ce urmează prezentăm mai întâi, amănunțit, complexe arheologice, apoi, la sfârșit, vom discuta pe rând toate problemele care se pun în legătură cu locuirea geto-dacică de la Gropșani, sectorul "Ovrei". Trebuie să menționăm că stratul de cultură Latène se întinde pe toată suprafața cercetată, nefiind întreruptă decât de locuințele și gropile care aparțin epocilor ulterioare. Din prima fază a Latène-ului am putut preciza o locuință pe care inițial am notat-o cu sigla B, dar pentru a fi consecvenți am adoptat notarea tuturor locuințelor cu cifre arabe.

#### a. Locuințe

##### *Locuința nr. 1*

Se afla la marginea de est a așezării în secțiunea nr. 18 în carourile 12-14. Forma locuinței era aproximativ rotundă cu dimensiunile de 5,10 x 4 m (fig. 27). Era adâncită în pământ cu 0,60 - 0,75 m față de nivelul antic. Nu s-au putut preciza decât două gropi de stâlpi care aveau diametrul de 0,60 m și adâncimea de 0,70 m față de nivelul podelei locuinței. Nu se poate bănui forma acoperișului.

Cuptorul era cotlonit în peretele locuinței mai sus cu 0,30 m față de nivelul podelei. Vatra cuptorului, avea forma unei potcoave. Umplutura locuinței era de culoare cenușie și conține multe fragmente ceramice.

*Inventarul.* Ceramica este singura categorie de vestigii arheologice aflate în locuință. Aceasta poate fi clasificată în două mari categorii, luând drept criteriu calitatea pastei: a). ceramica de uz casnic a cărei pastă conține un procent mare de pietricele, nisip și cioburi pisate. Culoarea pastei este cărămizie și neagră-cenușie; b). ceramică fină din pastă amestecată cu nisip fin și are culoarea neagră.

a). În cadrul primei categorii de ceramică s-au putut reconstitui mai multe forme.

1. Oala-borcan de tip clopot, cu buza ușor teșită sau puțin îngroșată spre exterior. Suprafața exterioară a vaselor, de culoare cărămizie sau neagră-cenușie

este netezită și moale la pipăit. Ornamentarea se reduce, în mod obișnuit, la câte un brâu alveolat, dispus orizontal sau oblic sub buză, întrerupt de proeminențe conice aplatizate uneori arcuite în sus (fig. 36/36).

2. Vasul cu profil aproape drept, în majoritatea cazurilor, de mari dimensiuni, confecționat din pastă de culoare cărămie, mai rar cenușie, amestecată cu nisip. Elementul de decor este, de asemenea, brâul alveolat plasat la 0,7 - 0,8 m sub buza vasului. Brâul este întrerupt întotdeauna de proeminențe plastice de formă conică aplatizată, cilindrică sau de forma unui cioc (fig. 34/8).

3. Oala-borcan cu pereții bombați, buza teșită spre interior, cu marginea ușor îngroșată la exterior. Este confecționată dintr-o pastă compactă-nisipoasă. Pereții sunt ornamentați cu brăie alveolate.

b). *Ceramica fină* are o pastă nisipoasă, fină, de culoare neagră-cenușie. Suprafața exterioară și interioară a vaselor este lustruită sau netezită cu grijă. S-au putut preciza cinci forme:

1. Vasul bitronconic de culoare cenușie, de mari dimensiuni cu buza arcuită scurt, în afară, gâtul cilindric, fundul drept. Vasul are o toartă în bandă ale cărei capete se pilesc pe gât și corp. Ornamentarea se reduce doar la simple proeminențe conice, aplatizate, plasate pe linia diametrului maxim al vasului;

2. Strachina bitronconică, cu buza rotunjită, puțin îngroșată în exterior sau dreaptă (fig. 35/10,11). Strachina cu buza arcuită înspre interior se întâlnește foarte rar (fig. 35/14). Proeminențele simple sau în formă de semilună, plasate pe umărul vasului, constituie puținele elemente de decor ale acestei forme. Cele mai multe dintre străchinile descoperite în locuința nr. 1 sunt ornamentate.

3. Cana, de formă bitronconică, este prevăzută cu o toartă mai mult sau mai puțin supraînălțată.

4. Ceașca de formă tronconică, de mici dimensiuni, era prevăzută, probabil, cu o toartă supraînălțată, ornamentată, uneori, cu motive incizate (fig. 36/29). Un fragment din partea inferioară a unei cești tronconice are capătul inferior al toartei lipit în apropierea fundului plat. 5. Cupa este reprezentată doar printr-un fragment de suport cilindric (fig. 35/16), care avea, probabil, o formă bitronconică.

În locuința nr. 1 au fost descoperite și două fusaiole de mici dimensiuni, confecționate dintr-o pastă nisipoasă, fină, de culoare cenușie (fig. 36/46,47).

După cum am afirmat și mai înainte, faza timpurie a Latène-ului este reprezentată printr-un strat discontinuu, distrus de straturile care i-au urmat și din această cauză există foarte puține fragmente culese din nivelul de cultură. În secțiunea nr. 6, caroul 3 s-au descoperit câteva fragmente care socotim că este necesar a fi prezentate. Printre acestea s-a aflat un fragment dintr-o strachină fragmentară, cu buza arcuită ușor spre interior și cu marginea tăiată drept (fig. 36/43). Un alt fragment aparține unei cești de formă tronconică de mici dimensiuni, cu buza tăiată drept (fig. 36/17). S-a găsit, de asemenea, și un fragment dintr-o oală-

borcan, în formă de clopot, cu buza țesită și îngroșată în afară. Drept ornamente avea proeminențe conice aplatizate, plasate sub diametrul maxim al vasului. Forma aceasta, luând drept criteriu calitatea pastei, face parte din categoria ceramicii fine, care este bine frământată cu nisip, devenind compactă. Suprafața exterioară a vasului are culoarea cenușie deschisă și este lustruită cu grijă.

Alte două fragmente ceramice au aparținut unor vase de uz comun. Despre forma acestora nu se poate spune decât că aveau pereții puțin bombați, uneori chiar drepți. Pasta din care au fost confecționate cele două fragmente era amestecată cu cioburi pisate. Alte vase din această categorie ceramică aveau dimensiuni mari, cu gura largă, sub care se găsea, drept decor, un brâu alveolat.

Se pare că tot acestui orizont au aparținut și cele cinci piese de silex.

### *Locuința nr. 2*

A fost descoperită în S<sub>1</sub>-S<sub>2</sub>. Avea o adâncime de 0,75 m față de nivelul antic. Forma era aproximativ ovală, cu una din laturile lungi (cea dinspre vest) curbată. Umplutura locuinței era de culoare neagră-cenușie. Avea lungimea de 5 m, iar lățimea în porțiunea cea mai largă, măsura 5 m (aflată aproximativ la mijlocul său), iar pe latura sudică numai 3,50 m. Pe latura curbată a locuinței, în partea de nord a acesteia, la înălțimea de 0,35 m față de podeaua locuinței, s-a săpat în perete o nișă semicirculară, cu un diametru de 2 m, în care a fost amenajat un cuptor a cărui boltă s-a prăbușit. Vatra era semicirculară, groasă de 0,07 m. Din cauza folosirii îndelungate era foarte arsă (până la vitrificare) de culoare roșie-vânăță. Lutul din care era construită vatra, fusese așternut pe un pat de pietriș amestecat cu fragmente ceramice. Pe latura de sud a locuinței s-au aflat alte două nișe semicirculare la aceeași distanță față de podeaua locuinței (0,35 m). Acestea ar fi putut constitui un fel de cotloane-cămări pentru depozitarea vaselor, ceea ce ar explica mulțimea fragmentelor ceramice descoperite acolo. În fața vetrei, la o distanță de 1,50 m, a fost săpată, până la 1,50 m față de podeaua locuinței, o groapă care avea diametrul de 2 m. Era în formă de căldare (fig. 27/2). Groapa conținea multă cenușă, oase arse de animal și puține fragmente ceramice.

Pe latura de nord a locuinței, pe podea, s-au descoperit "in situ", cinci greutăți de război din lut ars, de formă piramidală, așezate la rând. Foarte probabil că în acel loc era amplasat războiul vertical de țesut. Intrarea în locuință se găsea, probabil, pe latura de est a acesteia, în fața cuptorului.

*Inventarul.* În umplutura locuinței nr. 2 și în groapa menajeră s-au descoperit numeroase fragmente ceramice. Cele mai multe au fost grupate în jurul vetrei-cuptor și în cele două nișe de pe latura de sud. Majoritatea ceramicii era lucrată cu mâna.

*Ceramica lucrată cu mâna* era confecționată din pastă cărămie, mai rar cenușie-neagră. Ca degrasant era folosit nisipul fin, datorită căruia ceramica era

friabilă sau nisip cu bobul mai mare care făcea ca pasta să fie mai dură și zgrunțuroasă. Uneori suprafața vaselor era netezită înainte de ardere.

Forma cea mai des întâlnită din această categorie era oala-borcan cu buza ușor evazată cu corpul puțin bombat, cu fundul drept și gros (fig. 37/4,5). Drept ornamente se foloseau mai ales butonii rotunzi sau ovali, amplasați simetric câte patru, de obicei pe diametrul maxim al vasului (fig. 37/6,14). De multe ori acești butoni erau așezați pe un brâu în relief, alveolat sau mărgineau ghirlande de brăuri alveolate (fig. 37/1). În unele cazuri, de o parte și de alta a butonului erau incizate câte două linii paralele.

Tot în categoria ceramicii lucrate cu mâna face parte și un fragment de cană cu o toartă din pastă de culoare cenușie-neagră. Altă formă des întâlnită, atât în locuințele cât și în gropile așezării de la Groșani este cupa cu piciorul scurt, confecționată din pastă cenușie neagră, având lustruite atât suprafața exterioară cât și cea interioară.

Ceașca dacică (căpuia) este prezentă și ea în locuința nr. 1 (fig. 37/10). Atât fragmentul de ceașcă cât și cele două toarte aflate aici sunt confecționate din pastă cărămizie, amestecată cu pietricele. Piciorul unei fructiere lucrat din aceeași pastă indică existența și a acestui tip de vas.

*Ceramica lucrată la roată* era în cantitate mică. Pasta este fină, de culoare cenușie deschisă. Singura formă din această categorie este fructiera. Singurul element de decor îl constituie grupul de linii paralele lustruite (fig. 37/1,2).

Tot din categoria obiectelor de ceramică fac parte prâsnelele, de obicei de formă bitronconică și greutatea pentru războiul vertical de țesut de formă piramidală (fig. 37/15).

### *Locuința nr. 3*

A fost descoperită în secțiunea 6, carourile 13-15. Are forma ovală, cu diametrele de 5 m și 4,5 m. Trebuie să menționăm că foarte greu s-a putut stabili conturul locuinței. Se pare că pereții locuinței s-au prăbușit, deoarece fundul locuinței pare a fi în trepte. Prima se află la 0,75 - 1 m, iar fundul locuinței (larg de 2,25 m și lung de 3,95 m) care ar constitui cea de-a doua treaptă este adânc de 1,10 - 1,35 m. Pe latura de sud-est în interiorul locuinței se află o groapă, probabil a unui stâlp, largă de 0,33 m și adâncă de 0,53 m față de podeaua locuinței. Pe latura de nord s-a depistat o a doua groapă de stâlp cu diametrul de 0,30 m și adâncă de 0,45 m. În umplutura locuinței s-au aflat și multe fragmente mărunte de chirpici. Nu s-a găsit nici un sistem de încălzire.

*Inventarul* locuinței constă din ceramică și câteva oase de animale. Ca și în celelalte locuințe ceramica poate fi împărțită în două mari categorii: 1. ceramica lucrată cu mâna și 2. ceramica lucrată la roată. La rândul ei, ceramica lucrată cu mâna poate fi divizată, după calitatea pastei, în alte două categorii: a. ceramica a

cărei pastă, de culoare cărămizie, este mai rudimentară, amestecată cu pietricele și b. ceramica de culoare cenușie-neagră cu pasta fină, pereții vaselor fiind adesea lustruiți. Trebuie să facem remarcă însă că materialul nu este foarte bogat. Se poate spune chiar că este foarte sărac pentru o locuință și că cele mai multe fragmente ceramice sunt atipice.

Cele mai multe fragmente aparțin unor vase lucrate cu mâna, din pastă de calitate inferioară, în primul rând oale-borcan. Cioburi mici indicau, oale-borcan în formă de sac, altele oale-borcan cu buza arcuită spre exterior având ca ornament imediat sub buză un brâu alveolat. Alte vase-borcan erau decorate cu proeminențe unite prin brâu în relief alveolat. Unul din fragmente aparținut unei oale-borcan, de dimensiuni mari, diametrul gurii având, după reconstituirea noastră 0,18 m. Buza vasului este ușor arcuită iar marginea îngroșată în afară și corpul bombat. Pe umărul vasului se află un șir de alveole (fig. 38/9).

Din categoria de ceramică fină lucrată cu mâna amintim mai multe fragmente de fructiere (de culoare neagră cu pereții lustruiți), cele mai multe din partea superioară (fig. 38/10-14). Piciorul scurt al unei cupe este confecționat din pastă fină, de culoare cenușie-neagră, dar pereții nu sunt lustruiți, ci numai bine neteziți (fig. 38/7).

Trebuie să menționăm că în această locuință s-au găsit și câteva mici fragmente din buza unei fructiere lucrate la roată din pastă fină, de culoare cenușie fină.

#### *Locuința nr. 4*

S-a descoperit în S8, carourile 16-19. Are forma aproximativ ovală și a fost săpată la adâncimea de 1,10 m. Este lungă de 3,35 m și lată de 2,75 m. Podeaua era nelutuită, dar tasată. În mijlocul locuinței se afla o albiere de formă ovală cu diametrele de 1,25 x 1 m. În partea de nord-vest a locuinței a existat un fel de laviță de pământ lată de 0,30 m care se afla cu 0,20 m mai sus de podea. În partea de nord, lângă așa-zisa laviță, se afla o groapă rotundă, cu diametrul de 0,50 m, adâncă cu numai 0,20 m față de nivelul locuinței. Nu s-a găsit vatră "in situ", dar în umplutura locuinței s-au aflat multe fragmente de vatră.

*Inventarul locuinței* constă mai ales din ceramică, în majoritatea ei lucrată cu mâna. Aceasta poate fi clasificată în două categorii. a. Ceramica mai rudimentară de culoare cărămizie, a cărei pastă este amestecată cu pietricele și cioburi pisate. Fragmentele care aparțin acestei categorii fac parte din oale-borcan decorate cu proeminențe și brăuri în relief alveolate. b. Ceramica de culoare cenușie-închisă, a cărei pastă este mai fină, iar suprafața este lustruită. Cele câteva fragmente descoperite aparțin unor fructiere. Tot din lut sunt și două fusaiole. S-a găsit un singur obiect de fier, fragment dintr-un cuțit.

*Locuința nr. 5*

S-a descoperit în S 8 (1979). Avea formă neregulată, aproximativ ovală, cu o absidă pe marginea de est, care este posibil să fi marcat intrarea. Locuința nr. 5 este cea mai mare dintre locuințele dacice descoperite la Gropșani. A fost săpată până la adâncimea de 0,90 m față de nivelul actual. Unul din diametrele locuinței (în dreptul absidei) măsura 5,35 m, iar celălalt 5 m. Podeaua locuinței nu fusese lutuită, ci bine tasată. Lângă marginea de nord se aflau două gropi. Une dintre acestea, situată chiar în marginea locuinței, era rotundă, cu diametrul de 0,50 m și adâncă numai de 0,30 m față de podea. Cealaltă groapă, situată în apropierea celei dintâi, are forma ovală, cu diametrele de 0,95 x 0,80 m și a fost săpată la o adâncime de 0,50 m față de podeaua locuinței. S-ar putea ca în prima groapă să fi fost înfipt unul din stâlpii locuinței. Cea de-a doua, de dimensiuni mai mari, după materialele care le conținea, era o groapă menajeră.

În interiorul locuinței nu s-a găsit o vatră "in situ". În mijlocul acesteia s-au găsit urme de cărbune și cenușă pe o suprafață rotundă a cărei diametru era de 0,75 m. Nu se pot reconstitui detalii cu privire la tehnica de construcție a locuinței. Se pare că pereții colibeii erau din nuiele împletite și lipiți cu lut. Fragmente de lipitură s-au găsit în umplutura locuinței. Nu există nici un element care ar putea indica și tehnica acoperișului.

*Inventarul* locuinței nr. 5 a constat numai din ceramică. Și în această locuință, majoritatea vaselor ceramice au fost lucrate cu mâna. Având drept criteriu calitatea pasteii, ceramica lucrată cu mâna poate fi împărțită în aceleași ca și cea descoperită și descrisă în locuința nr. 3. Se remarcă însă că în locuința nr. 5 s-au aflat foarte puține fragmente ceramice. Ceramica lucrată la roată reprezintă numai 4% din totalul fragmentelor ceramice. Cele câteva cioburi au aparținut unor vase (a căror formă nu poate fi nici măcar bănuită) confecționate din pastă fină de culoare cenușie deschisă.

*Locuința nr. 6*

S-a descoperit tot în secțiunea nr. 8, în carourile 31-32. Avea o formă aproape circulară. Adâncimea podelei se afla la 1 m. Ea avea diametrele de 2,25 m (fig. 28/6). Podeaua nu era lutuită, dar era bine bătută. Lângă marginea de vest a locuinței pe o suprafață elipsoidală cu diametrele de 2 x 1 m podeaua se adâncea până la 2 m. Pe latura de est se afla o groapă, probabil de par, săpată jumătate în locuință, jumătate în afara ei. Ea avea diametrul de 0,38 m și era adâncă de 0,40 m față de nivelul podelei locuinței. În apropierea acestei gropi de par, era săpată o altă groapă, rotundă, cu diametrul de 1,25 m și adâncită cu 0,45 m mai mult decât nivelul locuinței. Groapa avea forma cilindrică și conținea fragmente ceramice. Nici în această locuință nu s-a găsit vatra.

*Inventarul.* Ca și în celelalte locuințe descrise până acum, singurul material arheologic îl constituie ceramica. Cea mai mare parte a acesteia este confecționată cu mâna și poate fi împărțită în aceleași două categorii. Se poate face și în cazul locuinței nr. 6 observația că fragmentele ceramice aparținând unor vase lucrate la roată sunt extrem de puține. Remarcăm din categoria ceramicii lucrate cu mâna o cupă cu piciorul scurt, lucrată din pastă cărămizie cu suprafața lustruită. Ea are forma bitronconică, buza întoarsă în afară și arcuită. Corpul piciorului este gol în interior. Dimensiuni: I = 0,138 m; dg. = 0,21 m; df. = 0,075 m (fig. 38/1).

#### *Locuința nr. 7*

S-a descoperit în secțiunea nr. 8, carourile 34-35. Avea formă ovală. Diametrele locuințelor măsurau 3,36 m, respectiv 3 m. Adâncimea la care se afla podeaua, față de nivelul actual, era de 0,90 m. În jumătatea de sud a locuinței se afla o groapă rotundă, săpată în podea. Ea avea diametrul de 0,75 m și adâncimea de 1,25 m față de nivelul locuinței. Nu s-au depistat gropile stâlpilor. Podeaua nu era lutuită, dar era bine bătută.

*Inventarul* a fost sărac și era format numai din ceramică lucrată, în marea majoritate, cu mâna. S-au găsit câteva fragmente din pastă cărămizie, aparținând unor oale-borcan decorate cu brâuri alveolate și butoni mari arcuiți în sus (fig. ).

În locuința nr. 7 s-au aflat și patru fusaiole. Două dintre acestea sunt confecționate din pastă cărămizie și au forma bitronconică. Celelalte două (una întreagă și cealaltă fragmentară) sunt modelate din pastă de culoare cenușie închisă. Au forma unui disc și sunt de dimensiuni mai mari, diametrul celei întregi măsoară 0,065 m.

#### *Locuința nr. 8*

A fost descoperită în secțiunea nr. 10 în anul 1979. Are forma unui patrulater neregulat cu colțurile rotunjite. Lungimea avea 4,25 m iar lățimea 3,60 m. Era adâncă de 0,85 m față de nivelul actual. În mijlocul locuinței se afla o groapă de stâlp care, probabil, susținea acoperișul. Diametrul acesteia măsoară 0,20 m. În colțul de nord-vest al locuinței se afla o altă groapă de par cu diametrul de 0,028 m. Ambele gropi au fost săpate până la adâncimea de 1 m față de nivelul podelei. În colțul de sud-est s-a aflat o groapă plină cu multă cenușă, care avea diametrul de 0,75 m și adâncimea de 1 m față de nivelul locuinței. Podeaua, bine bătută, nu era perfect orizontală, jumătatea de nord fiind mai sus cu 0,15 m față de jumătatea de sud.

*Inventarul.* În umplutura locuinței, care avea o adâncime mai mică decât celelalte locuințe descrise până acum, s-au găsit mai ales fragmente ceramice și oase de animale. Deoarece o parte, mai ales stratul de la suprafața locuinței nr. 8, a



fost suprapusă și deranjată de nivelele ulterioare de cultură, fragmentele ceramice din epoca dacică s-au aflat în număr foarte mic.

*Ceramica lucrată cu mâna* predomină și în această locuință. Pasta este poroasă, de culoare cărămizie. Cea mai răspândită formă este oala-borcan, decorată cu brâie în relief, alveolate întrerupte de butoni dreptunghiulari, unii dintre ei alveolați. Unele oale-borcan cu buzele drepte sunt ornamentate cu patru butoni cilindri, aplicați simetric. Câteva toarte de ceașcă dacică indică prezența acestui tip de ceramică și în locuința nr. 8. Există și câteva fragmente din vase lucrate cu mâna, din pastă cenușie lustruită. Fragmentele din pasta cenușie lustruită aparțin, mai ales, unor căni cu o toartă și fructierelor.

Tot din pastă gri, dar nelustruită, este și un "lustruitor". Acesta are un mâner aplatizat, conic, cu talpa rotundă și ușor lustruită. Diametrul tălpii măsoară 0,58 m.

M. Babeș este de părere că așa numitele "lustruitoare" au fost în realitate calapoade folosite în procesul modelării și finisării ceramicii lucrate cu mâna.

### *Locuința nr. 9*

A fost descoperită în S 10, carourile 25-28. Avea o formă neregulată. Se poate totuși spune că se apropia de o formă ovală. Ea avea diametrele de 4,15 x 3,50 m. Podeaua nu era lutuită, dar era bine tasată și era adâncită până la 0,90 m. Pe marginea de nord-est a locuinței pe o suprafață aproximativ elipsoidală, podeaua era adâncită până la 1,20 m. În marginea de nord a locuinței se afla o groapă rotundă probabil de par, cu diametrul de 0,35 m și adâncă de 0,40 m. Ea era săpată jumătate în interiorul locuinței și jumătate în afara ei. Nici în această locuință nu s-a găsit vatra.

*Inventarul.* Ca și în celelalte locuințe dacice descrise până acum, singurul material arheologic îl constituie ceramica. Majoritatea vaselor ceramice au fost lucrate cu mâna. Având drept criteriu calitatea pastei, ceramica lucrată cu mâna poate fi împărțită în aceleași categorii ca și cea descoperită în locuința nr. 4. Din prima categorie, cu pasta amestecată cu pietricele fac parte cele mai multe fragmente de ceramică. Formele întâlnite sunt oala-borcan cu buza arcuită spre interior, oala-borcan cu buza ușor arcuită spre exterior și îngroșată tot spre exterior, iar corpul este bombat. Elementele de decor sunt proeminențele și brâiele alveolate aplicate, de obicei, orizontal pe corpul vasului. Din cea de-a doua categorie ceramică lucrată cu mâna, dar confecționată din pastă mai fină de culoare cenușie-neagră, cu pereții vasului adesea lustruiți fac parte, în primul rând, fructierele. În locuința nr. 9 s-au găsit multe fragmente care au aparținut unor astfel de vase. Ceramica lucrată la roată este puțină, ca și în celelalte locuințe. Menționăm în primul rând un capac din pastă fină de culoare cenușie deschisă. Este de tipul capacelor, cu gardină și are mari dimensiuni, diametrul gurii măsurând 0,24 m (fig. 41/9). Un alt fragment lucrat la roată a aparținut unui vas de mari dimensiuni cu buza întoarsă

scurt în afară. Deoarece fragmentul este foarte mic nu a putut fi reconstituită forma vasului. Un al treilea fragment dintr-un vas lucrat la roată este fragmentul unui fund cu suport inelar. Pasta acestuia este fină și are culoarea cenușie (fig. 41/1).

### b. *Gropi*

O caracteristică a așezărilor dacice și mai târziu a așezărilor rurale daco-romane, este numărul mare de gropi. În sectorul "Ovrei" s-au găsit nu mai puțin de 118 gropi. Dintre acestea, 70 aparțin așezării dacice. Destinația inițială a acestor gropi se pare că a fost păstrarea proviziilor. Câteva dintre acestea, după felul amenajării și după conținutul lor este evident că au fost folosite în alt scop (morminte, gropi de cult). Dar asupra acestei probleme vom reveni. Mai departe descriem amănunțit toate aceste complexe arheologice.

*Groapa nr. 1* a fost găsită în locuința nr. 2, unde era plasată în fața vetrei. Avea diametrul de 2 m și adâncimea de 1,50 m față de nivelul podelei locuinței. Groapa conținea multă cenușă și puține fragmente ceramice. Funcția acestei gropi era, evident, depozitarea cenușei. Cele câteva fragmente ceramice sunt toate lucrate cu mâna. Categoriei ceramice mai grosiere aparțin un fragment din corpul unei oale-borcan, decorată cu butoni rotunzi, flancat de câte două linii paralele incizate (fig. 41/2), două funduri de vas (fig. 41/1,3) și un fragment, probabil, din buza unei cești dacice. Fragmentul unei toarte de vas și al unui fund inelar, care au aparținut unui vas de mici dimensiuni, sunt confecționate dintr-o pastă mai fină, de culoare cenușie-închisă (fig. 41/5).

*Groapa nr. 2* s-a aflat în secțiunea nr. 4, caroul 3. Avea gura rotundă cu diametrul de 1,34 m. Diametrul fundului era de 1,50 m, deci forma gropii era aceea de căldare. În această groapă s-au găsit câteva fragmente de ceramică geto-dacică atipice, lucrate cu mâna din pastă grosieră de culoare cărămizie. Printre acestea s-a găsit și un vas de mici dimensiuni, lucrat la roată din pastă fină de culoare cenușie. Este o imitație de kantharos, formă frecvent întâlnită în așezările geto-dacice. Buza este dreaptă, corpul cilindric, iar fundul inelar. Cele două toarte, în bandă, se prind cu capătul superior la 0,015 m sub buză și în celălalt capăt de partea inferioară a corpului. Are înălțimea de 0,076 m, diametrul gurii de 0,08 m și diametrul fundului de 0,043 m (fig. 41).

*Groapa nr. 3* a apărut tot în secțiunea nr. 4 în caroul nr. 2. Avea gura rotundă, al cărei diametru măsoară 0,95 m. Era adâncă de 1,05 m. Inventarul a fost destul de sărac. În afară de câteva cioburi lucrate cu mâna din pastă poroasă de culoare cărămizie, unele decorate cu brăie alveolate și cu proeminente s-au găsit fragmente dintr-o strecurătoare care au permis reconstituirea acesteia. Este lucrată la roată din pastă fină de culoare cenușie deschisă. Nu a avut toartă. Corpul are forma unui con cu vârful în jos, partea superioară a vasului (gâtul și gura) au forma

de trompetă. Dimensiunile sunt următoarele: înălțimea 0,105 m, diametrul gurii 0,16 m, diametrul corpului 0,11 m (fig. 41).

*Groapa nr. 5* a apărut în secțiunea nr. 4, caroul 1. De notat că în această zonă, spre marginea terasei înspre albia Gemărtăluului, stratul de cultură se termină, iar groapa apare ca un complex de la marginea așezării. Forma gropii nr. 5 este aproape rotundă. Diametrul gurii măsoară 1 m, iar fundul 1,20 m. Materialul arheologic din groapă, în exclusivitate ceramică, nu a fost în cantitate mare. S-au aflat multe fragmente ceramice din pastă grosieră amestecată cu pietricele, dar atipice. De notat că aici s-au găsit și câteva fragmente ceramice lucrate la roată, dintr-o pastă fină, de culoare cenușie-deschisă. Din păcate, din cauza dimensiunilor prea mici a acestor fragmente nu a putut fi reconstituită nici o formă. S-a găsit, totuși, un vas miniatural, care imită forma unei oale-borcan. Este lucrat din pastă cenușie, de calitate inferioară. Are buza dreaptă, pereții foarte ușor înclinați spre exterior, dar se poate spune că forma corpului este tronconică, iar fundul este drept. Pe linia mijlocului vasului există patru butoni, unii rotunzi, alții de formă neregulată. Fiecare dintre aceștia sunt flancați de câte două linii incizate trase vertical. Vâsciorul are înălțimea de 0,06 m, diametrul gurii de 0,055 m, iar diametrul fundului de 0,039 m (fig. 41).

*Groapa nr. 6* a apărut în secțiunea nr. 4, caroul 6, lângă malul de nord al șanțului sub care se afla cea de-a doua jumătate a ei. Avea forma rotundă, iar diametrul gurii măsura 0,75 m. Era adâncă de 0,80 m. Umplutura gropii, de culoare cenușie închisă, conținea numeroase cioburi de vase ceramice și câteva oase de animale. Cele mai multe fragmente aparțineau unor oale-borcan de mari dimensiuni. S-a putut reconstitui partea superioară a unor oale-borcan de mari dimensiuni. Diametrul gurii unui fragment de oală-borcan are de exemplu, 0,36 m, iar diametrul maxim 0,42 m. Pasta este nisipoasă, aspră și destul de compactă. Culoarea pastei este cafenie sau cărămizie, iar în spărtură este neagră. Buza oalelor-borcan este scurtă, îndoită oblic în afară și ușor rotunjită la exterior. Corpul vasului este bombat, iar fundul drept. Elementele de decor ale oalelor-borcan sunt plastice: brăurile alveolate, proeminențele și pastilele. Proeminențele, întotdeauna de formă dreptunghiulară, cu colțurile rotunjite și decorate cu alveole sunt plasate câte patru, simetrice, pe umărul vasului. Pastilele, rotunde, sunt aplicate sub buza vasului, deasupra proeminențelor (fig. 41/1). Pe cele mai multe fragmente brăiele alveolate nu înconjoară vasul, deci nu sunt orizontale, ci sunt curbe și plasate între proeminențe (fig. 41/2). În această groapă s-a aflat și un vas miniatural care imită aproximativ forma oalei-borcan descrisă mai înainte. Buza foarte scurtă, se subțiază mult față de pereții vasului și este îndoită scurt în afară. Corpul este foarte ușor bombat, fundul drept, iar pereții foarte groși. Pe diametrul maxim se află, drept ornament, patru butoni rotunzi, așezați simetric. Vasul are înălțimea de 0,06 m, diametrul gurii de 0,049m și diametrul fundului de 0,025 m (fig. 42). Câteva fragmente

de ceramică din pastă mai fină lustruită, de culoare neagră-cenușie, ar fi putut aparține unor fructiere. Trebuie remarcată lipsa unor fragmente de cești dacice.

Printre cele aproximativ 40 de fragmente ceramice aflate în groapa nr. 6, nu s-a găsit decât un singur ciob, atipic, lucrat la roată, din pastă fină, de culoare cenușie deschisă.

*Groapa nr. 11* se afla în carourile 21-22. Gura ei era circulară cu diametrul de 1,20 m și adâncă de 1,08 m. Diametrul fundului era cu 0,20 m mai mare decât diametrul gurii. Inventarul gropii este format din ceramică destul de numeroasă și câteva oase de animale. Majoritatea ceramicii este lucrată cu mâna, din pastă din două categorii: una de calitate inferioară, de culoare cărămizie, amestecată cu pietricele, iar cealaltă din pastă fină de culoare cenușie închisă cu suprafața lustruită. Cele mai multe fragmente aparțin primei categorii. S-au putut deosebi trei forme de oale-borcan confecționate din această pastă.

Una dintre acestea este reprezentată de oala-borcan cu buza arcuită, spre exterior, cu corpul bombat, rotunjit, cu diametrul maxim aflat la jumătatea înălțimii vasului (fig. 42/4). Fundul acestui tip pare să fi fost drept. Nu avea ornamente. Cea de-a doua formă, confecționată din aceeași pastă, este bitronconică. Din păcate nu s-au păstrat decât fragmente din corpul vasului și nu i se poate reconstitui forma exactă. Cea de-a treia formă e aceea a oalei-borcan cu buza dreaptă și arcuită ușor spre interior, sub buză, la circa 0,04 m. Vasul este ornamentat cu patru proeminențe rotunde, așezate simetric în jurul vasului și unite prin brâie alveolate, ușor arcuite în jos (fig. 42/5).

Un fragment din pântecul unei oale-borcan avea drept ornament proeminențe rotunde pe a căror suprafață se aflau trei alveole dispuse într-un triunghi. Proeminențele erau unite de un brâu în relief, crestă, iar de la fiecare proeminență porneau în jos în V două brâie, de asemenea crestate (fig. 42/7). Din cea de-a doua grupă ceramică face parte un fragment dintr-un vas strecurătoare, care este asemănător cu cel descoperit în groapa nr. 3, cu deosebirea că fundul nu este ca un vârf de con, ci rotund (fig. 42/2).

Ceramica lucrată la roată este slab reprezentată și în groapa nr. 11, iar cele mai numeroase fragmente sunt atipice. Menționăm piciorul unei fructiere. Este confecționat din pastă fină, de culoare cenușie-deschisă, cu interiorul gol și baza profilată. Are înălțimea de 0,03 m și diametrul la bază de 0,05 m (fig. 42/1).

*Groapa nr. 15* a fost depistată în secțiunea nr. 5, caroul 6, lângă malul de sud, sub care și intra puțin și din această cauză s-a făcut și o casetă. Avea gura circulară, largă de 0,98 m și era adâncă de 1,20 m. S-au găsit fragmente ceramice puține și numai din categoria celor lucrate cu mâna. Unul dintre acestea aparținea unei oale-borcan, confecționat din pastă de culoare cărămizie, amestecată cu pietricele. Buza lungă este arcuită spre exterior și are marginea rotunjită. Corpul se bomba încă din partea superioară a înălțimii. Chiar în punctul de unde începe

arcuirea buzei se găsește un brâu alveolat din care porneau în jos, pe pereții vasului, brăie în relief crestate (fig. 42/1). Din această categorie ceramică au mai fost culese, din aceeași groapă, fragmente aparținătoare unor oale borcan în formă de sac, cu pereții arcuiți în interior. Unele din aceste fragmente erau decorate cu proeminențe rotunde, cu brăie în relief alveolate sau crestate. Menționăm două fragmente care au aparținut unor cești dacice, o toartă (fig. 42/3) și un ciob din corpul unui astfel de vas. Pe acest fragment de vas se poate observa locul în care se lipea capătul inferior al toartei.

S-au descoperit de asemenea, mai multe fragmente de fructiere, lucrate tot cu mâna, dar din pastă fină, nisipoasă, compactă. Suprafața vasului atât la exterior cât și în interiorul ei, era lustruită. Nu a putut fi reconstituită forma completă, cele câteva fragmente descoperite nepermițând acest lucru. Buza vasului era îndoită aproape orizontal și ușor arcuită în jos. Corpul are forma ovală (fig. 42/5). Pe o buză de fructieră se află un ornament realizat prin lustruire, care constă din două linii curbe paralele tăiate de o altă linie (fig. 42/4). Din cele 66 de fragmente ceramice descoperite în groapa nr. 15, 64 au fost lucrate cu mâna și numai 2 lucrate la roată. Unul este atipic iar celălalt este un fragment din fundul inelar al unui vas. Ambele sunt confecționate din pastă fină, de culoare cenușie-deschisă.

*Groapa nr. 16* se afla în caroul 11 al secțiunii nr. 5 și jumătate intra în malul de sud al acesteia. Nici unul din cele peste 40 de fragmente ceramice, descoperite în groapa nr. 16, nu este lucrat la roată, ci toate sunt lucrate cu mâna. Majoritatea însă sunt atipice. S-au putut determina elemente ale unor forme numai în cazul câtorva. Astfel, din categoria ceramicii cu pasta mai grosieră s-a păstrat partea superioară a unei oale-borcan cu buza ușor îndoită în afară și cu suprafața fațetată. Drept ornament, pornind aproape chiar de sub buză, se află linii incizate neregulat, realizate cu pieptenul. Vasul era de dimensiuni mari, diametrul gurii, după reconstituirea noastră, măsura 0,204 m (fig. 43/1). Un fragment din pântecul unui vas decorat pe diametrul maxim cu butoni cilindrici uniți de alveole, iar imediat sub acestea cu linii incizate cu pieptenul, s-ar putea să facă parte din vasul descris imediat mai înainte.

O altă oală-borcan, confecționată din pastă fină, din care s-a păstrat un fragment din partea superioară, are buza îndoită oblic în afară și este de asemenea, fațetată (fig. 43/2). Marginea ei este rotundă și ușor îngroșată. Tot din aceeași pastă sunt confecționate și cele 2-3 fragmente din buza unor fructiere precum și un picior care a aparținut unui vas de acest tip. Acest din urmă fragment este gol în interior și are baza profilată. În groapa nr. 16. s-au aflat și câteva oase de animale.

*Groapa nr. 17* a fost descoperită în secțiunea nr. 5, în carourile 12-13. Era rotundă, diametrul gurii măsura 0,89 m, iar adâncimea 0,92 m. S-au găsit foarte puține materiale arheologice. Cea mai mare parte a fragmentelor ceramice au fost atipice. Menționăm numai un fragment de ceașcă dacică, din pastă grosieră, de culoare cărămizie (fig. 43).

*Groapa nr. 19* a fost descoperită în secțiunea nr. 6, carourile 3-4, lângă malul de sud al șanțului. Gura gropii era circulară cu diametrul de 1,63 m și adâncă de 1,50 m. Diametrul fundului măsoară 2,10 m. În acest complex s-au aflat numeroase fragmente ceramice. Din cele aproape 90 de fragmente, peste 60 erau atipice. Numai trei fragmente sunt lucrate la roată iar restul sunt lucrate cu mâna. Cea mai mare parte a vaselor lucrate cu mâna sunt confecționate din pastă de calitate inferioară, de culoare cărămizie și mai rar cenușie. Forma predominantă a ceramicii este oala-borcan. Un fragment din partea superioară a unui astfel de vas aparține unui exemplar de mari dimensiuni. Dacă ținem seama că diametrul gurii, reconstituit de noi, măsoară 0,353 m și are forma tronconică, mai larg la gură, strâmtându-se spre fund. Buza vasului este îndoită scurt în afară. Corpul vasului este decorat cu patru proeminențe rotunde, iar partea sa superioară arcuită spre exterior (fig. 43/6). Din această grupă ceramică s-au păstrat și fragmente dintr-un vas care a putut fi reconstituit. Buza este rotunjită pe margine și foarte ușor arcuită spre exterior. Corpul este puțin bombat, iar fundul drept. Pe umărul vasului sunt plasate, simetric, patru protuberanțe ovale, crestate. Înălțimea măsoară 0,264 m, diametrul gurii 0,20 m, iar al fundului 0,12 m (fig. 43/7).

Alte două fragmente din care s-au păstrat numai partea superioară au aparținut unor vase mai mici și mai zvelte, fără decor (fig. 43/9,10). Două vase miniaturale, descoperite în groapa nr. 19 sunt confecționate din aceeași pastă ca și ceramica descrisă mai sus. Unul este de formă tronconică și are pereții foarte groși. Are înălțimea de 0,032 m, gura e largă de 0,4 m, iar fundul măsoară 0,02 m în diametru (fig. 43/1,2). Celălalt vas are pereții și mai groși, înălțimea de 0,30 m și diametrul de 0,058 m.

Din categoria ceramicii fine, a vaselor lucrate cu mâna mai semnificativ este fragmentul din partea superioară a unei fructiere, cu suprafața lustruită. Fragmentul este găurit după ardere (fig. 43/3).

Dintre cele două fragmente ceramice lucrate la roată din pastă fină, de culoare cenușie-deschisă, unul este atipic, iar celălalt făcea parte din partea inferioară a unui vas, care se sprijinea pe un fund inelar (fig. 43/11).

Tot din lut este confecționată și o fusaiolă, care avea forma bitronconică.

*Groapa nr. 20* a fost descoperită în secțiunea nr. 6, careul 5. Avea forma rotundă, diametrul gurii măsoară 1,05 m, iar diametrul fundului 1,25 m. Era adâncită până la 0,90 m. Și în această groapă s-a găsit ceramică foarte puțină, dar care conținea toate categoriile. Două fragmente din pastă amestecată cu pietricele făceau parte din corpul unor oale-borcan. Unul este decorat cu butoni rotunzi pe suprafața cărora au fost imprimate patru alveole. Între butoni este aplicat un brâu în rețea alveolat (fig. 43/3). Cel de-al doilea fragment are ca ornament un buton rotund din care pornesc trei brăie în relief, alveolate (fig. 43/2). Un fragment de strecurătoare, lucrat cu mâna, aparține ceramicii fine (fig. 43/1).

În sfârșit, din categoria ceramică lucrată la roată din pastă fină, de culoare cenușie-deschisă, s-a găsit un picior de fructieră, gol în interior cu buza

profilată. Drept ornament are patru linii verticale obținute prin tehnica lustruirii (fig. 43/4).

*Groapa nr. 21* a fost depistată tot în secțiunea nr. 6 în carourile 9-10. Aceasta avea gura circulară, cu diametrul de 1,95 m, diametrul fundului măsura 2,15 m. Groapa fusese săpată până la 0,92 m. Inventarul gropii era format din fragmente foarte puține și câteva oase de animale. Două fragmente ceramice aparțin unor vase confecționate cu mâna, din pastă de calitate inferioară. Primul este din partea inferioară dintr-o oală-borcan, din pastă de culoare cărămizie. Fundul vasului este drept, iar pe suprafața sa se află linii incizate, arcuite și plasate neregulat (fig. 44/1). Celălalt fragment a aparținut unui vas lucrat cu mâna din aceeași pastă ca și precedentul. Este decorat cu butoni cilindrici (fig. 44/2).

Cel de-al treilea fragment, lucrat la roată, din pastă fină, de culoare cenușie-deschisă, a aparținut unei fructiere, cu piciorul înalt. S-a păstrat partea inferioară a vasului, piciorul (înalt de 0,078 m) și o parte din corp.

*Groapa nr. 22* a apărut tot în secțiunea nr. 6, lângă malul de nord, în carourile 11-12. Avea aceeași formă ca și gropile descrise anterior. Diametrul gurii era de 1,06 m, iar al fundului de 1,05 m. Adâncimea gropii măsura 1,20 m. A fost cea mai săracă groapă. S-au găsit cioburi atipice. Menționăm numai un fragment din pântecele unui vas lucrat cu mâna din pastă de calitate inferioară. Pe suprafața vasului au fost lipite bucăți neregulate de barbotină.

*Groapa nr. 23* a fost descoperită în secțiunea nr. 6, în caroul 6. Avea formă circulară, cu diametrul gurii de 1,37 m, diametrul fundului, care se afla la adâncimea de 1,75 m, măsura 1,50 m. Această groapă face parte deci din categoria celor de dimensiuni mai mari și cu material ceramic în cantitate apreciabilă. S-au selectat dintr-o cantitate mai mare de fragmente ceramice 72 de bucăți. Numai trei dintre acestea sunt lucrate la roată, din pastă fină, de culoare cenușie-deschisă. Restul fragmentelor ceramice au aparținut unor vase lucrate cu mâna. Cele mai multe erau fragmente de oale-borcan, din pastă de calitate inferioară, de culoare cărămizie. Cea mai mare parte a oalelor-borcan era nedecorată. Acestea erau în formă de sac sau cu buza îndoită în afară, corpul bombat și fundul drept. Cel mai frecvent decor folosit este brâul în relief alveolat. Aceste brăie sunt dispuse între proeminențe de diferite forme sau simple, amplasate oblic pe corpul vasului. Un fragment din partea superioară a unei oale-borcan confecționat din pastă de calitate inferioară, amestecată cu pietricele și nisip, avea buza ușor arcuită spre exterior și marginea rotunjită. Corpul era ușor bombat. Pe umărul vasului se aflau plasate simetric patru proeminențe ovale, crestate, unite de un șir de alveole (fig. 44/1). Tot din această categorie ceramică au fost confecționate o toartă de ceașcă dacică, două fragmente din pântecele unei căni bitronconice și un fragment dintr-o strachină.

Din categoria de ceramică cu pastă fină, dar lucrată cu mâna, amintim un fragment dintr-o strachină înaltă, cu buza întoarsă în afară și fațetată. Pereții

vasului, de culoare cenușie-neagră, erau lustruiți (fig. 44/2). Un fragment dintr-o fructieră era lucrată din aceeași pastă (fig. 44/3).

Din cele trei fragmente ceramice lucrate la roată, numai unul poate fi atribuit unei fructiere, celelalte două fiind atipice.

*Groapa nr. 24*, a fost depistată tot în secțiunea nr. 6, în carourile 5-6. Gura sa, circulară, avea diametrul 1,02 m, era adâncă de 1,35 m, iar diametrul fundului măsura 1,26 m. Acest complex a avut mai puțin material arheologic decât groapa descrisă anterior. S-au descoperit numai 34 de fragmente ceramice. Cea mai mare parte a lor aparțin unor vase lucrate cu mâna din pastă de calitate inferioară amestecată cu pietricele. Ca de obicei, forma cea mai frecventă este oala-borcan. Două mici fragmente au aparținut unor exemplare cu buza evazată (fig. 44/4,6), dat fiind dimensiunile mici ale fragmentelor nu se poate ști dacă respectivele vase au fost decorate sau nu. Un alt fragment a aparținut unei oale tronconice cu buza ușor întoarsă spre interior. Pe umăr se aflau, probabil, patru proeminențe conice cu vârful curbat ușor în sus (fig. 44/5). S-a putut reconstitui, de asemenea, forma unei oale-borcan, cu buza dreaptă și corpul bombat. Drept decor avea aplicate oblic, în partea superioară a corpului, brăie în relief, alveolat.

Tot lucrate cu mâna, dar din pastă fină, sunt câteva fragmente de vase cu diferite forme. Prezentăm mai întâi un fragment din corpul unei fructiere din pastă fină, de culoare cenușie-neagră, cu pereții lustruiți (fig. 44/3). Tot din ceramică, lucrată în aceeași tehnică este și un fragment dintr-o strachină adâncă, bitronconică, având umărul bine marcat și buza lată și îndoită oblic în afară (fig.44/2).

În groapa nr. 24 s-a păstrat o cană aproape întreagă, confecționată din pastă fină, de culoare cenușie-neagră, dar suprafața sa exterioară nu este lustruită. Buza este arcuită spre exterior, corpul bombat, linia diametrului maxim este bine marcată, iar fundul este profilat și drept. Toarta, din care se păstrează azi foarte puțin, este ușor suparînlțată și rotundă în secțiune. Este de mici dimensiuni. Diametrul gurii măsoară 0,06 m, înălțimea 0,10 m, diametrul maxim 0,08 m, iar diametrul fundului are 0,036 m (fig. 44/1). S-a mai găsit partea inferioară, probabil tot a unei căni, confecționată din ceramică de aceeași calitate și realizată în aceeași tehnică (fig. 44/7).

*Groapa nr. 25* a apărut în secțiunea nr. 6, caroul 4, lângă malul de nord. Gura avea forma ovală cu diametrele 1,50 x 1,30 m și se adâncea până la 1,35 m. Inventarul, destul de sărac, constă din ceramică, în cantitate foarte mică, și câteva oase de animale. Cele mai multe cioburi sunt atipice și deci nu pot da nici o indicație asupra vreunei forme de vas. Ne oprim numai asupra a două fragmente din pânțelele unor oale-borcan din pastă de calitate inferioară. Unul dintre acestea este decorat cu butoni cilindrici, probabil patru, uniți printr-un brâu în relief și alveolat. Cel de-al doilea fragment are drept ornament tot un buton rotund, având imprimat, pe suprafața exterioară, două alveole. Probabil că și în acest caz erau



trei sau patru asemenea butoni. Între aceștia, puțin mai jos se aflau câte un buton mai mic, fiind imprimată și pe acesta o alveolă.

*Groapa nr. 26* aflată tot în secțiunea nr. 6, era tot circulară, însă de dimensiuni mai mici, cu un inventar foarte sărac. Notăm numai partea superioară a unui vas în formă de trunchi de con, cu buza dreaptă, puțin îngroșată neregulat în exterior. El avea dimensiuni destul de mari dacă, după reconstituirea noastră, diametrul gurii avea 0,17 m. Ca decor avea, la circa 0,04 m sub buză, aplicați butoni formați din doi lobi, probabil trei sau patru pe tot diametrul vasului, aceștia fiind uniți de brăuri în relief alveolate.

*Groapa nr. 29* amplasată și ea în aceeași secțiune, nr. 6, în caroul nr. 5, era lângă groapa nr. 24, deși de dimensiuni destul de mari, a avut un inventar destul de sărac. Nu putem menționa decât un fragment din partea superioară a unei oale-borcan modelat dintr-o pastă de culoare cărămizie, amestecată cu multe pietricele. Buza este larg arcuită în exterior (fig. 45/2). Gura gropii avea o formă aproximativ circulară și diametrul său măsura 1,50 m. Era adâncă de 1,15 m, iar diametrul fundului avea 1,70 m.

*Groapa nr. 32* s-a aflat în secțiunea nr. 7, caroul 5. Era mai strâmtă la gură (diametrul măsura 0,65 m) și mult mai largă la bază (diametrul avea 1,65 m). A fost săpată până la adâncimea de 1,35 m. Groapa începea să se lărgască de la adâncimea de 0,75 m. Inventarul a fost format, ca de obicei, din multe fragmente ceramice. Cel mai însemnat obiect de inventar al acestei gropi este însă o monedă dacică, de argint, găsită la o adâncime de 1,20 m. Pe avers are capul schematizat al lui Zeus, spre dreapta, iar pe revers, un călăreț la trap spre stânga. Din călăreț a mai rămas doar capul, mult schematizat și două globule în locul bustului. Calul are corpul reprezentat de două proeminențe separate de o linie unghiulară, iar gâtul de o linie oblică. Gâtul calului este arcuit iar capul rectangular; coada este desprinsă de corp; picioarele sunt din linii subțiri, cu globule la copite. Constantin Preda încadrează astfel moneda în timpul *Adâncata-Mănăstirea*, pe care îl datează la mijlocul secolului al II-lea și primele 2-3 decenii ale celei de-a doua jumătăți a aceluiași secol. Această monedă constituie unul din criteriile cele mai sigure de datare ale așezării geto-dacice de la Groșani (fig. 45/11).

În groapa nr. 32 s-au aflat multe fragmente ceramice. Cele mai numeroase aparțin vaselor confecționate din pastă de calitate inferioară, de culoare cărămizie. Cea mai mare parte a vaselor din această categorie ceramică o constituie oale-borcan. Un fragment din partea superioară a unei oale-borcan avea buza ușor arcuită în afară cu marginea rotunjită și corpul bombat. Pe umărul vasului sunt aplicate patru proeminențe alveolate, unite între ele de un brâu alveolat, arcuit în jos ca o ghirlandă (fig. 45/9). Altă formă de vas are pereții drepti cu marginea buzei rotunjită. În treimea sa superioară vasul este înconjurat de un brâu în relief, alveolat (fig. 45/6). Pe alt fragment de vas, de la o proeminență rotundă pornește un brâu în

relief alveolat și în jos pe corpul vasului (fig. 45/8). Un alt fragment ceramic a aparținut unui vas ușor bombat, cu partea superioară a pereților ușor curbată în interior și cu marginea buzei tăiată oblic spre interior. La circa 0,02 m de marginea buzei, un șir de alveole încinge vasul de jur împrejur (fig. 45/3). Un singur fragment de vas modelat cu mâna, din pastă fină, merită să fie menționat. Este vorba de fragmentul dintr-o cupă, cu buza întoarsă scurt, orizontal în exterior și cu corpul tronconic. Pereții vasului, de culoare neagră-cenușie, sunt lustruiți.

*Groapa nr. 33* s-a aflat în secțiunea nr. 7 în prelungirea acesteia, în care carourile s-au notat cu litere. Diametrul gurii era de 1,48 m, iar acela al fundului măsura 1,98 m. A fost săpată în pământ viu, până la 1,15 m. Ca și în cazul celorlalte gropi, în afara câtorva oase de animal, inventarul este format numai din fragmente ceramice, care în groapa nr. 33 sunt foarte puține la număr. Menționăm un vas tronconic, decorat cu un brâu în relief, alveolat, cu buza dreaptă, a cărei margine a fost rotunjită. S-ar putea ca vasul să fi fost decorat și cu proeminențe. Pasta din care a fost confecționat este de calitate inferioară. Fragmentul dintr-o fructieră este lucrat cu mâna din pastă fină, de culoare cenușie-neagră și are suprafața lustruită.

S-au descoperit și câteva fragmente de vase lucrate la roată. Unul dintre acestea este partea inferioară a unei căni (probabil) din pastă fină, de culoare cenușie-deschisă. Corpul vasului era bombat, iar fundul, al cărui diametru măsoară 0,062 m, era profilat dar drept (fig. 45/1).

*Groapa nr. 41* are diametrul de 1,40 m, adâncimea de 1,30 m și diametrul bazei de 1,80 m. Inventarul constă numai din ceramică, de altfel în cantitate foarte mică. Cele câteva fragmente aparțin oalelor-borcan (cele mai numeroase). Un fragment de oală-borcan, confecționat din pastă de calitate inferioară. Buza este scurtă, întoarsă în exterior, corpul este ușor bombat. Sub buză se află plasate proeminențe rotunde unite de braie în relief alveolate, curbate în formă de ghirlandă (fig. 43/1).

Un vas tronconic, confecționat din aceeași pastă, are înălțimea de 0,08 m, diametrul gurii, după reconstituirea noastră, de 0,12 m (fig. 45/2). Un fragment, aparținând unei fructiere, este confecționat cu mâna, din pastă fină, de culoare cenușie-neagră. Are suprafața lustruită (fig. 46/1). În groapa nr. 41 s-a găsit și un instrument de lut folosit de meșteri olari; este vorba de un obiect care până nu demult era socotit că folosea la lustruirea vaselor (fig. 45/3).

*Groapa nr. 46* s-a descoperit în secțiunea nr. 8, carourile 5, 6. Forma gropii este neregulată, deoarece pe de o parte pereții s-au prăbușit, iar pe de altă parte, a fost supusă și intervențiilor locuirii posterioare. Trebuie să menționăm, în același timp, că groapa nr. 46 a străbătut toate straturile de cultură anterioare. Este groapa cu cel mai bogat material, bineînțeles în majoritate ceramică. Au fost scoase din această groapă peste 260 de fragmente ceramice, lucrate cu mâna și numai 15 fragmente lucrate cu roata.

Cele mai multe fragmente ceramice lucrate cu mâna fac parte din oale-borcan, confecționate din pastă de calitate inferioară, de culoare cărămizie. Oala-borcan este de mai multe tipuri, toate confecționate din pastă de calitate inferioară. Unul dintre acestea îl constituie oala de mari dimensiuni (un exemplar avea diametrul de 0,44 m) care servea, probabil, drept vas de provizii. Avea buza scurtă și întoarsă spre exterior. Sub buză era plasat un brâu în relief, alveolat (fig. 46/8). Un alt tip de oală-borcan tot de mari dimensiuni are buza scurtă și arcuită ușor în afară. Este ornamentat cu proeminențe rotunde, unite de un brâu în relief alveolat, dar din fiecare proeminență-buton pornește în jos, pe peretele vasului un alt brâu în relief, alveolat (fig. 47/10).

Un alt vas-borcan de mari dimensiuni, s-ar putea să fi fost antrenat și să aparțină unui nivel mai vechi de cultură materială. El este tronconic și are buza dreaptă, dar cu marginea rotunjită. La circa doi centimetri sub buză sunt plasate niște proeminențe de formă patruleteră. O serie de alte oale-borcan au dimensiuni mult mai mici decât cele descrise mai înainte. Unul dintre acestea are buza curbată aproape inobservabil spre exterior, corpul ușor bombat, iar drept ornament pe corpul vasului se observă niște linii incizate, vertical și ușor curbate. O altă oală-borcan cu diametrul gurii de 0,138 m, are buza scurtă îndoită oblic în afară. Drept ornament, pe corpul vasului au fost aplicate niște nervuri în relief, dispuse paralel și vertical (fig. 46/4). Există vase cu dimensiuni apropiate cu obișnuitele proeminențe, unite prin brâu alveolat sau crestă. Unul dintre acestea are buza arcuită spre exterior, corpul ușor curbat, iar pe umăr sunt plasate proeminențe rotunde unite de un brâu în relief, crestă (fig. 46/3). Alt vas, de același tip, are buza aproape imperceptibil curbată în exterior, corpul ușor bombat, iar pe umărul său are patru proeminențe unite printr-un brâu în relief, alveolat (fig. 46/8). Alte tipuri de oală-borcan, cu buza dreaptă și cu corpul bombat sunt decorate cu un șir de alveole imprimate direct pe pereții vasului. Ceașca dacică este prezentă în groapa nr. 46 prin mai multe fragmente de toarte.

Categoria ceramicii din pastă fină, dar lucrată cu mâna este reprezentată de multe fragmente de fructiere, mai ales din partea superioară a acestora (fig. 47/11,14). De cele mai multe ori, suprafața acestor fragmente este lustruită, dar există unele exemplare care sunt mai bine netezite, fără să fie lustruite. Un picior confecționat din aceeași pastă aparține unei cupe cu piciorul scurt (fig. 47/16).

Câteva fragmente ceramice au făcut parte din vase lucrate la roată din pastă fină, de culoare cenușie deschisă. Un fund profilat, dar drept, a aparținut unei căni. De asemenea, tot unei căni cu toarta supraînălțată i se poate atribui un alt fragment ceramic. Tot lucrat la roată este și un fragment din buza unui urcior, modelat din aceeași pastă.

În afară de vase s-au mai găsit și patru prâsnele de lut (fig. 47/18-21). Trei dintre acestea sunt bitronconice, iar cea de-a patra are corpul mai rotunjit. Diametrul acestora măsoară între 0,03 m și 0,043 m.

În groapa nr. 46 s-au găsit două coarne de cerb. Ele sunt de mari dimensiuni și prezintă urme de prelucrare.

*Groapa nr. 48* a apărut în secțiunea 7, caroul E. A avut următoarele dimensiuni: diametrul gurii = 0,90 m; diametrul fundului 1,10 m, adâncimea = 0,80 m. Cele mai multe fragmente ceramice din pastă de calitate inferioară au făcut parte din diferite tipuri de oale-borcan, unele decorate cu proeminențe și cu brăie alveolate (fig. 47/1), altele în locul brăului au avut imprimat un șir de alveole. Tot din aceeași pastă au fost confecționate și cele câteva resturi de cești dacice. Un fragment din buza unei fructiere a fost lucrat la roată.

*Groapa nr. 49* s-a găsit în secțiunea nr. 8, caroul 7. Avea forma rotundă, cu diametrul gurii de 1,50 m și diametrul fundului de 1,90 m. Pereții erau prăbușiți. În această groapă s-au găsit foarte puține materiale. Mai multe cioburi aparțineau unor oale-borcan lucrate cu mâna, din pastă de calitate inferioară. S-au găsit și fragmente de fructiere, confecționate din pastă fină. Tot din pastă fină este modelat și fundul inelar al unui vas (fig. 47/1).

*Groapa nr. 51* s-a aflat în secțiunea 8, caroul 10-11. N-a fost cercetată în întregime, deoarece intra în malul de nord al secțiunii. Ea avea diametrul, la gură, de 1,80 m și era adâncă de 2,10 m. S-a găsit ceramică destul de puțină. Cea mai mare parte a acesteia era lucrată din pastă de calitate inferioară, de culoare cărămizie. Forma cea mai frecventă este oala-borcan de diferite tipuri. Remarcăm un fund inelar, dintr-o oală-borcan din pastă fină (fig. 47/1).

*Groapa nr. 58* se afla în secțiunea nr. 9, caroul 4. Avea diametrul gurii de 1,33 m, adâncimea de 1,40 m, iar diametrul fundului de 1,70 m. Inventarul gropii a fost foarte sărac: s-au descoperit numai 12 fragmente ceramice, cele mai multe din ele aparținuseră unor oale-borcan confecționate din pastă de calitate inferioară. Vom stărui numai asupra a două fragmente din asemenea vase. Unul dintre acestea reprezintă circa 2/3 dintr-o oală-borcan. Nu s-a păstrat gura vasului, ci numai de la umăr în jos. Corpul vasului era ușor bombat, iar fundul plat (fig. 47/1).

Celălalt fragment este din partea superioară a unei oale-borcan cu buza scurtă, arcuită spre exterior. Începând chiar de sub buză, pe corpul vasului au fost incizate, probabil, cu pieptene, linii curbe paralele (fig. 47/2). Câteva fragmente mici de fructieră sunt singurele confecționate (cu mâna) din pastă mai fină.

*Groapa nr. 59* amplasată tot în secțiunea nr. 9, ca și groapa nr. 46, avea o formă neregulată. Se pare că și de data aceasta cauza principală a fost distrugerea ulterioară a acesteia, prin lărgirea sa și prin prăbușirea pereților. Deci dimensiunile gropii în afara adâncimii (1,85 m) n-au mai putut fi stabilite. Spre deosebire de groapa nr. 46, care a avut cel mai bogat inventar, inventarul gropii nr. 59 este sărac. Nu s-au găsit decât 22 de fragmente ceramice. Dintre acestea, 20 sunt cioburi de oale-borcan, confecționate din pastă de calitate inferioară, amestecată cu pietricele și cioburi pisate. S-au putut deosebi, oarecum, numai două forme. Una dintre

acestea are buza scurtă și arcuită aproape orizontal în afară. Corpul este ușor bombat. Pe umărul vasului sunt aplicați trei sau patru butoni rotunzi, uniți între ei cu un brâu alveolat (fig. 47/1). Cealaltă formă de oală-borcan, confecționată din aceeași pastă are buza dreaptă, cu partea superioară a vasului ușor curbată spre interior. Pe umărul vasului se află proeminențe crestate. În această groapă a fost descoperit un singur fragment de fructieră lucrat cu mâna, din pastă fină.

Tot printr-un singur fragment, dintr-un picior de fructieră, este reprezentată și ceramica lucrată la roată, din pastă fină, de culoare cenușie-deschisă.

*Groapa nr. 73* a apărut în secțiunea nr. 10, carourile 1-2, amplasată chiar în mijlocul secțiunii. Gura gropii avea o formă ovală, cu diametrele de 1,20 x 1 m. După circa 0,15 - 0,20 m, groapa se lărgea, cam cu 0,55 m, diametrele fundului au ajuns astfel să măsoare 1,75 x 1,55 m. Adâncimea gropii măsoară 0,75 m. În groapa nr. 73, ca în nici o altă groapă, vasele confecționate cu mâna din pastă inferioară, amestecată cu pietricele și cioburi pisate, sunt în inferioritate față de cele modelate din pastă fină. Din prima categorie, ca de obicei, cele mai numeroase sunt oalele-borcan. Menționăm un fragment cu buza ușor curbată spre exterior, cu corpul puțin bombat, pe diametrul maxim având plasate proeminențe rotunde. Unele fragmente indică și folosirea ca ornament a brâului în relief alveolar. Cele mai multe fragmente fac parte din vasele lucrate cu mâna, din pastă fină de culoare cenușie-neagră, lustruită. Din această categorie amintim câteva fragmente de fructieră (fig. 47/5) și un fragment din partea inferioară a unui vas probabil oală-borcan. Fundul este inelar, dar neprofilat (fig. 47/3). În această groapă s-au găsit multe fragmente din vase lucrate la roată. Menționăm un ciob din corpul unei fructiere, fundul inelar și profilat dintr-o căniță (fig. ), buza și toarta, ușor supraînălțată a unei căni și un fragment dintr-o strecurătoare.

În groapa nr. 73 s-a găsit și un instrument folosit de olari pentru finisarea vaselor lucrate cu mâna. Este vorba de un "calapod" cu mâner, din pastă ceva mai fină, de culoare cenușie-închisă (fig. 47/7).

*Groapa nr. 74* a fost depistată în secțiunea nr. 10, carourile 4-5, lângă malul de sud. Avea formă circulară cu diametrul de 1,75 m, iar adâncimea de 1,70 m. Inventarul acestei gropi a fost destul de sărac. Cele mai multe vase au fost confecționate din pastă de culoare cărămizie amestecată cu pietricele și cioburi pisate. Un fragment a făcut parte dintr-o oală-borcan cu buza ușor arcuită spre exterior, corpul ușor bombat. Sub buză, vasul este ornamentat cu un brâu în relief, alveolar (fig. 48/1). Un fragment din pânțele unui alt vas este ornamentat cu o ghirlandă din brâu alveolat, plasată pe maxima rotunjire a corpului. Pe un alt fragment, tot din oală-borcan, era aplicată o proeminență rotundă. Din aceeași categorie ceramică mai menționăm două toarte de cești dacice. S-au găsit și două fragmente de vase lucrate la roată din pastă fină de culoare cenușie, dintre care unul atipic. Celălalt face parte dintr-o strecurătoare de formă obișnuită în această așezare.

*Groapa nr. 76* s-a aflat în secțiunea nr. 10, caroul 7. Avea gura circulară, cu diametrul de 1,70 m. A fost săpată până la adâncimea de 1,70 m. Inventarul, ca de obicei constă din ceramică lucrată cu mâna din pastă amestecată cu pietricele și cioburi pisate. Un fragment dintr-o oală-borcan are buza arcuită ușor în afară, iar marginea ei este tăiată oblic. Vasul era decorat pe umăr cu un șir de alveole, imprimate direct pe corpul vasului. Alte oale-borcan aveau buza dreaptă și pereții, în partea superioară, ușor curbați spre exterior. Au fost scoase din groapa nr. 76 și câteva cioburi de cești dacice.

Numai o toartă de cană este confecționată cu mâna din pastă fină (fig. 48/2). Un singur ciob atipic, a aparținut unui vas lucrat la roată din pastă de culoare cenușie-deschisă.

*Groapa nr. 82* s-a aflat în secțiunea nr. 10, în carourile 17-18. Diametrul gurii, de formă circulară măsoară 1,10 m. Pereții gropii erau cuptoriți astfel ca diametrul fundului, care se afla la adâncimea de 1,90 m, avea 1,51 m. Aproape toată ceramica descoperită în această groapă este lucrată cu mâna din pastă amestecată cu pietricele și cioburi pisate.

Oala-borcan, de tipuri diferite deține și aici întâietate. S-au găsit mai multe fragmente din oale-borcan cu buza arcuită spre exterior și decorate cu brâu alveolat sau crestat, plasat imediat sub buză. Alte fragmente din același tip de vas sunt decorate cu proeminente rotunde, unite între ele cu braie în relief, alveolate, înlocuite uneori cu șiruri de alveole, imprimate direct pe peretele vasului. S-au găsit deasemenea și fragmente de cești dacice. Numai un singur fragment de fructieră lucrată cu mâna din pastă fină a ieșit la iveală în groapa nr. 82.

*Groapa nr. 84* s-a descoperit tot din secțiunea nr. 10, dar în caroul 20. Și aceasta avea gura circulară, al cărei diametru măsoară 1,20 m. Deasemenea, și această groapă avea pereții cuptoriți, diametrul fundului măsurând 1,60 m. A fost săpată până la adâncimea de 1,60 m. Inventarul gropii nr. 84 a fost din cele mai sărace. Nu s-au găsit decât câteva cioburi (8 bucăți) dintre care cele mai multe sunt atipice.

Ca în majoritatea gropilor cea mai mare parte a ceramicii este de calitate inferioară, amestecată cu pietricele și cioburi pisate. S-a păstrat ceva mai mult de jumătate dintr-un vas. Fundul vasului era drept, iar corpul ușor bombat. Drept ornament pe diametrul vasului au fost imprimate niște alveole aranjate în ghirlandă (fig. 48/5). Celelalte cioburi sunt atipice și nu se poate preciza căror tipuri de vase s-ar putea să fi aparținut.

Un singur ciob dintr-o fructieră aparține categoriei de vase lucrate cu mâna, din pastă fină, cu suprafața lustruită. În sfârșit, din categoria ceramicii lucrate cu roata nu s-a găsit în acest complex nici un fragment.

*Groapa nr. 86* se afla în secțiunea 19, caroul 8. Avea gura circulară cu diametrul de 2 m. Groapa se lărgea spre fund, astfel că diametrul acestui avea 2,40

m. A fost săpată până la adâncimea de 1,90 m de la nivelul de călcare antic. Se pare că este cea mai mare dintre toate gropile descoperite în această așezare. Groapa nr. 86 n-a avut, în afara câtorva cioburi atipice, nici un inventar. A fost umplută cu cenușă și puține fragmente de cărbune. În parte de sud are două trepte care înlesneau coborârea spre interiorul gropii. Prima treaptă se afla la o adâncime de 0,80 m față de nivelul antic de călcare; a doua treaptă la 1,10 m. Probabil că această groapă fusese folosită la păstrarea cerealelor.

*Groapa nr. 87* s-a aflat în secțiunea nr. 11, caroul 10. Avea gura de formă ovală, cu diametrele de 1,60 x 1,20 m. Pereții gropii erau oblici, astfel că diametrul bazei ei care se afla la adâncimea de 0,75 m era mai mare; el măsoara 1,40 m. Pe fundul gropii, în centrul acesteia, se afla o groapă mai mică cu diametrul de 0,70 m și adâncă. Și goapa nr. 87 conținea câteva fragmente ceramice, dar și cărbune sfărâmat.

Două fragmente de oale-borcan au fost confecționate din pastă de calitate inferioară amestecată cu pietricele și cioburi pisate. Unul dintre acestea a aparținut unei oale-borcan cu buza arcuită spre exterior, având drept decor un brâu în relief, crestă (fig. 48/1). Cel de-al doilea fragment este dintr-o oală-borcan cu corpul ușor bombat, iar buza cu marginea ei subțiată și ușor arcuită spre exterior. Pe umărul vasului se aflau drept decor, braie în relief alveolate, dispuse în ghirlandă (fig. 48/4).

Două fragmente de picior de fructieră sunt lucrate la roată din pastă fină de culoare cenușie-deschisă (fig. 48/2-3). Tot lucrat la roată din aceeași pastă este și un fragment dintr-o fructieră (fig. 48/5).

*Groapa nr. 95* a fost depistată în secțiunea nr. 11, caroul 27. Ea are formă ovală. Diametrele gurii măsoară 1,80 x 1,60 m iar al fundului 2 x 1,80 m. În această groapă s-a găsit material foarte puțin. Remarcăm două fragmente de oală borcan lucrată cu mâna din pastă de calitate inferioară, amestecată cu pietricele și cioburi pisate. Unul dintre acestea a aparținut unui vas a cărui buză este dreaptă, cu marginea rotunjită. Corpul are un umăr bombat și evidențiat. Chiar pe umăr se află un șir de alveole imprimare direct în pereții vasului (fig. 49/1). Celălalt fragment este dintr-un vas cu partea superioară a pereților arcuită în interior. Pe umărul vasului se află proeminențe în formă de limbă, unite între ele prin șiruri de alveole.

*Groapa nr. 96* a fost descoperită în secțiunea nr. 11, caroul 28. Avea forma circulară cu diametrul de 1,60 m, iar fundul aflat la adâncimea de 1,30 m. A avut un inventar foarte sărac. Notăm un fragment de oală-borcan cu pereții dreپți, ornamentat cu o proeminență aplatizată, întoarsă în sus.

Un alt fragment reprezintă parte inferioară a unui vas din pastă de calitate inferioară (fig. 49/1).

*Groapa nr. 98* a fost descoperită în secțiunea nr. 11, caroul 29. Ea avea o formă circulară, cu diametrul gurii de 1,48 m. Era adâncă de 1,20 m, iar diametrul

fundului măsura 1,68 m. Nici inventarul acestei gropi n-a fost prea bogat. Trebuie să facem însă remarcă asupra faptului că, cele mai multe fragmente ceramice descoperite aici, aparțin unor vase lucrate la roată, din pastă fină, de culoare cenușie-deschisă. Două au făcut parte dintr-o fructieră. Unul făcea parte dintr-o fructieră cu corpul rotund și buza lată, evazată (fig. 49/1), iar celălalt din piciorul înalt al unui astfel de tip de vas (fig. 49/2). Un al treilea este partea inferioară a unui vas cu fundul profilat.

Pe lângă alte fragmente atipice s-a găsit și partea inferioară a unui vas conic, cu fundul rotunjit, confecționat din pastă de calitate inferioară, amestecată cu pietricele și cioburi pisate (fig. 49/4).

*Groapa nr. 100* a apărut în secțiunea nr. 12, carou 7. Avea gura circulară, cu diametrul de 1,45 m. Fundul, perfect neted, avea diametrul de 1,90 m și se afla la adâncimea de 1,60 m, față de nivelul antic de călcare. Conținutul gropii era format din resturi menajere, cenușă, oase de porc, oase de oaie și de alte animale. Pe fundul gropii s-au găsit mai multe cioburi. Cele mai multe dintre ele sunt lucrate la roată. Pe fund, în marginea gropii, s-a găsit o fructieră întreagă, lucrată la roată din pastă fină, de culoare cenușie. Acesta are buza lată, îndoită orizontal spre exterior. Corpul este emisferic, iar piciorul înalt, are baza profilată elegant și interiorul gol. Înălțimea fructierei măsoară 0,19 m, diametrul gurii 0,28 m. Piciorul este înalt de 0,12 m, iar baza sa are diametrul de 0,125 m (fig. 49/8). Tot în această groapă s-au mai păstrat trei fragmente care au aparținut aceluiași tip de vas.

Unul dintre acestea este corpul unei fructiere, cu buza lată arcuită în trepte spre exterior. Diametrul gurii măsoară 0,273 m (fig. 49/5). Tot lucrate la roată sunt și trei picioare de vas de fructieră, de diferite mărimi. S-a mai descoperit un fragment de căniță cu o toartă, confecționată la roată din pastă fină (fig. 49/2). Buza vasului este în formă de S întors, iar corpul bombat. Toarta a fost ruptă din vechime.

După cum spuneam, fragmentele de vase lucrate cu mâna sunt în minoritate în groapa nr. 100. Un vas miniatural (întreg) este lucrat la mână, din pastă de calitate inferioară, amestecată cu pietricele și cioburi pisate. Are formă tronconică. Buza este dreaptă, foarte ușor îngroșată în afară, pereții corpului sunt groși și drepti, fundul vasului este foarte gros și plat. În treimea superioară a înălțimii vasului se află, drept decor, patru proeminențe conice, arcuite în sus. Mai sus au fost aplicate, intercalat între proeminențe, patru pastile de lut. Înălțimea vasului măsoară 0,078 m, diametrul gurii 0,066 m, iar diametrul fundului 0,046 m (fig. 49/1). Tot din aceeași pastă și lucrat cu mâna este un fragment de oală-borcan, decorat cu un brâu alveolat (fig. 49/7).

*Groapa nr. 106* a fost depistată în secțiunea nr. 12, carourile 23-24. Gura gropii avea o formă ovală. Diametrele sale măsurau 2,20 x 1,40 m. Adâncimea era de 1,20 m, față de nivelul antic. Pereții gropii au fost ușor cuptoriți. Umplutura, de



culoare neagră, conținea cenușă, fragmente mici de cărbune, fragmente de ceramică și câteva oase.

Cea mai mare parte a ceramicii este lucrată cu mâna din pastă de calitate inferioară, amestecată cu pietricele și cioburi pisate. S-a putut reconstitui partea superioară a unei oale-borcan, cu buza arcuită spre exterior și corpul bombat (fig. 49/2). Fragmentul fiind de mici dimensiuni nu se poate ști dacă vasul a fost decorat sau nu. Un ciob din pântecul unei alte oale-borcan are drept decor o proeminență de unde pornesc în jos, în unghi, două brăie în relief, alveolate (fig. 49/1). Un fragment din aceeași categorie ceramică a permis reconstituirea unei străchini tronconice, cu buza arcuită spre interior și cu fundul drept. După formă pare a fi mai veche decât celelalte fragmente ceramice alături de care a zăcut în aceeași groapă. Diametrul gurii măsoară 0,168 m, înălțimea 0,096 m, diametrul maxim 0,186 m, iar diametrul fundului 0,069 m (fig. 50/5). Pe lângă fragmente de vase, s-au mai aflat și alte obiecte de lut. Menționăm mai întâi, o tipsie de lut, care s-a păstrat fragmentar. Ea are o formă ovală, iar cât s-a păstrat din diametrul cel mare, măsoară 0,18 m (fig. 49/3). În groapa nr. 106 s-a aflat un "calapod" folosit la finisarea vaselor de ceramică (fig. 50/6) și o fusaiolă rotună, tronconică, al cărei diametru este de 0,038 m (fig. 49/4).

*Groapa nr. 109* a fost descoperită în secțiunea nr. 12, caroul 22. Face parte din categoria gropilor de dimensiuni mai mici, diametrul gurii având numai 0,95 m. Și pereții acestei gropi sunt cuptoriți, astfel încât, fundul, care se află la o adâncime de 1,20 m față de nivelul de călcare, are diametrul de 1,20 m. Inventarul gropii a fost foarte sărac; se rezumă la câteva cioburi, fragmente de cărbune și oase de animale. Majoritatea cioburilor sunt atipice. Menționăm un fragment dintr-o oală-borcan lucrat cu mâna, cu pereții drepți, buza subțiată și foarte scurt îndoită în afară. Pe pereții vasului erau aplicate ghirlande de brăuri alveolate (fig. 50/1). Pasta din care a fost confecționat vasul era de calitate inferioară. S-au mai găsit și câteva fragmente din buza unor fructiere lucrate cu mâna din pastă fină.

*Groapa nr. 110* s-a aflat în secțiunea nr. 12, caroul 25. Gura avea forma circulară, cu diametrul de 1,60 m. Pereții gropii erau cuptoriți, astfel că diametrul fundului, care se afla la adâncimea de 1,35 m, măsura 1,95 m. Și această groapă a fost săracă. S-au găsit foarte puține cioburi și aproape toate au fost atipice. Descriem numai un fragment din partea superioară a unei oale-borcan. Aceasta era lucrată cu mâna din pastă de calitate inferioară. Are buza arcuită în afară, corpul bombat. Trebuie menționat că s-au găsit și foarte mici fragmente de vase strecurători, lucrate la roată, din pastă fină, de culoare cenușie.

*Groapa nr. 111* a fost depistată în secțiunea nr. 12, carourile nr. 26-27. Ea a perforat această groapă din prima epocă a fierului. Avea gura circulară, cu diametrul de 1,25 m. Pereții erau puțin cuptoriți. Fundul gropii se afla la adâncimea de 1,60 m față de nivelul antic de călcare, iar diametrul său măsura 1,50 m. Inventarul a fost sărac. Am selectat trei fragmente. Toate au făcut parte din vase

confeționate din pastă de calitate inferioară. Un fragment a aparținut unei oale-borcan, cu pereții drepți și buza scurtă, ușor arcuită spre exterior. Sub buză se afla un decor format din două linii paralele incizate, dispuse în zig-zag. Sub acest registru sunt amplasați butoni rotunzi (fig. 50/1). Un alt fragment lucrat în aceeași tehnică și din aceeași pastă cu precedentul, de dimensiuni mai mari, a făcut posibilă reconstituirea unei străchini de formă tronconică. Buza este tăiată drept, pereții vasului sunt groși, iar fundul plat (fig. 50/2). Mai trebuie menționată și o toartă de ceașcă dacică (fig. 50/3).

*Groapa nr. 112* s-a aflat în secțiunea nr. 12. Avea formă ovală, cu diametrul maxim de 2,10 m. Era adâncă de 2 m. Este la rândul ei distrusă de complexe daco-romane, în primul rând de puțuri care datează de la sfârșitul secolului al treilea și de aceea printre materialele aflate în această groapă s-a găsit și ceramică daco-romană. Totuși inventarul a fost sărac. Fragmentele ceramice aparțin categoriei lucrate cu mâna cât și celei lucrată la roată.

Din prima categorie menționăm un fragment dintr-o oală-borcan, cu pereții drepți, cu buza subțiată și întoarsă oblic în afară. Drept decor, pe pereții vasului, în partea sa superioară, sunt plasate patru proeminențe unite între ele prin ghirlande de brâie în relief, alveolate (fig. 50/3). Un fragment de strecurătoare este lucrat la roată din pastă fină (fig. 50/2).

*Groapa nr. 116* a apărut în secțiunea nr. 22. Ea avea gura circulară, cu diametrul de 1,50 m și era adâncă de 1,20 m. Ceramica descoperită în groapă a fost foarte puțină. Un fragment dintr-o oală-borcan lucrată cu mâna, din pastă de calitate inferioară, avea buza arcuită spre exterior și corpul bombat (fig. 50/1). S-a găsit și un ciob dintr-un vas lucrat la roată, din pastă fină. El reprezenta partea inferioară a unei căni, cu fundul neprofilat, dar inelar (fig. 50/3). Celelalte fragmente ceramice au fost atipice.

*Groapa nr. 118* a apărut în secțiunea nr. 26. Gura ei avea formă circulară, cu diametrul de 0,80 m și adâncă de 0,60 m. Este una din cele mai mici gropi descoperite în această așezare. Inventarul a fost foarte sărac, prezentăm numai un fragment dintr-o cană, care s-a păstrat aproape în întregime, în afară de buză. Vasul, de formă bitronconică, era lucrat cu mâna din pastă fină, bine frământată, amestecată cu nisip cu bobul mărunț. Are o culoare cenușie-neagră. Buza probabil era arcuită spre exterior (așa cum este cazul la vase de acest tip). Diametrul maxim bine marcat, fundul drept. Pereții corpului sunt destul de groși. Toarta rotundă în secțiune, se prindea cu un capăt pe marginea buzei, înălțându-se ușor deasupra acesteia, iar cu celălalt de umărul vasului (fig. 51/1). Cana avea înălțimea de 0,20 m, diametrul maxim de 0,171 m, iar diametrul fundului de 0,15 m.

Am socotit că gropile de care suntem siguri că au avut alt rost decât acela de a fi depozit de cereale sau de resturi menajere să le prezentăm la sfârșit, în mod amănunțit.

*Groapa nr. 44* s-a aflat în secțiunea nr. 8, carourile 1-2. Avea gura circulară, cu diametrul de 1,05 m. Era adâncă de numai 0,38 m, iar diametrul fundului măsura 1,15 m. Fundul era neted. Pe fundul gropii erau așezate cinci vase, sparte din cauza presiunii pământului, dar întregibile. În centrul gropii se afla oala pe care am notat-o cu nr. 1, așezată culcat cu gura spre sud. Lângă vasul nr. 1 se află vasul nr. 2, așezat tot culcat, dar cu gura în cealaltă parte față de aceea a vasului nr. 1. În interiorul vasului nr. 2 se afla vasul nr. 3, așezat cu gura spre fundul vasului în care era așezat. Partea superioară a vasului nr. 1 era așezată pe partea inferioară a vasului nr. 4. Cel de-al cincilea vas era așezat, tot culcat, la 0,10 - 0,15 m spre est de vasul nr. 1 și așezat cu gura spre sud (fig. 46/6). Lângă vasul nr. 5 s-a găsit un os de animal cu urme de foc. În vasul nr. 2 s-au găsit mici firimituri de cărbune.

Vasul nr. 1 este o oală-borcan, lucrată cu mâna, din pastă fină, de culoare cenușie-neagră. Are buza arcuită spre exterior, corpul bombat, cu diametrul maxim în jumătatea superioară a înălțimii, iar fundul este drept. Pe diametrul maxim are drept ornament două proeminențe de formă dreptunghiulară. Are dimensiuni destul de mari. Înălțimea măsoară 0,365 m, diametrul gurii 0,245 m, diametrul maxim 0,18 m, iar diametrul fundului 0,135 m (fig. 46/1).

Vasul nr. 2 este tot o oală-borcan, lucrat cu mâna din pastă fină, de culoare cenușie-închisă. Buza este ceva mai lungă și arcuită spre exterior. Corpul este ușor bombat, iar fundul drept. Diametrul maxim al vasului se află foarte puțin în sus de mijlocul vasului. Pe umăr sunt plasate, ca ornament, patru proeminențe rotunde, așezate simetric în jurul vasului. Dimensiunile acestuia sunt ceva mai mari decât celele ale vasului descris mai înainte. Înălțimea are 0,390 m, diametrul gurii de 0,235 m, iar diametrul fundului de 0,140 m (fig. 46/2).

Vasul nr. 3, care se afla plasat în vasul nr. 2, este lucrat la roată din pastă fină, de culoare cenușie-deschisă. Avea gura spartă din vechime. Forma este aproximativ bitronconică, având umărul vasului rotunjit. Gâtul vasului, destul de lung, este despărțit de corp printr-o nervură, în relief, care înconjoară vasul. Fundul este profilat și inelar. Pe umăr au fost aplicate două ornamente plastice în bandă, în relief, în formă de semicerc. Este de dimensiuni mai mici decât celelalte vase. Înălțimea, atât cât a rămas, are 0,18 m, diametrul maxim 0,138 m, iar diametrul fundului 0,075 m (fig. 46/4).

Vasul nr. 4 este o oală-borcan de formă bitronconică, lucrat cu mâna din pastă fină, de culoare cenușie-închisă, amestecată cu nisip. Suprafața vasului nu este lustruită. Buza este scurtă, îndoită oblic în afară, cu marginea subțiată. Corpul este bombat, cu linia de maximă rotunjire marcată, iar fundul drept. Nu are nici un fel de decor. Diametrul maxim se află puțin mai jos de jumătatea înălțimii. Înălțimea vasului măsoară 0,340 m, diametrul gurii are 0,140 m, diametrul maxim 0,26 m, iar fundul 0,115 m (fig. 46/5).

Vasul nr. 5 este tot o oală-borcan, lucrată cu mâna, din pastă fină, de culoare cenușie-închisă, amestecată cu nisip. Buza este îndoită spre exterior, cu marginea rotunjită, iar fața interioară aproape imperceptibil șanțuită. Corpul vasului este destul de bombat, iar fundul profilat și cu fața exterioară concavă. Nu are nici un fel de decor. Înălțimea vasului măsoară 0,261 m, diametrul gurii 0,127 m, diametrul maxim 0,205 m, iar diametrul fundului 0,082 m (fig. 46/5).

Vasul nr. 2 conținea firimituri de cărbune, iar în vasul nr. 4 s-au găsit trei fragmente mici de oase de animal cu urme de ardere. Erau oase de vite mari. După felul în care erau așezate, era vădit că vasele n-au fost aruncate la întâmplare, ci au fost așazate în această poziție în mod intenționat. Este evident că ne aflăm în fața unei practici de cult. De altfel, așa cum se va vedea la timpul potrivit, când vom relua problema, această situație nu este singulară, ci s-a mai găsit și în alte așezări.

Un alt tip de groapă a fost folosit pentru un mormânt de incinerare, în groapă simplă.

Mormântul s-a aflat în secțiunea nr. 6, la adâncimea de 0,40 m. Este un mormânt de incinerare, în care oasele, după ce au fost selectate din resturile cremației, au fost depuse într-o groapă simplă, de formă circulară, cu diametrul de 0,40 m și adâncimea de 0,35 m. Oasele au fost acoperite cu mai multe cioburi care aparțin unor vase diferite. Două dintre aceste fragmente sunt resturi din oale-borcan. Unul dintre ele făcea parte dintr-o oală-borcan, lucrată cu mâna din pastă inferioară, cu buza arcuită spre exterior și cu marginea subțiată. Corpul era bombat, cu diametrul maxim în jumătatea superioară a înălțimii. Pe umăr sunt aplicate proeminențe rotunde, unite prin brâie, în relief, alveolate, dispuse în ghirlande. Din unele butoane pornesc în jos brâie alveolate (fig. 51/2). Cel de-al doilea fragment ceramic aparține tot unei oale-borcan, lucrată în aceeași tehnică și din aceeași pastă ca și precedentul. Forma vasului este apropiată de cea a celui descris mai înainte, numai că buza este curbată și mai largă. Corpul este ușor bombat. Decorul celui de-al doilea vas este asemănător cu cel de pe fragmentul ceramic descris mai înainte (fig. 51/3). Printre cioburile care au acoperit oasele calcinate, s-a aflat și un picior de cupă, lucrat cu mâna din pastă fină, de culoare cenușie-închisă. Piciorul este scurt, are numai 0,038 m înălțime. Este mai degrabă un suport de cupă profilat și inelar, dar dat fiind faptul că vasul este foarte larg și destul de înalt, apare mai degrabă ca un picior (fig. 51/1).

\*

\* \*

Locuirea dacică este reprezentată deci de nouă locuințe și 70 de gropi. Toate locuințele sunt adâncite în pământ (mai mult sau mai puțin). Locuința nr. 1 care este și cea mai veche este cea mai puțin adâncită; de la suprafața solului până la podeaua ei nefiind decât 0,60 - 0,65 m, iar la nivelul de călcare antic 0,35 - 0,40 m.

Adâncimea celorlalte locuințe variază între 0,75 - 1,10 m. Cele mai multe (locuințele nr. 5, 7-9) au adâncimea în jurul a 0,85 - 0,90 m. Am folosit termenul general de locuință fiindcă arheologii încă nu sunt de acord care dintre locuințele îngropate se pot numi bordeie. Unii arheologi folosesc și termenul de "semibordeie" care ni se pare cu totul neadecvat. La Gropșani s-au găsit numai locuințe adâncite în pământ. Nu este exclus să fi fost folosite și locuințele de suprafață, dar așa cum am mai menționat fiecare nivel mai vechi (și la Gropșani sunt cinci nivele într-un strat de cultură subțire) a fost în mare parte deranjat de nivelele ulterioare și în această situație a fost foarte greu să se fi păstrat locuința de acest tip. Forma cea mai des întâlnită este cea aproximativ ovală (nr. 1, 3-7 și 9). Numai două locuințe au avut forma patrulateră cu colțurile rotunjite (2 și 8). La unele locuințe au fost sesizate gropi de pari care susțineau obișnuita împletitură de nuiele lipită, mai bine spus "încărcată" cu pământ, iar, după aceea, pereții erau "drișcuiți", adică bine neteziți. Această tehnică de construcție s-a folosit, mai ales în zona de câmpie, unde se folosește și astăzi pentru clădirile anexe dintr-o gospodărie, grajduri, cotețe, etc. Nu putem, în stadiul actual al cercetărilor, să precizăm în ce fel era construită șarpanta acoperișului (în câte ape, ce sistem se folosea) dar cu siguranță că locuința era acoperită cu paie sau cu stuf. Ambele materiale se procurau ușor, deoarece locuitorii așezării erau în primul rând agricultori și aveau deci paie la îndemână, iar stuful putea fi cules din mlaștinile care se găsesc în lunca joasă a Gemărtăluului. După cum s-a observat, toate locuințele aveau o singură încăpere. Dimensiunile lor variază. Patru dintre ele (nr. 1, 2, 3 și 5) au dimensiuni mari având laturile sau diametrele ce depășesc 5 m. Într-o altă categorie sunt incluse locuințele de dimensiuni mai mici, cu laturile ce variază între 3,36 m și 4,25 m (nr. 7, 8, 9) și, în fine, o singură locuință cu dimensiunile mici 3,25 x 3 m. Analogii pentru locuințele patrulatere cu colțurile rotunjite sau ovale se găsesc în toate așezările geto-dacice din zonele de deal și de câmpie. Instalația de foc nu a fost descoperită decât în două locuințe nr. 1 și nr. 2. Ambele se aflau cotlonite, ca niște cuptoare, în peretele locuinței. Vatra cuptorului, groasă de 0,07 m, era așezată pe un strat de pietriș și era semicirculară. Tehnica de construcție a vetrei se întâlnește și în alte așezări geto-dacice și s-a folosit vreme îndelungată până în secolul al IV-lea e.n.<sup>49</sup> În celelalte locuințe nu s-a găsit vatră *in situ*. În locuința nr. 4 s-au găsit fragmente de vatră în umplutura ei, iar în mijlocul locuinței nr. 5 s-au sesizat urme de foc, fără să fie o vatră amenajată. Inexistența vetrelor în locuințe a fost observată și în alte așezări geto-dacice. Această situație se perpetuează și în epoca romană în așezările de la Locusteni<sup>50</sup> și Cârcea<sup>51</sup>.

În ceea ce privește organizarea interiorului locuinței nu se pot face prea multe constatări. Se poate spune că s-au surprins anumite situații care se repetă în două sau mai multe locuințe, dar numărul prea mic al locuințelor pe care le-am putut cerceta la Gropșani nu ne oferă materiale și situații care fac serie pentru a

trage concluzii bine argumentate. Astfel, în afară de locuințele nr. 1 și 3 în toate celelalte nu erau gropi în interior. Adâncimea acestora variază între 1 m și 1,45 m. Rostul acestor gropi bănuim de a fi servit ca depozite de cereale, dar în locuința nr. 2, groapa se afla în apropierea cuptorului și conținea foarte multă cenușă<sup>52</sup>. În două locuințe (nr. 6 și 9) în podeaua acestora, lângă margine, exista o adâncitură de formă ovală. În stadiul actual al cercetărilor nu putem stabili funcția acestora.

Forma și tehnica de construcție a locuințelor geto-dacice de la Gropșani își găsesc multe analogii. Locuințele de formă ovală s-au găsit la Malu Roșu<sup>53</sup> (jud. Giurgiu) și Bragadiru<sup>54</sup>, Liubcova<sup>55</sup>, Socu-Bărbătești<sup>56</sup>, iar de formă patruleteră cu colțurile rotunjite la Tânganu<sup>57</sup>, Popești-Novaci<sup>58</sup>, Piscul Crășanilor<sup>59</sup>, Liubcova<sup>60</sup>, Cătunu<sup>61</sup>. În Câmpia Munteniei adâncimea locuințelor este aproximativ aceeași cu aceea a locuințelor de la Gropșani<sup>62</sup>, iar dimensiunile acestora sunt ceva mai mici<sup>63</sup>. Lipsa vetrelor de foc din locuințe s-a constatat, este adevărat că în mai mică proporție, și la așezările geto-dace din Câmpia Munteniei<sup>64</sup>, dar și la Slimnic<sup>65</sup>, Arpașu de Sus<sup>66</sup> în Transilvania. Se observă, deci, o unitate în ce privește tehnica de construcție a locuințelor în această epocă.

*Gropile.* Ca în toate așezările dacice și la Gropșani s-au găsit numeroase gropi. Unele au fost, după cum s-a văzut, săpate în interiorul locuințelor, dar cele mai numeroase lângă locuințe<sup>67</sup>. În legătură cu funcția acestor gropi s-a discutat mult și s-au emis multe opinii în literatura noastră de specialitate<sup>68</sup>. Se pot face totuși două categorii sigure de gropi: a). gropi legate de activitatea din gospodării; b). gropi rituale. O mare parte a gropilor din prima categorie au uneori urme, de ardere și sunt îngrijit lucrate. Nu se poate afirma cu certitudine că unele gropi au fost lutuite. Totuși, se poate afirma, fără teama de a greși, că o parte din gropile descoperite în nivelul geto-dacic de la Gropșani au servit la păstrarea proviziilor, în cele mai multe cazuri a cerealelor. Nu se poate însă nega că, după deteriorarea gropilor destinate conservării cerealelor, acestea au servit pentru depozitarea resturilor menajere. De altfel, majoritatea gropilor de la Gropșani conțineau, în primul rând oase de animal, cenușă și multe fragmente de ceramică. Gropile din prima categorie au dimensiuni mai mari decât cele din a doua categorie. Cele mai multe au diametrul în jurul a 1 - 1,50 m și sunt adânci în jurul a 1 - 1,50 m. Există însă și gropi mai mici și mai mari decât cele ale majorității.

Cele mai multe gropi au diametrul gurii mai mic decât diametrul fundului având deci forma de pară sau de clopot. Este o formă des întâlnită în toată Dacia, atât cea extra cât și cea intra-carpatică<sup>69</sup>. Se poate spune că toate gropile de această formă au fost folosite pentru provizii. Opinăm că sistemul de amenajare este acela preconizat de cercetătorul clujean Ion Glodariu, care susține că, după observațiile făcute în cursul săpăturilor de la Arpașu de Sus, fundul acestor gropi era acoperit de o leasă de nuiele iar peste acestea se așeza un coș tronconic fără fund, care erau apoi lipite cu lut<sup>70</sup>. La Gropșani nu s-au găsit fragmente de nuiele, așa cum au avut

șansa cei care au săpat la Arpașu de Sus, dar s-au observat pe fundul multor gropi în formă de clopot, urme maronii rămase după putrezirea împletituri de nuiiele, așa cum s-au găsit și în unele gropi din așezarea de la Slimnic<sup>71</sup>.

Unele gropi, mai puține la număr, au gura largă și pereții verticali. Câteva gropi au forma unui trunchi de con cu baza mică în jos. Ca și la Slimnic<sup>72</sup>, numărul gropilor în formă de clopot este mult mai mare<sup>73</sup>.

Groapa nr. 44, pe care am descris-o în amănunțime în capitolul respectiv, are, fără îndoială, un caracter ritual. Este, astăzi, recunoscută, de cei mai mulți arheologi, existența acestor gropi rituale care nu sunt proprii numai epocii Latène. Noi înșine am constatat la Locusteni, în așezarea nr. 1, existența, în nivelul care aparține orizontului epocii bronzului (cultura Verbicioara) a mai multor gropi care conțineau, vase întregi, fragmente de vatră și chirpici, oase de animale<sup>74</sup>. Toate acestea fuseseră depuse în gropile respective cu o vădită grijă, ceea ce nu se poate afirma despre resturile aflate în gropile menajere obișnuite, unde se aruncau, de-a valma, cioburi, oase, etc. Și în prima epocă a fierului sunt prezente aceste gropi rituale. Una dintre cele mai spectaculoase gropi de acest fel s-a descoperit în așezarea hallstattiană de la Remetea, este prezentă și în muzeul din Timișoara<sup>75</sup>.

Cele mai multe gropi rituale, cunoscute până în prezent, aparțin celei de-a II-a epoci a fierului. La Popești-Novaci, s-a găsit o groapă în care au fost depuse vase întregi și fragmentare, râșnițe rotunde, un vârf de săgeată, o lamă de cuțit de fier, boabe de grâu carbonizate, oase de animale. Groapa era acoperită cu șase vetre suprapuse<sup>76</sup>.

În groapa rituală de la Malu Roșu s-au găsit ceramică, fragmente de chirpic, oase de animale și scoici. În această groapă intervine însă un element nou și anume existența unei nișe scobite în peretele gropii în care fusese depusă o cătuie dacică. Este interesant că astfel de nișe există și în groapa rituală descoperită în așezarea din prima epocă a fierului. Într-o groapă descoperită la Grădiștea (jud. Brăila) s-au descoperit, în afară de ceramică, pietre, oase de animal și coarne de cerb, totul acoperit cu un strat de arsură<sup>77</sup>. Alte gropi rituale din această vreme s-au găsit la Piscul Crăsani<sup>78</sup>, la Șura Mică<sup>79</sup>, Bratei<sup>80</sup>, Porolissum<sup>81</sup>, Sighișoara<sup>82</sup>, Poiana<sup>83</sup>. Multe dintre gropile rituale au fost și mai sunt și azi socotite drept morminte. Cazul cel mai notoriu este acela al gropilor de la Moigrad. Se pare totuși că multe dintre așa-zisele morminte dacice de la Moigrad sunt gropi rituale.

Existența unor morminte în perimetrul așezărilor constituie o altă problemă controversată. În groapa, socotită de noi a fi un mormânt (așa după cum am arătat în paragraful unde a fost descrisă) s-au aflat oase calcinate acoperite cu câteva cioburi. Această groapă se afla în interiorul așezării. Astfel de situații există și în alte așezări și anume: Snagov<sup>84</sup>, Tinosu<sup>85</sup>, Očnița<sup>86</sup>, Cățunu<sup>87</sup>. Unii cercetători contestă caracterul de mormânt al acestora<sup>88</sup>, susținând că unele oase arse depuse în gropi nu sunt umane ci de animal. Este adevărat că oasele descoperite în

mormântul de la Gropșani n-au fost examinate de un antropolog, dar oasele calcinate din mormântul descoperit în așezarea de la Cătunu, specialiștii le-au determinat a fi umane<sup>89</sup>. Precizăm că ritualul mormântului descoperit de noi la Gropșani corespunde ritualului folosit la unele morminte din secolele II-III, din cimitirul daco-roman de la Locusteni, ceea ce înseamnă că tradițiile din practica funerară s-au menținut și după cucerirea Daciei de romani. Nu se poate însă contesta faptul că cele mai multe morminte descoperite în interiorul așezărilor sunt, în realitate, gropi rituale<sup>89bis</sup>. Problema aceasta nu va fi rezolvată decât atunci când toate resturile osteologice vor fi analizate în mod corespunzător.

Unele gropi, care au o formă neregulată și se întind pe o suprafață mai mare, așa cum este cazul gropilor nr. 46, 59, 95, au fost săpate, socotim noi, pentru obținerea lutului, necesar construirii locuințelor și confecționării vaselor. După dezafectarea lor acestea au servit la depozitarea resturilor gospodărești.

Locuirea dacică de la Gropșani, punctul "Ovrei" face parte din categoria așezărilor deschise, nefortificate. Ca și majoritatea așezărilor din Câmpia Dunării<sup>90</sup> (care au ales pentru amplasarea lor, boturi de deal, terase înalte, terase joase la confluențele unor văi, etc.), așezarea de la Gropșani era amplasată așa cum am mai spus, pe o terasă joasă la confluența Gemărtăluului cu Horezu, două mici râuri, aflate la contactul zonei colinare cu zona de câmpie.

În ceea ce privește dispunerea locuințelor și a gropilor în ansamblul așezării, nu se pot face prea multe observații, din cauza faptului că urmele arheologice și deci și așezarea se întind pe o suprafață mică. Se poate observa totuși ușor că cele mai multe locuințe s-au aflat înșirate în secțiunea nr. 8. Două locuințe au fost în apropierea acestora, în secțiunea nr. 10. Se sesizează, deci, o grupare a acestora, care poate a format un nucleu, în via din imediata apropiere aflându-se și alte locuințe geto-dacice.

În ce privește dispunerea gropilor se pot observa două zone, una în preajma locuințelor, alta în afara acestora. Această situație a mai fost constatată la Slimnic<sup>91</sup>, Sf. Gheorghe-Bedeháza<sup>92</sup>, Comana de Sus<sup>93</sup>.

### c. *Ceramica*

Deși în cursul descrierii complexelor închise (locuințe și gropi) s-a insistat asupra întregului inventar al acestora și deci și asupra ceramicii, care, de altfel, constituie materialul a cărei proporție este covârșitor mai mare decât toate celelalte categorii de inventar, am socotit util a face o clasificare și o încercare de cronologie a acesteia. Utilitatea acestei încercări credem că nici nu este nevoie s-o mai argumentăm, dat fiind faptul că, până azi chiar, unii specialiști socotesc să nu existe o prea mare siguranță în materie de datare a ceramicii geto-dacice<sup>94</sup>. De aici se naște nevoia publicării de monografii, iar în cadrul acestora, ceramica trebuie să



fie prezentată pe complexe închise pentru ca să se poată opera cu statistica asocierilor de tipuri, în complexele din așezarea respectivă, precum și în cele din alte așezări. Importanța studierii ceramicii geto-dacice nu poate fi contestată. Dacă ceramica geto-dacică va fi bine studiată și precis înseriată cronologic, ea va putea folosi ca un criteriu sigur de datare pentru toate așezările care se vor descoperi ulterior.

În încercarea noastră de tipologie și de cronologie a ceramicii geto-dacice de la Gropșani, am folosit în primul rând, datele oferite de obiectele descoperite în cursul săpăturilor, ca: monede, fibule, etc. care pot deveni criterii de datare, mai ales în situația în care s-au aflat în același complex arheologic închis (locuință, groapă).

Evident că am folosit din plin și lucrările monografice despre ceramica geto-dacică până acum<sup>95</sup>, precum și cele mai multe dintre studiile care se referă în mod special sau în cadrul unor lucrări mai generale, la ceramica geto-dacică aflată pe teritoriul țării noastre.

Deșigur, așa după cum se știe, sistematizarea materialului ceramic, din orice epocă ar fi el, se face cu destul de mare dificultate. Unul dintre criteriile cele mai importante în clasificarea ceramicii este calitatea pastei. Acest criteriu a fost și este folosit de majoritatea celor care s-au ocupat de ceramică. De asemenea, pentru ceramica geto-dacică un criteriu determinant este tehnica în care s-au realizat vasele ceramice, cu mâna sau la roata olarului.

*A. Ceramica lucrată cu mâna* - Ținând seama de criteriul calității pastei, și ceramica geto-dacică lucrată cu mâna de la Gropșani poate fi împărțită în două mari categorii: a). ceramica rudimentară, poroasă, a cărei pastă este amestecată cu mult nisip sau pietricele și b). ceramica fină, cu pasta bine frământată, omogenă și bine arsă. Vasele confecționate din această ultimă categorie ceramică, în cele mai multe cazuri, au suprafața exterioară lustruită.

Ceramica rudimentară, poroasă este în întregime lucrată cu mâna. Ceramica lucrată la roata olarului a fost confecționată aproape în întregime din pastă fină de culoare cenușie-deschisă.

Socotim însă că prezentarea formelor principale ale vaselor geto-dacice descoperite la Gropșani este modul cel mai potrivit de a scoate în evidență caracteristicile acesteia. Există o deosebită dificultate, sesizată de multă vreme de specialiști, în stabilirea unei terminologii a formelor. Nevoia standardizării denumirilor de forme se face simțită, de altfel, nu numai în domeniul ceramicii geto-dacice. În cele ce urmează se vor folosi termenii cei mai des utilizați până în prezent. Ordinea prezentării formelor nu poate fi alcătuită după criterii precise, dar am socotit că nu este cu totul nepotrivit să fie acea a frecvenței tipurilor de vase. În cadrul fiecărei forme, tipurile vor fi prezentate în limita posibilităților, în ordinea cronologică.

### I. Oala-borcan

Termenul este împământenit în literatura de specialitate din țara noastră și, deoarece îl socotim potrivit, l-am adoptat și noi. Termenul *oală-borcan* este mai general. În accepțiunea noastră, cuprindea și formele pe care unii cercetători le numesc, vase bicontronice, urne, vase cu profil drept, etc. Noi socotim că oalele-borcan sunt vasele de dimensiuni mijlocii, chiar și cele de dimensiuni ceva mai mari, care nu au toarte și a căror funcție a fost, în primul rând prepararea hranei. Desigur că nu includem aici vasele de mari dimensiuni care, fără îndoială, au servit la depozitarea proviziilor. Oala-borcan a fost confecționată din ambele categorii de pastă. Cele mai multe tipuri de oale-borcan sunt lucrate cu mâna.

*Tipul nr. 1* (fig. 54/1). Oala-borcan pe care o socotim a fi tipul nr. 1 la Gropșani aparține nivelului cel mai vechi al așezării geto-dacice sesizat în locuința nr. 1 și în groapa nr. 95. Ea este confecționată dintr-o pastă amestecată cu cioburi pisate și are forma unui clopot. Caracteristica principală ni se pare a fi forma gurii care se strâmtează prin ușoara arcuire, spre interior, a pereților. Marginea buzei este tăiată oblic, în interior. În partea superioară a vasului, drept decor, a fost aplicat un brâu în relief, alveolat, întrerupt de patru proeminențe conice (adesea încovoiate în sus ca un cioc) dispuse simetric. Acest tip de vas este prezent în multe așezări și necropole geto-dacice. Amintim în acest sens necropolele și așezările de la Zimnicea<sup>96</sup>, Bugeac-Ostrov<sup>97</sup>, Huși-Corni<sup>98</sup> (jud. Vaslui), Cernat (jud. Covasna)<sup>99</sup>. Toate exemplarele amintite au fost datate de cei ce au cercetat necropolele sau așezările respective în secolele IV-III î. Chr. încadrându-se în faza veche a ceramicii geto-dacice, după tipologia lui I.H. Crișan<sup>100</sup>. Tipul nr. 1 de oală-borcan este prezent și în toate necropolele getice (din această epocă) aflate în Bulgaria<sup>101</sup>. Trebuie să menționăm că acest tip este de tradiție locală având prototipul încă în etapa de sfârșit a epocii bronzului, forma continuând să se dezvolte și să existe și în prima epocă a fierului.

*Varianta a* (fig. 54/2) se caracterizează prin faptul că în locul brâului alveolat se află un șir de alveole imprimate direct în pereții vasului, întrerupt de aceleași proeminențe dispuse simetric. Analogii se găsesc în așezările de la Bunești-Huși<sup>102</sup> și Cluj-Mănăstur<sup>103</sup>. Și această variantă are aceeași datare.

*Tipul 2* (fig. 54/3) are profilul aproape drept. Se caracterizează prin gura largă și prin fundul drept. În majoritatea cazurilor acest tip are mari dimensiuni și este confecționat din pastă de culoare cărămizie, mai rar cenușie, amestecată cu nisip. Elementul de decor cel mai des folosit este de asemenea brâul în relief, alveolat, plasat 0,07 - 0,08 m sub buză. Brâul este întrerupt, întotdeauna, de proeminențe plastice aplatizate, conice, dar de forma unui cioc. S-a găsit în bordeiul nr. 1. Forme asemănătoare se găsesc în necropolele de la Zimnicea<sup>104</sup>, Enisala<sup>105</sup> datate în secolul al IV-lea d. Chr.

*Tipul nr. 3* (fig. 54/4). În acest tip a fost încadrat vasul cu profil ușor bitronconic din pastă nisipoasă aspră, amestecată cu pietricele. Buza este ușor îngroșată spre exterior, corpul ușor bombat. Pe umăr se află imprimat un șir de alveole întrerupt probabil de proeminențe conice ca și la alte tipuri. A fost descoperit în groapa nr. 95 împreună cu fragmentul care este de tipul 1, varianta b și este datat ca și aceasta în secolele IV-III î.Chr. Analogii se pot face cu un vas descoperit la Enisala<sup>106</sup>, cu aceeași datare.

Primele trei tipuri de oale-borcan au fost descoperite în același complex arheologic, locuința nr. 1. Ceramica descoperită în această locuință, deși fragmentară, ne-a oferit numeroase forme care au analogii cu cea de la Alexandria, pe care C. Preda o datează în secolele IV-III î.Chr. Aceasta reprezintă, de altfel, și faza cea mai veche a Latène-ului geto-dacic de la Gropșani.

Cea mai mare parte a ceramicii și în general a materialelor arheologice din nivelul care aparține Latène-ului datează din a doua jumătate a secolului al II-lea î.Chr. și prima jumătate a secolului I î.Chr., epocă, în care, după unii autori, se plasează, în perioada "clasică" dacică.

*Tipul 4* (fig. 54/3) este confecționat din pastă nisipoasă de culoare cărămizie. Buza este ușor evazată, corpul puțin bombat, iar fundul drept. Diametrul maxim al vasului se află întotdeauna în jumătatea superioară a înălțimii. Pe umărul vasului sunt plasate, drept decor, patru proeminențe-butoni, de formă cilindrică, dispuse simetric. Cel mai reprezentativ exemplar, care aparține acestui tip a fost descoperit în groapa nr. 44 (groapă rituală) alături de alte patru vase. Acest tip este foarte răspândit în aria locuită de geto-daci. Astfel de vase s-au descoperit la Chirnogi<sup>107</sup>, Popești<sup>108</sup>, Histria<sup>109</sup> ș.a. Ținând seama de anumite criterii morfologice am datat acest tip în secolele II-I î.Chr., mai precis în a doua jumătate a secolului al II-lea î.Chr. și prima jumătate a secolului I î.Chr. Această datare este asigurată de unul dintre cele cinci vase aflate în groapa rituală (nr.44). Este vorba de un vas lucrat la roată, din pastă fină de culoare cenușie, cu gâtul lung, cu corpul bombat sprijinit pe un fund inelar (fig. 46/4). Acest tip de vas a fost descoperit în pușul ritual de la Ciolănești din Deal<sup>110</sup>.

*Varianta a* (fig.54/6). În această variantă am încadrat vasele din pastă poroasă de culoare cărămizie. Gura acestei variante este mai largă decât diametrul corpului, iar buza, cu marginea subțiată, este foarte ușor evazată. Pe umărul vasului au fost aplicați, simetric, patru butoni, cu secțiunea aproximativ ovală. Asemenea forme nu se găsesc în prea multe complexe închise de la Gropșani. În groapa nr. 19 s-au descoperit trei exemplare. Analogii am găsit la Sprâncenata, jud. Olt<sup>111</sup>, în Moldova la Poiana<sup>112</sup>. Spre deosebire de tipul nostru de vas, cel de la Poiana mai are pe corp și linii incizate<sup>113</sup>. I.H. Crișan îl datează în secolul I î.Chr.<sup>114</sup>

*Tipul 5* (fig. 54/7) este reprezentat de un alt vas descoperit în groapa nr. 44. Vasele care se încadrează în acest tip sunt lucrate din pastă de culoare cenușie,

închisă, amestecată cu mult nisip. Buza este evazată ceva mai scurt decât la tipul anterior, corpul puțin mai bombat, dar fundul este tot drept. Diametrul maxim al vasului se află la jumătatea înălțimii sale. Drept decor vasul are două proeminențe-apucători plate. Este un tip nu prea răspândit. Se găsesc analogii la Arpașu de Sus<sup>115</sup>, Dămăroaia<sup>116</sup>, Pecica<sup>117</sup>, Sprâncenata<sup>117bis</sup>. Contextul arheologic în complexul închis în care s-a aflat, ne obligă să-l datăm în aceeași epocă. De altfel, M. Turcu datează exemplarul de la Dămăroaia în secolul II-I î.Chr. Înălțimea acestor vase măsoară între 0,30 - 0,35 m. Este interesant de menționat că acest tip se menține până în secolul al II-lea d.Chr., fiind descoperit în mormântul nr. 54 din necropola daco-romană de la Locusteni<sup>118</sup>.

*Tipul nr. 6* (fig. 54/8) a fost descoperit în același complex arheologic închis, adică groapa nr. 44. Este confecționat din pastă de culoare cenușie-închisă, amestecată cu nisip. Arderea este completă. Buza este scurtă și arcuită spre exterior. Corpul este bitronconic, iar fundul drept. Înălțimea acestui tip variază între 0,25 - 0,38 m. Tipul nr. 6 are o evoluție îndelungată, care începe încă din prima epocă a fierului. Cele mai apropiate analogii le găsim printre vasele descoperite în puțul ritual de la Ciolăneștii din Deal<sup>119</sup> și în Ostrovul Șimian<sup>120</sup>. Este totuși o formă mai rară în secolele II-I î.Chr. Acest tip a fost transpus și la roată, după cum se vede la un exemplar descoperit la Bragadiru<sup>121</sup>. Are aceeași datare ca și celelalte vase descoperite în groapa nr. 44.

*Tipul nr. 7* (fig. 54/9). Cel mai reprezentativ exemplar de acest tip a fost descoperit tot în groapa nr. 44. Este confecționat din pastă amestecată cu nisip. Are culoarea cenușie-închisă. Suprafața exterioară a vasului este netezită. Buza cu marginea rotunjită este scurtă și arcuită spre exterior. Corpul vasului este bombat, iar fundul este ușor profilat și concav. La Gropșani s-au găsit foarte puține vase de acest tip. S-ar putea totuși, ca aceasta să se datoreze și faptului că, în general, ceramica descoperită în nivelul dacic de la Gropșani a fost, în cea mai mare parte, foarte fragmentară și deci nu s-au putut sesiza și alte exemplare care ar putea fi incluse în acest tip. Analogii cunoaștem la Ostrovul Șimian<sup>122</sup> și Ciolăneștii de Deal<sup>123</sup>. Tipul nr. 7 constituie unul dintre prototipurile oalelor-borcan ale ceramicii romane provinciale din Dacia, în secolele II-III d.Chr.

*Tipul nr. 8* (fig. 54/10) este unul dintre cele mai frecvente tipuri de oală-borcan, descoperite la Gropșani. Din păcate nu s-a găsit nici un exemplar întreg. Acest tip este de dimensiuni mari confecționat din pastă de calitate inferioară, de culoare cărămizie amestecată cu nisip. Buza vasului este evazată, cu marginea rotunjită. Pe gâtul vasului este plasat, drept decor, un brâu în relief alveolat sau creat. Pentru acest tip există analogii la Arpașu de Sus<sup>124</sup>, Slimnic<sup>125</sup>. Datarea este foarte largă. I.H. Crișan încadrează acest tip de oală borcan în secolul al II-lea d.Chr., precizând că această formă are "vechi antecedente locale"<sup>126</sup>. Forma continuă să existe și în secolele următoare<sup>127</sup>.

*Varianta a* a tipului 8 are aceeași formă dar este lipsită de brâu în relief alveolat.

*Tipul nr. 9* (fig. 54/11) îl constituie un vas cu o formă mai rar întâlnită în repertoriul ceramicii geto-dacice. El are buza verticală cu marginea rotunjită, iar sub buză, pe umărul vasului este decorat cu un șir de alveole. Pasta din care este confecționat este nisipoasă, bine arsă, de culoare cărămizie. I. Glodariu este de părere că "originea veche hallstattiană a acestui tip este în afara oricărei îndoieli"<sup>128</sup> Analogii perfecte se găsesc la Arpașu de Sus<sup>129</sup>. Vasul respectiv a fost descoperit în groapa nr. 25 de la Arpașu de Sus, care, după afirmația lui I. Glodariu, constituie singurul complex închis care poate fi datat *numai* în secolul I î.Chr.<sup>130</sup>

*Tipul nr. 10* (fig. 55/12) este confecționat în aceeași tehnică și din aceeași pastă ca și precedentul. Buza este ușor evazată și marginea ei rotunjită. Corpul este ușor bombat, iar fundul drept. Pe umărul vasului se află un șir de alveole întrerupte de butoni și ei alveolați. Analogii foarte apropiate se găsesc la Vlădiceasca<sup>131</sup>, Poiana<sup>132</sup>, Radovanu<sup>133</sup>, Chirnogi<sup>134</sup>, Sighișoara<sup>135</sup>. Datarea acestui tip este mai largă, secolul II-I î.Chr. și chiar în secolul I d. Chr.<sup>136</sup>.

*Tipul nr. 11* (fig. 55/13). Vasele incluse în acest tip sunt lucrate din pastă amestecată cu nisip cu bobul mare, câteodată și cu cioburi pisate. Cele mai multe au pasta de culoare cenușie, dar și cărămizie. Tipul nr. 11 are buza scurtă arcuită spre exterior cu corpul ușor bombat și fundul drept. Toate exemplarele care aparțin acestui tip au pe umăr, ca decor, un brâu în relief alveolat sau creat., întrerupt de patru butoni rotunzi sau ovali în secțiune, plasați simetric. Câteodată, pe unele vase chiar butonii sunt alveolați. Acesta este unul dintre cele mai des întâlnite tipuri în așezarea de la Gropșani. De altfel, este prezent în toate așezările dacice din această vreme. Analogii se întâlnesc în Câmpia Munteniei la Vlădiceasca<sup>137</sup>, Chirnogi<sup>138</sup>, la Grădiștea<sup>139</sup>, județul Brăila, la Poiana<sup>140</sup> Moldova, Sf. Gheorghe<sup>141</sup> și Slimnic<sup>142</sup> în Transilvania etc. În ceea ce privește datarea tipului 11 se poate face ceva cu mai multă siguranță, deoarece foarte multe fragmente care aparțin acestui tip s-au găsit în groapa nr. 32 în care s-a aflat și moneda geto-dacică, aceasta reprezentând un *terminus post quem*, adică cea de a doua jumătate a secolului al II-lea î.Chr. Desigur că acest tip va continua să existe și în prima jumătate a secolului I î.Chr. așa cum datează G. Trohani vasele de acest gen la Chirnogi<sup>143</sup>, jud. Giurgiu. Este interesant de observat că tipul nr. 11 nu apare la Arpașu de Sus, iar la Slimnic există numai câteva fragmente care pot fi atribuite acestui tip. Această situație poate fi pusă pe seama faptului că așezarea de la Arpașu apare de abia cu puțin înainte de jumătatea secolului I î.Chr.<sup>144</sup>, iar la Slimnic sunt foarte puține complexe arheologice care pot fi atribuite secolului al II-lea î.Chr. și primei jumătăți a secolului I î.Chr.<sup>145</sup>.

*Varianta a* a tipului 11 se caracterizează prin existența unor brâie alveolate verticale care pornesc din brâiele alveolate orizontale, mai ales de sub butoanele ce

se află aplicate pe umărul vasului. Analogii mai apropiate se găsesc la Pleașov<sup>146</sup>. Această variantă apare în secolul I î.Chr. și continuă să existe și în secolul următor.

*Tipul nr. 12* (fig. 55/14). Am inclus în cadrul acestui tip oalele-borcan lucrate în aceeași formă cu tipul anterior. Totuși, se deosebește prin faptul că buza este mult mai puțin arcuită în afară, corpul ușor bombat, iar fundul drept. Pe umăr au fost aplicați, simetric, patru butoni cilindrici. Mai sus, pe gâtul vasului, au fost lipite, simetric, în dreptul intervalelor dintre butoni, patru pastile rotunde. Între butoni și pastile și pe pântec sunt incizate niște linii curbe. Analogii se găsesc în special în Câmpia Munteniei, la Vlădiceasca<sup>147</sup>, Chirnogi<sup>148</sup>, Radovanu<sup>149</sup> ș.a.; în Transilvania, la Moigrad<sup>150</sup>, Slimnic<sup>151</sup> etc. Atât G. Trohani<sup>152</sup> cât și M. Turcu<sup>153</sup> datează acest tip în secolele II-I î.Chr. Ion Glodariu face aceeași datare a vaselor (de acest tip) descoperite la Slimnic<sup>154</sup>.

*Tipul nr. 13* (fig. 55/15). În groapa nr. 16 s-a păstrat partea superioară a unei oale-borcan, din pastă ceva mai grosieră, cu buza ușor îndoită și ușor fațetată. Drept ornament, pornind aproape chiar de sub buză se află linii incizate neregulat, realizate cu pieptănul. Aveau dimensiuni mari, dacă diametrul gurii după reconstituirea noastră măsura 0,204 m (fig. 55/15). Un fragment descoperit în aceeași groapă s-ar putea să fie din același vas, și anume din pântecul acestuia. Pe diametrul maxim este decorat cu un brâu în relief alveolat întrerupt de patru butoni cilindrici așezați simetric. Fragmente din același tip de vas s-au găsit și în groapa nr. 58. Analogii cunoaștem la Pleașov<sup>155</sup>. Se poate data la sfârșitul secolului al II î.Chr. și începutul secolului I î.Chr.

*II. Chiupurile.* Sub această denumire înțelegem vasele de mari dimensiuni cunoscute sub numele de *dolia*, *pithoi*, Krausengefässe. Așa cum se întâmplă adesea cu vasele de mari dimensiuni nu s-a păstrat nici un exemplar întreg. S-au păstrat însă câteva buze, care s-au descoperit în locuința nr. 6 (fig. 39/1) și goapa nr. 16 (fig. 43/2). Pasta acestora este fină, de culoare maronie, cu suprafața vasului lustruită. Buza vasului este evazată iar marginea îngroșată spre exterior și profilată. Gâtul era curbat iar corpul ușor bombat, dar zvelt. Vasile Pârvan remarca demult că chiupurile dacice derivă din marile vase grecești de provizii, *pithoi*<sup>156</sup>. Este evidentă influența elenistică în ce privește tectonica acestui vas. Această formă a fost lucrată și la roată.

La capătul prezentării oalelor-borcan socotim că este util să încercăm să desprindem, dacă nu câteva concluzii, măcar câteva observații. Mai întâi trebuie să remarcăm, dacă mai este nevoie, diversitatea tipurilor de oale-borcan. Menționăm că numărul de tipuri este cu siguranță mai mare, dar ceramica prea fragmenară, nu ne-a permis să precizăm și alte tipuri din lipsa elementelor necesare caracteristicilor unui tip. Încercarea noastră de tipologie și cronologie s-a izbit de precaritatea săpăturilor în așezări geto-dacice (mai ales în Oltenia), dar și de lipsa studiilor asupra ceramicii descoperite până în prezent. Se observă clar o unitate a

ceramicii geto-dacice, tipurile respective fiind prezentate aproape în toate așezările aflate pe teritoriul locuit de geto-daci.

### III. Cana

Sub numele de cană înțelegem vasul cu o toartă, de înălțime medie, care are ca funcție principală păstrarea și turnarea lichidelor, fapt ce a determinat în tectonica lui existența unor elemente care să înlesnească utilizarea sa. Cana cu o toartă constituie una din formele de bază ale ceramicii geto-dacice<sup>157</sup>. Se întâlnește atât în așezări cât și în necropole. Și prototipul căinii a existat încă din prima epocă a fierului. În funcție de caracteristicile unor elemente morfologice se pot distinge mai multe tipuri.

*Tipul nr. 1* (fig. 55/16) este reprezentat de un exemplar care n-a fost descoperit într-un complex închis, ci în nivelul geto-dacic din secțiunea nr. 10, caroul 9. Pasta din care a fost confecționată este de culoare cărămizie, amestecată cu mult nisip. Buza, cu marginea rotunjită, este ușor arcuită spre exterior. Corpul este bitronconic, cu pânțele ușor rotunjit. Fundul este puțin neregulat și nu oferă prea multă stabilitate. Toarta, care era modelată în bandă, se prindea cu capătul inferior deasupra diametrului maxim, dar, deoarece este fragmentară, nu se poate preciza unde se atașa capătul său superior. De o parte și de alta a locului de inserție a toartei pe corpul vasului se află câte o proeminență rotundă. Pentru forma vasului se pot găsi mai multe analogii (Dezmir<sup>158</sup>, Sanislău<sup>159</sup>, Apahida<sup>160</sup>).

Câteva exemplare descoperite la Poiana oferă analogii atât pentru formă cât și pentru ornamentele de la baza toartei<sup>161</sup>. I.H. Crișan este de părere, bazându-se pe unele exemplare descoperite în complexe închise datate mai sigur, că aparține, cronologic, fazei a II-a a ceramicii geto-dacice, deci în secolele III-II î.Chr. Este posibil ca acest tip să fi fost folosit până la sfârșitul secolului al II-lea î.Chr.

*Tipul nr. 2* (fig. 55/18) are forma tot bitronconică. Pasta din care este confecționat este nisipoasă, bine arsă, de culoare gri închisă, aproape neagră. În general, exemplarele care aparțin acestui tip au pereții bine arși. La Groșani, s-a descoperit în groapa nr. 24, un exemplar aproape întreg. Buza, cu marginea rotunjită, este îndoită scurt în afară. Corpul este bombat cu diametrul maxim destul de bine marcat. Fundul acestui tip este profilat, dar drept. Toarta, care în secțiune era rotundă, se inseră pe umărul vasului și pe marginea buzei, fiind ușor supraînălțată. Tipul nr. 2 este un tip comun și destul de răspândit. Analogii foarte apropiate se găsesc la Popești Novaci<sup>162</sup>, Chirnogi<sup>163</sup>, Ciolăneștii din Deal<sup>164</sup>. Tipul nr. 2 este prezent atât în a doua jumătate a secolului al II-lea î.Chr. cât și în prima jumătate a secolului I î.Chr.

*Tipul nr. 3* (fig. 55/19) se individualizează prin toarta supraînălțată și felul în care capătul superior al acesteia se prinde pe buza vasului. Pasta din care sunt confecționate exemplarele care aparțin acestui tip este amestecată cu nisip, dar fiind bine arsă, nu este sfărâmicioasă. Are culoarea neagră deschisă. Forma vasului

este bitronconică, având diametrul ceva mai jos decât jumătatea înălțimii. Buza, cu marginea rotunjită, este scurtă și ușor arcuită în afară. Fundul este neprofilat și drept. Toarta, care în secțiune este aproape rotundă, se prinde cu capătul inferior pe umărul vasului iar cel superior este modelat în continuarea buzei, față de care este ușor supraînălțată, formând un pinten. Analogii se găsesc în Câmpia Munteniei, Ciolăneștii din Deal<sup>165</sup>, Popești<sup>166</sup>, în Moldova la Poiana<sup>167</sup>. După cunoștințele noastre, în Dacia intracarpatică acest tip de vas nu se întâlnește. Și acest tip se datează tot în a doua jumătate a secolului al II-lea î.Chr. și prima jumătate a secolului I î.Chr.

*Tipul nr. 4* de cană (fig. 55/20) se caracterizează, după cum spune I.H. Crișan<sup>168</sup> prin transformarea părții superioare a cunii bitronconice într-un cilindru. Din păcate, exemplarul nostru, descoperit în groapa nr. 46, nu este întreg, dar se poate reconstitui forma sa. A fost confecționat din aceeași pastă ca și tipul de cană nr. 3. Buza probabil era scurtă și întoarsă în afară. Gâtul era înalt și cilindric. Zona care desparte gâtul de corp este bine marcată. Corpul bombat se sprijină pe un fund profilat și drept. Toarta se lipea cu partea sa inferioară pe diametrul maxim al vasului. Tipul nr. 4 are analogii la Ciolăneștii din Deal<sup>169</sup> și Poiana<sup>170</sup>. Complexul închis în care a fost descoperit acest tip este datat la începutul secolului I î.Chr.

*Tipul nr. 5* (fig. 55/21) este singular la Gropșani. Cana de acest tip s-a descoperit în groapa nr. 100 și este confecționată din pastă fină, de culoare cenușie închisă, amestecată cu nisip fin și bine frământată. Suprafața exterioară a vasului a fost lustruită puternic, căpătând un luciu metalic. Buza vasului la bază se arcuiește spre exterior, dar marginea, destul de lată, se îndreaptă vertical în sus, profilul asemănându-se cu litera S întors. Corpul este bombat. Din fragmentul păstrat se observă că toarta se prindea cu capătul superior pe gâtul vasului la baza buzei. Considerăm că acest vas datează din prima jumătate a sec. I î.Chr. Contextul arheologic printre care și o fructieră lucrată la roată ne îndeamnă să acceptăm această datare. N-am găsit analogii în alte așezări geto-dacice.

#### *IV. Castroane-străchini*

În această categorie am inclus atât vasele de dimensiuni mai mari și mai adânci, pe care le considerăm a fi castroane, cât și pe cele de dimensiuni mai mici și mai puțin adânci pe care le considerăm a fi străchini. Nu am făcut două categorii distincte deoarece majoritatea cercetătorilor care s-au ocupat de ceramica geto-dacică nu fac o distincție clară între aceste două forme.

Și în cazul acestei categorii ceramice primele tipuri aparțin Latène-ului timpuriu. Acestea s-au găsit în locuința nr. 1, care se datează în secolele V-IV î.Chr.

Cele două tipuri din așezarea de la Gropșani corespund tipurilor I și II de străchini stabilite de I.H. Crișan în faza veche a ceramicii geto-dacice<sup>171</sup>

*Tipul nr. 1* (fig. 56/1). Cele mai multe exemplare de străchini aparțin acestui tip. Buza este dreaptă, de cele mai multe ori; mai rar arcuită spre interior. În



general, străchinile nu sunt ornamentate, pe unele exemplare se întâlnesc proeminențe în relief în formă de semilună.

I.H. Crișan afirma că tipul nr. 1 de strachină este formă evoluată direct din strachinile protodacice<sup>172</sup>. Analogii pentru acest tip se întâlnesc la Cluj-Mănăstur<sup>173</sup>, Slimnic<sup>174</sup> în Transilvania. În Câmpia Munteniei<sup>175</sup> se găsesc la Zimnicea, Alexandria-Vii, Peretu (ș.a.) în Dobrogea<sup>176</sup> la Cernavodă, Satu Nou, Bugeac, iar în Moldova<sup>177</sup> la Poiana, Stâncești (cetatea nr. 2), Cucuteni (la Cetățuie), Frumușița, Bunești.

*Tipul nr. 2* (fig. 57/2) are dimensiuni mai mici și este tronconic, cu buza dreaptă. Pasta este amestecată cu nisip. Atât suprafața exterioară cât și cea interioară a vaselor este de culoare cenușie. Suprafața vaselor este lustruită sau netezită foarte slab. Analogii pentru tipul nr. 2 de castroane-străchini s-au descoperit la Mănăstur<sup>178</sup>, Stâncești<sup>179</sup> și Poiana<sup>180</sup>.

*Tipul nr. 3* (fig. 56/3) este confecționat din pastă de culoare cenușie amestecată cu mult nisip, dar bine arsă. Buza vasului este ușor arcuită spre interior, corpul tronconic, iar fundul drept. Analogii există la Ocnița<sup>181</sup>. Profesorul D. Berciu datează acest tip în secolele II-I î.Chr. Contextul arheologic din groapa nr. 106 în care a fost descoperit vasul ne indică secolul I î.Chr.

*Tipul nr. 4* (fig. 56/4) se caracterizează prin piciorul-suport. Pasta este fină, de culoare închisă, bine frământată, amestecată cu nisip și bine arsă. La Gropșani s-a descoperit un exemplar întreg în locuința nr. 4. Buza este îndoită spre exterior și are marginea subțiată. Corpul este bitronconic, iar piciorul tronconic, gol în interior. Exemplarul nostru are urme de ardere secundară. Analogii se găsesc la Poiana<sup>182</sup>, Snagov<sup>183</sup>, Piscul Crășani<sup>184</sup>, Popești<sup>185</sup>, Vlădiceasca<sup>185bis</sup>. Majoritatea vaselor descoperite în localitățile înșirate mai înainte, exceptând Poiana, sunt modelate la roată. V. Pârvan credea că aceste forme au fost inspirate de vasele de metal din prima epocă a fierului<sup>186</sup>.

*Tipul nr. 5* (fig. 56/5) are profilul buzei asemănător cu litera S. Pasta din care este confecționat este fină, amestecată cu nisip și bine arsă. Are culoarea neagră, iar suprafața vasului este lustruită. La Gropșani s-au găsit puține exemplare de acest tip. Exemplarul pe care îl prezentăm a fost descoperit în groapa nr. 24. Cele mai apropiate analogii se găsesc la Piscul Crășanilor<sup>187</sup>, Vlădiceasca<sup>188</sup>, Sprâncenata<sup>189</sup>. Din punct de vedere cronologic I.H. Crișan plasează acest tip în faza a doua a ceramicii geto-dacice, menționând că nu se pot face precizări mai strânse de cronologie<sup>190</sup>.

*Tipul nr. 6* (fig. 56/6). Numai un exemplar s-a descoperit la Gropșani de acest tip în stratul de depuneri arheologice care a suprapus locuința nr. 1. Este de mici dimensiuni. Diametrul gurii măsoară 0,12 m, înălțimea 0,062 m, iar fundul 0,081 m. Este lucrat din pastă fină de culoare cenușie. Suprafața exterioară este lustruită. Are forma tronconică. Buza este dreaptă cu marginea rotunjită, pereții

sunt oblici, iar fundul drept. Nu cunoaștem alte analogii decât vasul descoperit la Vlădiceasca în locuința nr. 28 pe care, autorul cercetărilor din această așezare a încadrat-o, cronologic, în a doua jumătate a secolului al II-lea î.Chr.<sup>191</sup> Exemplarul de la Vlădiceasca are dimensiunile ceva mai mici și de aceea a fost încadrat în categoria cupelor-pahar.

#### *V.Fructiere*

Vasul cu picior înalt, denumit curent "fructieră" se poate spune că alături de cătuie, este una din formele specifice ceramicii geto-dacice. Această formă a fost modelată atât cu mâna cât și la roată. Asupra originii vasului cu picior înalt s-au purtat numeroase discuții. V. Pârvan socotea că aceste vase își au originea într-un tip italic, influențat de elemente din lumea celtică<sup>192</sup>. Radu și Ecat. Vulpe susțin că prototipul fructierei geto-dacice trebuie căutat în unele vase metalice din perioada hallstattană și în unele forme ale ceramicii grecești. Ei subliniază că această formă n-a persistat până în epoca Latène-ului decât în lumea geto-dacică<sup>192bis</sup>. Ion Nestor era de părere că fructiera a evoluat local, citând un vas cu picior de la Ploșor-Dolj din prima epocă a fierului<sup>193</sup>. Adăugăm că fructiera a continuat să existe în așezările rurale daco-romane până în secolul al III-lea d.Chr.<sup>194</sup> Din categoria fructierelor lucrate cu mâna, nu s-a păstrat nici un exemplar întreg. Cele mai multe fragmente sunt lucrate din pastă fină, de culoare cenușie închisă, până la negru, dar există și unele din pastă cărămizie. Numărul fragmentelor de fructieră lucrate cu mâna este destul de mare. Din cauza stării fragmentare a fructierelor lucrate cu mâna, nu se pot folosi drept criterii de individualizare a tipurilor decât profilul buzelor și uneori al corpului. S-au găsit și picioare de fructieră. Ele sunt dispartate și nu pot fi atribuite unor fragmente din corp pentru a putea fi reconstituită o anumită formă.

*Tipul nr. 1* (fig. 56/1). Cea mai mare parte a fragmentelor încadrate în tipul nr. 1 au profilul buzei de forma literei S, iar corpul este tronconic. Forma piciorului, din păcate, nu se poate reconstitui. Pasta este fină, de culoare maronie închisă. Suprafața vasului a fost lustruită. Analogiile cele mai apropiate se află la Pleașov<sup>195</sup>, Sighișoara<sup>196</sup>, Vlădiceasca<sup>197</sup>, Poiana<sup>198</sup>. C. Preda datează vasele de acest timp în secolul al II-lea î.Chr., dar ele continuă să existe și în sec. I î.Chr. Fructiere de acest tip s-au descoperit în groapa nr. 24 și în locuința nr. 4.

*Tipul nr. 2* (fig. 56/2) este modelat în aceeași tehnică și din aceeași pastă. Se caracterizează prin faptul că buza este mai puțin evazată. Un exemplar s-a descoperit în groapa nr. 32.

*Tipul nr. 3* (fig. 56/3) este tot atât de des întâlnit ca și tipul nr. 1. Pasta este fină de culoare cenușie închisă, câteodată chiar neagră. Suprafața vaselor este lustruită intens. Buza este lată și îndoită aproape orizontal. Corpul este ușor bombat. Două exemplare de acest tip s-au aflat în groapa nr. 15. Unul dintre acestea avea pe suprafața superioară a buzei un ornament grafitat compus din două

linii curbe tăiate de o altă linie dreaptă (fig. 42/4). Analogii apropiate pentru acest tip se găsesc la Poiana<sup>199</sup>, Pleașov<sup>200</sup>, etc. Datarea acestui tip ca de altfel și a celorlalte tipuri se poate admite a fi secolele II-I î.Chr.

Picioarele fructierelor sunt goale pe dinăuntru și au forma cilindrică, dar adesea și tronconică. Unele dintre ele se sprijină pe o talpă. Unul dintre fragmentele de picior de fructieră este prevăzut cu o perforație rotundă. Cupe cu perforații rotunde sau triunghiulare s-au găsit la Piscul Crăsanilor<sup>201</sup>, Poiana<sup>202</sup>, Popești<sup>203</sup>, etc.

### VI. Cești

Ceașca dacică este cel mai frecvent vas care apare în toate așezările. Așa după cum afirmă cercetătorul clujean, I.H. Crișan, numărul mare al ceștilor dacice nu poate să-și găsească altă explicație decât în larga lor folosire în viața cotidiană<sup>204</sup>. Forma sa este tronconică, având gura mai largă decât baza, prevăzută cu o toartă, mai rar cu două. Această formă are o lungă evoluție, începută încă din secolul al VI-lea<sup>205</sup>. Ceașca dacică continuă să existe și în epoca romană<sup>206</sup>. În așezarea de la Gropșani există o situație mai puțin obișnuită, deoarece s-au descoperit foarte multe fragmente de ceașcă, dar nici un exemplar întreg. Din această cauză nu putem să precizăm decât un singur tip și anume, așa cum arată exemplarul întregit descoperit în locuința nr. 2 (fig. 56/1).

### VII. Strecurători

Vasul strecurătoare se întâlnește destul de des în ceramica geto-dacică, iar așezarea de la Gropșani nu face excepție în această privință. I.H. Crișan este de părere că strecurătoarea avea întrebuițare atât la pregătirea hranei cât și la prepararea produselor lactate<sup>207</sup>. Același cercetător opinează că originile acestei forme sunt străvechi, poate chiar în epoca bronzului<sup>208</sup>. Printre strecurătorile lucrute cu mâna, descoperite la Gropșani, am deosebit două tipuri. Nici unul dintre acestea nu-și găsește corespondent în tipurile pe care le-a precizat I.H. Crișan în lucrarea sa.

*Tipul nr. 1* (fig. 56/1). După cunoștințele noastre tipul nr. 1 de la Gropșani se găsește foarte rar. Este lucrat din pastă fină, de culoare cenușie, închisă, amestecată cu nisip fin. Forma este tronconică, pereții vasului fiind oblici în afară. După reconstituirea noastră, înălțimea vasului a fost de 0,097 m, gura avea diametrul de 0,152 m, diametrul fundului măsura 0,125 m. De remarcat că orificiile pentru scurgere au fost plasate numai pe fund, pe rânduri drepte. Distanța, atât dintre rânduri cât și dintre orificii, era egală. Nu cunoaștem decât o singură analogie la Vlădiceasca<sup>209</sup>, unde, în locuința nr. 38, s-a găsit un exemplar aproape identic, nu numai ca formă dar și ca dimensiuni. G. Trohani, autorul cercetărilor de la Vlădiceasca, a datat locuința și deci și ceramica aflată în ea în prima jumătate a secolului al II-lea î.Chr.<sup>210</sup> Exemplarul de la Gropșani nu s-a găsit într-un complex închis, ci în stratul de cultură. Credem că acest tip a dăinuit măcar în a doua jumătate a secolului al II-lea î.Chr.

*Tipul nr. 2* (fig. 56/2) este confecționat din pastă fină, amestecată cu nisip. Culoarea pastei este cenușie închisă, iar suprafața vasului este lustruită. Gura vasului este de forma unei pâlnii, iar corpul semisferic. Fragmentul descoperit în groapa nr. 11 nu are elemente necesare pentru a ne da seama dacă a avut toartă sau nu. Nu cunoaștem analogii pentru acest tip. De altfel, nici la Gropșani nu s-a mai descoperit vreun alt exemplar de acest tip. După contextul arheologic, socotim că tipul nr. 2 de strecurătoare se poate data la sfârșitul secolului al II-lea î.Chr.

### VIII. Capace (fig. 57/1)

Capacele sunt destul de rar întâlnite la Gropșani. În categoria ceramicii lucrate cu mâna n-am întâlnit decât un singur tip. El este lucrat din pastă rudimentară, poroasă, de culoare cenușie, amestecată cu pietricele. Are o formă tronconică, cu mânerul terminat în formă de pasăre. Acest tip de capac s-a mai găsit și în așezările de la Popești<sup>211</sup>, Bragadiru<sup>212</sup>, Căscioarele<sup>213</sup>, Grădiștea (Brăila)<sup>214</sup>, Poiana<sup>215</sup>. De menționat că în spațiul intracarpatic nu s-a aflat, până în prezent, acest tip de capac. Exemplarul de la Popești s-a aflat în nivelul superior, datat în secolul I î.Chr. Cel de la Gropșani a fost descoperit în groapa nr. 19 și poate fi datat la începutul secolului I î.Chr.

### IX. Tipsii

Tipsia este o formă a ceramicii geto-dacice foarte puțin studiată<sup>216</sup>. Aceasta se datorează faptului că majoritatea descoperirilor s-au făcut în ultimii ani. E. Moscalu, în lucrarea sa despre ceramica traco-getică, face pentru prima dată o clasificare și o cronologie a acestei forme ceramice<sup>217</sup>. Cu privire la funcționalitatea acestor tipsii părerile sunt împărțite. Em. Moscalu susține că acestea sunt tăvi<sup>218</sup>, iar G. Trohani, bazându-se pe forma lor discoidală, opinează că tipsiile dacice ar fi avut un rol de cult, eventual în cultul soarelui<sup>219</sup>, deși nu exclude posibilitatea ca să fi fost utilizate drept vetre portative sau tăvi când au marginile puțin îngroșate<sup>220</sup>.

La Gropșani, s-a găsit în groapa nr. 106, numai un exemplar (fig. 57/1) care are centrul aproximativ oval. Este confecționat din pastă de culoare cenușie, amestecată cu multe pietricele care o fac foarte dură. Tipsia de la Gropșani nu s-a păstrat în întregime. Fragmentul conservat are diametrele de 0,18 x 0,14 m, iar grosimea de 0,03 m. Tipsii de acest fel s-au descoperit mai ales în Dacia extracarpatică la Orbeasca de Sus<sup>221</sup>, Socetu (jud. Teleorman)<sup>222</sup>, Cernica<sup>223</sup>, Grădiștea-Călărași<sup>224</sup>, Vlădiceasca<sup>225</sup>, Popești<sup>226</sup>, Poiana<sup>227</sup>, Băiceni<sup>228</sup>, Stâncești<sup>229</sup> ș.a. În Transilvania s-au descoperit la Ciumești două exemplare dar sunt perforate<sup>230</sup>. Tipsia de la Gropșani, ca și cele de la Poiana și Vlădiceasca, se poate data în secolele II î.Chr. - sec. I î.Chr.

### X. Vase miniaturi

Sunt destul de frecvente în așezările geto-dacice. Formele lor au un repertoriu bogat și le amintesc pe cele ale vaselor obișnuite, mai ales ale oalelor-borcan. Se întâlnesc butoni (fig. 57/3), incizii (fig. 57/4). Unele au forma

tronconică (fig. 57/6-8). Trebuie subliniat faptul că toate vasele miniaturi sunt confecționate cu mâna din pastă rudimentară, amestecată cu nisip. Până în prezent nu se cunoaște precis destinația acestor vase. În urmă cu șase decenii Radu și Ecaterina Vulpe, în raportul de săpături de la Tinosul<sup>231</sup> mărturiseau dificultatea de a stabili funcționalitatea acestor miniaturi, acceptând totuși, părerea lui Ion Andrieșescu, care le conferă un caracter ritual, funerar. Cercetători din vremea noastră, care se ocupă de epoca geto-dacică n-au abordat această problemă. Noi nu putem adăuga decât faptul că majoritatea vaselor miniaturi de la Groșșani au fost găsite în gropi. Cât privește datarea lor aceasta poate fi sfârșitul secolului al II-lea și începutul secolului I î.Chr. ca și vasele obișnuite a căror formă o imită.

*B. Ceramica lucrată la roată.* Trebuie să menționăm de la început că ceramica dacică lucrată la roată este destul de puțină la Groșșani. Numărul de fragmente de ceramică lucrată la roată reprezintă, aproximativ, numai 10% din numărul fragmentelor geto-dacice descoperite la Groșșani. În locuința nr. 1 pe care am dat-o la începutul Latène-ului geto-dacic, nu s-a găsit nici un fragment ceramic lucrat la roată. Toate vasele lucrate la roată sunt confecționate din pastă fină, de culoare cenușie, deschisă, amestecată cu nisip fin și mica. Repertoriul formelor este restrâns. Cele mai multe forme aparțin fructierelor. Urmează căstroanele, strecurătorile, cănila, chiupurile, capacele. Nu am putut atribui nici un fragment unor oale-borcan, neputând reconstitui nici un vas cu o asemenea formă.

### *I. Fructiere*

Singurul exemplar întreg s-a aflat în groapa nr. 100. Pasta este fină, de culoare cenușie-deschisă, amestecată cu nisip fin și cu paiete de mică. Buza este lată, îndoită aproape orizontal, spre exterior. Corpul este rotunjit și puțin adânc. Picioarul reprezenta mai mult de jumătate din înălțimea vasului, este gol în interior și are baza profilată (fig. 58/1). Pe suprafața vasului se observă urme de angobă, de culoare neagră. Deși s-au scos la iveală multe fragmente de fructieră lucrate la roată, totuși nu s-au putut deosebi mai multe tipuri. Analogii mai apropiate se află la Gușterița, Poiana<sup>231bis</sup>. Fructiera de la Groșșani se încadrează în tipul V, stabilit de I.H. Crișan, iar după contextul arheologic datează din secolul I î.Chr.

### *II. Căni*

După fructieră, dacă ținem seama de numărul fragmentelor, cea mai frecventă formă lucrată la roată din așazarea geto-dacică de la Groșșani, ar fi cana cu o toartă. Toate fragmentele descoperite au pasta fină, de culoare cenușie-deschisă, amestecată cu nisip fin. Din păcate, nu s-a descoperit nici o cană întreagă sau un fragment mai mare pentru a deosebi tipuri. În locuința nr. 6 s-a descoperit partea superioară a unei căni care are buza scurtă și ușor arcuită în afară. Toarta, modelată în bandă și cu o canelură mediană, se prinde cu un capăt de buză, iar cu celălalt de umărul vasului. Drept decor, pe gâtul vasului se află linii verticale,

realizate prin lustruire (fig. 58/2). Probabil că pântecul vasului era rotund și se sprijinea pe un fund inelar. Poate fi datată în secolul I î.Chr.

### III. Strecurători (fig. 58/3)

Deși procentul ceramicii lucrate la roată este, după cum s-a spus mai înainte, mult mai mic decât cel al ceramicii lucrate cu mâna, totuși, cele mai multe strecurători, mai precis fragmente din astfel de vase sunt lucrate la roată din aceeași pastă fină ca și cele două forme prezentate anterior. Strecurătorile descoperite la Gropșani au forma bine cunoscută în mai toate așezările geto-dacice. Nu s-a putut întregi decât un exemplar care are buza lată și larg arcuită în afară. Corpul are forma unui con și este prevăzut cu perforații. Orificiile sunt plasate regulat pe rânduri drepte. Desigur că și exemplarul nostru va fi avut toartă, dar aceasta n-a fost păstrată. Analogii se găsesc la Popești<sup>232</sup>, Poiana<sup>233</sup>, Sighișoara<sup>234</sup>, Vlădiceasca<sup>235</sup>.

### IV. Vase cu gât cilindric înalt

Termenul aparține lui I.H. Crișan<sup>236</sup> și se referă la un vas fără toarte, cu corpul de cele mai multe ori bitronconic care se sprijină pe un fund inelar. Caracteristica vasului este însă gâtul înalt, întrecând, de obicei, înălțimea corpului. Cele mai multe exemplare, descoperite până acum în numeroase așezări, sunt lucrate cu mâna, din pastă fină, bine lustruită. Vasul de la Gropșani este lucrat din pastă fină, de culoare cenușie-deschisă, amestecată cu nisip fin și cu paiete de mica. Din păcate nu este întreg, îi lipsește partea superioară a gâtului. Se poate însă reconstitui forma sa prin analogie cu alte vase similare. Probabil că buza era scurtă și arcuită în exterior. Gâtul este înalt, cilindric, dar corpul bitronconic, este totuși mult mai rotunjit decât în celelalte vase de acest tip. Fundul vasului este profilat și inelar. Pe umărul vasului, în locul proeminențelor obișnuite la vasele de același tip, sunt aplicate două linii în relief, de aspectul unor mici toarte (fig. 58/4). Vasul a fost descoperit în groapa rituală nr. 44 împreună cu alte patru vase de tip oale-borcan. Cele mai apropiate analogii se pot face cu vasul găsit în jud. Teleorman<sup>237</sup>, cu un altul descoperit în puțul ritual de la Ciolănești din Deal din același județ<sup>238</sup>, Chirnogi<sup>239</sup> și Răcățeu<sup>240</sup>. Se mai pot face analogii și cu vasul descoperit la Popești<sup>241</sup>. I.H. Crișan crede că această formă de vas reprezintă sfârșitul evoluției vasului bitronconic începută încă de la sfârșitul epocii bronzului<sup>242</sup>. M. Turcu este de părere că acest tip de vas este de tradiție elenistică. Datarea vasului cu gât cilindric, înalt, se face în funcție de datarea puțului ritual de la Ciolănești, unde s-au găsit cele mai multe exemplare. La prima publicare a rezultatelor cercetărilor din localitatea amintită, autorii acestor cercetări, M. Petrescu-Dîmbovița și S. Sanie, au încadrat, cronologic, complexul respectiv la sfârșitul secolului al II-lea î.Chr. și începutul secolului I î.Chr.<sup>243</sup> Când vasele de la Ciolănești au fost publicate mai amănunțit, M. Petrescu-Dîmbovița a acceptat datarea lui I.H. Crișan<sup>244</sup>, în a doua jumătate a secolului al II-lea<sup>245</sup>. Considerăm totuși că prima datare făcută, adică sfârșitul secolului al II-lea î.Chr. și începutul secolului I î.Chr. este mai aproape de adevăr<sup>246</sup>.

### V. *Străchini* (fig. 58/5,6)

Din toate fragmentele ceramice, de altfel puține la număr, lucrate la roată, descoperite la Gropșani nu s-a putut reconstitui decât un singur tip, confecționat din pastă fină, de culoare cenușie închisă. Are buza ușor îngroșată și arcuită în afară. Corpul este bicontronic, uneori cu umărul bine marcat. Fundul probabil că era drept. Acest tip de strachină face parte din formele de influență celtică<sup>247</sup>. Analogii se găsesc numai în Dacia intracarpatică la Ciumești<sup>248</sup>, Morești<sup>249</sup>. Am mai găsit analogii în afara teritoriului țării noastre în Iugoslavia la Karaburma<sup>250</sup>. I. H. Crișan datează acest tip în secolul al II-lea î.Chr.

### VI. *Capace* (fig. 58/7)

Nu poate fi identificat ca aparținând unui capac decât un singur fragment. Este confecționat din aceeași pastă fină de culoare cenușie deschisă. Fragmentul de capac a făcut parte dintr-un exemplar care avea gardină. I. H. Crișan<sup>251</sup> ca și Ion Glodariu<sup>252</sup> încadrează cronologic acest tip în secolul I î.Chr. De asemenea, un exemplar asemănător, descoperit la Vlădiceasca este datat tot în secolul I î.Chr.<sup>253</sup>.

### VII. *Imitații*

La Gropșani există foarte puține imitații după forme elenistice. Nu se poate prezenta decât un singur exemplar întreg din această categorie. Este vorba de un kantharos aflat în groapa nr. 2. Este confecționat din pastă de culoare cenușie amestecată cu nisip cu bobul mai mare și de aceea este aspră la pipăit. Are înălțimea de 0,076 m. Este o formă obișnuită pentru ceramica din așezările geto-dace. Aparține secolului I î.Chr. (fig. 58/8)

După cum se poate ușor constata din cele expuse mai sus, din punct de vedere al ponderii celor două categorii de vase lucrate cu mâna și la roată, raportul este net în favoarea primei, atât în privința numărului cât și în privința diversității formelor. Se poate spune că ceramica lucrată la roată din așezarea geto-dacică de la Gropșani este o raritate.

O situație specială se prezintă la Gropșani în privința importurilor care lipsesc. În cvasitotalitatea așezărilor contemporane ca cea de la Gropșani, s-au descoperit importuri de ceramică din lumea elenistică (amfore, cupe deliene etc.). Explicația poate să o constituie faptul că așezarea de la Gropșani nu se afla amplasată pe traseul unui mare drum comercial ci era mai izolată, situată pe valea unui râșor care n-a fost folosită (ca de pildă văile Jiului, Oltului, Gilortului etc.) de vehiculatorii mărfurilor grecești.

### *Alte categorii de obiecte de lut*

1. *Obiecte de uz casnic.* În această categorie am inclus fusaiiolele și greutatele de lut. Fusaiiolele sunt destul de numeroase, ca de altfel în toate așezările geto-dacice. Forma cea mai frecventă este cea bicontronică, dar nu lipsesc nici fusaiiolele discoidale (fig. 39/4-8).

2. *Greutățile* de lut au în majoritatea lor, forma de piramidă cu baza un pătrat (fig. ). Cele mai multe (5) s-au descoperit în locuința nr. 2. Toate cele cinci greutăți erau aranjate pe un rând lângă peretele de nord al locuinței ceea ce ne face să credem că în acel loc era instalat războiul vertical de țesut.

3. *Lustruitoarele* sunt, după cum afirmă Mircea Babeș, obiectele cele mai comune și, totodată, cele mai tipice pentru faza "clasică a culturii geto-dacice". La Gropșani s-au descoperit cinci obiecte de acest gen: câte unul în gropile nr. 41, 73, 106 și două în stratul de cultură (fig. 45/3; 47/7). Mai înainte, amintitul cercetător bucureștean, într-un studiu recent<sup>254</sup>, contestă folosirea acestor obiecte la lustruirea vaselor de ceramică și socotește, aducând în primul rând argumente etnografice<sup>255</sup>, că acestea sunt de fapt niște calapoade care se foloseau în procesul modelării și finisării ceramicii lucrate cu mâna, fără roata olarului. Argumentele aduse în sprijinul concluziei sale de M. Babeș ni se par convingătoare. Cele cinci "calapoade" de la Gropșani au aceeași formă cunoscută în majoritatea așezărilor. Același cercetător afirmă că aceste unelte nu au apărut înainte de mijlocul secolului al II-lea î.Chr. și au continuat să existe în secolul I î.Chr. și I d.Chr. iar în secolul II-III d.Chr. ele se găsesc foarte rar.

#### 4. *Figurine antropomorfe*

La Gropșani nu s-a găsit decât o figurină antropomorfă dar care este în stare fragmentară. Ea poate fi încadrată în tipul II, stabilit de S. Sanie<sup>256</sup>. Capul are formă circulară, detaliile feței, sprâncenele, ochii și gura fiind obținute prin incizii și alveole. Brațul stâng este indicat printr-o protuberanță. Se pare că și celălalt braț care este rupt, a fost reprezentat tot printr-o protuberanță (fig. 53/38). Până nu demult plastica antropomorfă și zoomorfă nu s-a bucurat de atenția specialiștilor. În ultima vreme au apărut câteva studii care și-au propus realizarea unei tipologii și a unei cronologii a acestor obiecte în ceramică. Figurina de la Gropșani își găsește analogii printre obiectele de acest gen descoperite la Poiana<sup>257</sup>, Piscul Crăsani<sup>258</sup>, Răcățiu<sup>259</sup>, Grădiștea (Brăila)<sup>260</sup>, Popești<sup>261</sup>. Semnificația figurinelor antropomorfe este cu siguranță de natură religioasă, magică<sup>262</sup>. Utilizarea figurinelor ca amulete a fost confirmată deja<sup>263</sup>.

\*

\* \*

Ajunși la capătul prezentării ceramicii geto-dacice de la Gropșani expunem pe scurt câteva considerații generale. Mai degrabă cele ce urmează constituie o recapitulare a observațiilor făcute pe parcursul descrierii materialelor ceramice de la Gropșani. În ceea ce privește tehnica fabricării ceramicii am subliniat preponderența celei lucrate cu mâna (90%) asupra celei lucrate la roată (10%). Există două categorii după criteriul calității pastei de ceramică lucrate cu mâna,



ceramică din pastă poroasă, rudimentară și ceramică din pastă fină de cele mai multe ori lustruită.

Cea mai răspândită formă a ceramicii lucrată cu mâna este oala-borcan, care are și cele mai multe tipuri. Repertoriul formelor nu este prea bogat. Ornamentarea vaselor este destul de diversă. Cele mai multe elemente de decor sunt de natură plastică: brâie în relief (alveolate sau crestate), butoni de diferite forme și dimensiuni. Brâiele alveolate de cele mai multe ori sunt plasate orizontal pe circumferința vasului. Uneori însă, acestea sunt aranjate în ghirlande, cârje sau linii verticale. În puține cazuri alveolele sunt imprimate direct pe pereții vasului, procedeu care se folosea încă din prima epocă a fierului. Ornamentele incizate sunt folosite destul de rar pe ceramica de la Groșșani. Cele mai multe sunt linii drepte simple, foarte rar trase cu ajutorul pieptenului. Linia incizată în val este ca și inexistentă pe ceramica din așezarea pe care o prezentăm. Tot ca element de decor se poate considera lustruirea suprafeței vaselor lucrate cu mâna din pastă fină. Tehnica grafitului a fost folosită în decorația vaselor lucrate cu mâna, dovada o constituie fragmentul din buza unei fructiere.

Așa după cum am menționat mai înainte ceramica lucrată la roată reprezintă numai 10% din totalul fragmentelor ceramice descoperite la Groșșani. Repertoriul este și mai restrâns decât al ceramicii lucrate cu mâna. Se remarcă lipsa oalei-borcan. Cea mai răspândită formă a ceramicii lucrate la roată este fructiera, urmează cana. Decorul este foarte rar folosit pe ceramica lucrată la roată de la Groșșani. Singura tehnică folosită în scopul decorării vaselor din această categorie este lustruirea, dar repertoriul elementelor de decor este foarte sărac fiindcă nu există decât linia dreaptă verticală sesizată pe gâtul unei căni și pe piciorul unei fructiere.

În ce privește locul confecționării s-ar părea că ceramica lucrată cu mâna a putut fi lucrată local. Prezența "calapoadelor" care se foloseau la modelarea vaselor lucrate cu mâna constituie dovada confecționării pe loc a vaselor din această categorie ceramică. Socotim că o parte a ceramicii lucrate la roată olarului venea din alt centru mai dezvoltat din punct de vedere economic, specializat în producerea pentru piață a acestei categorii ceramice.

Trebuie subliniată raritatea imitațiilor după vase din lumea elenistică dar mai ales lipsa totală a importurilor. Amplasarea geografică a așezării de la Groșșani, în afara marilor drumuri economice se pare că este unica explicație a absenței ceramicii de import.

În ceea ce privește tipologia și cronologia pe care am încercat s-o alcătuim, trebuie să mărturisim că nu avem pretenția a le socoti perfecte. Suntem conștienți că, datorită pușinelor cercetări în așezări de tipul celei de la Groșșani (excluzând firește, marile centre cum ar fi Ocnița), dar și a faptului că depunerile arheologice, după cum arătam și la început, sunt destul de bulversate de așezările ulterioare, precum și de lucrările agricole și de îmbunătățiri funciare. La toate acestea se poate

adăuga și neputința noastră de a sesiza tot ce ne-a oferit materialul pe care l-am avut la îndemână.

### *Alte materiale arheologice*

*Uneltele de metal* au fost destul de puține, deși prezența a câtorva lupe de fier dovedește existența și a unui atelier de prelucrarea acestui metal. Puținătatea uneltelor de fier se poate pune și pe seama faptului că datorită compoziției chimice a solului de la Gropșani, acestea au fost foarte rău păstrate.

*a. Cuțitele* sunt prezente și la Gropșani ca de altfel în toate așezările dacice. S-au găsit mai multe fragmente și numai două întregi sau aproape întregi (fig. 53/53-54). Niciunul din acestea două nu s-a găsit într-un complex închis. Sunt de mici dimensiuni. Au lungimea între 0,095 și 0,011 m. După formă se pot împărți în două categorii: cuțite cu lama dreaptă și cuțite cu lama ușor curbată în interior. După observațiile noastre cele mai multe exemplare sunt cele din a doua categorie. Cuțitele din ambele categorii sunt prevăzute cu tija mai scurtă și mai îngustă care se înfigea în mânerul de lemn sau de os și au profil triunghiular. Cele mai multe exemplare provin din așezările de la Popești<sup>265</sup>, Poiana<sup>266</sup>, Tinosu<sup>267</sup>, Răcățeu<sup>268</sup>, Craiva<sup>269</sup>, Ocița<sup>270</sup>, Coțești<sup>271</sup>. După părerea lui I. Glodariu, majoritatea datează din secolele II î. Chr. - I d. Chr.<sup>272</sup>.

În stratul de cultură geto-dacică s-a găsit și o daltă de fier lungă de 0,15 m, de formă pătrată în secțiune (fig. 53/56). Un alt obiect de fier are forma literei T. Bara orizontală (pătrată în secțiune) este mult mai groasă decât bara verticală care este rotundă în secțiune (fig. 53/55). Opinem că aceasta este un fragment dintr-un sfredel.

Singura armă descoperită în așezarea geto-dacică la Gropșani este un vârf de săgeată din fier, pentru care se găsesc analogii la Vlădiceasca<sup>273</sup> și Popești<sup>274</sup>. Ea are două aripioare și tub de înmănușare. E. Moscalu în tipologia sa, încadrează astfel de vârfuri de săgeată în tipul al IV-lea, pe care îl datează în a doua jumătate a secolului I î. Chr. - sec. I d. Chr. (fig. 53/51).

### *Obiecte de podoabă și port*

*Fibule de bronz.* Cele două fibule din bronz descoperite la Gropșani sunt de influență celtică<sup>275</sup>. Una dintre fibule, descoperită în secțiune nr. 7, avea șase spine, iar piciorul, din care o parte lipsea, cu puțin înainte de a se prinde pe arc, este lucrat în formă de șnur. Fibule asemănătoare s-au mai descoperit în Oltenia la Ostrovul Șimian<sup>276</sup>, Padea<sup>277</sup>, Salcia<sup>278</sup> (fig. 53/48). Fibule tot de influență celtică s-au mai descoperit și în alte localități din Oltenia sau Muntenia cu care fibula de la Gropșani prezintă unele asemănări<sup>279</sup>. Un alt exemplar descoperit în secțiunea nr. 7 nu s-a păstrat prea bine (fig. 53/49). Din fragmentul care a rămas se poate observa că pe piciorul, care de asemenea, se prindea pe arc, se află două semisfere. Oarecare analogii pentru cea de a doua fibulă se găsesc la unul din exemplarele descoperite la Zimnicea<sup>280</sup>. Pentru prima fibulă există și analogii cu fibule de bronz descoperite în Iugoslavia la Mokronog<sup>281</sup>, Ljubecëvac<sup>282</sup>. Fibula cu semisfere pe un picior, după încadrarea

cronologică pe care a făcut-o Vl. Zirra uneia dintre fibulele descoperite la Zimnicea în Latène C<sub>2</sub>, ar data de la mijlocul secolului al II-lea î.Chr.

Cealaltă fibulă, după părerea aceluiași cercetător, o încadrează în Latène-ul mijlociu. Pentru această fibulă mai există analogii în Iugoslavia, cea mai apropiată este cu exemplarul descoperit la Kranj, pe care Jana Horvat o încadrează în Latène-ul mijlociu<sup>283</sup>.

*Brățări de sticlă.* În secțiunea nr. 14 s-au găsit două fragmente de brățară de sticlă de culoare albastră, decorată cu linii în relief colorate cu galben și alb. Aceste brățări sunt de origine celtică. În Europa Centrală, unde se află centrul lor de fabricație, sunt atestate în secolele II-I î.Chr.<sup>284</sup>. Brățara noastră își găsește analogii perfecte la Conțești (jud. Argeș)<sup>285</sup> și la Cetățeni<sup>286</sup>. Există analogii și în Iugoslavia, în zona locuită de Scordisci la Donja Bebrina<sup>287</sup>.

#### *b. Moneda*

După cum am menționat în descrierea gropii nr. 32, în acest complex închis s-a descoperit și o monedă geto-dacică. Ea face parte din tipul Adâncata-Mănăstirea<sup>288</sup>, care apare la începutul celei de a doua faze principale de dezvoltare a monetăriei geto-dacice. C. Preda este de părere că acest tip de monedă începe să fie emis la mijlocul secolului al II-lea î.Chr.<sup>289</sup> și continuă să circule și în primele 2-3 decenii ale celei de-a doua jumătăți a acestui secol<sup>290</sup>, ba chiar, deși sporadic, și la începutul secolului I î.Chr.<sup>291</sup>. De altfel, monede de tip Adâncata-Mănăstirea s-au descoperit și în tezaure care conțineau monede de tipuri mai târzii. Exemplul cel mai concludent în acest sens îl constituie tezaurul de la Sadova, județul Dolj, în care, printre cele 160 de monede geto-dacice, 36 erau de tip Adâncata<sup>292</sup>, iar 37 de tip Aninoasa-Dobrești<sup>293</sup>. Acest din urmă tip monetar este datat de C. Preda în a doua jumătate a secolului al II-lea î.Chr. și începutul secolului I î.Chr.<sup>294</sup>

În tezaurul descoperit în orașul Ruse (Bulgaria) se aflau printre altele, 5 monede de tip Adâncata și 10 monede de tip Vârteju<sup>295</sup>. De asemenea, în tezaurul de la Frățești, jud. Giurgiu din totalul de 200 de piese 185 sunt de tip Vârteju-București și 15 de tip Adâncata. Tipul Vârteju este datat de C. Preda "după mijlocul secolului al II-lea și primele 2-3 decenii ale secolului I"<sup>296</sup>. Din cele expuse mai sus se poate trage concluzia că monedele de tip Adâncata-Mănăstirea (așa cum de altfel în concluziile generale ale monografiei sale asupra monedelor geto-dacice afirmă și Constantin Preda) continuă să circule până la sfârșitul secolului al II-lea î.Chr. și chiar în primele decenii ale secolului următor.

#### *c. Ocupații*

Analizând inventarul recoltat din stratul daco-getic se poate reconstitui, în linii mari, gama ocupațiilor locuitorilor din această așezare. Desigur că una din principalele ocupații era agricultura, deși la Gropșani nu s-au descoperit uneltele principale, care atestă această îndeletnicire (brăzdare de plug, seceri, semințe etc.). Numeroasele gropi, dintre care cea mai mare parte a lor a fost folosită, fără

îndoială, cel puțin inițial, la păstrarea cerealelor, sunt dovezi ale practicării agriculturii.

Socotim că și vasele de provizii descoperite la Gropșani pot fi înglobate în seria dovezilor pentru practicarea agriculturii. În categoria vaselor de provizii includem mai întâi, firește, chiupurile, dar și unele oale-borcan de mari dimensiuni. La aceasta se poate adăuga faptul că solul în regiunea respectivă, deși nu este tot atât de fertil ca în Câmpia Dunării, oferea condiții destul de bune pentru cultivarea cerealelor, în primul rând a grâului. Priceperea geto-dacilor în acest domeniu este atestată încă din secolul al IV-lea î.Chr. Arrian, care povestește despre expediția macedonenilor conduși de Alexandru cel Mare din anul 335 împotriva geto-dacilor de la nordul Dunării, arată că soldații au fost nevoiți, după ce au trecut fluviul, să culce grâul cu lăncile pentru a-și croi drum prin ogoarele geto-dacilor. În așezări contemporane celei de la Gropșani s-au găsit boabe carbonizate de grâu și de mei (Popești<sup>297</sup>), boabe de grâu, orz și ovăz la Cetățeni<sup>298</sup>, precum și în alte localități<sup>299</sup>. Se pare că tehnica folosită în agricultură în această epocă era aceea a alternării cultivării cu cereale, cu iarbă, prin înțeleniri, în paralel pregătindu-se terenuri noi de cultură prin defrișare și deștelenire<sup>300</sup>. În această privință există și un izvor scris *Carmina* III, 24, 9-16 de Horațiu. Cu siguranță că se cultivau și plante textile (cânepa și inul). Alături de cultivarea plantelor se practica firește și creșterea animalelor atestată și de numeroase resturi osteologice de animale domestice (ovine, bovine, suide, etc.). Fusaiiolele folosite la tors constituie o dovadă a creșterii oilor dar și a cultivării plantelor textile. Numeroase coarne de cevidae și oase de animale sălbatice, precum și existența unor vârfuri de săgeată, indică și practicarea vânătorii, de către locuitorii așezării geto-dacice de la Gropșani.

*d. Meșteșugurile.* Meșteșugurile se practicau, cu siguranță în această vreme ca o ocupație secundară, alături de principala îndeletnicire, agricultura. Unul dintre cele mai importante era *făurăritul*, care probabil că nu era atât de dezvoltat ca în așezările mai mari sau în acelea de tip *davae*<sup>301</sup>. Cele câteva lupe de fier se constituie în argumente pentru existența acestui meșteșug. Meșterii fierari din această așezare practicau această meserie numai atunci când era nevoie, ei având ca ocupație principală agricultura și creșterea vitelor.

*e. Prelucrarea lemnului* este atestată de prezența în așezare a două unelte folosite în practicarea acestui meșteșug, o dală și un sfredel. Probabil că au existat și alte unelte din fier dar, așa după cum am amintit, compoziția chimică a solului de la Gropșani este cauza dispariției a multora dintre aceste obiecte. Prelucrarea lemnului era un meșteșug destul de dezvoltat la geto-daci, fiind favorizat și de existența unor întinse păduri la sfârșitul mileniului I î.Chr., după concluziile la care au ajuns cercetătorii problemelor pădurii<sup>302</sup>.

*f. Olăritul.* Existența la Gropșani a acestui meșteșug este atestată de descoperirea a cinci calapoade de lut întrebuințate la fasonarea vaselor confecționate

cu mâna. M. Babeș justifică numărul mare al acestor calapoade prin faptul că în faza timpurie a culturii geto-dacice “clasice” vase ceramice pentru uzul propriu se făceau în orice așezare, chiar și în cele rurale, de tipul celei de la Groșșani, iar vasele care comportau o tehnică mai perfecționată erau aduse din alte centre mai dezvoltate<sup>303</sup>.

*g. Alte îndeletniciri.* În această categorie încadrăm mai întâi îndeletnicirile casnice practicate mai ales de femei. Cele mai bine documentate sunt torsul și țesutul. Fusaiiolele folosite la fus destul de numeroase, sunt prezente aproape în fiecare complex arheologic. Creșterea vitelor și cultivarea plantelor, așa după cum am mai menționat, au fost printre ocupațiile majore ale geto-dacilor. Lâna și părul de animale, precum și fibrele textile, constituiau materia primă atât pentru tors cât și pentru țesut.

Țesutul este de asemenea bine documentat la Groșșani. În locuința nr. 2 lângă peretele de nord s-au găsit cinci greutăți de lut de formă piramidală așezate la rând, ceea ce arată că acestea fuseseră folosite la un război vertical de țesut amplasat pe locul unde se aflau greutatele. Este adevărat că unele greutăți de lut de această formă au fost folosite și la vatră pentru sprijinirea frigărilor, așa cum s-a întâmplat la Popești<sup>303bis</sup>. Aceste două îndeletniciri, deși la prima vedere ar părea minore, totuși pentru viața de zi cu zi erau de o importanță majoră, fiindcă produsele lor asigurau îmbrăcămintea și acopereau și alte nevoi gospodărești.

\*

Așa după cum am mai menționat, în sectorul “Ovrei” au existat locuri succesive din epoca bronzului, a hallstattului timpuriu, Latène-ului, epoca dacoromană și perioada prefeudală. Stratul de cultură din perioada Latène se întinde pe întreaga suprafață cercetată, fiind însă deranjat de locuințele și gropile care aparțin epocilor ulterioare. În cele șase campanii, săpăturile organizate în acest sector au furnizat date suficiente și destul de precise pentru a permite stabilirea unor jaloane importante în evoluția cronologică a așezării geto-dacice din cea de-a doua epocă a fierului. Câteva obiecte care, prin natura lor, pot fi socotite drept bune criterii cronologice ca fibule, monede, brățări de sticlă și ceramică pot fi folosite cu destulă siguranță pentru precizarea limitelor cronologice a Latène-ului geto-dacic de la Groșșani.

Data începutului acestei așezări se poate stabili numai cu ajutorul ceramicii. Primele tipuri de oale-borcan cu pereții drepecți, cu gura strâmtă prin arcuirea spre interior a buzelor și unele tipuri de străchini, după analogii cu ceramica mai bine încadrată cronologic cum ar fi aceea descoperită în necropolele de la Zimnicea, Murighiol, Buceag-Ostrov, etc., se datează în secolul al IV-lea î.Chr. Altele, cum ar fi oala-borcan tipul nr. 3 cu pereții curbați spre interior, cu brâie alveolate dar cu butoni rotunzi se datează în secolul al III-lea î.Chr.<sup>304</sup> Materialele din secolele IV-

III î.Chr. sunt mult mai puține. S-au găsit în locuința nr. 1 și în gropile nr. 48, 95 și 96. În aceste complexe, au apărut însă cioburi și din epoca următoare, datorită răscolirii stratului mai vechi de cultură.

Cele mai multe complexe arheologice aparțin perioadei care cuprinde secolul al II-lea î.Chr. (mai ales a doua jumătate a acestuia) și primele decenii ale secolului I î.Chr. Datarea acestei etape s-a putut stabili pe baza unor materiale care se constituie în criterii "clasice" în această privință: monede, fibule, alte obiecte de podoabă. La acestea se adaugă și ceramica.

*Moneda* geto-dacică descoperită în groapa nr. 32 de tip Adâncata-Mănăstirea apare pe la mijlocul secolului al II-lea î.Chr., dar continuă să circule tot secolul și în primele decenii ale secolului I î.Chr.<sup>305</sup>

Cele două fibule, de influență celtică, datează, de asemenea, din a doua jumătate a secolului al II-lea î.Chr. și, poate, începutului secolului I î.Chr.<sup>306</sup>

Brațara de sticlă, de culoare albastră, decorată cu linii în relief de culoare galbenă și albă, după părerea specialiștilor, datează tot din secolele II-I î.Chr.<sup>307</sup> La acestea se adaugă și vârful de săgeată cu aripioare și manșon care are aceeași datăre<sup>308</sup>.

Pentru a stabili data finală trebuie să admitem că orice obiect, chiar dacă nu a fost surprins în situație stratigrafică sigură, trebuie considerat ca un *terminus ante quem* și că chiar absența unor anumite tipuri de materiale constituie un element de datăre<sup>309</sup>.

La Gropșani, spre exemplu, nu s-a descoperit nici măcar un ciob de ceramică pictată. Se pare că acest tip de ceramică apare mai masiv în a doua jumătate a secolului I î.Chr., dar mai ales în secolul I d.Chr.<sup>310</sup> Această situație însă se poate datora și faptului că așezarea de la Gropșani făcea parte din categoria celor mai puțin dezvoltate economic, cu legături mai slabe cu marile centre ceramice. Astfel că la Gropșani nu s-a găsit nici un fragment de cupă cu decor în relief, care dispare târziu, în a doua jumătate a secolului I î.Chr. Este deci evident că lipsa cupelor cu decor în relief, din așezarea de la Gropșani se datorează tocmai slabei dezvoltări economice, depărtării de drumurile comerciale.

În așezarea geto-dacică de la Gropșani nu s-a descoperit nici o monedă romană republicană, ceea ce dovedește că viața, în această așezare, încetează înainte de jumătatea secolului I î.Chr., când moneda romană pătrunde masiv în Dacia<sup>311</sup>, ba chiar cu un deceniu sau două mai devreme, când această monedă începe să fie imitată<sup>312</sup>. De asemenea, la Gropșani, nu s-a găsit nici o monedă emisă de cele două cetăți grecești de pe malul Adriaticei, Dyrrhachium și Apollonia. După ultimele cercetări aceste monede pătrund masiv în Dacia în cel de-al doilea sfert al secolului I d.Chr. În concluzie, toate cele expuse mai sus concură, după părerea noastră, la datarea sfârșitului așezării geto-adacice la Gropșani în jurul anului 75 î.Chr., cel mai târziu, la jumătatea secolului I î.Chr.

## 4. Așezarea daco-romană

Peste ultimul strat geto-dacic în sectorul "Ovrei" s-a suprapus o așezare daco-romană care a deranjat straturile de cultură anterioare. Locuințele, gropile, în general, stratul de cultură daco-roman suprapun numai în parte stratul geto-dacic. Depunerea arheologică daco-romană este destul de subțire și deranjată, la rândul ei, de locuirea prefeudală. Spre deosebire de sectorul "Gura Gurgotei" așezarea daco-romană din sectorul "Ovrei" s-a întins numai peste partea centrală a așezării geto-dacice. Și în acest sector, însă este aceeași situație în privința locuințelor. Suntem convingși că majoritatea acestora a constituit-o locuințele de suprafață, care au fost distruse de arăturile foarte adânci făcute în acest loc unde s-a plantat și viță de vie.

### a. Locuințe

#### *Locuința nr. 1*

A fost descoperită în secțiunea nr. 5 în carourile C-F. Conturul acestei locuințe a putut fi stabilit numai după zona în care s-au găsit foarte multe fragmente ceramice. Numai latura de sud-vest a putut fi bine determinată. A fost sesizată o singură groapă de par, aflată în colțul de sud-est al locuinței. Podeaua locuinței a fost distrusă, aproape în întregime, de lucrările agricole și se găsea la o adâncime de 0,30 m, aproape exact pe nivelul de călcare antic al stratului daco-roman. Lungimea ei avea circa 4,50 m iar lățimea de 3,50 m. Era deci o locuință de suprafață. Nu s-a descoperit instalația de foc și nici urme ale acesteia.

*Inventarul* constă numai din ceramică. Din punct de vedere al tehnicii de confecționare ceramica se poate împărți în două categorii: a). ceramica lucrată cu mâna și b). ceramica lucrată la roată.

Ceramica lucrată cu mâna are pasta nisipoasă, de culoare cărămizie. Nu s-a descoperit nici un vas întreg. Două sunt formele principale, oala-borcan și ceașca dacică. S-au păstrat numai câteva buze de oală-borcan cu buza ușor arcuită spre exterior. Fundul oalelor-borcan era drept și gros. S-a găsit un singur fragment dintr-o toartă de ceașcă dacică. Ambele forme sunt de tradiție pur dacică. Pasta vaselor lucrate la roată este de culoare cenușie și mai rar, roșie-cărămizie. Vasele de culoare cenușie, pot fi împărțite în două categorii: vase din pastă fină și vase din pastă zgrunțuroasă. Cele mai multe forme din pastă fină de culoare cenușie au evidente reminiscențe Latène. Oala-borcan din pastă fină cu buza îngroșată și corpul bitronconic, care pe partea superioară are un ornament în rețea realizat prin tehnica lustruirii are analogii aproape perfecte la Ocnița. De asemenea, în locuința nr. 1 s-au găsit și câteva fragmente de fructieră, care, de asemenea, reprezintă o formă dacică. S-au aflat, de asemenea, și

multe fragmente de străchini cu buza îngroșată în afară și arcuită scurt în exterior, asemănătoare cu cele descoperite în nivelul daco-roman de la Dulceanca (fig. 61/1).

Din categoria vaselor lucrate la roată din pastă fină de culoare roșie-cărămizie, am găsit numai câteva fragmente de strachină cu buza îndoită orizontal în afară și cu corpul tronconic.

Singura formă (sesizată de noi în această locuință) lucrată la roată, din pastă zgrunțuroasă de culoare cenușie-deschisă este oala-borcan. Aceasta are buza scurtă îndoită în afară și cu un șanț larg în interior pentru sprijinirea capacului. Corpul se pare că era foarte bombat. Din păcate nu am găsit nici un exemplar întreg care să ne fi dat posibilitatea cunoașterii tuturor detaliilor morfologice.

Remarcăm încă o dată faptul că ceramica era fărâmițată în așa măsură încât nu s-a putut reconstitui nici o formă de vas.

### *Locuința nr. 2*

Se afla în secțiunea nr. 13, caroul 4 și 5 lângă via locuitorului Papa Alexandru. Avea o formă de patralater cu colțurile rotunjite. Una din laturi măsura 3,80 m, iar cealaltă 4,50 m. Podeaua se afla la o adâncime de 0,65 m față de nivelul de călcare actual și la 0,35 m față de nivelul de călcare antic. Ea nu era lutuită ci numai bine bătută. În colțul de nord al locuinței exista o porțiune destul de întinsă, de formă neregulată, care se adâncea 0,10 - 0,15 m față de nivelul podelei locuinței. Cauza sau rostul acestei denivelări ne scapă. Pe latura scurtă dinspre nord-vest s-au depistat trei gropi de stâlpi. Două în cele două colțuri și una în mijlocul laturii. Gropile au forma aproximativ rotundă, cu diametrul care variază între 0,26 - 0,42 m, iar adâncimea acestora între 0,85 - 1,20 m. Alte două gropi cu diametrele între 0,12 - 0,16 m se aflau pe latura lungă de nord-vest. La mijlocul laturii de sud-vest, se afla o altă groapă de stâlp cu diametrul de 0,50 m și adâncă de 1,20 m. Pe latura de sud-est se aflau două gropi, una lângă alta, dar de mărimi diferite. Una avea 0,47 m în diametru și era adâncă de 1 m, iar cealaltă avea un diametru numai de 0,12 m și adâncimea de 0,75 m. S-ar părea că acoperișul locuinței era construit în două ape. Locuința era, probabil, acoperită cu paie sau stuf. Nu s-a aflat nici o instalație de foc. Umplutura locuinței era de culoare cenușie închisă, pigmentată cu bucăți mici de chirpici și cărbuni.

*Inventarul* locuinței consta numai din fragmente de ceramică, cele mai multe atipice și câteva oase de animale. Ceramica poate fi împărțită în două mari categorii: I. ceramica lucrată la roată și II. ceramica lucrată cu mâna.

I. *Ceramica lucrată la roată* întrece, din punct de vedere cantitativ, pe cea lucrată cu mâna. Cea mai mare parte a fragmentelor, dacă nu exclusiv, aparțin oalelor-borcan. Dacă se ține seama de culoarea pastei, ceramica lucrată la roată poate fi împărțită în două categorii: 1. ceramică modelată din pastă fină de culoare cenușie, mai rar cărămizie; 2. ceramică din pastă zgrunțuroasă de culoare cenușie amestecată cu pietricele. Din prima categorie sunt confecționate oale-borcan cu



buza îngroșată și ușor profilată în afară, cu un șanț în interior (fig. 61/1,2). Pereții, mai precis suprafața lor exterioară, sunt acoperiți cu o angobă de culoare castanie-închisă. Aceste vase sunt de dimensiuni mari. Nu am descoperit o altă formă confecționată din pastă fină de culoare cărămizie.

Cele mai multe vase sunt modelate la roată din pastă fină, și sunt de culoare cenușie. Și din această categorie marea majoritate a fragmentelor sunt atipice. S-au păstrat câteva fragmente din partea superioară și câteva fragmente din partea inferioară a unor oale-borcan (fig. 61/5,7). Buzele vaselor din pastă fină cenușie sunt scurte și îndoite oblic în afară. Corpul este bombat și pornește imediat de sub buză (în cele mai multe cazuri). Toate fragmentele de funduri de oale-borcan de culoare cenușie sunt inelare dar neprofilate (fig. 61/9,10).

2. Ceramica din pastă zgrunțuroasă este reprezentată tot numai prin oale-borcan. Culoarea pastei este cenușie deschisă. Pe fața interioară buza are o șanțuire în scopul susținerii unui capac. Corpul este bombat, iar fundul gros, neprofilat, dar ușor concav (fig. 61/5-7).

II. *Ceramica lucrată cu mâna* reprezenta aproximativ 10% din totalitatea fragmentelor descoperite în locuința nr. 1. Pasta acestei categorii este de culoare cărămizie sau cenușie amestecată cu mult nisip. S-au putut distinge două forme principale: oale-borcan și cești dacice. Unele dintre ele au buza scurtă arcuită spre exterior, cu marginea subțiată. Corpul oalelor-borcan era foarte puțin bombat (fig. 61/8). Un alt tip de borcan are buza mai lungă și îndoită oblic în afară. Corpul era puțin bombat, așa încât diametrul gurii era mai mare decât diametrul pântecului.

În această locuință s-au mai descoperit și fragmente mici, aparținând unor cești dacice. Toate aveau partea interioară afumată.

### *Locuința nr. 3*

Cea de-a treia locuință daco-romană s-a aflat în anul 1980 în secțiunea nr. 18 din carourile 12, 14. Ea suprapune locuința dacică nr. 1. Din păcate, era o locuință de suprafață și a fost deranjată de lucrările agricole. Ea a fost sesizată ca o aglomerare de fragmente ceramice care au apărut la adâncimea de 0,30 - 0,40 m. Nu se poate spune că a fost posibil ca forma ei să fie precizată. În orice caz, stratul de fragmente ceramice se întinde pe o lungime de aproximativ 4 m și pe o lățime de 2,5 m. Printre cioburi se aflau și sfărâmături foarte mici de chirpici.

Ca și în locuințele pe care le-am descris anterior, inventarul locuinței nr. 3 este format numai din ceramică de aceleași categorii pe care le-am amintit. Cele mai multe fragmente de ceramică au aparținut unor oale-borcan. Cele cinci fragmente din partea inferioară a unor oale-borcan erau lucrate la roată din pastă fină, cenușie. Fundul este inelar și profilat (fig. 61/2). S-au descoperit două fragmente de castroane lucrate la roată, din pastă fină, cenușie. Au formă tronconică, buza rotunjită; sub buză au fost incizate două linii paralele (fig. 61/1,3). În

această locuință s-a mai descoperit buza unui urcior (fig. 62/2) și toarta bifidă a unui vas de mari dimensiuni (fig. 62/5). Mai menționăm și un fragment din partea superioară a unui vas de mari dimensiuni, probabil folosit la păstrarea proviziilor. Este confecționat din pastă cărămizie, deschisă. Buza este tăiată drept și îngroșată în afară. Pe marginea buzei, în exterior, se află un decor incizat compus din trei linii în val și paralele. Îmediat sub buză, pe gâtul vasului, se observă două linii paralele incizate, în val (fig. 61/4).

#### *Locuința nr. 4*

S-a descoperit în secțiunea nr. 8-9, carourile nr. 20-22, săpată în anul 1979. Conturul acestei locuințe a fost precizat foarte dificil, deoarece era distrusă de arăturile adânci. Avea formă aproximativ a unui patruleter cu colțurile rotunjite. Din podea (care se găsea la adâncimea de 0,40 m față de nivelul actual) s-au păstrat numai mici porțiuni. Ea nu era amenajată special (lutuită), ci a fost obținută prin tasarea pământului. Lungimea locuinței era de 3,85 m și lată de 3,25 m. Nu s-a putut depista decât o singură groapă de par, pe latura de est. Groapa are forma circulară cu diametrul de 0,35 m și adâncă de 0,35 m (față de podeaua locuinței). Nu s-a găsit instalația de încălzire. În umplutura locuinței s-au aflat numai resturi foarte mici de la o vatră.

Inventarul a fost foarte sărac. Nici măcar fragmentele ceramice n-au fost numeroase. În afara unor cioburi atipice nu s-a găsit nici un fel de ceramică. Se poate spune că majoritatea acestor fragmente ceramice atipice erau lucrate la roată din pastă cenușie fină și numai două erau lucrate cu mâna.

S-a găsit, în schimb, în această locuință, o fibulă de bronz de tipul cunoscut sub numele de fibulă cu piciorul întors pe dedesubt (fig. 62/4).

#### *b. Gropi*

Și în așezarea daco-romană de la Gropșani ca în toate așezările de acest fel din Dacia s-au aflat multe gropi a căror destinație este aceeași ca în epoca anterioară provinciei romane. Este evident în această direcție o continuare a tradiției dacice din secolele anterioare.

Din păcate, la Gropșani, nu s-au putut depista decât câteva gropi din perioada daco-romană.

*Groapa nr. 40.* S-a descoperit în secțiunea nr. 8, caroul 6. Diametrul gurii, de formă circulară, măsura 1,10 m. Era adâncă de 1 m. Pereții gropii erau cuptoriți, astfel încât diametrul fundului gropii era mai mare decât diametrul gurii, măsurând 1,50 m. Inventarul gropii nr. 40 era compus din cenușă, sfărâmaturi de chirpici și foarte puțină ceramică în cea mai mare parte spartă în fragmente mici atipice. Menționăm două fragmente lucrate la roată și un fragment lucrat cu mâna. Toate fragmentele sunt din partea superioară a unor oale-borcan. Unul dintre fragmentele lucrate la roată a fost modelat din pastă zgrunțuroasă, de culoare cenușie deschisă. Are buza îndoită oblic în afară, cu marginea rotunjită și cu un șanț pe partea interioară. Corpul este bombat (fig.

62/1). Celălalt fragment, lucrat în aceeași tehnică, cu pastă fină, de culoare cenușie, are buza arcuită spre exterior și corpul bombat (fig. 62/2).

Singurul fragment lucrat cu mâna dintr-o pastă zgrunțuroasă are buza ușor arcuită spre exterior, cu marginea tăiată drept.

*Groapa nr. 83.* A fost descoperită în secțiunea nr. 10, caroul 19. Avea diametrul gurii de 1,63 m. Pereții erau puțin cuptoriți. Era adâncă de 1,60 m, iar fundul avea diametrul de 1,83 m. În groapă s-au găsit fragmente ceramice, cenușă cu urme de cărbuni, bucăți mici de chirpici și câteva oase de animale.

Ceramica este de două categorii: ceramică lucrată la roată și ceramică lucrată cu mâna. Ceramica lucrată la roată este reprezentată de oale-borcan, confecționate din pastă fină, cenușie sau din pastă zgrunțuroasă, tot de culoare cenușie. Din toate vasele lucrate la roată din pastă fină, de culoare cenușie, s-au păstrat numai câteva fragmente din partea inferioară. Unele dintre acestea se sprijină pe un fund circular nu prea înalt, având un corp foarte bombat. Un fragment din partea superioară a unui vas lucrat din pastă de culoare cenușie deschisă, are buza scurtă îndoită în afară, cu marginea rotunjită și prevăzută cu un șanț pe partea inferioară. Este de același tip cu fragmentul descoperit în groapa nr. 40 (fig. 62/3).

Fragmentele de vase lucrate cu mâna sunt cel puțin tot atât de numeroase ca și cele lucrate la roată. S-au putut deosebi două forme din această categorie ceramică, oala-borcan și ceașca dacică. S-a putut preciza (cu ajutorul câtorva fragmente din diferite părți ale unor oale-borcan) un singur tip. Acesta are buza arcuită spre exterior, corpul ușor bombat, iar fundul este drept și mai gros decât pereții vasului (fig. 62/1,2).

Nu s-a găsit nici o ceașcă dacică întreagă, ci numai o toartă și un mic fragment din corpul unui alt exemplar. Forma acesteia este cea bine cunoscută (fig. 62/5).

*Groapa nr. 88.* Înclinăm să credem că groapa nr. 88 a fost în realitate o lutărie, deoarece forma ei este cu totul neregulată, iar fundul are adâncimi diferite, cu diferențe mari. Această groapă a fost descoperită în secțiunea nr. 11, carourile nr. 12-13. S-au găsit multe cioburi mărunte atipice. S-a putut totuși întregi un vas de mari dimensiuni care, probabil, servea la păstrarea proviziilor. Este lucrat la roată, din pastă fină, cenușie, amestecată cu nisip fin. Suprafața exterioară a vasului este acoperită cu o angobă de culoare cenușie, închisă, aproape neagră. Buza este scurtă și răsfrântă orizontal spre exterior, cu marginea subțiată. Gâtul este scurt, corpul este bombat, iar fundul drept și neprofilat. Pe umărul vasului drept decor a fost incizată o linie în val. În zona care începe de sub buză până la diametrul maxim, vasul a fost decorat cu coaste puțin adânci, realizat în timpul învârtirii acestuia pe roata olarului. Are înălțimea de 0,485 m, diametrul gurii de 0,27 m, diametrul maxim de 0,46 m și diametrul fundului de 0,16 m (fig. 62/1).

În secțiunea nr. 11, din anul 1980 a apărut la adâncimea de 0,30-0,40 m un complex arheologic mai rar întâlnit și anume o fântână. Ea avea, în secțiune, forma

unui patruleter, cu colțurile ușor rotunjite (fig. 59). Una din laturi măsoară 1,75 m iar cealaltă 1,68 m, așadar avea o formă aproape pătrată. Forma patruleteră ne face să credem că pereții fântânii erau căptușiți, întăriți cu bârne de lemn, așa cum se obișnuia până nu demult. Fântâna, care aparținea nivelului daco-roman, a fost săpată într-o zonă în care anterior fusese o lutărie dacică. S-au putut face observații stratigrafice, clare, deoarece umplutura fântânii care străpunge nivelul dacic este de o altă culoare. Din păcate, nu s-a putut săpa decât până la adâncimea de 3 m, deoarece pereții fântânii nu erau prea stabili. Inventarul descoperit în fântână este în majoritate format din ceramică. Aceasta este destul de diversă în ce privește formele vaselor, dar trebuie subliniat faptul că majoritatea covârșitoare a fragmentelor face parte din categoria ceramicii lucrate la roată. Cele mai numeroase sunt oalele-borcan. Cele din pastă zgrunțuroasă, de culoare cenușie, sunt de același tip cu cele descoperite în complexele descrise anterior, adică cu buza scurtă, întoarsă în afară, șanțuite spre interior și cu corpul foarte bombat (fig. 63/4). Probabil că vasele de acest tip aveau fundul neprofilat, dar ușor concav după cum indică unele fragmente, lucrate în aceeași tehnică (fig. 63/4). Oala-borcan din pastă fină cărămizie, are buza îndoită orizontal în afară, iar marginea ei este ușor curbată. Pe gâtul vasului se află o nervură în relief (fig. 63/1). Partea inferioară a unui vas similar, are fundul inelar și ușor profilat (fig. 63/5). O altă formă frecventă este strachina. Cele mai multe exemplare sunt confecționate la roată, din pastă fină, de culoare cenușie. O strachină are pasta fină, de culoare cărămizie. În fântână s-a mai găsit și o oglindă de "tip sarmatic". Mânerul și un fragment din oglindă au fost rupte din vechime.

\*

\* \*

Cele două așezări daco-romane de la Gropșani sunt, în parte, contemporane. Ceramica și fibulele descoperite în ambele așezări datează din aproximativ aceeași vreme. Așezarea din sectorul "Ovrei" suprapune o așezare dacică, așa cum s-a întâmplat și în cazul așezărilor daco-romane de la Slimnic<sup>313</sup>, Comana, parțial și la Locusteni<sup>314</sup>. Amândouă așezările daco-romane de la Gropșani sunt suprapuse de așezările prefeudale. Ca mai toate așezările daco-romane, sunt amplasate pe malul unui râu ale cărui terase sunt bogate în izvoare.

*Locuințele* din vremea daco-romană sunt puține, pe de o parte din cauză că așezarea nu a fost prea întinsă, iar pe de altă parte nici n-au fost păstrate toate care au existat, fiindcă mai ales locuințele de suprafață, au fost distruse de lucrările agricole.

Locuirea daco-romană în cele două sectoare este reprezentată de 5 locuințe sigure și 6 gropi. Numai o singură locuință s-a descoperit în sectorul "Gura Gurgotei", iar patru în sectorul "Ovrei". Cele mai multe dintre locuințe sunt de tipul celor adâncite puțin în pământ și numai una este de tipul locuințelor de suprafață.

Forma locuințelor este, în general, ovală sau neregulată. Numai locuința nr. 2 avea o formă mai regulată, un patruleter cu colțurile rotunjite. La aceasta este puțin îngropată cu podeaua destul de bine tasată, aflându-se la adâncimea de 0,35 m față de nivelul antic și la 0,65 m față de nivelul actual. Tot în locuința nr. 2 s-au păstrat și gropile în care s-au aflat stâlpii care sprijineau acoperișul.

În nici una dintre locuințele daco-romane nu s-au descoperit vetre de foc. Aceeași situație este în așezarea nr. 1 de la Locusteni. Lipsa vetrelor de foc este semnalată și în majoritatea locuințelor, precum și în cadrul culturii carpice<sup>315</sup>. De altfel, nici în nivelul dacic de la Gropșani nu s-au găsit decât două vetre, dar în general, în Latène-ul dacic locuințele erau lipsite de vetre<sup>316</sup>.

Gropile de provizii sau menajere nu sunt în număr atât de mare ca în nivelele de locuire dacică. De obicei, atât la Gura Gurgotei cât și la Ovrei, forma acestora era cilindrică și mai rar sub formă tronconică. Nu s-a putut observa vreo amenajare a gropilor cu lutuială sau arderea pereților. Este probabil ca acestea, inițial, să fi fost folosite pentru depozitarea cerealelor și apoi, după deteriorarea lor, la depozitarea resturilor menajere. Trebuie să notăm că în așezarea daco-romană nr. 1 de la Locusteni, ca și la Gropșani, gropile reprezintă singurele atenanțe gospodărești. Menționăm însă că în așezarea nr. 2 de la Locusteni, datată în secolul IV, sunt tot atât de puține gropi ca și în așezările daco-romane de la Gropșani.

*c. Ceramica.* Vom lua în discuție ceramica daco-romană aflată în ambele așezări de la Gura Gurgotei și Ovrei. Din punct de vedere al tehnicii de confecționare ceramica din nivelul daco-roman de la Gropșani se poate împărți în două categorii: I. ceramica lucrată cu mâna și II. ceramica lucrată la roată. Considerăm că este necesar să menționăm de la început că în așezările de la Gropșani, spre deosebire de așezarea nr. 1 la Locusteni, ceramica lucrată cu mâna este în cantitate mult mai mică. În acest sens, situația de la Gropșani este asemănătoare cu așezarea nr. 2, din secolul al IV-lea, de la Locusteni. La Gropșani ceramica lucrată cu mâna este reprezentată numai de două forme, oala-borcan și ceașca dacică.

*Oala-borcan* (fig. 62/1,2) este tipul cel mai frecvent. Pasta este aspră amestecată cu nisip și cioburi pisate. Se poate deosebi numai un singur tip. Are forma înaltă cu gâtul înalt și îndoit ușor în afară. Corpul este ușor bombat. Brăul alveolat lipsește. În această epocă, cel puțin în Oltenia, acest tip de ornamente de pe ceramică dispăre. Pe un singur fragment există niște ornamente plastice, în formă de U, aplicate pe gâtul vasului, comparabile cu cele de pe un vas descoperit la Dulceanca<sup>317</sup>. Tipul de oală-borcan de la Gropșani are paralele la Locusteni<sup>318</sup>, Dulceanca<sup>319</sup>. Se poate spune că acesta este prototipul formelor din secolul al VI-lea.

*Ceașca-dacică* este cealaltă formă de ceramică lucrată cu mâna din aceeași pastă amestecată cu nisip și cioburi pisate, cu pereți groși. În cazul acestei forme se pot deosebi totuși două tipuri: 1. tipul cu toartă și 2. tipul fără toartă. Din păcate nu s-au putut întregi decât două exemplare, câte unul din fiecare tip. Aceasta nu

înseamnă că ceașca dacică era mai puțin folosită în așezarea de la Gropșani, dovada o constituie existența unui număr mare de fragmente. De altfel, larga lor folosire în viața cotidiană explică și numeroasele exemplare descoperite atât în așezările daco-romane cât și în necropolele acestora. În așezări ceștile erau folosite drept opaite iar în necropole aveau, probabil, o anumită semnificație rituală. Toate exemplarele au urme de funingine în interior.

*Tipul nr. 1* este cunoscut încă din Latène-ul dacic, dar continuă să existe în Dacia romană până în secolul al III-lea, cu foarte mici deosebiri de formă (fig. 64/3).

În așezarea daco-romană de la Gropșani nu s-a găsit nici un exemplar cu decor (care de obicei, la Locusteni nr. 1, spre exemplu, este un brâu în relief alveolat).

*Tipul nr. 2*, fără toartă apare și el în secolul I î.Chr. S-au descoperit la Răcățâu<sup>320</sup>, Cuciulata<sup>321</sup>, Arpașu de Sus<sup>322</sup> etc. Exemplarele de la Gropșani însă au ca decor, la bază, un șir de alveole adânci (fig. 63/4). Acest decor apare târziu la sfârșitul secolului al III-lea și continuă să existe în secolul al IV-lea. Cești de acest tip s-au descoperit la Udeni<sup>323</sup>, Mătășaru<sup>324</sup>, Colonești<sup>325</sup>, Mărunței, așezări din Muntenia, pe care Gh. Bichir le-a datat la sfârșitul secolului al III-lea și în primele decenii ale secolului al IV-lea<sup>326</sup> și într-o serie de așezări din Transilvania, Hărman<sup>327</sup>, Cristian<sup>328</sup>, Sighișoara<sup>329</sup>, Brașov<sup>330</sup>, Cipău<sup>331</sup>, Mugeni<sup>332</sup> etc. În Oltenia s-a aflat în așezarea nr. 2 de la Locusteni<sup>333</sup>. Numeroase exemplare s-au descoperit și în ultimul nivel al castrului de la Gilău<sup>334</sup>.

*Ceramica lucrată la roată* este majoritară în așezarea daco-romană de la Gropșani. Ea reprezintă peste 90% din numărul total al vaselor. Repertoriul morfologic nu este mult mai bogat. În cadrul acestei categorii se pot distinge două specii: 1. vase din pastă fină și 2. vase din pastă zgrunțuroasă.

În cadrul ceramicii lucrate la roată din pastă fină nu se pot preciza prea multe forme. Există numai oale-borcan, castroane și străchini. Unele oale-borcan, datorită dimensiunilor lor prea mari, suntem înclinați să credem că au fost folosite ca vase de provizii. Din păcate nu s-au păstrat decât unul sau două vase întregi și este foarte dificil de a alcătui o tipologie a ceramicii daco-romane de la Gropșani. Am încercat totuși, folosind mai ales particularitățile părților superioare ale vaselor, să facem o clasificare pentru fiecare formă.

#### *Oale-borcan*

Variatatea oalelor-borcan lucrate la roată din pastă fină, descoperite la Gropșani este surprinzătoare. Majoritatea acestora sunt forme de tradiție Latène.

*Tipul 1* (fig. 64/5). Includem în acest tip oala-borcan lucrată la roată, din pastă fină de culoare cărămizie închisă. Buza este întoarsă orizontal înspre exterior, iar marginea ei este ușor profilată. Acest tip s-a descoperit în groapa nr. 2 din sectorul "Gura Gurgotei". Analogii se găsesc în nivelul III 2 din așezarea de la Mătășaru<sup>335</sup> și Locusteni<sup>336</sup>. Se datează în a doua jumătate a secolului al III-lea d.Chr.

*Tipul 2* (fig. 64/6) este lucrat la roată din pastă fină, de culoare cărămizie sau cenușie. Este o oală cu dimensiuni destul de mari, având diametrul gurii de 0,228 m. Buza este scurtă și îndoită oblic în afară. Este un tip care se întâlnește des în așezările daco-romane, cu analogii mai ales la Locusteni<sup>337</sup> și la Mătăsaru<sup>338</sup> în nivelul III 2. Se poate data deci în secolul al III-lea și la începutul celui de-al IV-lea secol d.Chr. La Groșani s-a descoperit în sectorul "Gura Gurgotei" (groapa nr. 4) dar și în sectorul "Ovrei".

*Tipul 3* (fig. 64/7), este lucrat la roată din pastă fină, de culoare cărămizie sau cenușie. Are buza scurtă și arcuită spre exterior. Partea interioară a buzei este uneori șanțuită. Vasul are gâtul cilindric, iar la oarecare distanță de buză există o nervură în relief. La Groșani nu s-a găsit nici un vas întreg de acest tip. Fragmente s-au aflat în groapa nr. 1 din sectorul "Gura Gurgotei" și în locuința nr. 4 din sectorul "Ovrei". Este o formă foarte des întâlnită în așezările daco-romane și în așezările dacilor liberi.

*Tipul 4* (fig. 64/8) este lucrat la roată din pastă fină cărămizie, amestecată cu nisip fin. Buza este întoarsă aproape orizontal spre exterior. Marginea exterioară a buzei este arcuită în interior. Corpul este bombat. Deși nu s-a găsit nici un exemplar întreg, datorită numeroaselor fragmente din partea inferioară a acestui tip, se poate preciza că fundul era inelar. Diametrul gurii măsoară 0,28 m, fapt care ne face să afirmăm că acest tip avea mari dimensiuni. Cele mai multe fragmente de acest tip s-au găsit în sectorul "Gura Gurgotei", Muntenia<sup>339</sup>, la dacii liberi din Moldova<sup>340</sup> și la cei din Câmpia de Vest dar și la Locusteni. Gh. Bichir a descoperit vase de acest tip în nivelul târziu de la Mătăsaru pe care îl datează la sfârșitul secolului al III-lea și începutul secolului următor.

*Tipul 5* (fig. 64/9) este lucrat din pastă fină cenușie, amestecată cu nisip fin. Buza este orizontală, rotunjită. marginea exterioară este profilată, iar partea opusă este trasă în interior. Corpul, destul de bombat, începe imediat sub buză. Diametrul gurii nu depășește 0,195 m. Este o formă rară, nu s-a găsit decât în sectorul "Gura Gurgotei". Nu are analogii nici în alte așezări de același tip.

*Tipul 6* (fig. 64/10) este lucrat din pastă fină, cărămizie, amestecată cu mică. Are buza scurtă, îngroșată și îndoită oblic în afară, cu marginea exterioară profilată. Corpul este bombat. Diametrul gurii măsoară 0,14 cm. La Groșani s-a descoperit în sectorul "Ovrei". Analogii apropiate se găsesc în așezarea nr. 2 de la Locusteni<sup>341</sup>, datată în secolul al IV-lea.

*Tipul 7* (fig. 64/11). În acest tip a fost încadrat un vas descoperit în groapa nr. 88 din sectorul "Ovrei". Este confecționat din pastă cenușie fină. Suprafața exterioară este acoperită cu o angobă de culoare neagră. Buza vasului este întoarsă orizontal în afară. Corpul este bombat, iar fundul drept. Pe umărul vasului drept decor a fost incizată o linie în val. Dimensiuni: înălțimea 0,455 m, diametrul gurii 0,27 m, diametrul maxim 0,46 m, diametrul fundului 0,16 m. Dimensiunile mari ale acestui vas ne fac să

presupunem că a fost folosit și pentru păstrarea proviziilor. Pare a fi prototipul vaselor de provizie din secolul al IV-lea. Analogii se găsesc la Arad-Ceala<sup>342</sup>.

*Tipul 8* (fig. 64/12) este confecționat din pastă fină, "cretoasă", de culoare cenușie deschisă. Buza este arcuită în afară, iar corpul bombat. Pe jumătatea superioară a vasului, drept ornament există linii în val dispuse vertical, realizate prin tehnica lustrurii. Marginea inferioară a benzii ornamentale este marcată de o linie orizontală obținută tot prin lustruire, trasată, aproximativ, pe diametrul maxim al vasului. Diametrul gurii măsoară 0,14 m, iar diametrul maxim 0,20 m. Forma amintește, desigur, ceramica din Latène-ul târziu.

*Tipul 9* (fig. 64/13). Includem în acest tip oala-borcan confecționată din pastă fină de culoare cenușie-dschișă. Are buza foarte ușor arcuită în afară și îngroșată la exterior. Corpul este bombat. Zona cuprinsă între baza buzei și diametrul maxim este ornamentată cu o rețea de linii obținute prin tehnica lustrurii. Atât tehnica lustrurii cât și forma sunt de tradiție dacică, tradiție care persistă și în secolele II-III d.Chr. S-a descoperit într-un complex daco-roman din sectorul "Ovrei", dar câteva fragmente s-au găsit și la "Gura Gurgotei". Analogii se găsesc la Ocnița<sup>343</sup> și la Locusteni<sup>344</sup> în așezarea nr. 1 (din secolele II-III). Tehnica lustrurii este folosită și de dacii liberi. Nu se poate face o datare mai strânsă. Suntem de părere că acest tip există în secolul al III-lea. Decorul în rețea continuă să existe și în secolul al IV-lea, ba chiar și mai târziu<sup>345</sup>.

### *Cănițe*

Cănițele cu o toartă sunt mai rar întâlnite la Gropșani. De altfel nu s-a putut reconstitui decât un singur exemplar descoperit în groapa nr. 2 din sectorul "Gura Gurgotei" (fig.65/1). Este confecționată din pastă fină, de culoare cărămizie închisă. Forma este bitronconică, buza dreaptă, iar corpul este bombat. A avut toartă, dar este ruptă din vechime. Diametrul gurii are 0,07 m, iar diametrul maxim 0,96 m. Analogii se pot face cu o căniță descoperită în mormântul nr. 182 din necropola de la Locusteni<sup>346</sup>. Forma este evident moștenită din epoca anterioară dacică. În acest sens amintim analogiile care pot fi făcute cu vasele descoperite la Sighișoara.

### *Castroane*

La Gropșani nu s-au descoperit prea multe fragmente care au aparținut acestei forme. Așa cum spuneam și cu altă ocazie, este greu de făcut o delimitare între castroane și străchini. Socotim că diferența constă în faptul că dimensiunile castroanelor sunt mai mari decât ale străchinilor.

*Tipul 1* (fig. 65/2). Acest tip are forma bicontronică și este confecționat din pastă fină de culoare cenușie. În partea superioară are două caneluri largi. Buza este dreaptă și ușor îngroșată la exterior. Tipul acesta poate fi comparat cu tipul 4 din clasificarea noastră<sup>347</sup>. Analogii mai apropiate se pot face și cu unele exemplare descoperite în ultimul nivel de la Mătășaru<sup>348</sup>, datate la sfârșitul secolului al III-lea și începutul secolului al IV-lea. Diametrul gurii măsoară între 0,26 și 0,30 m.



*Tipul 2* (fig. 65/3) este lucrat la roată din pastă fină, cenușie. Are corpul bicontronic. Buza este dreaptă cu marginea îngroșată la exterior. Diametrul gurii măsoară 0,26 m. A fost descoperit în groapa nr. 97 din sectorul "Ovrei". Este de mari dimensiuni dacă ne raportăm la diametrul gurii care măsoară 0,26 m. Vase de acest tip s-au găsit în nivelul târziu de la Mătăsaru (sec. III-IV d.Chr.).

*Tipul 3* (fig. 65/4). Ca și tipul precedent, tipul nr. 3 este de evidentă tradiție romană. Este confecționat din pastă fină, de culoare cenușie. Are de asemenea, o formă bitronconică. Buza este scurtă și îndoită oblic în afară. Și acest tip este de mari dimensiuni, diametrul gurii având 0,30 m. Cele mai apropiate analogii pot fi făcute cu vasele de același tip descoperite la Udeni<sup>349</sup>.

### *Străchini*

Așa după cum am spus mai înainte străchinile se deosebesc destul de greu de castrone. Criteriul principal pentru separarea celor două forme l-am socotit a fi dimensiunile, care sunt sensibil mai mici în cazul străchinilor (fig. 65/5).

Nu există decât un singur tip de străchini, prezent numai în sectorul "Ovrei". Acesta era modelat atât din pastă fină, de culoare cenușie, cât și din pastă zgrunțuroasă. Forma este de tradiție romană. Ea este bicontronică. Buza este îndoită orizontal în afară. Probabil că avea un fund inelar. Tipuri asemănătoare se găsesc la Mătăsaru (în nivelul III a)<sup>350</sup> și la Locusteni (în așezarea nr. 1)<sup>351</sup>.

### *Ceramica zgrunțuroasă*

Pasta acestei categorii ceramice este amestecată cu pietricele și confecționată cu mai puțină îngrijire. Culoarea pastei este cenușie-deschisă. Repertoriul formelor lucrate din pastă zgrunțuroasă este foarte sărac. S-au putut deosebi două forme: oala-borcan, ținând seama de dimensiunile lor au putut fi folosite și ca vase de provizii. Până nu demult se credea că specia de ceramică zgrunțuroasă apare numai după transformarea Daciei în provincie romană, fiind socotită, prin excelență, provincială romană. D. Berciu însă, a descoperit la Ocnița, în complexe arheologice închise și bine datate, vase lucrate din ceramică zgrunțuroasă încă din secolul I. d. Chr.<sup>352</sup>.

### *Oale-borcan*

Termenul este folosit de cei mai mulți cercetători. Prototipul oalei-borcan datează din Latène-ul târziu. Oala-borcan din pastă zgrunțuroasă reprezintă unul dintre cele mai răspândite forme atât în ceramica folosită în centrale urbane, militare, cât și în așezările rurale din Dacia romană. În general, în ceramica provincială romană se pot distinge mai multe forme în cadrul acestei specii<sup>353</sup>, deși la prima vedere forma pare stereotipă. În așezările de la Gropșani însă, nu se pot deosebi decât trei tipuri dacă se ia drept criteriu forma buzei.

*Tipul 1* (fig. 65/1) este lucrat la roată din pastă cenușie zgrunțuroasă, amestecată cu pietricele. Buza este arcuită ușor în afară, corpul bombat cu diametrul maxim în jumătatea superioară a înălțimii vasului. Diametrul gurii măsoară 0,13 m, iar cel maxim 0,19 m. Forma este clar de tradiție dacică și

seamănă cu tipul de oală-borcan lucrat cu mâna, descoperit la Gropșani. Astfel de vase au mai fost găsite la Locusteni<sup>354</sup> și în alte așezări rurale daco-romane.

*Tipul 2* (fig. 65/7). Includem aici oala-borcan, din pastă zgrunțuroasă, de culoare cenușie cu buza scurtă întoarsă oblic în afară. Marginea buzei este îngroșată și rotunjită. Corpul este bombat, cu diametrul maxim în jumătatea superioară a înălțimii vasului. Tipul 2 este foarte frecvent în toată Dacia romană. În așezările rurale numărul exemplarelor de acest tip este mai mic. Ca o variantă poate fi socotită oala-borcan (lucrată în aceeași tehnică) a cărei buză are pe fața interioară un șanț mai adânc, pentru sprijinirea capacului. Dimensiunile tipului 2 sunt cele obișnuite pentru asemenea vase, care au fost folosite pentru prepararea hranei, fapt ce explică și numărul mare al acestora. Mai trebuie menționat și faptul că decorul de pe oalele-borcan de acest tip este foarte rar folosit. La Gropșani pe un exemplar care se încadrează în varianta tipului 2 există două linii paralele incizate. Așa cum deja am menționat, acest tip este foarte răspândit, dar cele mai apropiate analogii se află în nivelul târziu de la Mătăsaru<sup>355</sup> (sec. III-IV d.Chr.).

*Tipul 3* (fig. 65/8) are mari dimensiuni: diametrul gurii măsoară 0,30 m iar înălțimea, probabil, 0,50 m, ceea ce ne face să presupunem că aceste vase au fost folosite și pentru păstrarea alimentelor. Tipul 3 este lucrat la roată din pastă zgrunțuroasă de culoare cenușie. Buza este scurtă și îndoită orizontal în afară. Unele exemplare sunt decorate cu linii incizate în val, amplasate pe umărul vasului. Analogii pentru tipul 3 se găsesc la Locusteni<sup>356</sup> și la Străulești<sup>357</sup>.

### *Străchini*

Nu s-a putut distinge decât un singur tip de străchini lucrate la roată din pastă zgrunțuroasă de culoare cenușie. Forma ei este emisferică, cu buza foarte ușor arcuită înspre interior și cu marginea îngroșată. Imediat sub buză sunt incizate două linii paralele. Este o formă de tradiție romană și comună pentru ceramica romană în general. Se găsește în majoritatea așezărilor rurale daco-romane. Forma este asemănătoare cu tipul de castron.

Desigur că au rămas în afara acestei tipologii unele fragmente din cauză că n-au avut elementele necesare. Spre exemplu, o gură de urciior, confecționată local, n-a putut fi încadrată într-un anumit tip (fig. 65/3), totuși suntem de părere că urciiorul imită, într-un fel, urciioarele produse în atelierele de la Romula. Mai trebuie menționate și fragmentele din corpul unui vas decorat prin tehnica ștampilării, tehnică întâlnită foarte rar pe ceramica din așezările rurale daco-romane (fig. 11/3). Această tehnică este folosită mai ales de olarii care lucrau în marile centre ceramice. Nu trebuie însă să se treacă peste faptul că tehnica ștampilării a fost cunoscută de daci și înainte de transformarea Daciei în provincie romană.

\*

\* \*

Trebuie să menționăm că încercarea noastră de a face o tipologie n-o considerăm perfectă. Ea are rolul de a puncta numai unele forme pentru a putea să se observe ce anume tipuri caracterizează, individualizează, ceramica din așezările de la Gropșani, ce anume o apropie de ceramica din așezările rurale daco-romane din alte regiuni ale Daciei romane sau cea din teritoriile dacilor liberi. O primă constatare a noastră este faptul că ceramica daco-romană de la Gropșani are puține asemănări cu ceramica de la Locusteni. În primul rând procentajul ceramicii lucrate cu mâna față de aceea la roată este mult mai mic. În schimb, ceramica ieșită din marile centre ceramice aflate în orașe sau în așezări mai mari este foarte rară. În afara unor fragmente de amforă atipice și a unui capac de amforă lucrat din pastă fină roz, cu suprafața acoperită cu o angobă gălbuie nu s-a descoperit nimic altceva.

Absența unor produse ceramice aduse din marile centre meșteșugărești poate fi explicată, după părerea noastră, prin existența la Gropșani a unor meșteri locali. În ceea ce privește puținele analogii dintre ceramica din așezarea nr. 1 de la Locusteni (sec. II-III d.Chr.) și analogiile mai frecvente cu ceramica de tip Mătăsaru III 2 explicația ar fi că așezările de la Gropșani sunt contemporane, măcar parțial, cu nivelul târziu din această din urmă localitate (sec. III-IV d.Chr.). Așa s-ar justifica și lipsa analogiilor cu ceramica de la Locusteni nr. 1, în care încetează existența la mijlocul secolului al III-lea d.Chr.

#### *d. Alte materiale arheologice*

*Unelte de metal.* În nivelul daco-roman din ambele sectoare de la Gropșani s-au găsit numai două obiecte de metal. Unul dintre acestea este un *cuțit*, care nu s-a păstrat în întregime. Lama acestuia este dreaptă (fig. 65/6). este lung de 0,11 m (atât cât s-a păstrat). Tija, care se înfîșea într-un mâner de os sau lemn este mai îngustă. Forma aceasta de cuțit este obișnuită pentru așezările daco-romane. Cel de-al doilea obiect de fier este un *dorn* lung de 0,10 m. La capătul neascuțit este pătrat în secțiune (fig. 65/6). Ambele s-au descoperit în sectorul "Ovrei" de la Gropșani. În sectorul "Gura Gurgotei" s-a găsit un cârlig de cântar din bronz care nu poate fi încadrat cronologic.

#### *Oglindă cu tamga* (fig. 63/5).

La Gropșani, în sectorul "Ovrei", în puțul din secțiunea nr. 11 s-a descoperit o oglindă cu tamga. Are diametrul de 0,05 m. Nu s-a păstrat întregă, mânerul fiind rupt din vechime. Aversul oglinzii este bine lustruit, iar pe revers există un semn în relief (tamga). Acesta este compus dintr-o cruce ale cărei patru capete se continuă cu un început de spirală. În centrul fiecărei spirale se află câte un punct. Pentru desenul tamgalei de la Gropșani nu se găsesc analogii, până în prezent. După cunoștințele noastre nu s-a mai găsit până acum astfel de obiecte în nici una din

ășezările din Oltenia. Acestea constituiau o raritate chiar și pentru așezările dacilor liberi din Muntenia<sup>358</sup>. Oglinzile cu tamga au fost considerate, multă vreme, că sunt de origine sarmatică. Gh. Bichir, a constatat că asemenea oglinzi au fost folosite curent și de carpi, ceea ce l-a îndemnat să le considere de tip sarmatic-carpic. În săpăturile efectuate la București - Militari ("Câmpul lui Boga") s-a găsit un tipar de turnat oglinzi cu tamga<sup>359</sup>, iar în ultimii ani astfel de tipare s-au aflat și la Buriăș<sup>360</sup> și Dulceanca II<sup>361</sup>. Prezența tiparelor în așezările dacilor liberi din Muntenia este o dovadă, după părerea lui C. Preda<sup>362</sup>, că aceștia au preluat de la sarmați acest tip de oglindă. Pentru oglinzile apărute în așezări care aparțin aspectului cultural Chilia-Militari se poate admite că ele au fost folosite și în a doua jumătate a secolului al III-lea<sup>363</sup>.

### *Fibule*

La Gropșani s-au descoperit patru fibule, una în sectorul "Gura Gurgotei" și trei în sectorul "Ovrei". Fibula descoperită în sectorul "Gura Gurgotei" în nivelul daco-roman din secțiunea nr. 19 este o fibulă tip ancoră, făurită din bronz. Resortul și acul nu s-au păstrat. Are lungime de 0,42 m. Tipul este bine cunoscut în provinciile romane de la Dunărea Mijlocie și de Jos<sup>364</sup>. În general, acest tip de fibulă a fost datat în secolele II-III d.Chr. Gh. Bichir este de părere că în cadrul așezărilor geto-dacilor din Muntenia poate fi plasată în timp la sfârșitul secolului al III-lea și începutul secolului următor.

În sectorul "Ovrei" s-au descoperit trei fibule, toate de tipul cu piciorul întors pe dedesubt. Una dintre fibule (fig. 62/4) s-a găsit în locuința nr. 4 (S 8 carourile 20-22). Este asemănătoare cu fibula cu resortul în formă de arbaletă, are resortul bilateral, iar coarda este trasă pe dedesubt. Are arcul (care este semicircular în secțiune) și piciorul ornamentat. Analogii se găsesc la Mătăsari în nivelul III 2 și la Ipotești. Fibulele de acest tip sunt cunoscute la periferia lumii romane și sunt datate la sfârșitul secolului al III-lea și începutul celui de-al IV-lea<sup>365</sup>.

În nivelul de cultură daco-roman, care acoperea groapa nr. 21 (din epoca Latène) s-au găsit două fibule. Uneia dintre acestea îi lipsește resortul. Ea face parte din categoria fibulelor cu piciorul întors pe dedesubt și foarte lung. Arcul este ușor curbat și semicircular în secțiune (fig. 63/5). Cealaltă este de dimensiuni mai mici cu resort bilateral care însă nu a rămas întreg. Arcul este curbat și circular în secțiune. Piciorul este lung (fig. 63/6). Prima dintre aceste două fibule ar putea fi de același tip cu fibulele descoperite la Mătăsaru, Colonești-Mărunței<sup>367</sup>, Udeni<sup>368</sup>. Bichir este de părere că se pot data la sfârșitul secolului al III-lea, dar ele dăinuie și în secolul al IV-lea. De altfel, cercetătorul mai înainte amintit, susține că fibulele cu piciorul întors pe dedesubt, sunt apariții rare în prima jumătate a secolului al III-lea, devin mai frecvente în a doua jumătate a secolului, ca să ajungă în secolul al IV-lea tipul de fibulă preponderent în regiunile din afara lumii romane<sup>369</sup>.

\*

\* \*

În încheierea prezentării nivelului daco-roman de la Gropșani sunt necesare, după părerea noastră, câteva observații cu privire la diferite probleme ridicate de realitățile de pe teren.

Așezarea daco-romană din sectorul "Gura Gurgotei" nu suprapune o locuire dacică de dinaintea transformării Daciei în provincie romană. Cea din sectorul "Ovrei" suprapune o așezare dacică, din Latène, dar nu o continuă direct. Există probabil prin apropierea așezărilor dacice care au dăinuit din secolele I î.Chr., până în secolul al II-lea d.Chr., dar până în prezent n-au putut fi depistate. Totuși se constată o serie de caracteristici ale culturii materiale dacice care se perpetuează și în perioada daco-romană a așezării. Spre exemplu, în privința locuințelor se constată perpetuarea celor semiadâncite sau de suprafață. Planul, sistemul de construcție al acestora este cam același. Din cauza numărului mic al locuințelor cercetate nu se pot formula observații la evoluția planului, a sistemului de construire și a amenajării lor. Se poate menționa, însă, în privința amenajării, lipsa în multe locuințe a instalației de foc, caracteristică atât pentru perioada dacică mai veche, cât și pentru perioada romană.

De asemenea, se poate face o asemănare în ceea ce privește numărul mic al locuințelor din ambele perioade. Atât în perioada ante romană cât și în cea daco-romană, așezările de la Gropșani au fost modeste așezări rurale.

Ceramica din așezările daco-romane de la Gropșani continuă pe cea tradițională a Latène-ului dacic. Ceramica de pură factură dacică, lucrată cu mâna, este folosită, firește în mai mică măsură și în perioada daco-romană. Trebuie însă să remarcăm lipsa din cadrul acestui tip de ceramică a ornamentelor plastice brâuri în relief alveolate, a butonilor, etc. și a procentajului mult mai mic, a ceramicii lucrate cu mâna față de ceramica lucrată la roată, mai mic chiar decât în așezarea daco-romană de la Locusteni I (sec. II-III). De altfel, nu se poate sau mai bine zis ar fi hazardat să se facă o evaluare a gradului de romanizare pe baza ceramicii. Ceramica daco-romană de la Gropșani, prin forma tehnică de lucru, face parte din grupa mare a ceramicii provinciale din Dacia romană și continuă să existe și după desființarea provinciei

*Datarea nivelului daco-roman* se poate face în linii mari, deși elemente care pot să contribuie la încadrarea cronologică nu sunt prea multe. Din păcate, în niciunul dintre cele două sectoare nu s-au găsit monede. În lipsa acestui element de prim ordin în datarea unor așezări, am folosit alte materiale cărora li se poate acorda credit în acest sens. Este vorba în primul rând de fibule, care sunt folosite curent drept criterii cronologice. În sectorul "Gura Gurgotei" s-a găsit o singură fibulă daco-romană de tip ancoră din bronz, care este, foarte asemănătoare cu fibula descoperită în bordeiul nr. 1 de la Sopor de Câmpie (care, stratigrafic, succede cimitirului)<sup>370</sup> și în așezarea de la

Târgoviște. Acest tip de fibulă este bine cunoscut în provinciile romane de la Dunărea de Mijloc și de Jos<sup>371</sup>, la dacii liberi din Muntenia<sup>372</sup> și Moldova<sup>373</sup>, precum și în Peninsula Balcanică<sup>374</sup>. În general, acest tip de fibulă este datat în secolele II și prima jumătate a secolului III, dar alți autori consideră că poate fi plasată și în a doua jumătate a secolului al III-lea<sup>375</sup>, ba chiar în al IV-lea<sup>376</sup>.

Ceramica poate fi folosită, de asemenea, la stabilirea cronologiei unei așezări. Dintre formele de tradiție dacică din epoca daco-romană un indiciu asupra cronologiei așezării poate fi oferit de ceașca dacică descoperită în locuința nr. 1 de la Gura Gurgotei. Ea face parte din tipul al II-lea al acestei forme, care se datează în a doua jumătate a secolului al II-lea și în secolul al IV-lea. Acest tip este de formă tronconică, fără toartă, având la bază un șir de alveole. Nu este cunoscut în Latène, nici în așezările rurale daco-romane din secolele II-III d.Chr. și nici în mediul carpic<sup>377</sup>. În schimb, acest tip este frecvent în cadrul așezărilor care aparțin aspectului cultural Militari-Chilia, la Colonești-Mărunței, Mătăsaru (nivelul III 2), la Obreja<sup>378</sup>, într-o serie de așezări din secolul al IV-lea din sud-estul Transilvaniei<sup>379</sup> și în castrele de la Gilău<sup>380</sup> și Râșnov<sup>381</sup>.

Ceramica lucrată la roată, prin câteva tipuri, poate constitui la rândul său drept reper cronologic. Spre exemplu, oala-borcan pe care noi am încadrat-o în tipul nr. 4 cu analogii în lumea dacilor liberi din Moldova (necropola de la Văleni) care datează din sec. II-IV, dar și în nivelul târziu de la Mătăsaru. De asemenea, tot târziu este și singurul tip de strachină din pastă fină cenușie care este prezent în ambele sectoare de la Gropșani. Toate datele pe care le-am expus mai înainte duc la concluzia că așezarea daco-romană din sectorul "Gura Gurgotei" a existat în a doua jumătate a secolului al III-lea.

În sectorul "Ovrei" s-au descoperit trei fibule de tipul celor cu piciorul întors pe dedesubt, care datează din a doua jumătate a secolului al III-lea și continuă să existe și în prima parte a secolului următor. Ceramica din sectorul "Ovrei", cum sunt tipurile nr. 2 și nr. 3 de castroane, precum și tipul de strachină au analogii în nivelul de la Mătăsaru. De asemenea, fragmentele decorate cu linii incizate în val (fig. 63/2-4) aparțin unui vas de provizii care se datează în secolul al IV-lea. Considerăm că așezarea din acest sector poate fi datată în a doua jumătate a secolului al III-lea și începutul secolului al IV-lea. S-ar putea ca așezarea din sectorul "Gura Gurgotei" să fi fost întemeiată ceva mai înainte, dar a dăinuit și ea în cea de-a doua jumătate a secolului al III-lea.

Considerăm că cele expuse până acum dovedesc importanța deosebită a așezărilor daco-romane de la Gropșani, importanță cu un dublu aspect. În primul rând, asocierea cu același strat în aceleași complexe arheologice a unor vestigii, mai ales de tradiție dacică, autohtonă, cu vestigii romane atestă persistența populației dacice în timpul provinciei romane Dacia.

Spre deosebire de unele așezări daco-romane, care își schimbă vatra la mijlocul secolului al III-lea (cum este cazul cu așezarea de la Locusteni nr. 1), așezările de la Gropșani continuă să existe în același loc în a doua jumătate a secolului al III-lea, ba chiar și în primele decenii ale secolului al IV-lea. Acest fapt reflectă o realitate evidentă și anume că majoritatea populației daco-romane și în primul rând cea care locuia în așezările rurale, a rămas pe loc, n-a urmat administrarea și armata romană strămutată de împăratul Aurelian în dreapta Dunării.

Un alt fapt demn de subliniat care a reieșit din studiul ceramicii este, socotim noi, numărul mare de analogii dintre unele tipuri ceramice descoperite în așezările daco-romane de la Gropșani și unele tipuri aflate în așezările contemporane din Muntenia, care își prelungesc existența și în primele decenii ale secolului al IV-lea d.Chr., cum ar fi cele de la Mătăsaru, Udeni, Dulceanca<sup>382</sup>, etc.

Constatăm, de asemenea, că în ceramica din așezările de la Gropșani tradiția autohtonă, dacică este mai puternică decât în ceramica descoperită în așezările și necropolele din secolele II-III din Oltenia. Fenomenul se observă mai ales la categoria ceramicii lucrate la roată. Această ceramică, după părerea noastră, reprezintă, în stadiul actual al cercetărilor, veriga dintre ceramica descoperită în așezarea nr. 1 de la Locusteni (sec. II-III) și ceramica aflată în așezarea nr. 2 din aceeași localitate, care datează din a doua jumătate a secolului al IV-lea (poate și în secolul al V-lea).

Din păcate, până în prezent, n-a fost cercetată nici o altă așezare de tipul celei de la Gropșani, care nici ea nu este dintre cele mai mari. Rezultate importante ar oferi o cercetare sistematică a așezării daco-romane de același tip de la Dobrun (localitate ce se află tot în județul Olt, la o distanță de circa 30 km spre sud).

Asemănările dintre ceramica din așezările daco-romane de la Gropșani, din provincia romană și aceea din așezările dacilor liberi din Muntenia, atestă pe de o parte, unitatea culturală a populației autohtone de pe teritoriul Daciei, iar pe de altă parte, existența unui proces de romanizare și în regiunea de la est de Olt, proces care s-a petrecut paralel cu cel din Dacia romană<sup>383</sup>.

## 5. Așezarea prefeudală din sectorul "Ovrei"

### *Locuința nr. 1 (S 10, 1979)*

A fost descoperită în secțiunea nr. 10 săpată în anul 1979, în sectorul "Ovrei". Este de tip bordei și avea forma unui patruleter cu colțurile rotunjite. A fost adâncit până la 0,60 m față de nivelul de călcare. Locuința nr. 1 era lungă de 3,65 m și lată de 3,12 m. Locuința a fost distrusă de un incendiu violent, din care cauză stratul de depuneri pe o grosime de 0,25 m de la podeaua locuinței în sus avea o culoare

roșiatică. Stâlpii care susțineau pereții și acoperișul nu erau înfipti în pământ, ci erau fixați, ca și în locuința nr. 9, din sectorul "Gura Gurgotei", în niște grinzi de lemn așezate la baza fiecărei laturi a locuinței. Datorită incendiului care a mistuit locuința, aceste grinzi ("tălpi") s-au păstrat carbonizate. La toate colțurile locuinței s-au găsit, de asemenea, fragmente carbonizate din stâlpii de susținere a acoperișului. Pereții, mai precis lipitura de lut de pe pereții de nuiete, s-au prăbușit pe podea. Această lipitură este amestecată cu fragmente de cărbune, unele mai mari, iar altele mai mici, provenite din stâlpii de susținere și din împletitura de nuiete pe care era aplicată. Peste această prăbușitură au căzut câteva grinzi de la acoperiș. Fragmentul cel mai lung s-a aflat în fața cuptorului. Măsura 2 m în lungime. Grinzile care jucau rolul de "tălpi" pentru stâlpii de susținere, aveau grosimea de 0,20 m. Sub pereții prăbușiți din cauza incendiului s-a aflat numai ceramică, fără alte obiecte de inventar. Podeaua era netedă și bine bătătorită. În jumătatea de sud a locuinței, la circa 0,35 m distanță de latura de vest a locuinței s-a aflat o groapă rotundă, adâncă de 1,25 m față de nivelul podelei și cu diametrul de 0,45 m.

*Cuptorul* se afla în colțul de sud-est al locuinței, deci aceasta avea intrarea plasată pe latura de vest, spre deosebire de locuințele din sectorul "Gura Gurgotei" care erau orientate spre sud. Este lucrat în tehnica obișnuită, adică este scobit într-un bloc de pământ cruțat, lung de 0,80 m și înalt de 0,55 m. Între blocul de pământ cruțat și pereții locuinței se află un spațiu larg de circa 0,20 m. Vatra cuptorului avea formă de potcoavă și era mai sus decât nivelul podelei cu 0,08 m. Ea avea 0,50 m lungime și era lată de 0,40 m. Din cauza folosirii îndelungate vatra era arsă până la vitrifiere, iar crusta sa avea o grosime de 0,07 m. Pereții cuptorului erau groși de 0,05 m, iar bolta se ridica la înălțimea de 0,45 m față de nivelul vetrei (fig. 72/1).

*Inventarul* locuinței nr. 1 a fost destul de precar. În afară de ceramică nu s-a aflat nici un alt gen de obiect. Cantitatea de ceramică este și ea destul de mică.

*Ceramica lucrată la roată* este în minoritate față de cealaltă categorie, ceramica lucrată cu mâna. Dintre fragmentele foarte puține și dintre acestea cele mai multe sunt atipice, remarcăm un fragment din partea superioară a unei oale-borcan, lucrată din pastă fină de culoare cărămizie cafenie, amestecată cu nisip cu granule mai mari care o fac să fie aspră la pipăit. Pe suprafața exterioară, deoarece vasul nu a fost netezit cu atenție, granulele de nisip ies în evidență. Vasul a fost lucrat la roată înceată. Buza vasului a fost arcuită spre exterior, corpul este puțin bombat și se sprijină, probabil, deducând după fragmentele descoperite în aceeași locuință, pe un fund drept cu peretele gros. Pe suprafața buzei vasului, era adâncit, ca decor, un șir de alveole.

*Ceramica lucrată cu mâna* este reprezentată mai ales prin oale-borcan. Unele din fragmente, din partea superioară a unui borcan, era confecționat din pastă amestecată cu nisip și cu cioburi pisate. Buza, potrivită ca lungime, se arcuiește spre exterior. În punctul în care se arcuiește buza, peretele vasului este subțiat. Corpul



vasului este puțin bombat. Pe umăr, a fost trasată prin incizie, o linie neregulată, în zig-zag. Pe suprafața exterioară a buzei s-a zgâriat ușor, drept decor, un șir de linii neregulate (fig. 65/1). Firește că și în această locuință s-au găsit și fragmente de tepsie (fig. 65/3). Alte obiecte de ceramică descoperite în locuința nr. 1 au fost vălătucii de diferite forme și o fusaiolă.

#### *Locuința nr. 2 (S 10, 1979)*

A fost descoperită tot în secțiunea nr. 10 din sectorul "Ovrei". Este de tip bordei. Ea avea forma unui patrulater cu colțurile rotunjite și a fost adâncită până la 0,55 m față de nivelul de călcare. Locuința nr. 2 avea lungimea de 3,20 m, iar lățimea de 3 m. Locuința suprapunea două gropi aparținătoare nivelului dacic. Nu s-au putut preciza urmele gropilor stâlpilor care susțineau acoperișul. Probabil că acești stâlpi erau fixați pe o "talpă" de lemn. Podeaua era netedă.

*Cuptorul* se afla în colțul de sud-est al locuinței, iar intrarea pe latura opusă cuptorului. Cuptorul este lucrat în tehnica obișnuită, adică este scobit într-un bloc de pământ cruțat, lung de 1,20 m și lat de 1 m. Între blocul de pământ în care era săpat cuptorul și pereții locuinței se afla un spațiu larg de 0,20 m. Vatra cuptorului are forma unei potcoave și este mai sus cu 0,05 m față de podea. Ea avea 0,80 m lungime și 0,50 m lățime. Din cauza folosirii îndelungate, vatra era foarte arsă și în urma multor refaceri, avea grosimea de 0,07 m. Pereții cuptorului erau groși de 0,06 m, iar bolta lui se ridica până la înălțimea de 0,35 - 0,40 m față de nivelul vetrei (fig. 71/2).

*Inventarul* locuinței nr. 2 a fost destul de sărac și constă numai din ceramică. Majoritatea acesteia era lucrată cu mâna. Oala-borcan este singura formă. Buza este scurtă, subțiată și arcuită ușor spre exterior. Corpul vasului este bombat, fundul drept cu pereții foarte groși (fig. 65/2). Nu s-a mai găsit nici un altfel de inventar în această locuință.

#### *Locuința nr. 3 (S 20, 1980)*

S-a descoperit în sectorul "Ovrei", secțiunea nr. 20. Este de tip bordei și avea dimensiunile de 4 x 3,90 m. Groapa locuinței fusese săpată până la adâncimea de 0,60 m față de nivelul de călcare. Acoperișul și pereții erau sprijiniți de stâlpi înfiți la cele patru colțuri și la mijlocul celor patru laturi. Podeaua era netedă și bine bătătorită pe pământul sănătos, de culoare galbenă-roșietică. Intrarea locuinței, probabil că se afla pe latura de sud-vest, în fața cuptorului. Gropile pentru stâlpii de susținere erau rotunde, cu diametrul în jurul a 0,25 m și adânci de 0,25 - 0,35 m (fig. 71/3).

*Cuptorul* locuinței nr. 3 se afla în colțul de sud-est. Era construit tot în același mod, adică fusese excavat într-un bloc de pământ cruțat, lung de 1,25 m și lat de 0,78 m. Înălțimea blocului de pământ cruțat, față de nivelul podelei, era de 0,60 m. Vatra era în formă de potcoavă. Ea avea lungimea de 0,75 m și lărgimea maximă de 0,55 m. Vatra avea suprafața ușor înclinată în direcția din interior spre

exterior. Avea o culoare albicioasă la suprafață și cărămizie, brună în spărtură, din cauza folosirii îndelungate. Grosimea vetrei măsoară 0,07 m. Pereții cuptorului aveau grosimea de 0,05 m. Bolta, din care s-a păstrat o zonă mică, avea înălțimea de 0,30 m. Gura cuptorului era largă de 0,40 m și se afla mai sus cu 0,07 m față de podea. În interiorul cuptorului s-au prăbușit vâlătuci, bucăți de pământ și pietre. Aceleași materiale erau căzute în jurul cuptorului, mai ales în fața sa.

*Inventarul.* Locuința nr. 3 nu prezenta nici un indiciu care să arate că fusese incendiată. Probabil că a fost părăsită intenționat. Inventarul este constituit în totalitate din ceramică.

*Ceramica lucrată la roată.* Se pare că cele două categorii ceramice descoperite în locuința nr. 3 sunt la paritate, în ceea ce privește cantitatea. Din păcate majoritatea fragmentelor păstrate sunt atipice. Din fericire, însă, s-a putut totuși reconstitui o oală-borcan, lucrată la roată, din pastă cărămizie, amestecată cu nisip, aspră la pipăit. Buza este scurtă și arcuită spre exterior. Corpul vasului nu este prea bombat, iar diametrul vasului se află la jumătatea înălțimii vasului. Fundul este drept și neprofilat. Înălțimea vasului măsoară 0,296 m, iar diametrul gurii este larg de 0,224 m. Diametrul maxim 0,248 m, iar fundul 0,108 m.

*Ceramica lucrată cu mâna.* Este lucrată din pastă cărămizie, amestecată cu nisip și uneori cu cioburi pisate. S-a aflat numai o singură formă, oala-borcan, cu buza larg arcuită și cu corpul mai zvelt și oala-borcan cu buza scurtă și îndoită în loc și corpul bombat. Fragmentele din partea inferioară a acestor tipuri de oale-borcan sunt drepte și cu pereții groși. În afara fragmentelor de vase, s-au descoperit, în interiorul și la gura cuptorului, mulți vâlătuci de diferite forme. Unii dintre acești vâlătuci au pasta amestecată cu pleavă.

#### *Locuința nr. 4 (S 23, 1981)*

A fost descoperită în secțiunea 23, anul 1981, în sectorul "Ovrei". Se afla la marginea dinspre vest a așezării din acest sector. Are forma unui patruleter cu colțurile rotunjite. Este una dintre cele mai mici locuințe descoperite la Gropșani. Are toate laturile egale, iar lungimea unei laturi este numai de 2,50 m. Locuința nr. 4 a fost mistuită de un violent incendiu. Arderea a fost atât de puternică încât pereții bordeiului au fost arși până la roșu, ajungând la o grosime de 0,07 m, fapt ce a făcut foarte ușor de a preciza laturile locuinței. Stâlpii de susținere ai acoperișului și pereților au fost fixați pe grinzi de lemn, ale căror resturi carbonizate au fost reperate la baza celor patru laturi ale locuinței. Podeaua era fără denivelări și arsă și ea foarte puternic din cauza incendiului (fig. 71/4).

*Cuptorul* a fost amplasat în colțul de sud-vest al locuinței. Ca de obicei, el era construit într-un calup de pământ cruțat, a cărui lungime era de 0,83 m, iar lățimea de 0,75 m. Înălțimea blocului de pământ cruțat, față de nivelul podelei era de 0,40 m. Vatra, cu 0,07 m mai sus decât podeaua locuinței, era aproape rotundă, având

diametrele de 0,66 x 0,70 m. Gura cuptorului, spre deosebire de cuptoarele descoperite în celelalte locuințe, era îngustată la cele două margini, în dreapta și stânga de două "praguri rotunjite la capete". Distanța dintre aceste "praguri" deci de fapt gura propriu-zisă a cuptorului măsoară 0,40 m (fig. 71/4). Vatra cuptorului, mai precis crusta vetrei, era groasă de 0,07 m. În interiorul cuptorului, pe vatră și la gura acestuia, s-au aflat numai vălătuci și ceramică. Nu s-au aflat, ca de obicei, și pietre.

*Inventarul.* Locuința nr. 4 a avut un inventar sărac. Ceramica era singurul gen de material arheologic descoperit în locuință. Ea s-a aflat mai ales în interiorul cuptorului și în jurul acestuia. Proporția dintre cele două categorii, ceramica lucrată la roată și ceramica lucrată cu mâna este aproximativ egală. Fragmentele ceramice însă s-au găsit destul de fărâmițate. Din fericire, s-a putut întregi câte o oală-borcan din fiecare categorie. Firește că, din cauza focului care a distrus locuința, toată ceramica descoperită aici este arsă secundar.

*Ceramica lucrată la roată.* Pasta din care este confecționată ceramica lucrată la roată este degresată cu nisip, ale cărui granule sunt de cele mai multe ori fine. Din păcate, cele mai multe fragmente sunt atipice. S-a putut totuși întregi o oală-borcan, care are forma obișnuită în așezarea de la Gropșani și în alte așezări contemporane.

Buza este scurtă și arcuită spre exterior. Corpul bombat, iar fundul, neprofilat, este drept (fig. 67/1). Înălțimea măsoară 0,183 m, iar diametrul gurii 0,099 m. Diametrul maxim este plasat la mijlocul înălțimii vasului și are 0,165 m, iar diametrul fundului 0,084 m.

*Ceramica lucrată cu mâna.* Este confecționată din pastă mai grosolană, amestecată cu nisip și uneori cu cioburi pisate. Cele mai multe fragmente ceramice din această categorie sunt atipice. Din fericire, și din această categorie s-a putut întregi o oală-borcan. Buza este arcuită spre exterior, corpul bombat. Peretele vasului înainte de a ajunge la fund, în loc să-și urmeze curbura coboară drept. Fundul este drept și neprofilat. Înălțimea vasului este de 0,18 m, gura are diametrul de 0,138 m. Diametrul maxim, care este plasat, cu puțin mai sus de jumătatea înălțimii vasului, măsoară 0,165 m, iar fundul 0,099 m (fig. 67/2). După cum reiese din descriere și după desene, cele două vase se aseamănă foarte mult și au dimensiuni sensibil apropiate. Deosebirea cea mai însemnată este grosimea pereților vaselor. Acea a vasului lucrat cu mâna este de două ori mai mare decât a vasului lucrat la roată. Și în locuința nr. 4 s-au descoperit numeroși vălătuci de toate formele, care s-au aflat în interiorul, la gura și în jurul cuptorului.

#### *Locuința nr. 5 (S 24, 1981)*

A fost descoperită în secțiunea 24, anul 1981. Locuința avea forma unui patralater cu colțurile rotunjite. Dimensiunile laturilor erau de 4 x 3,90 m, iar orientarea este spre vest, avându-se în vedere poziția cuptorului. Adâncimea medie

a locuinței măsurată de la nivelul de călcare și de construcție al ei era de 0,50 m. Podeaua a fost bine netezită și lipsită de denivelări prea mari. Nu au fost depistate gropi pentru stâlpii de sprijin pentru acoperiș și pereți. Probabil că aceștia erau fixați pe o "talpă" de lemn (fig. 71/5).

*Cuptorul* era plasat în colțul de sud-est al locuinței. Era excavat într-un bloc de pământ cruțat, a cărui lungime măsoară 1 m, iar lățimea 0,75 m. Înălțimea blocului de pământ, față de nivelul podelei era de 0,40 m. Între blocul de pământ și laturile locuinței exista un spațiu larg de 0,20 m. Vatra, de formă semiovală, avea dimensiunile de 0,60 x 0,60 m și era puternic arsă. Avea grosimea de 0,05 m și se găsea mai sus cu 0,08 m față de podea. Bolta cuptorului era înaltă de 0,45 m față de nivelul vetrei. În interiorul cuptorului s-au prăbușit vălătuci și pietre.

*Inventarul.* Locuința nr. 5 a avut un inventar sărac. Ceramica constituie cea mai mare parte a acestuia. Cantitatea de ceramică lucrată la roată este ceva mai mare decât ceramica lucrată cu mâna.

*Ceramica lucrată la roată* este confecționată din ceramică de culoare cărămidie sau cafenie, amestecată cu nisip fin. Fragmentele ceramice atipice sunt foarte numeroase. S-au aflat și câteva fragmente din partea superioară a unei oale-borcan. Buza este arcuită în afară și ușor fațetată pe marginea interioară a acesteia. Pe unele vase se găsesc, drept decor aplicat pe umărul vasului, linii paralele incizate sau linii incizate în val încadrate de benzi de linii paralele incizate (fig. 67/3,4).

*Ceramica lucrată cu mâna* are pasta de culoare cărămidie, amestecată cu nisip și câteodată și cu cioburi pisate. Oala-borcan este singura formă. Buza este înaltă, arcuită în afară, iar corpul ușor bombat. Fundurile oalelor-borcan lucrate cu mâna sunt drepte și foarte groase (fig. 63/5,8,9).

În afară de ceramică s-a mai găsit și un fragment de rășniță rotundă.

\*

\* \*

Și în cazul nivelului prefeudal materialele descoperite în ambele sectoare vor fi prezentate și discutate împreună. Așezările din ambele sectoare sunt amplasate ca și cea mai mare parte a așezărilor contemporane aflate pe teritoriul țării noastre. S-a observat că așezările din secolele V-VII s-au înfiripat în locurile unde relieful se preta atât la practicarea agriculturii cât și la creșterea animalelor, ocupații de bază ale membrilor comunității respective. Cele mai propice microreliefului erau terasele mai mult sau mai puțin înalte ale unor râuri unde, în afară de condițiile amintite mai sus, locuitorii așezărilor respective aveau la dispoziție și alte resurse naturale necesare și altor activități secundare, cum ar fi lutul pentru practicarea olăritului și a unor "zăcăminte" de fier pentru făurirea uneltelor strict necesare<sup>384</sup>. Ca și totalitatea așezărilor de acest tip nici așezările de la Gropșani n-au fost întărite. În general, aglomerările din secolul al VI-lea cuprindeau 20-25, până la 30

de locuințe<sup>385</sup>. În sectorul "Gura Gurgotei" cele 19 locuințe descoperite ar plasa deci așezarea de aici în limitele obișnuite unei așezări din această vreme. Alta este situația în sectorul "Ovrei", unde au fost descoperite numai cinci locuințe și deci mult sub limita inferioară a numărului obișnuit. Toate locuințele descoperite în ambele sectoare sunt de tipul celor îngropate în pământ. Acestea aveau o singură încăpere, situație existentă, în general, în toate așezările contemporane celor de la Gropșani<sup>386</sup>. De notat că nu s-au descoperit locuințe de suprafață așa cum este cazul în așezarea de la Dulceanca I<sup>387</sup> și din alte localități. Adâncimea acestor locuințe îngropate variază între 0,50 m și 1 m. cele mai multe (13) au adâncimea între 0,55 - 0,65 m. Două locuințe pe care le socotim excepție de la regulă, sunt adânci de 0,90 m și, respectiv, 1 m. Un loc deosebit de important îl deținea, în această unică încăpere, unde trăia întreaga familie, vatra sau cuptorul. El era construit într-un bloc de pământ cruțat în acest scop, așezat în cele mai multe cazuri în colțul de nord-est al locuinței<sup>388</sup>. În general blocul de pământ destinat cuptorului era detașat de cei doi pereți ai locuinței care formau colțul de nord-vest sau sud-est al locuinței. În acest spațiu se păstrau, probabil, unele vase necesare preparării hranei. Bolta cuptorului nu s-a păstrat în întregime în nici o locuință. În unele cazuri unde s-a păstrat câte un fragment de boltă, s-a observat că aceasta era construită din lut amestecat cu pietriș mărunț. Vatra cuptorului era întotdeauna în formă de potcoavă și se afla cu câțiva centimetri mai sus decât podeaua cuptorului. Uneori bolta cuptorului era întărită la intrare de vâlătuci mari de pământ, care aveau rolul unor contraforturi. Nu s-au întâlnit situații ca acelea de la Dulceanca, unde în cazul când bolta cuptorului se prăbușea, se foloseau, pentru înlocuirea acesteia, tăvile de lut<sup>389</sup>. În zona tuturor cuptoarelor, în interior sau în afara lui, s-au descoperit vâlătuci de lut. Compoziția pastei acestora este asemănătoare cu aceea a vaselor. Este posibil ca vâlătucii să fi fost folosiți la construcția cuptorului<sup>390</sup> și la înmagazinarea căldurii. În unele locuințe, toate din sectorul "Gura Gurgotei", s-au găsit în afara cuptorului principal încă unul sau mai multe cuptoare. Astfel, în locuința nr. 4, în afara cuptorului principal mai exista un alt cuptor săpat în peretele de vest. Analogii în acest sens se găsesc în așezarea contemporană aflată în București (Str. Soldat Ghivan)<sup>391</sup>. Locuința nr. 14 era prevăzută cu încă două cuptoare în afara celui obișnuit, iar în locuința nr. 18 s-au descoperit trei cuptoare. Se pare că toate cuptoarele construite în pereții locuințelor serveau la coacerea pâinii. Socotim că trebuie amintit că în locuința nr. 12 singurul cuptor era scobit în peretele de sud<sup>392</sup>. El nu era construit în tehnica obișnuită, folosită la cuptoarele din celălalte locuințe care serveau atât ca instalație de încălzit cât și la prepararea hranei. De regulă, acest din urmă tip de cuptoare își aveau locul în colțul de nord-est al locuinței, iar pe laturile din fața acestora se afla intrarea<sup>393</sup>.

În ce privește tehnica în care au fost construite locuințele se pot distinge două modalități. Cele mai multe locuințe aveau pereții construiți din împletitură de

nuiele lipite cu lut. Acoperișul se sprijinea pe patru stâlpi care se înfingeau în pământ la cele patru colțuri ale încăperii. În unele locuințe se găseau și stâlpi înfiți pe laturi. În câteva locuințe stâlpii care susțineau acoperișul nu erau înfiți în pământ ci în niște bârne așezate jos de-a lungul celor patru laturi. Astfel de tehnică s-a putut observa la locuința nr. 9 din sectorul "Gura Gurgotei" și la locuința nr. 1 din sectorul "Ovrei". Locuințele erau acoperite cu stuf sau cu paie, iar acoperișul, în cele mai multe cazuri, era construit în două pante.

Analizând modul în care erau grupate locuințele, în sectorul "Gura Gurgotei" am observat două grupuri de locuințe. Unul plasat în partea de nord-est, cuprindea zece locuințe, iar celălalt în partea de sud nouă locuințe. Între cele două grupuri exista un spațiu liber lat de circa 45-50 m. Asemenea situație se găsește și în așezarea de pe strada Soldat Ghivan din București<sup>394</sup>.

Singurele anexe gospodărești în așezările prefeudale de la Gropșani sunt gropile, în număr mult mai mic decât în straturile de cultură anterioare. De fapt sigură este numai groapa din locuința nr. 2 din sectorul "Gura Gurgotei" care avea adâncimea de 0,75 m față de podeaua locuinței. Se pare că a servit la păstrarea cerealelor.

#### a. Ceramica

Majoritatea covârșitoare a materialului arheologic constă în ceramică. Celelate categorii abia dacă sunt reprezentate de câteva piese. Cu excepția câtorva fragmente de amfore (din import) toate celelalte forme ceramice aparțin producției locale. Deși la Gropșani nu s-a descoperit nici un cuptor de olar cu siguranță că și în cazul acestor așezări s-a produs ceramică, așa după cum o dovedesc atelierele de confecționat vase ceramice descoperite în alte așezări de tipul celor de la Gropșani<sup>395</sup>. Ținând seama că, în general, ceramica reprezintă elementul arheologic de cea mai mare importanță căci ea oferă posibilitatea unui studiu tipologic și comparativ pe perioade mari de timp și spații întinse, am socotit să insistăm asupra acesteia. Ca în toate așezările care pot fi încadrate în aria culturală cunoscută și sub numele de "Ipotești-Ciurel-Cândești" ceramica de la Gropșani, având în vedere tehnica în care a fost realizată, este de două feluri: 1. ceramica lucrată cu mâna; 2. ceramica lucrată la roată.

*Ceramica lucrată cu mâna* este confecționată din pastă zgrunțuroasă amestecată cu pietricele și uneori cu cioburi pisate. În general, culoarea pastei este cărămizie, cu pete de culoare cenușie.

#### I. Oala-borcan

Repertoriul formelor este sărac. Cea mai frecventă formă este oala-borcan. Având în vedere principalele caracteristici morfologice se disting mai multe tipuri.

*Tipul nr. 1* (fig. 69/1) este confecționat din pastă amestecată cu pietricele. Atât suprafața exterioară a vasului cât și cea interioară este netezită. Culoarea vasului este cărămizie cu pete negre cenușii. Buza este scurtă, cu marginea subțiată

și arcuită în afară. Corpul este bombat, iar fundul este drept. Diametrul gurii măsoară 0,14 m; diametrul maxim 0,16 m. Astfel de vase s-au găsit în locuința nr. 1 din sectorul "Gura Gurgotei".

*Tipul nr. 2* (fig. 69/2) are aceeași pastă ca și tipul nr. 1. Buza este scurtă, cu marginea subțire și îndoită ușor oblic în afară. Corpul este ușor bombat, cu diametrul maxim în treimea superioară a înălțimii. Fundul este drept și nu este profilat. Dimensiuni: înălțimea = 0,153 m, diametrul gurii = 0,10 m, diametrul maxim = 0,13 m, diametrul fundului = 0,075 m. Un exemplar întreg s-a descoperit în locuința nr. 2 din sectorul "Gura Gurgotei".

*Tipul nr. 3* (fig. 67/3) este lucrat din pastă amestecată cu nisip și pietricele. Este lucrat mai îngrijit decât tipul anterior. Buza, cu marginea rotunjită este arcuită spre exterior. Corpul este bombat, cu umărul mai sus, diametrul maxim fiind plasat în treimea superioară a înălțimii. Fundul este drept și mai gros decât pereții vasului. Înălțimea măsoară 0,178 m, diametrul maxim 0,14 m, iar diametrul fundului 0,07m. S-a descoperit în locuința nr. 8. Forma amintește un anumit tip de ceramică dacică lucrată cu mâna din secolele II-IV<sup>396</sup>.

*Tipul nr. 4* (fig. 67/4) este confecționat din pastă zgrunțuroasă, amestecată cu pietricele. Arderea pastei a fost neuniformă și din această cauză culoarea este cărămizie, cu pete de diferite nuanțe din cauza arderii neuniforme. Buza este foarte scurtă și arcuită spre exterior. Corpul are formă tronconică, cu baza mare în sus. Pereții sunt foarte ușor bombați. Fundul este drept, prevăzut cu un fel de "talpă". Înălțimea vasului măsoară 0,308 m, diametrul gurii 0,246 m, iar diametrul fundului 0,14 m. Un singur exemplar de acest tip s-a găsit la Gropșani în locuința nr. 10 din sectorul "Gura Gurgotei". Nu există analogii nici în alte așezări contemporane, dar acest tip (excluzând ornamentele) se aseamănă până la identitate cu un vas dacic lucrat cu mâna descoperit în mormântul nr. 286 din necropola din secolele II-III d.Chr. de la Locusteni<sup>397</sup>. Și în acest caz păstrarea tradiției din secolele anterioare este evidentă.

Remarcăm că ornamentarea pe oalele-borcan este ca și inexistentă. Pe un singur fragment de vas, aflat în locuința 1 din sectorul "Ovrei" există un decor, o linie în zig-zag incizată neîndemânatic.

### *Paharul*

O formă rară, prezentă de altfel numai în locuințele 5 și 15 de la "Gura Gurgotei", este paharul, confecționat din pastă nisipoasă, aspră la lipăit, de culoare cafenie.

*Tipul nr. 1* (fig. 69/5). Un singur exemplar s-a descoperit în locuința nr. 5 din sectorul "Gura Gurgotei". Buza este arcuită ușor spre exterior. Corpul tronconic este ușor asimetric. Pereții vasului sunt groși. Ei se îngroașe mai ales spre baza vasului. Fundul este drept. Diametrul gurii măsoară 0,08 m, înălțimea 0,06 m, iar fundul 0,042m.

*Tipul nr. 2* (fig. 69/6), este reprezentat tot printr-un singur exemplar descoperit în locuința nr. 15. Are buza dreaptă, corpul tronconic, pereții și fundul foarte groși. Înălțimea măsoară 0,05 m, gura este largă de 0,067 m, iar diametrul fundului are 0,048 m. Un vas asemănător s-a găsit în așezarea de pe strada soldat Ghivan din București.

### *Tipsia*

Tipsiile au forma rotundă sau ovală, cu marginile mai înalte sau mai scunde. Sunt confecționate din aceeași pastă de culoare cărămizie amestecată cu nisip și pietricele. Unele tipsii au pasta amestecată cu pleavă. S-au descoperit în majoritatea locuințelor. În unele locuințe s-au aflat chiar 3-4 exemplare. Rolul tipsiilor este încă neclar. Majoritatea cercetătorilor le numesc tigăi, admitând astfel că acestea ar fi servit la prepararea hranei<sup>398</sup> (fig. 67/7,8).

*Ceramica lucrată la roată* reprezintă mai mult de 50% din totalul ceramicii descoperite în așezările prefeudale de la Gropșani. Nici repertoriul formelor vaselor ceramice lucrate la roată nu este bogat. Predomină oala-borcan care însă se diversifică în multe tipuri. Trebuie făcută precizarea de la început că multe oale-borcan din această categorie sunt pur și simplu transpuneri ale unor tipuri de oale-borcan lucrate cu mâna. În acest caz, pasta din care este confecționat vasul respectiv este aceeași cu pasta vaselor lucrate cu mâna.

### *Oala-borcan*

*Tipul nr. 1* (fig. 67/9). Am inclus în acest tip oala-borcan lucrată din pastă cărămizie amestecată cu nisip și pietricele. Buza este scurtă cu marginea rotunjită și arcuită în afară. Corpul este bombat, cu diametrul maxim la jumătatea înălțimii. Fundul este drept și neprofilat. Înălțimea măsoară 0,18 m, diametrul gurii 0,12 m, diametrul maxim 0,158 m, iar diametrul fundului 0,088 m. Caracteristicile tectonice ale tipului indică în mod foarte clar originea sa în ceramica daco-romană din secolele anterioare. Un exemplar de acest tip s-a descoperit în locuința nr. 4 din sectorul "Ovrei". Fragmente de vase de tipul 3 s-au descoperit în multe locuințe din ambele sectoare. Analogii se găsesc în așezarea de la Craiova ("Fântâna Obedeanu")<sup>399</sup>, la Ciurel (București)<sup>400</sup> ș.a.

*Tipul nr. 2* (fig. 69/10) este confecționat din pastă specifică vaselor lucrate cu mâna. Forma lui nu este zveltă, din cauză că diferența dintre înălțime și diametrul maxim este foarte mică. Buza este scurtă cu marginea rotunjită și îndoită oblic în afară. Corpul este bombat cu umărul plasat în prima treime superioară a înălțimii. Pereții vasului sunt mult mai subțiri decât ai vaselor lucrate cu mâna. Fundul, neprofilat, este câteodată ușor concav. Este destul de frecvent în așezările de la Gropșani. Două exemplare întregi s-au găsit în locuința nr. 18 din sectorul "Gura Gurgotei". Dimensiunile sale sunt mijlocii. Înălțimea diferitelor exemplare de acest tip este cuprinsă între 0,15 și 0,25 m. Analogii pentru tipul nr. 1 se găsesc în mai toate așezările înglobate în așa-zisul aspect cultural "Ipotești-Ciurel-Cândești"<sup>401</sup>.



*Tipul nr. 3* (fig. 70/1) este modelată din pastă asemănătoare cu aceea a ceramicii lucrate cu mâna. Are buza scurtă îndoită oblic în afară, cu marginea subplată. Corpul este bombat, cu diametrul maxim foarte puțin mai sus de mijlocul înălțimii. Fundul este drept și neprofilat. Un exemplar întregibil s-a descoperit în locuința nr. 4 din sectorul "Ovrei". Acesta este înalt de 0,30 m, diametrul măsoară 0,22 m, diametrul maxim 0,248 m, iar fundul 0,108 m. Analogii se găsesc la Craiova-Fântâna Obedeanu<sup>402</sup>.

Tipurile următoare de oale-borcan sunt lucrate dintr-o pastă de culoare cărămizie mai bine frământată, superioară față de pasta folosită la tipurile precedente lucrate la roată. Această categorie are corespondențe mai ales în așezările de la Craiova-Fântâna Obedeanu<sup>403</sup>, Ipotești<sup>404</sup>, Budureasca<sup>405</sup> și mai puțin în celelalte așezări.

*Tipul nr. 4* (fig. 70/2) se caracterizează prin buza scurtă îndoită oblic în afară și corpul bombat. Pe umărul vasului, drept decor, se află patru linii larg incizate. Pasta este amestecată cu nisip cu granule ceva mai mari, care îi dă un aspect zgrunțuros. Analogii se găsesc la Craiova-Fântâna Obedeanu<sup>406</sup>, Ipotești<sup>407</sup>. Cele mai multe exemplare din acest tip s-au găsit în locuința nr. 11 din sectorul "Gura Gurgotei".

*Tipul nr. 5* (fig. 70/3) este modelat din pastă de culoare cărămizie bine arsă. Buza este ușor arcuită în afară și profilată spre exterior, deoarece imediat sub marginea ei se află o nervură în relief. Umerii vasului sunt înalți fiindcă diametrul maxim se află la jumătatea superioară a înălțimii. Adesea pe umărul vasului se află incizată o linie în val sau linii paralele larg incizate. Și acest tip este reprezentat de cele mai multe exemplare în locuința nr. 11 din sectorul "Gura Gurgotei". Analogii mai ales în ceea ce privește forma se găsesc în așezarea de la Craiova-Fântâna Obedeanu.

*Tipul nr. 6* (fig. 70/4) este reprezentat de mai puține exemplare găsite în locuința nr. 11 din sectorul "Gura Gurgotei". Caracteristica acestui tip este gâtul cilindric, înalt și buza foarte scurtă, ușor arcuită în afară. Corpul este bombat, la baza gâtului se află o bandă de trei linii incizate adânc sub care se găsește un grup de trei linii incizate, plasate chiar pe umărul vasului. O formă asemănătoare este lucrată cu mâna, dar nu este ornamentată.

*Varianta* tipului 6 are un gât foarte scurt dar, atât restul elementelor tectonice și de decor sunt aceleași (fig. 70/5).

*Tipul 7* (fig. 70/6) este rar în așezările de la Gropșani. Nu s-a descoperit decât un singur fragment mai mare. Diferența dintre înălțime și diametrul maxim nu este prea mare. Buza este îndoită oblic în afară, corpul bombat. Are analogii în sudul Dunării la Aquis datat la jumătatea secolului al VI-lea d.Chr.<sup>408</sup>. Astfel de vase s-au descoperit în sectorul "Ovrei" în locuința nr. 22, precum și în stratul de cultură.

*Căni*

În general, nu numai la Gropșani, cămile sunt foarte rare în toate așezările din această epocă<sup>409</sup>. La Gropșani s-a descoperit în locuința nr. 1 din sectorul "Gura Gurgotei" o toartă de cană lucrată la roată din pastă fină de culoare cenușie. Are analogii cu obiecte de același fel descoperite la Ipotești<sup>410</sup> și Sfințești<sup>411</sup>.

*Urcioare*

Nu există decât un singur fragment care indică existența și a urcioarelor la Gropșani în sectorul "Gura Gurgotei". Este lucrat la roată din pastă cenușie, zgrunțuroasă. Fragmentul este ars secundar. Buza urciorului este ușor evazată, având pe partea interioară o șanțuire. Toarta se prinde la mijloul gâtului. La nivelul inserției toartei pe gâtul urciorului se află o nervură în relief. Analogii nu se găsesc în așezările de pe teritoriul României, în schimb unele analogii aproape identice putem admite în sudul Dunării la Aquis<sup>412</sup> la Mokranjaska Stena<sup>413</sup>. Cercetătorul iugoslav datează acest tip de urcior în secolul al VI-lea.

În afara vaselor, tot din lut sunt confecționate și alte obiecte ca: *fusaiiolele* și *vălătucii*. Spre deosebire de așezarea de la Dulceanca, la Gropșani s-au găsit un număr mai mare de fusaiiole. Majoritatea lor au o formă discoidală. Pasta acestora este de aceeași structură și calitate ca și a vaselor.

Vălătucii, de asemenea, sunt confecționați din aceeași pastă ca și a vaselor. Formele lor sunt diverse: cei mai mulți au forma rotundă, alții cilindrică, paralelipipedică, sau în fine, neregulată. Toți acești vălătuci, fără excepție, au fost găsiți în cuptoare sau în zona acestora, ceea ce indică faptul că erau folosiți aici. Mulți dintre vălătuci au fost găsiți pe vatra cuptorului, alții chiar în bolta cuptorului. Se pare că ei aveau întrebuințări multiple. Unii erau folosiți la susținerea vaselor cu mâncare care fierbeau la gura cuptorului, alții, cei de dimensiuni mai mari, pentru înmagazinarea căldurii, pentru repararea bolții cuptorului<sup>414</sup> etc.

*Ceramica de import* se reduce la câteva fragmente de amfore bizantine. Judecând după tehnica și calitatea pastei nu poate fi vorba de o imitație produsă în atelierele locale. Unul dintre aceste fragmente, descoperit în locuința nr. 1 din sectorul "Gura Gurgotei", este ornamentat cu coaste orizontale și este confecționat dintr-o pastă fină, fără impurități, de culoare roz în spărtură. Analogii se găsesc la Dinogetia<sup>415</sup>, Sucidava<sup>416</sup> și în alte centre urbane și militare din secolul al VI-lea.

După cât s-a putut observa în ceramica descoperită la Gropșani, care pare să reprezinte faza timpurie a culturii romanice de aspect "Ipotești-Ciurel-Cândești"<sup>417</sup>, lipsesc elementele slave. Ea continuă tradiția olăritului din secolele anterioare, își are rădăcinile în ceramica provincială roamnă. Atât ceramica lucrată cu mâna cât și cea lucrată la roată (ne referim mai ales la oalele-borcan) își pot găsi prototipurile în ceramica din așezările rurale daco-romane din provincia Dacia. Amintim în primul rând, în acest sens, ceramica aflată în așezarea nr. 1 de la Locusteni din secolele II-III d. Chr. Suzana Dolinescu-Ferche remarca, pe bună dreptate, că olăria

de uz comun produsă în perioada post-romană, în teritoriile “extra-provinciam” din Muntenia, prezintă diferențe sub raport tehnic și morfologic față de ceramica contemporană din provinciile dunărene<sup>418</sup>. În nordul Dunării nu se mai confecționează acele numeroase forme de boluri, castroane, urcioare, amfore, etc. În ținutul dintre Dunăre și Mare, în această epocă, producția de ceramică locală continuă să se dezvolte în ateliere provinciale perfecționate, deși și aici se cunoaște o sărăcire a repertoriului de forme. Cercetătoarea amintită afirmă că și în regiunea de la vest de Olt, odinioară parte integrantă a imperiului roman, se prezintă aceeași situație, ceea ce admitem și noi cu mențiunea însă că, în această regiune există mai multe analogii cu ceramica comună de pe malul drept al Dunării. Aceste analogii se observă chiar și în ceramica din această vreme descoperită la Gropșani și mult mai pregnant în ceramica aflată în așezările de la Craiova (în punctele “Fântâna Obedeanu”<sup>419</sup> și “Cermele”<sup>420</sup>).

Altă concluzie care se desprinde din prezentarea ceramicii care aparține nivelului prefeudal de la Gropșani este că, aproape în totalitate, ea este produsul unor ateliere locale, care aparțin unor populații romanice, *sedentare*, situație existentă de altfel în toate așezările contemporane de pe teritoriul țării noastre. Această constatare impune o concluzie de o importanță majoră și anume *unitatea culturii materiale a autohtonilor de pe teritoriul României* ce este evidentă și în domeniul ceramicii. Nu înseamnă însă că în fiecare așezare, cât de mică ar fi fost, se confecționa ceramică. Existau, fără îndoială, așa cum erau și în secolele anterioare<sup>421</sup>, centre ceramice de unde produsele ceramice erau difuzate într-o arie mai restrânsă<sup>422</sup>.

### *b. Alte materiale arheologice*

*Unelte de metal.* obiecte de acest tip sunt destul de puține la Gropșani. Este posibil ca majoritatea obiectelor de metal folosite în gospodărie și agricultură să fi fost confecționate pe loc, așa cum ar indica unele “lupe” descoperite în nivelul prefeudal din sectorul “Gura Gurgotei”. De altfel, prelucrarea metalelor este atestată în toate așezările din secolele VI-VII d.Chr. din Câmpia Română<sup>423</sup>. Cele mai numeroase sunt cuțitele de fier care s-au păstrat foarte prost, fiind corodate mult. Toate sunt cu un singur tăiș. Analogii mai apropiate pentru aceste unelte casnice se găsesc la cuțitele descoperite în așezarea din aceeași vreme, din București, de pe strada Soldat Ghivan<sup>424</sup>, la Botoșana<sup>425</sup>. De altfel, aceste obiecte sunt folosite fără prea mari modificări în tot cursul mileniului I d.Chr. și pe întreg spațiul carpato-dunărean<sup>426</sup>.

În locuința nr. 18 s-a descoperit și o foarfecă de fier folosită la tunsul oilor și probabil și la alte necesități. Forma ei e foarte asemănătoare cu a celor utilizate și în zilele noastre. Se confecționa dintr-o bară de fier îndoită în forma literei U; lăpită la bază pentru a mări elasticitatea. La extremități era prevăzută cu două lame. S-a

păstrat în stare fragmentară, dar forma ei a putut fi reconstituită. Remarcăm faptul că astfel de tip de foarfecă, pe teritoriul țării noastre, se cunoaște încă din epoca dacică<sup>427</sup>.

Tipuri asemănătoare au fost folosite și în lumea greco-romană, dar și de celți (fig. 23/4).

*Brăzdar de fier.* S-a descoperit în locuința nr. 17 din sectorul "Gura Gurgotei". Era înfipt lângă stâlpul din colțul de est al locuinței. Este unicul brăzdar de plug din fier descoperit (până în prezent) în Oltenia. Este lung de 0,193 m, lat de 0,98 m și gros de 0,012 m. Brăzdarul are un manșon tot atât de lat ca și lama, iar marginile acestuia îndoite rotund (fig. 22/1). Se poate încadra în tipul 1, varianta b, în tipologia alcătuită de C.M. Tătulea<sup>428</sup>, care îl datează în secolele IV-VI d.Chr. Analogii se găsesc la brăzdarele descoperite la Dealul Morii<sup>429</sup>, Tușeni<sup>430</sup> și Bârlad-Valea Seacă<sup>431</sup>.

*Fibulă* (fig. 23/6). În secțiunea nr. 27, caroul 12 din sectorul "Gura Gurgotei", la adâncimea 0,21 m, s-a găsit o fibulă din bronz, realizată prin turnare. După clasificarea lui Dan Teodor<sup>432</sup>, exemplarul nostru poate fi încadrat în varianta a doua, în care sunt incluse fibulele care prezintă pe corp imitația înfășurării sârmei de legătură a port-agrafei turnate în întreaga piesă. Cele mai apropiate analogii se pot face cu fibula descoperită la Bacău ("Curtea Domească")<sup>433</sup>, dar și cu alte exemplare găsite la Dobreta Turnu-Severin<sup>434</sup>, Orșova<sup>435</sup>, Celei<sup>436</sup>, Beroe<sup>437</sup>, Histria<sup>438</sup>, Adamclisi<sup>439</sup>. Asemenea fibule s-au descoperit și la sud de Dunăre în Serbia. Amintim pe cele aflate la Caricin-Grad<sup>440</sup>, la Prahovo (Aquis)<sup>441</sup> etc.

Cu privire la datarea fibulelor din bronz turnate s-au purtat destule discuții. Dan Teodor susține că centrele meșteșugărești în care au fost produse asemenea fibule și-au început activitatea la mijlocul secolului al VI-lea d.Chr., dar mai ales în a doua lui jumătate<sup>442</sup>. Atelierele au fost situate într-o arie geografică relativ restrânsă, limitată la centrele bizantine de la Drobeta Turnu-Severin, Orșova, Prahovo, Negotin și Pernik<sup>443</sup>. Acest tip de fibulă a fost folosit până la prăbușirea *limes*-ului dunărean deci până la stabilirea slavilor în aceste regiuni. A. Iankovici crede că fibulele de tipul celei de la Gropșani datează din perioada cuprinsă între domnia lui Justinian și până în anul 585/8<sup>444</sup>.

Datarea nivelului prefeudal de la Gropșani ca și în cazul orizonturilor mai vechi, este mai largă, din cauza lipsei unor criterii sigure, care ar ajuta să ajungem la o datare mai precisă. În nici un orizont prefeudal din cele două sectoare nu au apărut două nivele de locuire. Cel mai bun argument al acestei afirmații ar fi, după părerea noastră, inexistența unor suprapuneri de locuințe. Fibula descoperită în sectorul "Gura Gurgotei" indică așa cum am menționat secolul al VI-lea d.Chr. Unele forme ceramice de asemenea, pot fi atribuite unei perioade mai largi, sfârșitul secolului al V-lea și tot secolul al VI-lea. ceramica lucrată la roată are analogii evidente cu ceramica descoperită la Ipotești și poate fi încadrată după cercetătorii care au publicat rezultatul săpăturilor din această așezare, la sfârșitul

secolului al V-lea d.Chr.<sup>445</sup>. Tipul nr. 7 de oală-borcan de la Groșani poate fi datat în secolul al VI-lea așa după cum sunt datate vasele de același tip descoperite pe malul drept al Dunării, la Aquis<sup>446</sup>.

Intenția noastră a fost de la început să oferim cercetătorilor materialele descoperite în așezările de la Groșani, fără prea multe comentarii și interpretări, care acum ni se par premature. Rolul acestei monografii cronologice este de a completa tabloul descoperirilor arheologice, care s-au publicat până în prezent, tablou care este destul de sărac. Sperăm că, după publicarea și altor descoperiri de acest gen, acestea să se poată constitui într-un instrument al unor sinteze ale istoriei vechi a României.

## NOTE

1. Petre Coteș, Veselina Urucu, *Județul Olț*, București, 1975, p. 1.
2. G. Popilian, *Necropola daco-romană de la Locusteni*, Craiova, 1980, p. 81, pl. XLV, 4.
3. Dan Gh. Teodor, *Civilizația daco-romană la est de Carpați în secolele V-VII e.n. Așezarea de la Botoșana-Suceava*, București, 1984, p. 57, fig. 20/2.
4. Suzana Dolinescu-Ferche și Margareta Constantiniu, în *Dacia N.S.*, 25, 1981, fig. 14/10.
5. Sebastian Morintz, *Contribuții arheologice la istoria tracilor timpurii*, București, 1978, p. 53, fig. 29/9, 16; D. Berciu, *Arheologia preistorică a Olteniei*, în *AO*, XVIII, 1939, p. 302, fig. 190.
6. Seb. Morintz, *op. cit.*, p. 63, fig. 35, 36/3, p. 69, fig. 40, 41.
7. M. Nica, în *Thraco-Dacica*, 3, 1982, p. 111, fig. 4.
8. *Ibidem*, fig. 10/12.
9. Sebastian Morintz, *op. cit.*, p. 64, fig. 37/1-5.
10. G. Popilian, *Un nouvel aspect de la fin de l'âge du bronze en Olténie*, în *Actes du VII<sup>e</sup> Congrès International de Sciences préhistoriques et protohistoriques*, Praga, 1966, p. 733-735, fig. 1.
11. Corneliu-Mărgărit Tătulea, în *Thraco-Dacica*, 3, 1982, p. 21, fig. 9/78.
12. Gh. Petre-Govora, în *Thraco-Dacica*, 4, 1-2, 1983, p. 87, fig. 2/1,2.
13. Corneliu-Mărgărit Tătulea, *op. cit.*, p. 127, fig. 3-7.
14. Gh. Petre-Govora, în *Thraco-Dacica*, 4, 1-2, 1984, p. 86, fig. 1/2-3.
15. B. Hänsel, *Beiträge zur regionalen und chronologischen Gliederung der älteren Hallstattzeit an der unteren Donau*, Bonn, 1976, pl. 39 7,9.
16. Corneliu-Mărgărit Tătulea, în *Thraco-Dacica*, 3, 1983, pl. 127, fig. 5/2-7.
17. D. Berciu, *op. cit.*, p. 302, fig. 189-190.
18. B. Hänsel, *op. cit.*, pl. 38/6-9.
19. Corneliu-Mărgărit Tătulea, *op. cit.*, p. 127, fig. 4/9-11, p. 21, fig. 8/6.
20. Seb. Morintz, P. Roman, în *SCIV*, 30, 1969, 3, p. 405, fig. 11/1, 8, p. 410, fig. 16/16, p. 412, fig. 17/8, fig. 19/1.
21. I. Stratan, și Al. Vulpe, în *Prähistorische Zeitschrift*, 52, 1977, p. 51, fig. 6, pl. 5/2, pl. 6/9.
22. M. Nica, în *Thraco-Dacica*, 3, 1963, p. 111, fig. 4/7-8, p. 113, fig. 5/1.
23. Gh. Petre-Govora, *op. cit.*, p. 90, fig. 5-7.
24. Corneliu-Mărgărit Tătulea, *op. cit.*, p. 129, fig. 8/8.
25. Gh. Petre-Govora, *op. cit.*, p. 87, fig. 2/2, p. 89, fig. 4/14; B. Hänsel, *op. cit.*, pl. 38/1.
26. Al. Vulpe, *Necropola hallstattiană de la Ferigile*, București, 1967, pl. VI/6,7; D. Berciu, *op. cit.*, p. 306, fig. 196/2.
27. Corneliu-Mărgărit Tătulea, *op. cit.*, p. 129, fig. 8/7, 9/1.
28. Gh. Petre-Govora, *op. cit.*, p. 88, fig. 3/9.
29. B. Hänsel, *op. cit.*, pl. 38/2.
30. I. Stratan, Al. Vulpe, *op. cit.*, pl. 4/6, p. 28, pl. 15/130.
31. M. Nica, *op. cit.*, fig. 10/7, p. 115, fig. 12/1,3.
32. Gh. Petre-Govora, *op. cit.*, p. 88, fig. 3/2.

33. *Ibidem*, p. 90, fig. 3/4.
34. Corneliu-Mărgărit Tătulea, *op. cit.*, p. 121, fig. 5/3.
35. B. Hänsel, *op. cit.*, pl. 38/6-9.
36. *Ibidem*, pl. 38/6-9.
37. Corneliu-Mărgărit Tătulea, *op. cit.*, p. 127, fig. 4/9-11.
38. Gh. Petre-Govora, *op. cit.*, p. 86, fig. 1/2.
39. *Ibidem*, p. 87, fig. 2/3-4.
40. *Ibidem*, p. 88, fig. 3/7, p. 89, fig. 4/2.
41. I. Stratan, Al. Vulpe, *op. cit.*, pl. 16/131, 132, 133.
42. Al. Vulpe, *Necropola Ferigile*, XI/1, XIII, 17.
43. M. Nica, în *Historica*, 3, 1974, p. 17, fig. 18/1,3.
44. Al. Vulpe, *op. cit.*, pl. I/6, 10, pl. II/2,7; idem, *Materiale*, 6, 1959, p. 240, fig. 3/112.
45. Al. Vulpe, *Necropola Ferigile*, pl. VI/2-6.
46. I. H. Crișan, în *Drobeta*, 1976, p. 35-36, fig. 3/1.
47. Idem, *Ceramica daco-getică*, București, 1969, p. 54-64.
48. I. Glodariu, *Așezări dacice și daco-romane la Slimnic*, București, 1981, p. 28.
49. Această situație s-a observat în așezarea nr. 2 de la Locusteni.
50. Inedit.
51. Inedit.
52. G. Trohani, în *Cercetări Arheologice*, I, 1975, p. 152-154.
53. Al. Păunescu, Gh. Rădulescu și M. Ionescu, în *Materiale*, 8, 1962, p. 132.
54. Mioara Turcu, *Geto-dacii din Câmpia Munteniei*, București, 1979, p. 83.
55. Marian Gumă, Caius Săcărîn, în *Materiale și cercetări arheologice*, a XV-a sesiune anuală de rapoarte, București, 1983, p. 137.
56. P. Gherghe, în *AO (serie nouă)*, 5, 1986, p. 78-79, fig. 1.
57. Mioara Turcu, în *CAB*, 2, 1965, p. 270-276.
58. R. Vulpe, în *SCIV*, 6, 1955, 1-2, p. 245.
59. Mioara Turcu, *Geto-dacii din Câmpia Munteniei*, București, 1979, p. 83.
60. M. Gumă, C. Săcărîn, *op. cit.*, *loc. cit.*
61. Cornelia Stoica, în *Materiale și Cercetări Arheologice-Tulcea*, 1980, p. 195 și urm.
62. M. Turcu, *op. cit.*, p. 83-89.
63. *Ibidem*.
64. G. Trohani, în *Cercetări Arheologice*, I, 1975, p. 151 și urm.
65. I. Glodariu, *op. cit.*, p. 29.
66. M. Macrea-I. Glodariu, *Așezarea dacică de la Arpașu de Sus*, București, 1976, p. 25.
67. I. H. Crișan, *Ziridava*, Arad, 1978, p. 79.
68. I. Glodariu, *op. cit.*, p. 32; L. Bâzru, în *Thraco-Dacica*, I, 1976, p. 188.
69. *Ibidem*, p. 32.
70. *Ibidem.*, p. 50; M. Macrea-I. Glodariu, *op. cit.*, p. 50.
71. I. Glodariu, *op. cit.*, p. 32.
72. *Ibidem*.
73. *Ibidem*.
74. M. Nica, în *Actes du II<sup>e</sup> Congrès International de Thracologie*, București, 1976, p. 89 și urm.

75. Inedit informații dl. Florin Medeleț.
76. Radu Vulpe, în *Materiale*, 3, 1957, p. 231.
77. V. Sârbu și F. Atanasiu, în *Materiale și Cercetări arheologice. A XV-a sesiune anuală de rapoarte*, București, 1983, p. 230 și urm.
78. I. Andrieșescu, *Piscul Crășani*, București, 1924, p. 21-23; Ligia Bârză, în *Thraco-Dacica*, 1, 1976, p. 188, cu toată bibliografia (nota 2).
79. Ion Glodariu și colaboratorii, în *Materiale și Cercetări arheologice. A XV-a sesiune anuală de rapoarte*, București, 1983.
80. Ligia Bârză, în *Thraco-Dacica*, 1, 1976, p. 183-191, p. 242.
81. M. Macrea, D. Protase, M. Rusu, în *Materiale*, 7, 1961, p. 362-371.
82. M. Macrea, D. Protase, M. Rusu, în *Materiale*, 7, 1961, p. 362-371; M. Macrea, I. Russu, *Dacia*, N.S., 4, 1960, p. 222 și urm.; Al. V. Matei, în *Acta MP*, 10, 1986, p. 126-128; Valeriu Sârbu, în *Dacia*, N.S., 30, 1986, p. 100.
83. Radu și Ecaterina Vulpe, în *Dacia*, III-IV, 1927-32, p. 59, 264, 272-73; R. Vulpe, în *SCIV*, 3, 1952, p. 191.
- 83<sup>bis</sup> Al. Vulpe, în *Thraco-Dacica*, 1, 1976, p. 226.
84. Mioara Turcu, *Geto-dacii din Câmpia Munteniei*, București, 1979, p. 211, pl. 28/7.
85. R. Vulpe, în *BCMI*, 16, 1924, fasc. 41, p. 46-48.
86. D. Berciu, *Buridava Dacică*, București, 1980, p. 119.
87. Supra, nota 61.
88. M. Babeș, în *SCIVA*, 39, 1988, 1, p. 10-14.
- 88<sup>bis</sup> *Ibidem*, p. 12 și nota 43.
89. *Ibidem*, cf. Valeriu Sârbu, în *Dacia*, N.S., 30, 1986, p. 91 și urm.
90. Mioara Turcu, *op. cit.*, p. 81; G. Trohani, în *Studii Dacice*, Cluj, 1981, p. 92.
91. I. Glodariu, *op. cit.*, p. 33.
92. K. Horedt, în *Materiale*, 2, 1956, p. 10, 21.
93. I. Glodariu, *op. cit.*, p. 33.
94. Cf. M. Babeș, *Dacia*, N.S., 19, 1975, p. 126 și nota 3.
95. I. H. Crișan, *Ceramica daco-getică, cu specială privire la Transilvania*, București, 1969; Emil Moscalu, *Ceramica traco-getică*, București, 1983.
96. I. Nestor, în *Studii*, 2, 1969, p. 123; I. H. Crișan, *op. cit.*, p. 75, fig. 25/1; Al. Alexandrescu, în *Dacia*, N.S., 24, 1980, p. 44-45.
97. M. Irimia, *Pontice*, 1, 1968, p. 218-219, fig. 26.
98. V. Bazarciuc, în *SCIVA*, 34, 1983, 3, p. 259, fig. 9.
99. I. H. Crișan, *op. cit.*, p. 65-88.
100. I. H. Crișan, *op. cit.*, p. 71, fig. 21.
101. Em. Moscalu, *Ceramica*, p. 45-46.
102. V. Bazarciuc, în *SCIVA*, 34, 1983, 3, p. 259, fig. 9.
103. I. H. Crișan, *op. cit.*, pl. XXV-XXVI.
104. Al. Alexandrescu, în *Dacia*, N.S., 24, 1980, p. 67, fig. 13/7-8.
105. Gavrilă Simion în *Peuce*, 6, 1977, pl. 8/8.
106. *Ibidem*.
107. G. Trohani, în *CA*, p. 136, fig. 10/5.
108. R. Vulpe, în *SCIV*, 1955, 1-2, p. 259, fig. 12/1.



109. Em. Condurachi și colaboratorii, în *Materiale*, 4, 1957, p. 46, fig. 30.
110. M. Petrescu-Dîmbovița, în *In Memoriam Constantini Daicoviciu*, p. 290, fig. 4/6.
111. C. Preda, *Geto-dacii din bazinul Olului inferior. Dava de la Sprâncenata*, București, 1986, p. 133, pl. III/3, p. 138, pl. VIII/5.
112. I. H. Crișan, *Ceramica*, p. 162, fig. 75/4.
113. *Ibidem*.
114. *Ibidem*.
115. M. Macrea, I. Glodariu, *op. cit.*, fig. 19/3.
116. M. Turcu, *op. cit.*, p. 116, pl. 22/1.
117. I. H. Crișan, *Ceramica*, pl. XXXIII, 2.
- 117<sup>bis</sup> C. Preda, *op. cit.*, pl. III/1.
118. G. Popilian, *Necropola daco-romană de la Locusteni*, Craiova, 1980, p. 21, pl. IX, M 54.
119. M. Petrescu-Dîmbovița, în *In Memoriam Constantini Daicoviciu*, (Cluj, 1974), p. 296, fig. 1/1.
120. Săpături proprii, material inedit.
121. Supra, nota 84.
122. Inedit.
123. M. Petrescu-Dîmbovița, *op. cit.*, p. 216, fig. 1/2.
124. M. Macrea, I. Glodariu, *op. cit.*, fig. 24/3.
125. I. Glodariu, *Slimnic*, p. 128, fig. 36/6.
126. I. H. Crișan, *Ziridava*, p. 130.
127. *Ibidem*.
128. I. Glodariu, în *Studii Dacice*, Cluj, 1981, p. 150-151.
129. *Ibidem*, fig. 1/22.
130. Supra, nota 128.
131. G. Trohani, CA, 1, p. 158, fig. 8/1.
132. I. H. Crișan, *Ceramica*, p. 162, fig. 75/3.
133. M. Turcu, *op. cit.*, p. 116, pl. XXII, 6.
134. G. Trohani, în CA, 1, fig. 12/4; M. Turcu, *op. cit.*, pl. XXII, 2.
135. I. H. Crișan, *Ceramica*, pl. LXXIV/3.
136. *Ibidem*, p.162.
137. G. Trohani, în CA, 1, 1975, p. 161.
138. *Ibidem*, pl. I/1, fig. 12/3.
139. V. Sârbu, Fl. Anastasiu, *Materiale. A XV-a sesiune anuală de rapoarte*, București, p. 237, fig. 2/3.
140. I. H. Crișan, *Ceramica*, p. 75, fig. 75, 5.
141. I. H. Crișan, *Ceramica*, pl. LXXV/3,5.
142. I. Glodariu, *Slimnic*, fig. 47/6.
143. G. Trohani, *loc. cit.*, p. 140.
144. I. Glodariu, în *Studii Dacice*, Cluj, 1981, p. 147.
145. *Ibidem*, p. 148.
146. C. Preda, în *Thraco-Dacica*, 7, 1986, 1-2, fig. 10.
147. G. Trohani, în CA, 1, 1975, p. 158, fig. 8/2.

148. *Ibidem*, p. 136, fig. 10/5.
149. M. Turcu, *op. cit.*, pl. XXII, 6.
150. I.H. Crișan, *Ceramica*, pl. LXXVII/4.
151. I. Glodariu, *Slimnic*, fig. 35/14.
152. G. Trohani, în CA, I, 1975, p. 140.
153. M. Turcu, *op. cit.*, p. 116-118.
154. I. Glodariu, *Slimnic*, p. 41.
155. C. Preda, *Thraco-Dacica*, 7, 1986, 1-2, fig. 11/7.
156. V. Pârvan, *Getica. O protoistorie a Daciei*, București, 1926, p. 136; I. H. Crișan, *op. cit.*, p. 245, nota 523.
157. I.H. Crișan, *op. cit.*, p. 117.
158. *Ibidem*, pl. XXXVIII/3.
159. *Ibidem*, pl. XXXVIII/4.
160. *Ibidem*, pl. XXXVIII/7.
161. *Ibidem*, p. 119, fig. 44.
162. Mioara Turcu, *op. cit.*, p. 120, fig. 16/5.
163. G. Trohani, în *Cercetări Arheologice*, 1, 1975, p. 161, fig. 11.
164. M. Petrescu-Dîmbovița, *op. cit.*, p. 206, fig. 1/4.
165. *Ibidem*, p. 297, fig. 2/3.
166. Mioara Turcu, *op. cit.*, p. 209, pl. XXVI, 3.
167. Ecaterina și Radu Vulpe în Dacia, 3-4, 1927-1932, p. 287, fig. 38/12.
168. I.H. Crișan, *op. cit.*, p. 122.
169. M. Petrescu-Dîmbovița, *op. cit.*, p. 297/2.
170. I.H. Crișan, p. 122, fig. 49.
171. *Ibidem*, p. 78-80.
172. I.H. Crișan, *op. cit.*, p. 78.
173. *Ibidem*, pl. XIX, 2, 6, 7.
174. *Ibidem*.
175. C. Preda, *Materiale*, 6, 1957, p. 254, fig. 4/5-6.
176. B. Mitrea, C. Preda și N. Anghelescu, în *Materiale*. 8, 1962, p. 370, fig. 1/1; Emil Moscalu, *op. cit.*, p. 73, pl. LII; cf. I.H. Crișan, *op. cit.*, p. 79, fig. 28/1, 2.
177. Al. Andronic, E. Neamțu și F. Banu, în *Materiale*, 8, 1962, p. 92, fig. 6/1; cf. I.H. Crișan, *op. cit.*, p. 79, fig. 28/5, 7.
178. I.H. Crișan, *op. cit.*, p. 80, pl. XIX/4, 7.
179. *Ibidem*, p. 80.
180. *Ibidem*, p. 88, fig. 32/2, 4.
181. D. Berciu, *Buridava dacică*, București, 1980, pl. IV/5.
182. I.H. Crișan, *op. cit.*, p. 181, fig. 96/5.
183. Mioara Turcu, *op. cit.*, p. 130, fig. 21/2.
184. V. Pârvan, *Getica*, p. 201, fig. 104.
185. Radu Vulpe, în *Materiale*, 3, 1959, p. 234, fig. 9.
- 185<sup>bis</sup> G. Trohani, în CA, 2, 19, p. 112, fig. 8/7.
186. V. Pârvan, *op. cit.*, p. 119.
187. *Ibidem*, fig. 88.

188. G. Trohani, în CA, 1, 1975, p. 163, fig. 13/2.
189. C. Preda, *Geto-dacii din bazinul Oltului inferior. Dava de la Sprâncenata*, București, 1986, p. 154/pl. XXIV, 4.
190. I.H.Crișan, *op. cit.*, p. 116.
191. G. Trohani, în CA, 4, 1976, p. 118-119, fig. 14/7.
192. V. Pârvan, *op. cit.*, p. 584-585.
- 192<sup>bis</sup> I. Nestor, *Der Stand*, p. 166-167.
193. Ecaterina și Radu Vulpe, în *Dacia*, 3-4, 1927-1932, p. 298-300.
194. G. Popilian, *Necropola daco-romană de la Locusteni*, Craiova, 1980, p. 84.
195. C. Preda, în *Thraco-Dacica*, 7, 1986, 1-2, p. 85, fig. 15/6.
196. I.H.Crișan, *op. cit.*, pl. XLIX, 3-4.
197. G. Trohani, CA, 4, 1976, p. 120.
198. R. Vulpe și colaboratorii, în SCIV, 2, 1951, p. 186, fig. 15.
199. I.H.Crișan, *op. cit.*, p. 129, fig. 42/6.
200. C. Preda, *op. cit.*, p. 87, fig. 15/6.
201. I. Adrieșescu, în Mem. Sect. Ist. Acad. Rom. seria III, vol. III, fig. 129.
202. I.H.Crișan, *op. cit.*, p. 129, fig. 560.
203. R. Vulpe, în *Materiale*, 1960, p. 328, fig. 5, 3.
204. I.H.Crișan, *op. cit.*, p. 158.
205. Idem, în *Drobeta*, 2, 1976, p. 34.
206. G. Popilian, *op. cit.*, p. 82-83.
207. I.H.Crișan, *op. cit.*, p. 125.
208. *Ibidem.*
209. G. Trohani, CA, 4, 1976, p. 102-105, fig. 10/8.
210. *Ibidem.*
211. R. Vulpe și colaboratorii, în SCIV, 6, 1955, 1-2. p. 253, 255, fig. 21/6.
212. M. Turcu, *op. cit.*, p. 131, pl. 36/3.
213. Gh. Cantacuzino, G. Trohani, în CA, 3, 1979, p. 280, fig. 11/6.
214. V. Sârbu, Fl. Atanasiu, *Materiale și Cercet. Arheologice - Tulcea*, 1980, p. 213, pl. III/6.
215. R.-E. Vulpe, în *Dacia*, 3-4, 1927-1932, p. 299, fig. 61.
216. Em. Moscalu, *op. cit.*, p. 87.
217. *Ibidem.*
218. *Ibidem.*
219. G. Trohani, în CA, 4, 1976, p. 98.
220. *Ibidem.*
221. Em. Moscalu, *op. cit.*, p. 87.
222. *Ibidem.*
223. E. Moscalu, în SCIV, 24, 1973, 2, p. 291-298.
224. V. Culică, în SCIV, 19, 1968, 1, p. 138, fig. 2/1.
225. G. Trohani, *op. cit.*, p. 58, nota 16.
226. Radu Vulpe, în *Materiale*, 7, 1961, p. 332, fig. 9.
227. I.H. Crișan, *Ceramica*, p. 182 și urm., fig. 97/2. Aceasta însă este prevăzută cu un mâner.

228. A. László, în *Arheologia Moldovei*, 6, 1969, p. 78 și 84, fig. 18/5-6.
229. Em. Moscalu, *Ceramica traco-getică*, p. 87.
230. I.H. Crșan, *Ceramica*, pl. XLI, 19.
231. Radu și Ecaterina Vulpe, în *Dacia*, 1, 1924, p. 206-207.
- 231<sup>bis</sup> I.H. Crșan, *Ceramica*, pl. L/1.
232. *Ibidem*. p. 171, fig. 85.
233. *Ibidem*., p. 171, fig. 86.
234. *Ibidem*., pl. LVI, 1.
235. G. Trohani, în *CA*, 4, 1976, p. 113, fig. 19/1.
236. I.H. Crișan, *Ceramica*, p. 124-126.
237. *Ibidem*., p. 126, fig. 54.
238. M. Petrescu-Dîmbovița, *In Memoriam Constantini Daicovicu*, Cluj, 1974, p. 299, fig. 4/6.
239. Mioara Turcu, *op. cit.*, pl. 29/2.
240. V. Căpitanu, în *Carpica*, 8, 1976, p. 58-59, fig. 5/2.
241. Mioara Turcu, *op. cit.*, p. 128, fig. 20/4, p. 197.
242. I.H. Crișan, *op. cit.*, p. 124-126.
243. M. Petrescu-Dîmbovița și Silviu Sanie, în *Arheologia Moldovei*, 7, 1972, p. 241 și urm.
244. *Supra*, nota 238.
245. I.H. Crișan, *op. cit.*, p. 124-126.
246. V. Căpitanu, în *Carpica*, 8, 1976, p. 58-59.
247. Vlad Zirra, în *Thraco-Dacica*, 1, 1976, p. 175 și urm.
248. I.H. Crișan, *op. cit.*, pl. XXXIV, 5.
249. *Ibidem*, pl. XXXIV, 4.
250. Jovan Todorović, *Skordisci. Istoria i Kultura*, Novi Sad-Beograd, 1974, p. 65, fig. 37. Vase de acest tip s-au descoperit și la Gomolava (B. Jovanović, Marija Jovanović și colaboratorii, *Gomolava. Late La Tène Settlement*, Novi Sad-Beograd, 1988, pl. I, 4, 5, p. 199-201.
251. I.H. Crișan, *op. cit.*, p. 183-184, fig. 97/4. 7.
252. I. Glodariu, în *Studii Dacice*, Cluj, 1981, p. 153, fig. 2/46.
253. G. Trohani, în *CA*, 4, 1976, fig. 17/11.
254. M. Babeș, în *SCIVA*, 31, 1980, 1, p. 23.
255. *Ibidem*, pl. 2/32.
256. S. Sanie, *Plastica și unele aspecte ale cultelor și credințelor geto-dacice*, în *Studii Dacice*, Cluj, 1981, p. 174-195.
257. C. Tătulea, D. Vicoveanu, în *Cercetări istorice*, 3, 1973, p. 143-150.
258. N. Conovici, în *SCIVA*, 25, 1974, 2, p. 295-300.
259. V. Căpitanu, în *Carpica*, 8, 1976, p. 49-121, fig. 48-50.
260. V. Sârbu, *Materiale - Vaslui*, 1986, p. 103, fig. 3/3; idem, *Credințe și practici funerare, religioase și magice în lumea geto-dacilor*, Galați, 1993, p. 66-67.
261. Mioara Turcu, *op. cit.*, p. 211, pl. XXXV, 1-3.
262. N. Conovici, *op. cit.*, loc. cit., p. 299.
263. S. Sanie, *op. cit.*, loc. cit., p. 171, nota 4.

264. M. Babeș, SCIVA, 31, 1980, p. 30.
265. Radu Vulpe și colaboratorii, în SCIV, 6, 1955, 1-2, p. 248, fig. 10/2.
266. Radu și Ecaterina Vulpe, în Dacia 3-4, 1927-1932, p. 335.
267. Idem, în Dacia, 1, 1924, p. 218.
268. V. Căpitanu, V. Ursachi, în Carpica, 2, 1969, fig. 3/3, 5.
269. I. Glodariu, E. Iaroslavschi, *Civilizația fierului la daci*, Cluj, 1979, p. 110-111, pl. 66.
270. D. Berciu, *Buridava*, pl. 39/8-9.
271. Al. Vulpe, în Thraco-Dacica, 1, 1976, p. 220, fig. 4/37-40.
272. I. Glodariu, E. Iaroslavschi, *op. cit.*, p. 111.
273. G. Trohani, în CA, 4, 1976, p. 96, fig. 5/4.
274. Al. Vulpe, în Thraco-Dacica, 1, 1976, p. 203, fig. 11/4.
275. Vlad Zirra, în Thraco-Dacica, 1, 1976, p. 182.
276. Inedite. Cercetări personale.
277. Vlad Zirra, în Dacia, N.S., 15, 1971, fig. 23/8-9.
278. *Ibidem*, fig. 23/5.
279. *Ibidem*, p. 224; Seb. Morintz, Done Șerbănescu, în Thraco-Dacica, 1985, 1-2, p. 169, 6.
280. *Ibidem*, fig. 23/62-64.
281. Stane Gabrovec, în Arheološki Vestnik, 17, 1966, p. 193-195, pl. 12/9. Arheologul sloven datează acest tip la sfârșitul secolului al II-lea și începutul sec. I î.Chr.; cf. Vlad Zirra, *op. cit.*, p. 182, fig. 5/1.
282. Petar Popović, în Chaiers des Portes de Fer, 2, Beograd, 1984, p. 135-136, fig. 122/1.
283. Jana Horvat, în Arheološki Vestnik, 34, 1983, p. 156 și 181, pl. 28/10.
284. Al. Vulpe, în Thraco-Dacica, 1, 1976, p. 223. În nota nr. 9 se dă lista studiilor care se referă la astfel de obiecte.
285. *Ibidem*, p. 221, fig. 6/1.
286. *Ibidem*, p. 223, nota 8.
287. J. Todorović, *Kelti u jugoistočnoj Evropi*, Beograd, 1968, p. 61, pl. 6/11; 24/5.
288. C. Preda, *Monedele geto-dacilor*, București, 1976, p. 198 și urm.
289. *Ibidem*, p. 213.
290. *Ibidem*.
291. *Ibidem*, p. 404.
292. Const. Moisil, în BSNR, 10, 1913, p. 63; L. Ruzicka, în BNSR, 17, 1932, p. 13.
293. C. Preda, *op. cit.*, p. 282.
294. *Ibidem*, p. 287.
295. *Ibidem*, p. 240, nr. 46.
296. *Ibidem*, p. 245.
297. Radu Vulpe și colaboratorii, în SCIV, 6, 1955, 1-2, p. 245-247.
298. Flaminii Mârțu, în Rev. Muz., 2, 1965 (număr special), p. 429-430.
299. Marin Cărciumaru a publicat o serie de studii în Thraco-Dacica (IV, 1983, p. 126-134, V, 1984, p. 171-176; VI, 1985, p. 182-188, VII, 1984, 1-2, p. 129-133).
300. Georgeta Moraru, în Thraco-Dacica, 3, 1982, p. 72.
301. I. Glodariu, E. Iaroslavschi, *op. cit.*, p. 148-151.
302. Georgeta Moraru, *op. cit.*, p. 70, nota 13.
303. M. Babeș, în SCIVA, 31, 1980, 1, p. 30.

- 303<sup>bis</sup>. Radu Vulpe și colaboratorii, în SCIV, 6, 1955, 1-2, p. 253.
304. G. Trohani, în CA, 4, 1976, p. 104, fig. 11/7-8.
305. Supra, nota 291.
306. Supra, notele 275-282.
307. Supra, nota 283.
308. Supra, notele nr. 273-274.
309. M. Babeș, în Dacia, N.S., 19, 1975, p. 129-130.
310. *Ibidem*, p. 135.
311. *Ibidem*, p. 133 și notele 29-33.
312. C. Preda, *Monedele geto-dacilor*, p. 405-406.
313. I. Glodariu, *Slimnic*, p. 66.
314. Cercetări personale inedite.
315. Gh. Bichir, *Geto-dacii în Muntenia*, p. 10.
316. *Ibidem*.
317. Suzana Dolinescu-Ferche, *Așezările din secolele III și VI e.n. și sud-vestul Munteniei. Cercetările de la Dulceanca*, București, 1974, p. 28-29, fig. 9/2.
318. Cercetări personale inedite.
319. Suzana Dolinescu-Ferche, *op. cit.*, p. 28-30.
320. Gh. Bichir, *Geto-Dacii*, p. 32.
321. Idem, *Materiale*, 7, 1961, p. 352, fig. 2/4.
322. M. Macrea, I. Glodariu, *op. cit.*, p. 62, fig. 38/7-9.
323. Gh. Bichir, *op. cit.*, p. 32.
324. *Ibidem*. pl. X, 8, 14.
325. *Ibidem*, p. 32.
326. *Ibidem*.
327. Alexandrina Alexandrescu, I. Pop, Mariana Marcu, în *Materiale*, 10, 1973, p. 45, pl. 17/5-7.
328. Gh. Bichir, *Geto-dacii*, p. 32.
329. *Ibidem*.
330. *Ibidem*.
331. *Ibidem*.
332. G. Ferenczi și I. Ferenczi, în *Acta MN*, 13, 1976, p. 244, pl. VI/5.
333. G. Popilian, M. Nica, în *Documente recent descoperite și informații arheologice*, București, 1984, p. 37-46, fig. 3/5.
334. Dan Isac, în *Materiale-Tulcea*, 1980, p. 97, fig. 5/1-7.
335. Gh. Bichir, pl. XIII/5.
336. Material inedit.
337. Inedit.
338. Gh. Bichir, *op. cit.*, p. 34, pl. XV/3,6.
339. Gh. Bichir, *op. cit.*, p. 35, pl. 27/2.
340. I. Ioniță, V. Ursachi, *Necropola Văleni*, fig. 21/33.
341. Material inedit.
342. Egon Dörner, *Urme ale culturii materiale dacice pe teritoriul arădean*, 1968, p. 22-24; cf. I.H. Crișan, *op. cit.*, p. 243, nota 436.

343. D. Berciu, *op. cit.*, pl. 87/1.
344. G. Popilian, *Locusteni*, pl. 22, M 152.
345. V. Teodoreanu și Marinela Peneș, în *Anuarul Muzeului de Istorie și Arheologie Prahova*, 1984, p. 48, fig. 23.
346. G. Popilian, *Locusteni*, p. 83, pl. 46/3.
347. *Idem*, CRO, p. 120, nr., 778-779.
348. Gh. Bichir, *op. cit.*, p. 36, pl. 27/12.
349. *Ibidem*.
350. Gh. Bichir, *op. cit.*, pl. 29/2-4.
351. *Inedit*.
352. D. Berciu, *op. cit.*, p. 82-83.
353. G. Popilian, CRO, p. 86-88.
354. *Ibidem*, pl. 30, nr. 351-355.
355. Gh. Bichir, *op. cit.*, pl. 23/4.
356. G. Popilian, M. Nica, *op. cit.*, p. 39, fig. 1/1-2.
357. Gh. Bichir, *op. cit.*, pl. 16/6.
358. *Ibidem*, p. 24 și 51-52; C. Preda, SCIVA, 37, 1986, 4, p. 341-344; cf. Corneliu Beldiman în *Thraco-Dacica*, 11, 1990, 1-2, p. 139-152.
359. Vlad Zirra, Gh. Cazimir, în CAB, 1, 1963, p. 52, fig. 7/5.
360. C. Preda, SCIVA, 37, 1986, 4, p. 341-344.
361. *Ibidem*, p. 342.
362. *Ibidem*, p. 343.
363. *Ibidem*.
364. Gh. Bichir, *Geto-Dacii*, p. 48, nota 86.
365. *Ibidem*.
366. *Ibidem*, p. 50, pl. 40/13-14.
367. *Ibidem*, p. 51, pl. 42/1,3.
368. *Ibidem*, pl. 42/6.
369. *Ibidem*, p. 50.
370. D. Protase, T. Țigărea, în *Materiale*, 5, p. 431, fig. 5/2.
371. I.H. Crișan, în *Dacia N.S.*, 3, 1959, p. 358-59.
372. Gh. Bichir, *op. cit.*, p. 48, nota 86; L. Oancea, în *Valachica*, 6, Târgoviște, 1978, p. 27; Sebastian Morintz, în *Dacia N.S.*, 5, 1961, p. 402, fig. 7/1.
373. Gh. Bichir, *Cultura carpică*, p. 103, fig. 21/1.
374. *Supra*, nota 371.
375. Gh. Bichir, *Geto-Dacii*, p. 48.
376. *Ibidem*.
377. Coriolan Opreanu, *Ephem Nap.*, 3, 1993, p. 247-256, cu toată bibliografia.
378. D. Protase, în *Acta MN*, 8, fig. 6/1.
379. Kurt Horedt, în *Marisia*, 9, 1979, p. 65-66 și 74.
380. *Supra*, nota 334.
381. Gh. Bichir, *Geto-Dacii*, p. 32; cf. K. Horedt, *op. cit.*
382. Gh. Bichir, *Geto-Dacii*, p. 88.
383. *Ibidem*, p. 106.

384. Suzana Dolinescu-Ferche, în *Dacia N.C.*, 28, 1984, p. 124.  
385. *Ibidem*.  
386. *Ibidem*.  
387. *Ibidem*.  
388. *Ibidem*, p. 126.  
389. *Ibidem*.  
390. Suzana Dolinescu-Ferche, în *Dacia N.S.*, 30, 1986, p. 152.  
391. Suzana Dolinescu-Ferche, în *Dacia N.S.*, 25, 1981, p. 294-95, fig. 2.  
392. Suzana Dolinescu-Ferche, *Așezări*, p. 90, fig. 107.  
393. Suzana Dolinescu-Ferche, Margareta Constantiniu, în *Dacia, N.S.*, 25, 1981, p. 294.  
394. *Ibidem*, p. 292, fig. 1.  
395. Suzana Dolinescu-Ferche, în *Dacia N.S.*, 28, 1984, p. 128 și urm.  
396. G. Popilian, *Necropola Locușeni*, pl. 44/2.  
397. *Ibidem*, p. 53, pl. 38.  
398. V. Teodorescu, *SCIV*, 15, 1964, 4, p. 444-484; Dan Gh. Teodor, *Botoșana*, p. 54; Suzana Dolinescu-Ferche, în *Dacia, N.S.*, 28, 1984, p. 130.  
399. Inedit.  
400. Suzana Dolinescu-Ferche, în *Dacia, N.S.*, 23, 1979, p. 196, fig. 12/1.  
401. *Ibidem*.  
402. Inedit.  
403. Inedit.  
404. Petre Roman și Suzana Ferche, în *SCIVA*, 29, 1978, p. 73-93.  
405. V. Teodorescu, în *SCIV*, 15, 1964, 4, p. 485-504, fig. 2,4.  
406. Material inedit.  
407. Petre Roman și Suzana Ferche, *op. cit.*, p. 78; fig. 4, p. 81, fig. 5.  
408. Đjordje Janković, *La partie danubienne de la région d'Aquis au VI-e et au début du VIIe siècle*, în *Materiaux*, 5, Beograd, 1981, p. 133-134, fig. 47/A-B.  
409. Suzana Dolinescu-Ferche, în *Dacia N.S.*, 28, 1984, p. 117-147.  
410. Petre Roman și Suzana Ferche, *op. cit.*, p. 86, fig. 10/1-2.  
411. Suzana Dolinescu-Ferche, în *Dacia, N.S.*, 28, 1984, p. 136, fig. 11/4.  
412. Đjordje Janković, *op. cit.*, pl. 1,3.  
413. *Ibidem*, p. 217, pl. 3/17.  
414. Suzana Dolinescu-Ferche, în *Dacia, N.S.*, 1984, p. 130, nota 8.  
415. Gh. Ștefan și colaboratorii, în *Materiale*, 4, 1957, p. 206, fig. 10.  
416. D. Tudor, *Sucidava*, Craiova, 1974, fig. 62/1, 3-5.  
417. Petre Roman și Suzana Ferche datează această etapă la sfârșitul secolului al V-lea și începutul secolului al VI-lea (*SCIVA*, 29, 1978, p. 89-90).  
418. Suzana Dolinescu-Ferche, în *Dacia, N.S.*, 28, 1984, p. 135.  
419. Material inedit.  
420. Informații primite de la Petre Gherghe.  
421. G. Popilian, *CRO*, p. 152-156.  
422. *Ibidem*.  
423. Suzana Dolinescu-Ferche, în *Dacia, N.S.*, 28, 1984, p. 129.



424. Suzana Dolinescu-Ferche și Margareta Constantiniu, în *Dacia*, N.S., 25, 1981, fig. 18/15-22.
425. Dan Gh. Teodor, *Botoșana*, fig. 17.
426. Idem, *Teritoriul est-carpatic în veacurile V-VI e.n.*, Iași, 1978, p. 20.
427. I. Glodariu, Eug. Iaroslavschi, *op. cit.*, p. 75.
428. Corneliu Mărgărit Tătulea, în *Oltenia*, 4, 1982 (Craiova), p. 51, fig. 2.
429. *Ibidem*, p. 53.
430. V. Neamțu, *La technique de la production céréalière en Valachie et Moldavie jusque en XVIII<sup>e</sup> siècle*, București, 1975, p. 55.
431. V. Palade, *Dacia*, N.S., 24, 1980, p. 251, fig. 18/9.
432. Dan Gh. Teodor, în *Arh. Mold.*, 12, 1988, p. 202-204.
433. I. Mitrea, în *SCIV*, 24, 1973, 4, p. 664, fig. 1/3.
434. D. Bejan, în *Acta MN*, 13, 1976, p. 266-267, pl. I/a-b; II/a.
435. *Ibidem*, pl. III, 2-4; IV/5.
436. D. Teodor, în *Dacia* 7-8, 1941, p. 378, fig. 81; idem în *Dacia* XI-XII, 1948, p. 1977, fig. 41/13,15.
437. A. Petre, *La romanité en Scythie Mineur (I<sup>e</sup>-VII<sup>e</sup> siècle de notre ère)*, București, 1987, p. 79, pl. 144,230.
438. Em. Condurachi și colaboratorii, în *Materiale*, 4, 1987, p. 19-21, fig. 7 a.
439. I. Bogdan-Cătănciu, Al. Barnea, *Tropaeum Traiani I - Cetatea*, București, 1979, p. 191, fig. 169/10-2; 171/10-3.
440. Dan Teodor, *op. cit.*, p. 202-204.
441. Đjordje Janković, *op. cit.*
442. Dan Teodor, *op. cit.*, p. 203.
443. *Ibidem*.
444. Đjordje Janković, *op. cit.*, pl. VII/4.
445. P. Roman, Suzana Dolinescu-Ferche, *op. cit.*
446. Đjordje Janković, *op. cit.*, p. 133-134, fig. 14/4.

# ABREVIERI

- Acta MN - Acta Musei Napocensis, Cluj.  
 Acta MP - Acta Musei Porolissensis, Zalău.  
 AO - Arhivele Olteniei, Craiova 1-9, 1922-1948.  
 Ber RGK - Arhivele Olteniei (serie nouă), 1-12, 1981-1997.  
 Ber RGK - Berichten den Römisch-Germanischen Kommission, Frankfurt am Main.  
 Bichir Gh., *Geto-dacii* - *Geto-dacii din Muntenia în epoca romană*, București, 1984.  
 BCMI - Buletinul Comisiunii Monumentelor Istorice, București.  
 CAB - Cercetări Arheologice în București.  
 CAMI (CA) - Cercetări Arheologice, Muzeul Național de Istorie, București.  
 I. H. Crișan - *Ceramica daco-getică, cu privire specială la Transilvania*, București, 1969.  
 Dacia - Dacia. Recherches et Découvertes Archéologiques en Roumanie, București; Dacia, Revue d' Archéologie et d' Histoire Ancienne, București.  
 Drobeta - Drobeta - Muzeul Regiunii Porților de Fier, Drobeta-Turnu Severin.  
 Dolinescu-Ferche Suzana, *Așezări* - *Așezări din secolele III și VI e.n. în sud-vestul Munteniei. Cercetările de la Dulceanca*, București, 1974.  
 Ephem Nap. - Ephemeris Napocensis, Cluj.  
 Glodariu I., *Slimnic* - *Așezări dacice și daco-romane la Slimnic*, București, 1981.  
 Historica - Historica, Centrul de istorie, filologie și etnografie, Craiova, 1970-1974 (nr. 1-3).  
 Marisia - Marisia, Studii și Materiale. Muzeul Județean Mureș, Tg. Mureș.  
 Moscalu Em., *Ceramica* - *Ceramica traco-getică*, București, 1983.  
 Materiale - Materiale și Cercetări Arheologice, București.  
 Nestor I. - *Der Stand der Vorgeschichtsforschung in Rumänien*, în Ber RGK, 22.  
 Pârvan V., *Getica* - *Getica. O protoistorie a Daciei*. București, 1926.  
 Peuce - Peuce. Muzeul "Delta Dunării", Tulcea.  
 Pontica - Pontica. Muzeul de Istorie Națională și Arheologie, Constanța.  
 Popilian G., CRO - *Ceramica romană din Oltenia*, Craiova, 1976.  
 Popilian G., *Necropola Locusteni* - *Necropola daco-romană de la Locusteni*, Craiova, 1980.  
 Rev.Muz. - Revista Muzeelor, București.  
 SCIV(A) - Studii și Cercetări de Istorie Veche (și Arheologie), București.  
 Thraco-Dacica - Thraco-Dacica, Institutul Român de Tracologie, București.

Teodoru Gh. Dan,  
*Botoșana*  
Valachica

- *Civilizația de la est de Carpați în secolele V-VII e.n.*  
*Așezarea de la Botoșana-Suceava*, București, 1984.

- *Valachica. Studii și materiale de istorie a culturii*,  
Târgoviște.

Vulpe Al.,  
*Necropola Ferigile*

- *Necropola hallstattiană de la Ferigile*, București, 1967.

# GROPȘANI

## (Monographie archéologique)

### Résumé

Cette monographie se propose de présenter les principaux résultats des fouilles archéologiques pratiquées dans les établissements archéologiques de Gropșani, situés à Vulpeni, dans le département d'Olt (fig. 1).

On a fouillé dans deux secteurs, *Gura Gurgotei* et *Ovrei*, situés sur les deux rives de Gemărtălui, un ruisseau affluent de l'Olteț. Le premier se trouve sur la rive droite et le deuxième vis-à-vis, sur la rive gauche du ruisseau (fig. 2).

Dans le premier secteur, *Gura Gurgotei*, des agglomérations de la fin du III<sup>e</sup> siècle ap. J.-C., de la fin du V<sup>e</sup> et du VI<sup>e</sup> siècles ap. J.-C. ont été mises au jour. L'agglomération des III<sup>e</sup>-IV<sup>e</sup> siècles ap. J.-C. couvre la même superficie que celle du VI<sup>e</sup> siècle. Son type d'habitation est presque entier en surface, à l'exception d'une seule hutte. Les habitations en surface du III<sup>e</sup> siècle ont été détruites par les travaux agricoles et par l'agglomération des V<sup>e</sup>-VI<sup>e</sup> siècles. Quatre fosses ménagères du III<sup>e</sup> siècle ont été conservées.

L'agglomération du VI<sup>e</sup> siècle se superpose et s'inscrit dans les mêmes limites que celle daco-romaine. Les vestiges de l'agglomération des V<sup>e</sup>-VI<sup>e</sup> siècles ne constituent pas une couche continue. L'établissement datant dès V<sup>e</sup>-VI<sup>e</sup> siècles n'était pas fortifiés. Ses habitants s'étaient construits des huttes demienfouies dans le sol. 19 huttes ont été mises au jour (fig. 1-8). On ne constate aucune superposition entre les huttes. Ces demeures demienfouies dans la terre étaient protégées par une toiture de chaume soutenue par des poteaux, appuyés (parfois) sur des poutres de bois ou bien enfoncés dans la terre. Elles n'étaient pas trop spacieuses. Pour son aménagement on creusait dans la terre, à une profondeur variable, une fosse rectangulaire, aux angles arrondis, le plus souvent mesurant environ 3 x 3 m jusqu'à 4 x 4 m. Les murs sont lisses et, parfois, sont revêtus de poutres. Le plancher était bien battu; il se creusait légèrement à la bouche du four. Ces fours étaient creusés dans un bloc de terre aménagé à cet effet dans un coin de la hutte; ils sont en réalité des cavités en forme de "fer à cheval". Souvent, un espace de 15-20 cm était aménagé entre les côtés du four et le mur de la pièce, parfois aussi le four faisait bloc de deux côtés avec le mur. Le four servait également de poêle ou de lieu pour maintenir la nourriture chaude. La chaleur était accrue par l'entassement de rouleaux d'argile de formes diverses.

Le mobilier des huttes se compose, dans sa majeure partie, d'une poterie modelée à la main et tournée, mais il compte aussi des fusaiöles, des objets métalliques, en os ou pierre etc.

Le deuxième secteur, *Ovrei*, se trouve à l'extrémité méridionale du village Gropșani, sur la rive gauche du ruisseau Gemărtălui (fig. 24). A *Ovrei* il y a plusieurs niveaux d'habitat. Le plus ancien c'est le niveau de l'époque du bronze, superposé par les couches d'Hallstatt et Latène, daco-romaine et enfin, par une couche appartenant à la fin du V<sup>e</sup> siècle et au VI<sup>e</sup> siècle.

Le mobilier découvert à *Ovrei* appartient à la fin de l'âge du bronze. Beaucoup de vases et fragments céramiques ont des éléments de la première étape du Hallstatt et en quelque sorte l'horizon d'*Ovrei* appartient à la phase finale de l'époque du bronze, spécialement à l'étape Ișalnița, qui fait la transition avec la première époque de l'âge du Fer.

On peut distinguer dans la couche d'Hallstatt d'*Ovrei* deux étapes: une, plus ancienne, qui rappelle Balta Verde, Vârtop, Portănești, l'autre, plus tardive, qui présente des analogies avec Ferigile et Băița.

La couche du Latène est la plus riche en ce qui concerne les matériaux archéologiques. Elle a bouleversé les niveaux antérieurs et, à son tour, a été bouleversée par les couches postérieures (daco-romaine et l'habitat des V<sup>e</sup> et VI<sup>e</sup> siècles). Nous avons identifié 9 huttes et 70 fosses avec des formes et des utilités diverses (fig. 27/1-3; 28/49). Une hutte (fig. 27/1) a été datée dans la première étape du Latène de Gropșani (IV<sup>e</sup>-III<sup>e</sup> siècles av. J.-C.), les autres appartiennent à la deuxième étape (II<sup>e</sup>-I<sup>er</sup> siècles av. J.-C.). Les profondeurs des huttes varient depuis 0,35-0,45 m, jusqu'à 1,10 m. La majorité des huttes ont une forme ovale (no. 1, 3-7 et 9). Seulement deux huttes ont la forme d'un quadrilatère aux angles arrondis (n<sup>os</sup> 2 et 8). Le toit fait de chaume était soutenu par des poteaux enfoncés dans la terre. Toutes les habitations avaient seulement une pièce. Les dimensions des huttes variaient. Les habitations n<sup>os</sup> 1, 2, 3, 5 avaient des diamètres qui dépassaient 5 m. Les dimensions des habitations n<sup>os</sup> 7, 8, 9 variaient entre 3,35 et 4,25 m, enfin l'habitation la plus petite mesurait 3,25 x 3 m. On a identifié *in situ* seulement deux installations de chauffage (dans les habitations n<sup>os</sup> 1 et 2), qui consistaient en des fours creusés directement dans l'une de ses parois. Dans deux cas, nous avons trouvé des fragments d'âtre. Dans les autres habitations il n'y avait pas d'installation de chauffage.

*Les fosses.* La plupart étaient en forme de cloche, resserrées à l'ouverture et larges à la base; elles ont servi de fosses à provisions. Les autres étaient cylindriques et avaient des utilisations diverses ou successives: la glaise s'utilisait au modelage des vases, ensuite les fosses servaient pour le dépôt de déchets; certaines d'entre elles avaient un rôle cultuel. Dans la fosse n<sup>o</sup> 44 cinq vases ont été déposés dans une position qui respectait, probablement, une certaine règle, (bien sûr cultuelle). A côté de vases il y avait un fragment d'os d'animal. La plupart de fosses peuvent être datées tout au long des II<sup>e</sup>-I<sup>er</sup> siècles av. J.-C. Parmi ces fosses il y avait une tombe, dans laquelle avaient été déposés les ossements restés après la crémation. La fosse était recouverte de quelques tessons.

*La céramique.* Comme tous les établissements daces, la céramique a également constitué le principal matériel archéologique. L'analyse des vases céramiques a été faite reposant sur les critères suivants: pâte, ingrédients et dégraissants, technique de modelage, cuisson, forme, technique d'ornementation, motifs et compositions décoratives, fonctionnalité.

Du point de vue de la technique, on a divisé la céramique en deux grandes catégories: a. la céramique modelée à la main; b. céramique tournée.

A. Céramique modelée à la main. Dans le cadre de cette catégorie, on a distingué, vu la qualité de la pâte, deux sous-catégories:

1. céramique grossière; 2. céramique fine.

La première catégorie est plus importante et comprend beaucoup de formes. La seconde a dans sa composition peu d'ingrédients et est mieux cuite, présentant un enduit poli.

A partir des caractéristiques concernant la forme, nous avons présenté 8 formes, qui comprennent beaucoup de types. On a fait des hypothèses sur l'évolution de chaque type, en essayant d'en faire encore la datation.

*Céramique tournée.* Il y a peu de vases tournés à Gropșani. Il y a seulement 4 formes; la plus fréquente était la "fruitière".

On a découvert seulement une *figurine anthropomorphe*. Vu le contexte de sa découverte, il est difficile d'établir la signification de cette pièce. Presque tous les archéologues les ont mis en relation avec les pratiques culturelles.

À Gropșani on a aussi mis au jour d'autres sortes d'objets, parmi lesquels on peut mentionner des couteaux, ciseaux, perçoirs, vrilles.

*Fibules.* Dans le niveau du Latène de Gropșani on a découvert deux fibules qui présentent des analogies avec celles découvertes à Ostrovul Șimian, Padea et en Yougoslavie à Mokronog, Ljubičevac. De telles fibules, de type celtique, sont en général rares dans les établissements géto-daces. Compte tenu de ses éléments morphologiques, les fibules en question peuvent être grossièrement datées de la fin du II<sup>e</sup> siècle et du début du I<sup>er</sup> siècle av. J.-C. Ajoutons que cette datation pourrait être confirmée par d'autres objets dont la période d'existence dépasse la fin du II<sup>e</sup> siècle av. J.-C. mais qui peuvent être datées du début du I<sup>er</sup> siècle. Nous pensons à la monnaie (trouvée dans la fosse n° 32) de type Adâncata-Mănăstirea qui circule encore dans les premières décennies du I<sup>er</sup> siècle av. J.-C. La pointe de flèche, en fer, peut être datée dans la même époque, ainsi que les deux fragments de bracelets en pâte de verre.

Le manque de monnaie républicaine romaine et des émissions de les deux villes adriatiques, Apollonia et Dyrrhachium, qui ont pénétré dès 70 av. J.-C., confirment la fin de la couche géto-dace de Gropșani vers le milieu du I<sup>er</sup> siècle av. J.-C.

L'agglomération des III<sup>e</sup>-IV<sup>e</sup> siècles ne couvrait pas la superficie entière de l'agglomération géto-dace. Elle est plus petite. On a trouvé seulement 4

habitations. La couche daco-romaine a pénétré le niveau antérieur géto-dace mais, à son tour, a été bouleversée par le niveau des V<sup>e</sup>-VI<sup>e</sup> siècles.

Les deux établissements daco-romains de Gropșani sont en partie contemporains. Seulement un était en surface et 4 étaient des huttes mi-enfouies. Toutes étaient composées d'une seule pièce. La forme de ces huttes était, en général, irrégulière ou ovale, à l'exception de l'habitation n° 2, qui était rectangulaire avec des angles arrondis. Dans la même habitation des traces de fosses ont été conservées, dans lesquelles des poutres étaient enfoncées et qui soutenaient le toit fort probablement, en chaume. Dans toutes les habitations daco-romaines il n'y avait pas d'installation de chauffage.

*Les fosses.* du niveau daco-romain étaient moins nombreuses que les fosses de la couche géto-dace. Elles étaient d'habitude, cylindriques, clairsemées, tronconiques. Elles avaient la même utilisation, c'est-à-dire, dépôt de céréales, de déchets etc.

*Les vases céramiques* mis au jour dans les complexes archéologiques des III<sup>e</sup>-IV<sup>e</sup> siècles, se rangent dans deux grandes catégories: 1. vases modelés à la main; 2. vases tournés. Ceux-ci sont plus nombreux que les premiers. Parmi les vases modelés à la main on peut distinguer seulement deux formes: pot-bocal et la "tasse dacique". On remarque un manque d'ornements plastiques en relief (bandes alvéolées, boutons etc.).

La "tasse dacique" est représentée par deux types: la première a la forme habituelle et la deuxième est décorée à la base, d'une rangée d'alvéoles imprimées.

Dans la couche daco-romaine de Gropșani la céramique tournée est majoritaire. Nous pouvons distinguer deux catégories: celle à pâte fine et celle en pâte grumeleuse. Chaque catégorie comprend plusieurs formes et chaque forme a quelques types. Beaucoup de vases céramiques de Gropșani sont comparables à ceux de Mătăsaru (III<sup>e</sup> horizon), datés de la fin du III<sup>e</sup> siècle et du début du IV<sup>e</sup> siècle.

*Fibules.* À Gropșani quatre fibules ont été découvertes: une dans le secteur "Gura Gurgotei" et trois dans le secteur "Ovrei", toutes en bronze. La fibule trouvée à "Gura Gurgotei", en forme d'ancre, peut être datée de la fin du III<sup>e</sup> siècle ap. J.-C. L'une parmi les trois fibules d'"Ovrei" est de type "arbalète" (*Armbrustfibeln*). Les autres ont le pied tordu en-dessous (*mit umgeschlagenen Fuss*). Les fibules de type "arbalète" sont datées par les archéologues de la deuxième moitié du III<sup>e</sup> siècle voire du début du siècle suivant. Les deux autres fibules sont datées probablement de la même période.

Vu la datation de la plupart des vestiges découverts, on peut avancer l'idée selon laquelle la couche daco-romaine de Gropșani date de la même époque, c'est-à-dire la fin du III<sup>e</sup> siècle et les premières décennies du IV<sup>e</sup> siècle.

L'habitation d'"Ovrei", datée de la fin du V<sup>e</sup> et dans le VI<sup>e</sup> siècle, était plus petite que celle de "Gura Gurgotei". On a trouvé seulement 5 habitations con-

struites selon la même technique, c'est-à-dire des huttes demi-enfouies dans la terre. Comme toutes les agglomérations des V<sup>e</sup>-VI<sup>e</sup> siècles dans la Valachie, les deux agglomérations de Gropșani ont été placées aux endroits dont le relief se prêtait à l'agriculture et à l'élevage, les deux activités de base de leurs habitants.

Ces agglomérations n'ont pas été fortifiées. D'habitude, les établissements de cette époque comptent cca 20-30 habitations. À "Gura Gurgotei" il y a 19 habitations et à "Ovrei" 5. Il n'y a pas d'habitations en surface. Les huttes comportaient une pièce unique. Une place très importante revenait au foyer. Celui-ci était aménagé de la même manière dans toutes les huttes, comme on a été déjà mentionné ci-dessous.

Le mobilier des huttes se compose dans sa majeure partie de céramique de facture locale; on trouve seulement quelques tessons d'amphores byzantines.

Du point de vue de la technique, on peut diviser la céramique en deux grandes catégories: a. la céramique modelée à la main; b. céramique tournée.

La céramique modelée à la main représente environ 40%. Dans le cadre de cette catégorie, on a distingué 3 formes, le pot-bocal, la coupe, le plateau. Chaque forme, à son tour, présente plusieurs types.

La céramique tournée. Les formes sont: le pot-bocal, le broc, le cruche. Les types (7) des pots-bocal sont de tradition romaine provinciale. Quant à la catégorie céramique modelée à la main, elle est de tradition dace. Généralement, la poterie suit la même évolution (au VI<sup>e</sup> siècle) qu'en Valachie, qui a déterminé la cristallisation des formes romaines spécifiques de la civilisation matérielle, propres à l'espace rural nord-danubien.

*Objets en métal.* Dans le secteur "Gura Gurgotei" a été trouvée une fibule en bronze, avec le pied tordu en dessous. Elle a été datée au VI<sup>e</sup> siècle ap. J.-C. Dans la hutte n° 17 de "Gura Gurgotei" a été trouvé un *soc* daté, aussi, à cette époque.

En conclusion, les éléments de la chronologie du dernier niveau de Gropșani sont la céramique, la fibule romaino-byzantine qui est du même type que l'une des fibules trouvées à Histria (dans la couche romaino-byzantine). D'autres similaires ont été découvertes à Turnu Severin, Celei et au sud du Danube à Prahovo (Serbie). Le même type de fibule est daté au long du VI<sup>e</sup> siècle ap. J.-C. Mais beaucoup de formes céramiques nous autorisent d'admettre le début de la dernière couche de Gropșani à la fin du V<sup>e</sup> siècle.





# EXPLICATIONS DES FIGURES

Fig. 1 - Position géographique du village Gropșani, par rapport à Craiova.

Fig. 2 - L'emplacement des secteurs: 1. *Gura Gurgotei*; 2. *Ovrei*.

Fig. 3 - Le plan général des fouilles (secteur *Gura Gurgotei*).

Fig. 4 - Gura Gurgotei. Les plans des habitations n<sup>os</sup> 1-5.

Fig. 5 - Gura Gurgotei. Les plans des habitations n<sup>os</sup> 6-9.

Fig. 6 - Gura Gurgotei. Les plans des habitations n<sup>os</sup> 10-13.

Fig. 7 - Gura Gurgotei. Les plans des habitations n<sup>os</sup> 14-17.

Fig. 8 - Gura Gurgotei. Les plans des habitations n<sup>os</sup> 18-19.

Fig. 9 - Gura Gurgotei. Céramique daco-romaine: l'habitation n<sup>o</sup> 1 (1-6); la fosse n<sup>o</sup> 1 (1-19).

Fig. 10 - Gura Gurgotei. Céramique daco-romaine: la fosse n<sup>o</sup> 2 (1-5); la fosse n<sup>o</sup> 4; céramique découverte dans la couche daco-romaine dérangée par les habitations préféodaux: l'habitation n<sup>o</sup> 1 (1), l'habitation n<sup>o</sup> 2 (1).

Fig. 11 - Gura Gurgotei. Céramique découverte dans le niveau daco-romain dérangé par les habitations préféodales: l'habitation n<sup>o</sup> 4 (3-4), l'habitation n<sup>o</sup> 8 (1-9); Céramique découverte dans le niveau daco-romain (1-5).

Fig. 12 - Gura Gurgotei. Céramique découverte dans le niveau daco-romain (1-15); outils en fer: couteau (16), perçoir (17), outils en bronze: fibule "ancree" (18), crochet d'une balance (19).

Fig. 13. Gura Gurgotei. Le niveau préféodal. L'habitation n<sup>o</sup> 1: céramique (1, 2, 4-8); fusaïole (3), brique à torchis (9), fragments d'amphore byzantine (1, 2); L'habitation n<sup>o</sup> 2: fragments de céramiques (1-10).

Fig. 14 - Gura Gurgotei. Le niveau préféodal. L'habitation n<sup>o</sup> 2: fragments céramiques (11-19); fusaïoles (20, 22). L'habitation n<sup>o</sup> 4: fragments de céramiques (1-8).

Fig. 15 - Gura Gurgotei. Le niveau préféodal. L'habitation n<sup>o</sup> 5: fragments céramiques (1-10); L'habitation n<sup>o</sup> 6: fragments de céramique (1-9). L'habitation n<sup>o</sup> 7: fragments de céramiques (1-2).

Fig. 16 - Gura Gurgotei. Le niveau préféodal. L'habitation n<sup>o</sup> 7: fragments de céramiques (3-8). L'habitation n<sup>o</sup> 8: fragments de céramiques (1-14); briques à torchis (15-17).

Fig. 17 - Gura Gurgotei. Le niveau préféodal. L'habitation n<sup>o</sup> 9: Fragments de céramiques (1-3).

Fig. 18 - Gura Gurgotei. Le niveau préféodal. L'habitation n<sup>o</sup> 10: fragments de céramiques (10-28). L'habitation n<sup>o</sup> 11: fragments céramiques (1-5).

Fig. 19 - Gura Gurgotei. Le niveau préféodal. L'habitation n<sup>o</sup> 11: fragments de céramiques (6-20).

- Fig. 20 - Gura Gurgotei. Le niveau préféodal. L'habitation n° 11: fragments de céramiques (21-23), briques à torchis (24-27). L'habitation n° 12: fragments de céramiques (1-6), briques à torchis (7), fragment d'un clou en fer (8). L'habitation n° 13: fragments de plateaux en argile (1-3), fragment d'un vase (4), fragment d'une louche à main en argile (5).
- Fig. 21 - Gura Gurgotei. Le niveau préféodal. L'habitation n° 13: fragments de céramiques (7, 8), brique à torchis (6). L'habitation n° 14: fragments de céramiques (1-5). L'habitation n° 15: fragments de céramiques (1-11), brique à torchis (12).
- Fig. 22 - Gura Gurgotei. Le niveau préféodal. L'habitation n° 15: fragments de céramiques (13-17), briques à torchis (18, 19). L'habitation n° 16: fragments de céramiques (1-5), brique à torchis (6). L'habitation n° 17: fragments de céramiques (1-10), fusaïole (11), soc en fer (12).
- Fig. 23 - Gura Gurgotei. Le niveau préféodal. L'habitation n° 18: fragments de céramiques (1-3), objets en fer: ciseaux (4), fragment d'un couteau (5); céramique découverte dans le niveau (1-5), fibule en bronze (6).
- Fig. 24 - Ovrei. Le plan général des fouilles.
- Fig. 25 - Ovrei. Le profil de la tranchée n° 6, la paroi Nord.
- Fig. 26 - Ovrei. Le profil de la tranchée n° 8.
- Fig. 27 - Ovrei. L'habitation de l'époque du bronze (1), Latène. Habitations daces (1-3).
- Fig. 28 - Ovrei. Latène. Habitations daces (4-9).
- Fig. 29 - Ovrei. Latène. Fosses daciques.
- Fig. 30 - Ovrei. L'époque du bronze. la fosse n° 10: fragments de céramiques (1-8), fragment d'une hache en pierre (9), fusaïoles (10-12). la première époque du fer: la fosse n° 71; fragments de céramiques (1-8).
- Fig. 31 - Ovrei. La première époque du fer. La fosse n° 71: fragments de céramiques (9-13); la fosse n° 91: fragment de céramiques (1); la fosse n° 95: fragment de céramiques (1); céramique découverte dans le niveau (1-7).
- Fig. 32 - Ovrei. La première époque du fer. Céramique découverte dans le niveau (8-19).
- Fig. 33 - Ovrei. La première époque du fer. Céramique découverte dans le niveau: tasse (20), outils en silex (21-25), fragments de céramiques (26-34), poids en terre cuite (36), fusaïole (35).
- Fig. 34 - Ovrei. Latène. L'habitation n° 1: fragments de céramiques (1-8).
- Fig. 35 - Ovrei. Latène. L'habitation n° 1: fragments de céramiques (9-28).
- Fig. 36 - Ovrei. Latène. L'habitation n° 1: fragments de céramiques (29-45), deux fusaïoles (46, 47).
- Fig. 37 - Ovrei. Latène. L'habitation n° 2: fragments de céramiques (1-14), poids en terre cuite (15), fusaïole (16).

- Fig. 38 - Ovrei. Latène. L'habitation n° 3: fragments de céramiques (1-14); L'habitation n° 4: céramique (1-10).
- Fig. 39 - Ovrei. Latène. L'habitation n° 4: fragments de céramiques (11-18). L'habitation n° 5: fragments de céramiques (1-3), fusaïoles (4-8). L'habitation n° 6: fragments de céramiques (1-5).
- Fig. 40 - Ovrei. Latène. L'habitation n° 6: fragments de céramiques (6-18), fusaïole (19), objet en pierre (20). L'habitation n° 7: fragments de céramiques (1-7).
- Fig. 41 - Ovrei. Latène. L'habitation n° 7: fragments de céramiques (8-10). L'habitation n° 8: fragments de céramiques (1, 2). L'habitation n° 9: fragments de céramiques (1, 2); la fosse n° 1: fragments de céramiques (1-5). La fosse n° 2: kantaros (1). La fosse n° 3: passoire (1). La fosse n° 5: vase miniature. La fosse n° 6: fragments de céramiques (1, 2).
- Fig. 42 - Ovrei. Latène. La fosse n° 7: vase miniature (1); la fosse n° 1: fragments de céramiques (1-7); la fosse n° 15: fragments de céramiques (1-5).
- Fig. 43 - Ovrei. Latène. La fosse n° 16: fragments de céramiques (1, 2). La fosse n° 17: fragments de céramiques (1). La fosse n° 19: fragments de céramiques (1-11). La fosse n° 20: fragments de céramiques (1-4).
- Fig. 44 - Ovrei. Latène. La fosse n° 21: fragments de céramiques (1, 2). La fosse n° 23: fragments de céramiques (1-4). La fosse n° 24: fragments de céramiques (1-7). La fosse n° 25: fragments de céramiques (1, 2). La fosse n° 26: fragment d'un pot-bocal (1). La fosse n° 27: la partie inférieure d'une "fruitière" (1). La fosse n° 29: fragment de céramique (1).
- Fig. 45 - Ovrei. Latène. La fosse n° 29: fragment de céramique (2). La fosse n° 31: fragments de céramiques (1, 2). La fosse n° 32: fragments de céramiques (1-10); monnaie dacique (11). La fosse n° 33: fragments de céramiques (1-3). La fosse n° 41: fragments de céramiques (1, 2), outil pour le modelage de la poterie (3).
- Fig. 46 - Ovrei. Latène. La fosse n° 42: fragment de céramique (1). La fosse n° 44: cinq vases (1-5) et leur position dans la fosse (6). La fosse n° 46: fragments de céramiques (1-9).
- Fig. 47 - Ovrei. Latène. La fosse n° 46: fragments de céramiques (10-16), broc (17), fusaïoles (18-21). La fosse n° 48: fragment de céramique (1). La fosse n° 49: fragment de céramique (1). La fosse n° 51: fragment de céramique (1). La fosse n° 58: fragments de céramiques (1, 2). La fosse n° 59: fragments de céramiques (1, 2). La fosse n° 73: fragments de céramiques (1-6), outil pour le modelage de la poterie (7).
- Fig. 48 - Ovrei. Latène. La fosse n° 74: fragment de céramique (1), anses des "tasses daciques" (2, 3). La fosse n° 79: fragments de céramiques (1-3). La fosse n° 81: fragment de céramique (1). La fosse n° 82: fragment de céramique (1). La fosse n° 84: fragments de céramiques (1-5). La fosse n° 87: fragments de céramiques (1-5). La fosse n° 88: fragments de céramiques (1, 2).

- Fig. 49 - Ovrei. Latène. La fosse n° 93: fragment de céramique (1). La fosse n° 95: fragment de céramique (1). La fosse n° 96: fragment de céramique (1). La fosse n° 98: fragments de céramiques (1-4). La fosse n° 100: vase miniature (1), fragments de céramiques (2-7), fruitière tournée (8). La fosse n° 106: fragments de céramiques (1, 2), fragment d'un plateau (3), fusaïole (4).
- Fig. 50 - Ovrei. Latène. La fosse n° 106: fragment de céramique (5), fragment d'un outil pour le modelage de la poterie (6). La fosse n° 109: fragment de céramique (1). La fosse n° 111: fragments de céramiques (1-3). La fosse n° 112: fragments de céramiques (1-3), fusaïole (4). La fosse n° 116: fragments de céramiques (1-3). La fosse n° 118: fragments de céramiques (1-3), poids en terre cuite (4).
- Fig. 51 - Ovrei. Latène. Tessons qui ont recouvert les ossements du tombeau - section n° 8 - (1-3), céramique découverte dans le niveau dacique (2-12), broc (1).
- Fig. 52 - Ovrei. Latène. Céramique découverte dans le niveau dacique: coupes (13, 23, 24), pot-bocal (14), broc (22), vases miniatures (25, 27), vase tourné (29), fragments de céramiques (15-21, 26, 28, 30, 31).
- Fig. 53 - Ovrei. Latène. Céramique découverte dans le niveau dacique: fusaïoles (32, 33, 39-42), outils pour le modelage de la poterie (34, 35), poids en terre cuite (36, 37), statuette en terre cuite (38), fragments de bracelet en verre (46, 47), fibules en bronze (48, 49). Objets en fer: fragments indéterminables (45, 50, 52, 57), pointe de flèche (51), vrille (55), couteaux (53, 54), poinçon (56).
- Fig. 54 - Ovrei. Latène. Pots-bocal travaillés à la main: type 1 (1), type 1 variante (2), type 2 (3), type 3 (4), type 4 (5), type 4 variante (6), type 5 (7), type 6 (8), type 7 (9), type 8 (10), type 9 (11).
- Fig. 55 - Ovrei. Latène. Pots-bocal travaillés à la main: type 10(12), type 11 (13), type 12 (14), type 13 (15). Brocs travaillés à la main: type 1 (16), type 1 - détail - (17), type 2 (18), type 3 (19), type 4 (20), type 5 (21).
- Fig. 56 - Ovrei. Latène. Marmites travaillées à la main: type 1 (1), type 2 (2), type 3 (3), type 4 (4), type 5 (5), type 6 (6). Fruitières travaillées à la main: type 1 (1), type 2 (2). Passoires travaillées à la main: type 1 (1), type 2 (2). Tasse dacique travaillée à la main (1).
- Fig. 57 - Ovrei. Latène. Vases céramiques travaillés à la main: couvercle (1), plateau (2), vases miniatures (3-11).
- Fig. 58 - Ovrei. Latène. Vases tournés: fruitière (1), broc avec une anse (2), passoire (3), broc avec le col haut (4), marmites (5, 6), couvercle (7), kantaros (8).
- Fig. 59 - Ovrei. Le niveau daco-romain. Le profil de la section n° 11, les carreaux n° 26-31, la zone du puits.
- Fig. 60 - Ovrei. Le niveau daco-romain. Les plans des habitations n° 2, 3, 4.

- Fig. 61 - Ovrei. Le niveau daco-romain. L'habitation n° 1: fragments de céramiques (1-7). L'habitation n° 2: fragments de céramiques (1-11). L'habitation n° 3: fragments de céramiques (1-4).
- Fig. 62 - Ovrei. Le niveau daco-romain. L'habitation n° 3: fragments de céramiques (5-9). L'habitation n° 4: fragments de céramiques (1-3), fibule en bronze (4). La fosse n° 40: fragments de céramiques (1, 2). La fosse n° 83: fragments de céramiques (1-5). la fosse n° 88: vase à conserver (*dolium*) (1).
- Fig. 63 - Ovrei. Le niveau daco-romain. La fosse n° 97: fragments de céramiques (1-5). La zone du puits: fragments de céramiques (1-4), miroir avec "tamga" (5). Divers fragments de céramiques découverts dans le niveau daco-romain (1-4), deux fibules en bronze (5, 6).
- Fig. 64 - Ovrei. Le niveau daco-romain. Vases travaillés à la main: type 1 (1), type 2 (2), tasses daciques: type 1 (3), type 2 (4). Céramique tournée en pâte fine: pots-bocal: type 1 (5), type 2 (6), type 3 (7), type 4 (8), type 5 (9), type 6 (10), type 7 (11), type 8 (12), type 9 (13).
- Fig. 65 - Ovrei. Le niveau daco-romain. Types de vases. Céramique tournée en pâte fine: broc (1), marmites: type 1 (2), type 2 (3), type 3 (4), assiette type 1 (5). Céramique en pâte grumeleuse: pots-bocal: type 1 (6), type 2 (7), type 3 (8). Le niveau préféodal. L'habitation n° 1: fragments de céramiques (1-4), brique à torchis (5), couteau en fer (6).
- Fig. 66 - Ovrei. Le niveau préféodal. L'habitation n° 1: fragments de céramiques (7-10). L'habitation n° 2: fragments de céramiques divers (1-12).
- Fig. 67 - Ovrei. Le niveau préféodal. L'habitation n° 3: fragments de céramiques (1-4). L'habitation n° 4: céramique: deux vases (1, 2), brique à torchis (3). : L'habitation n° 5: fragments de céramiques (1-9), briques à torchis (10-12).
- Fig. 68 - Ovrei. Céramique découverte dans le niveau préféodal (1-28).
- Fig. 69 - Ovrei. Céramique découverte dans le niveau préféodal. Céramique travaillée à la main. Pots-bocal: type 1 (1), type 2 (2), type 3 (3), type 4 (4); coupes: type 1 (5), type 2 (6), plateaux: type 1 (7), type 2 (8). Céramique tournée: pots-bocal: type 1 (9), type 2 (10).
- Fig. 70 - Ovrei. Céramique tournée: pots-bocal: type 3 (1), type 4 (2), type 5 (3), type 6 (4), type 6 - variante - (5), type 7 (6), fragment d'un broc (7), cruche (8).
- Fig. 71 - Ovrei. Les plans et les profils des habitations préféodales (1-5).



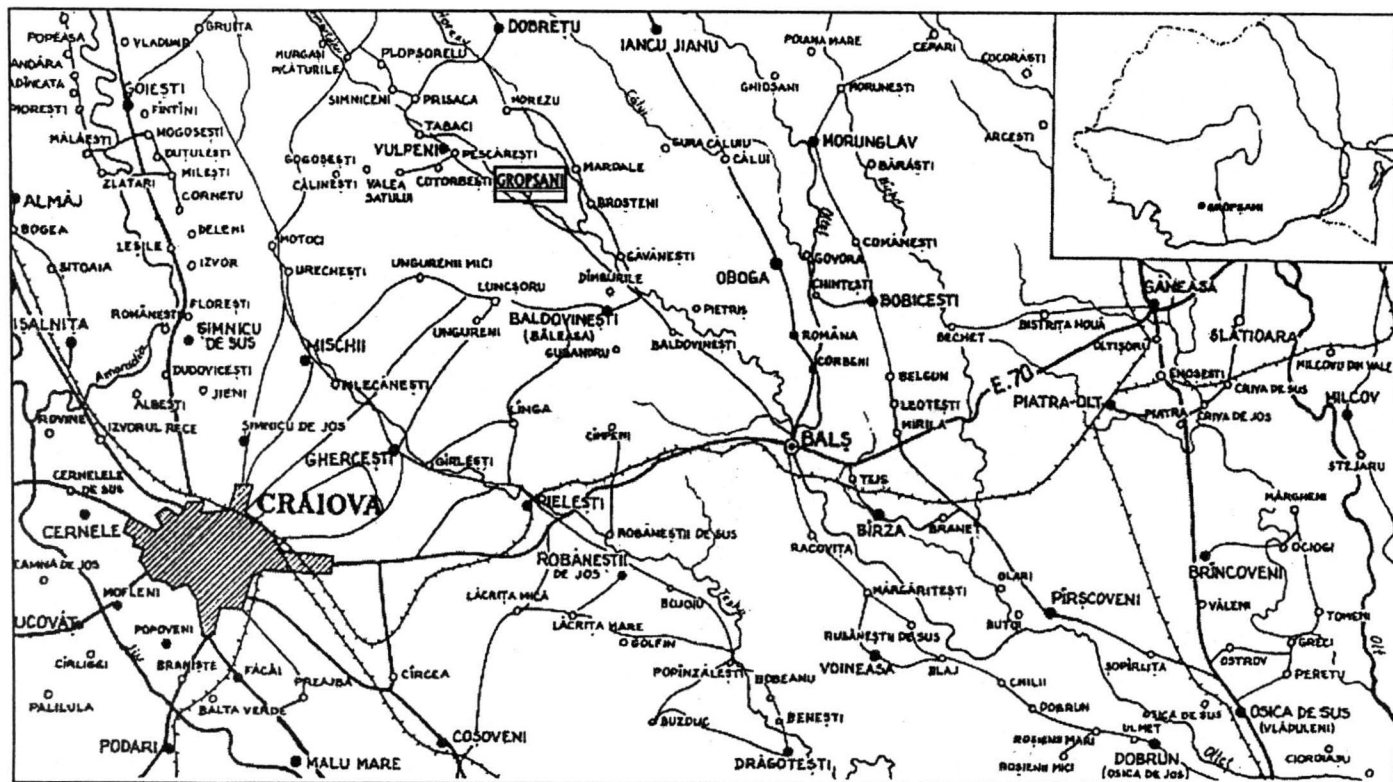

1. Poziția geografică a satului Groșani.



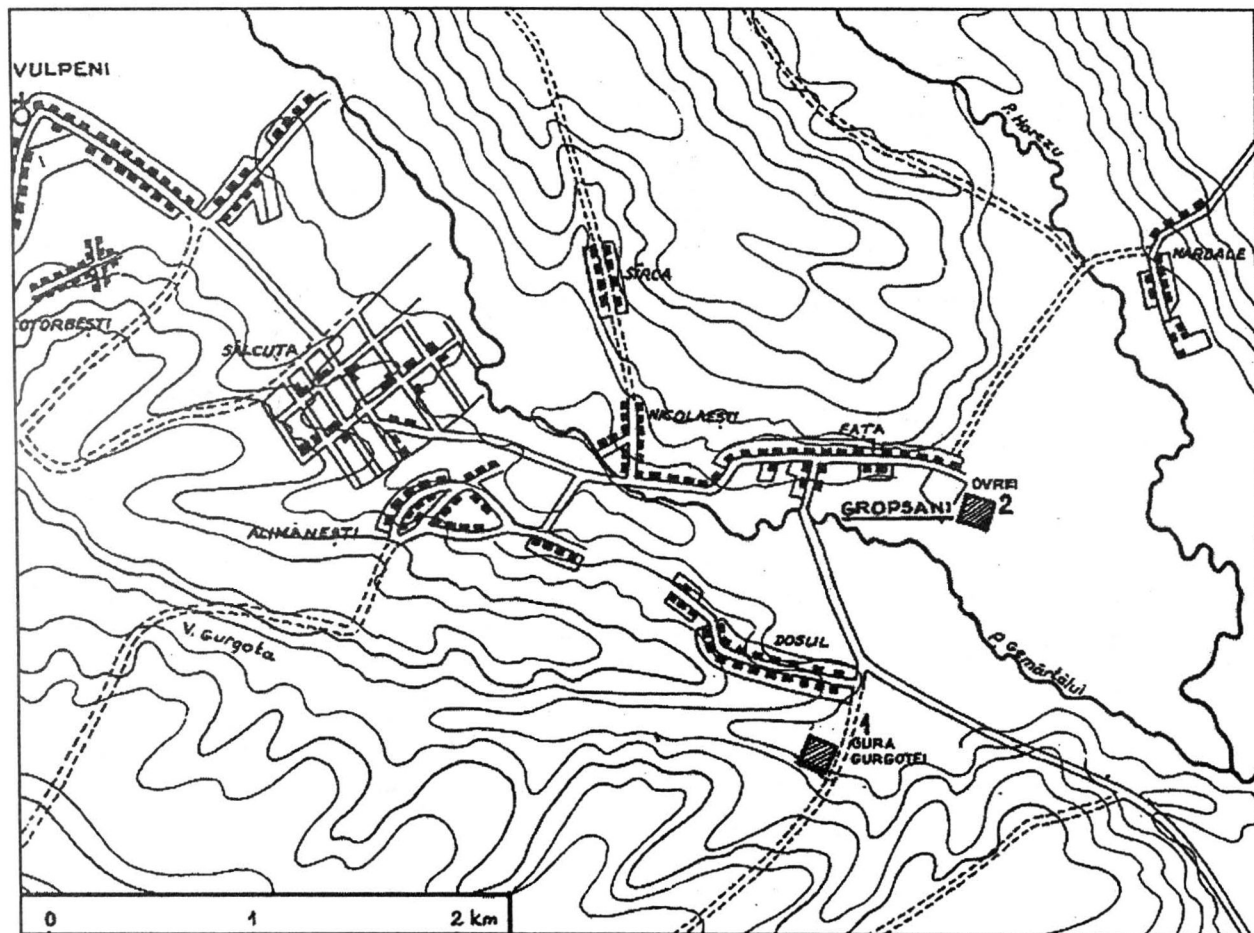

2. Poziția sectoarelor de la Groșani (1 - Gura Gurgotei; 2 - Ovrei).

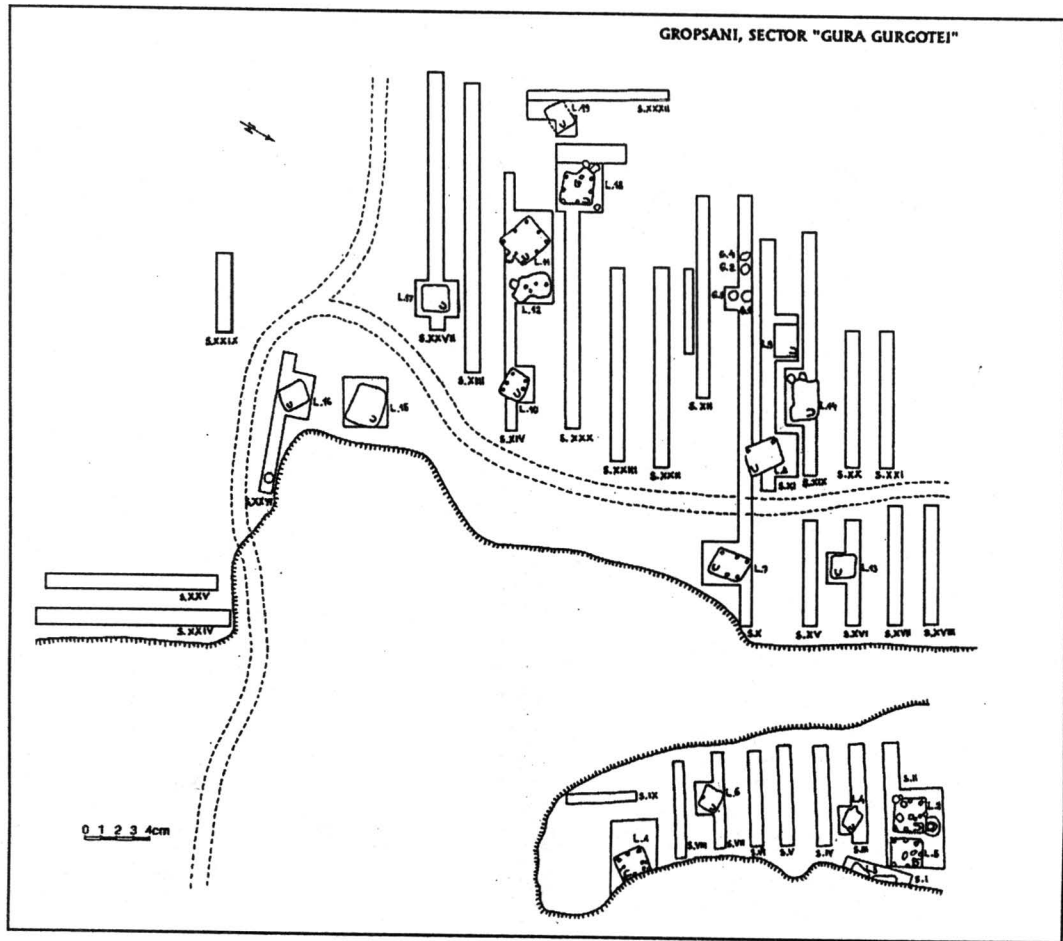

3. Planul general - sectorul 'Gura Gurgotei'.

<https://biblioteca-digitala.ro> / <https://iabvp.ro>

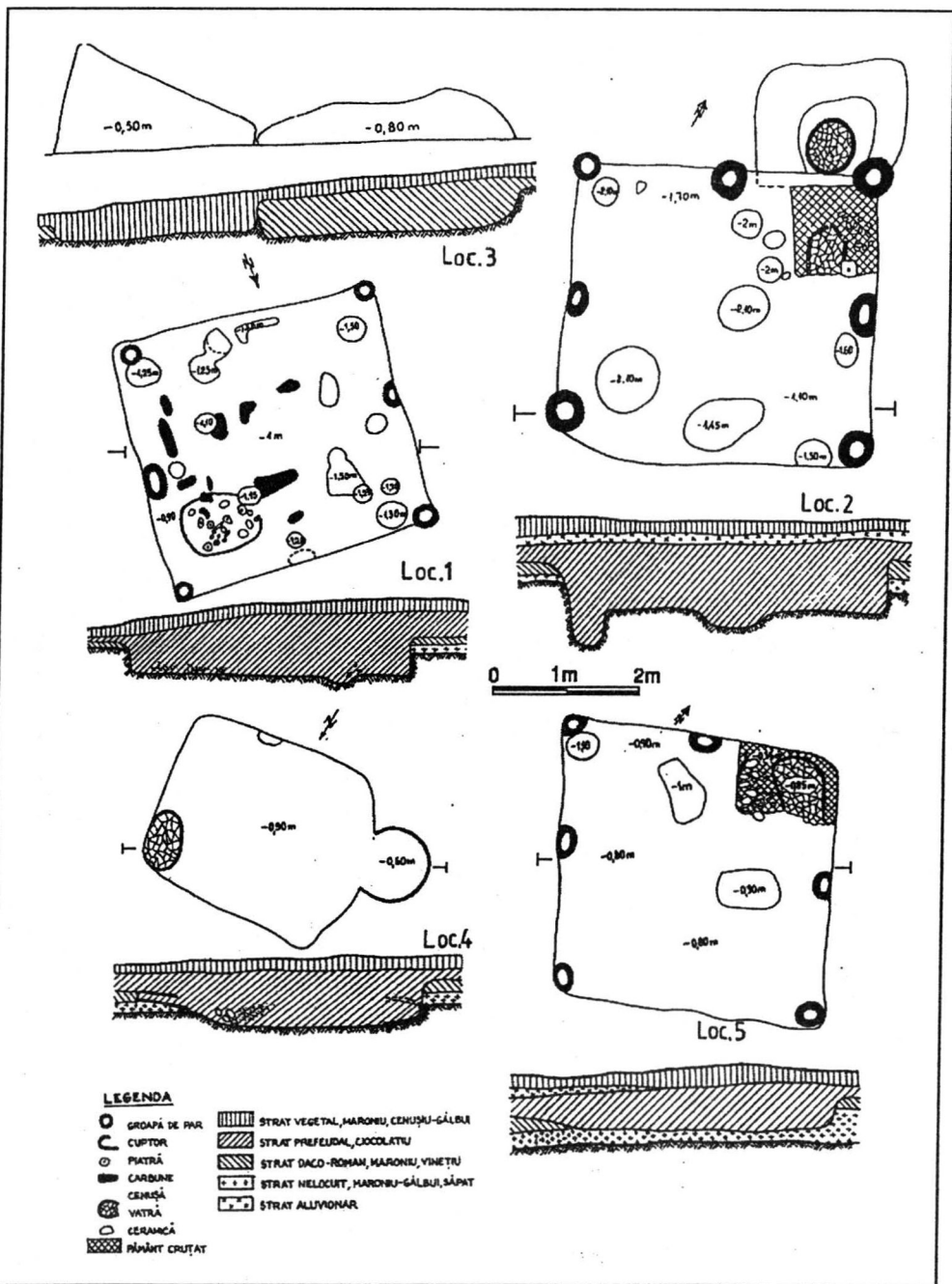

4. Gura Gurgotei. Planurile locuințelor nr. 1-5.

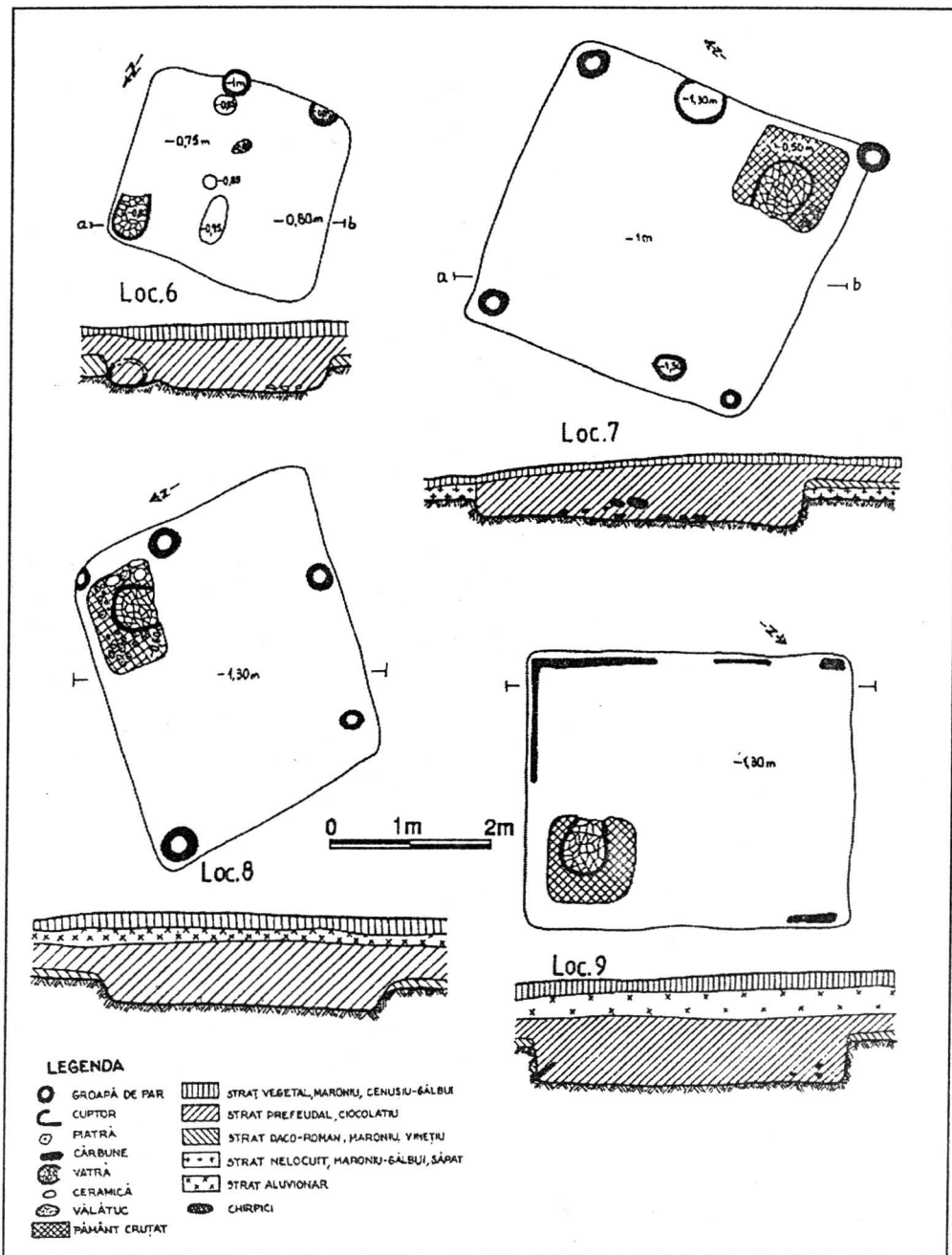

5. Gura Gurgotei. Planurile locuințelor nr. 6-9.

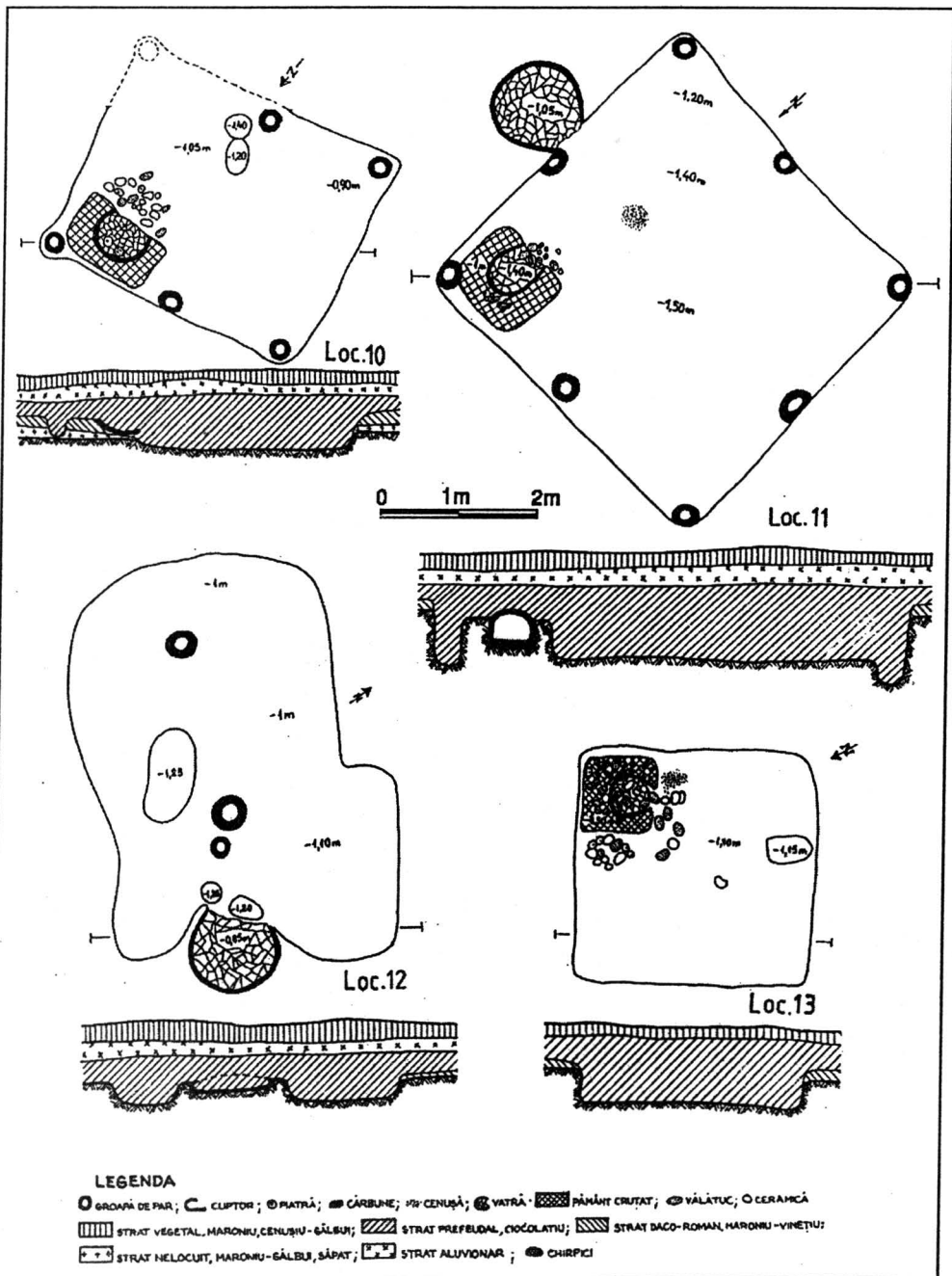

6. Gura Gurgotei. Planurile locuințelor nr. 10-13.

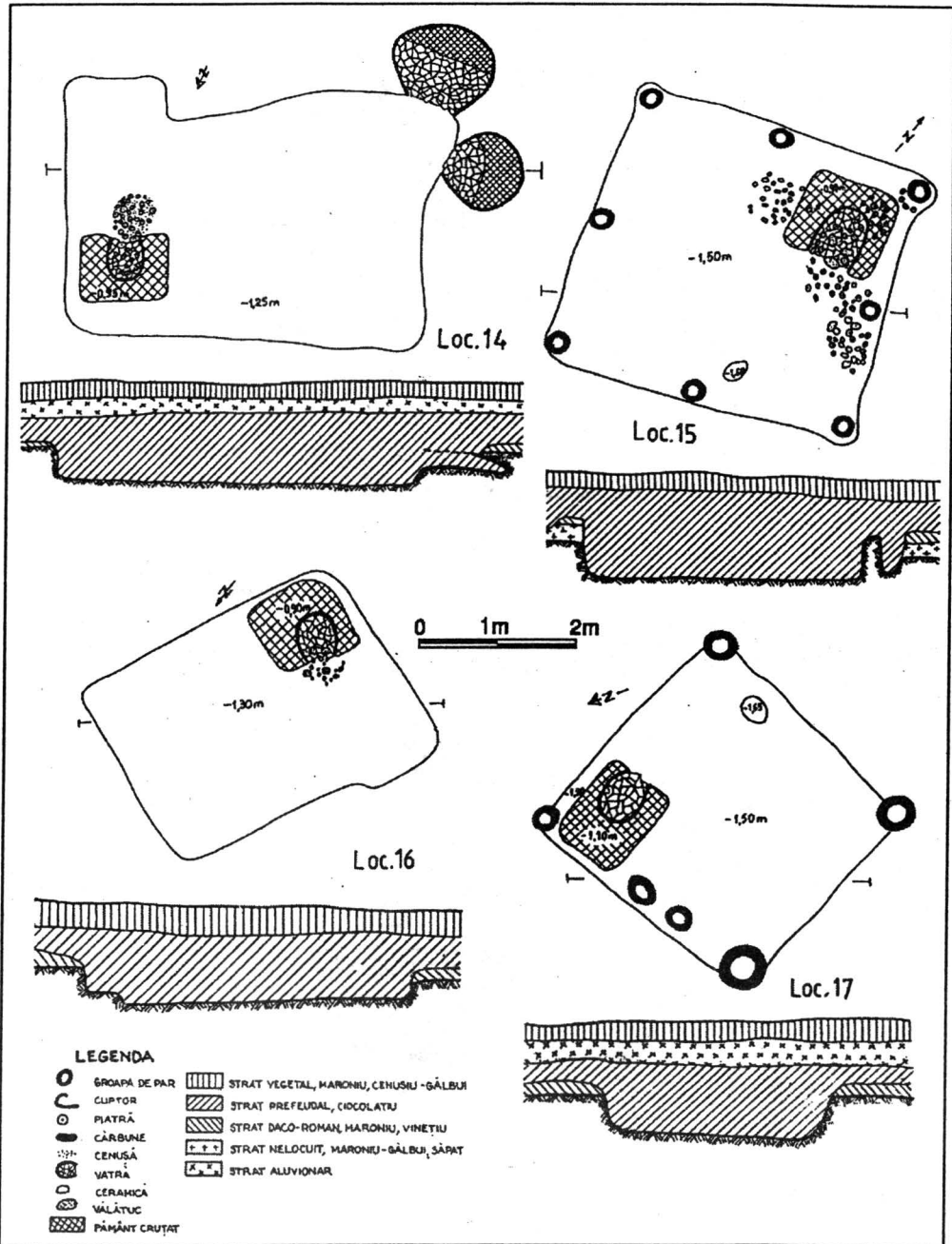

7. Gura Gurgotei. Planurile locuințelor nr. 14-17.

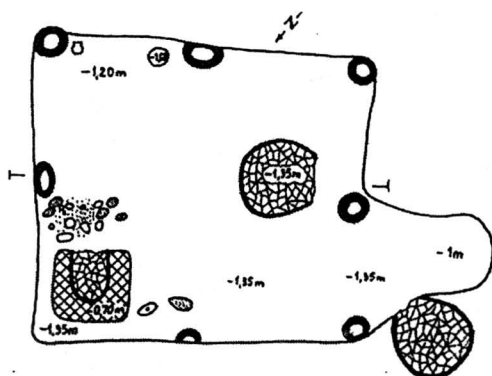

Loc. 18

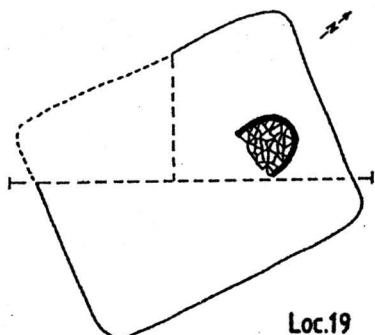
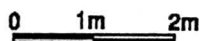

Loc. 19

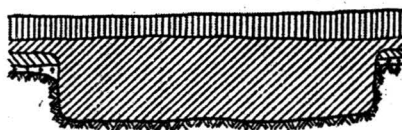

LEGENDA

- C CUPTOR ; ⊙ PIASTRĂ ; ▨ CĂRBUNE ; ⚡ CENUȘĂ ; ⦿ VATRĂ ; ○ CERAMICĂ ; ⊕ VĂLĂTUȚI ; ▩ RĂNĂNT CRUȚAT  
 ▨ STRAT VEGETAL, MARONIU-GĂLBUI ; ▩ STRAT PREFEUDAL CIOCOLATIU ; ▨ STRAT DACO-ROMAN MARONIU-VINEIU ;  
 ⊕ ⊙ STRAT NELOCUIT, MARONIU-GĂLBUI, SĂPŢI ; ● CHIRPICI ; ○ GROAPĂ DE PAR

8. Gura Gurgotei. Planurile locuințelor nr. 18-19.

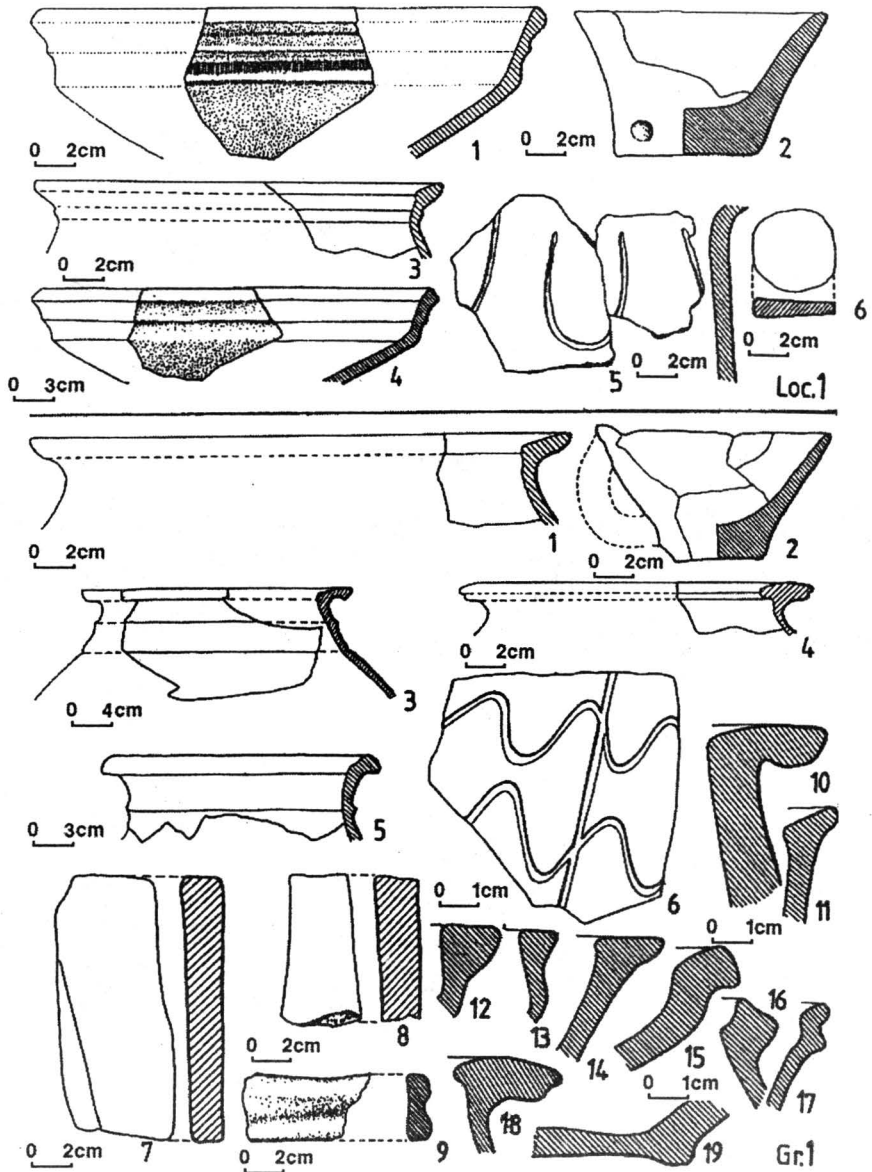

9. Gura Gurgotei. Ceramică daco-romană din locuința nr. 1 (1-6);  
 Ceramică daco-romană din groapa nr. 1 (1-19).



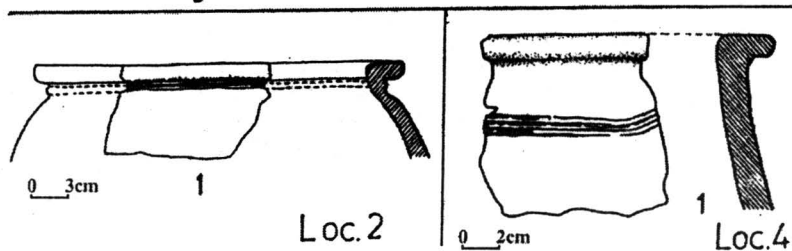
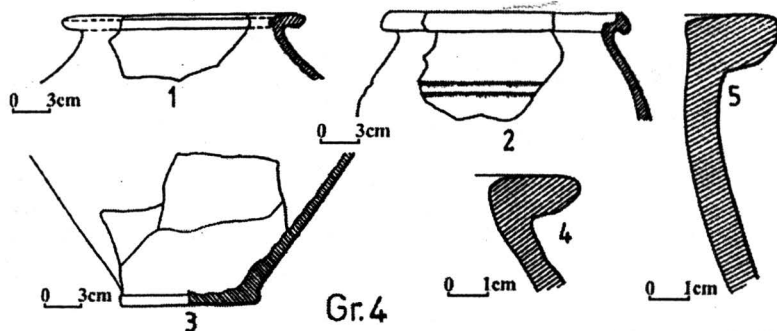
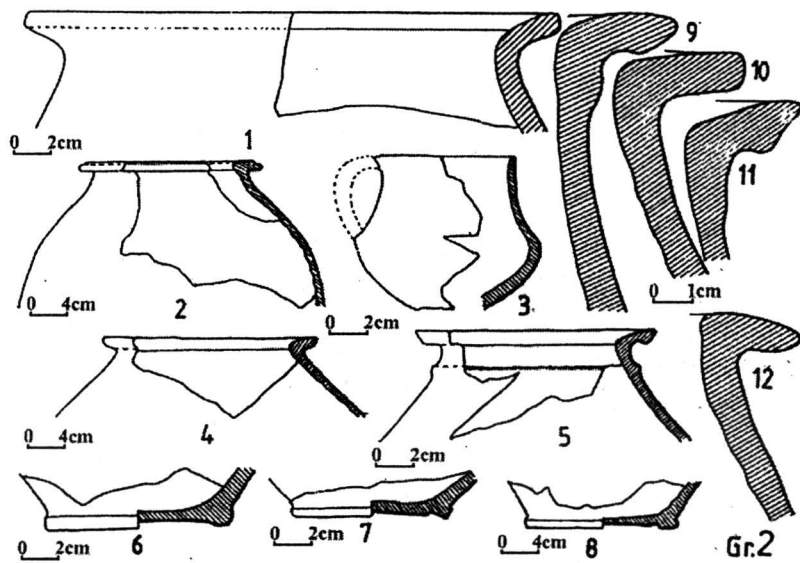

10. Gura Gurgotei. Ceramică daco-romană din groapa nr. 2 (11-12); Ceramică daco-romană din groapa nr. 4 (1-5); Ceramică daco-romană din nivelul răvășit de stratul superior de cultură al locuințelor (preefeudale): locuința nr. 1 (1), locuința nr. 2 (1).

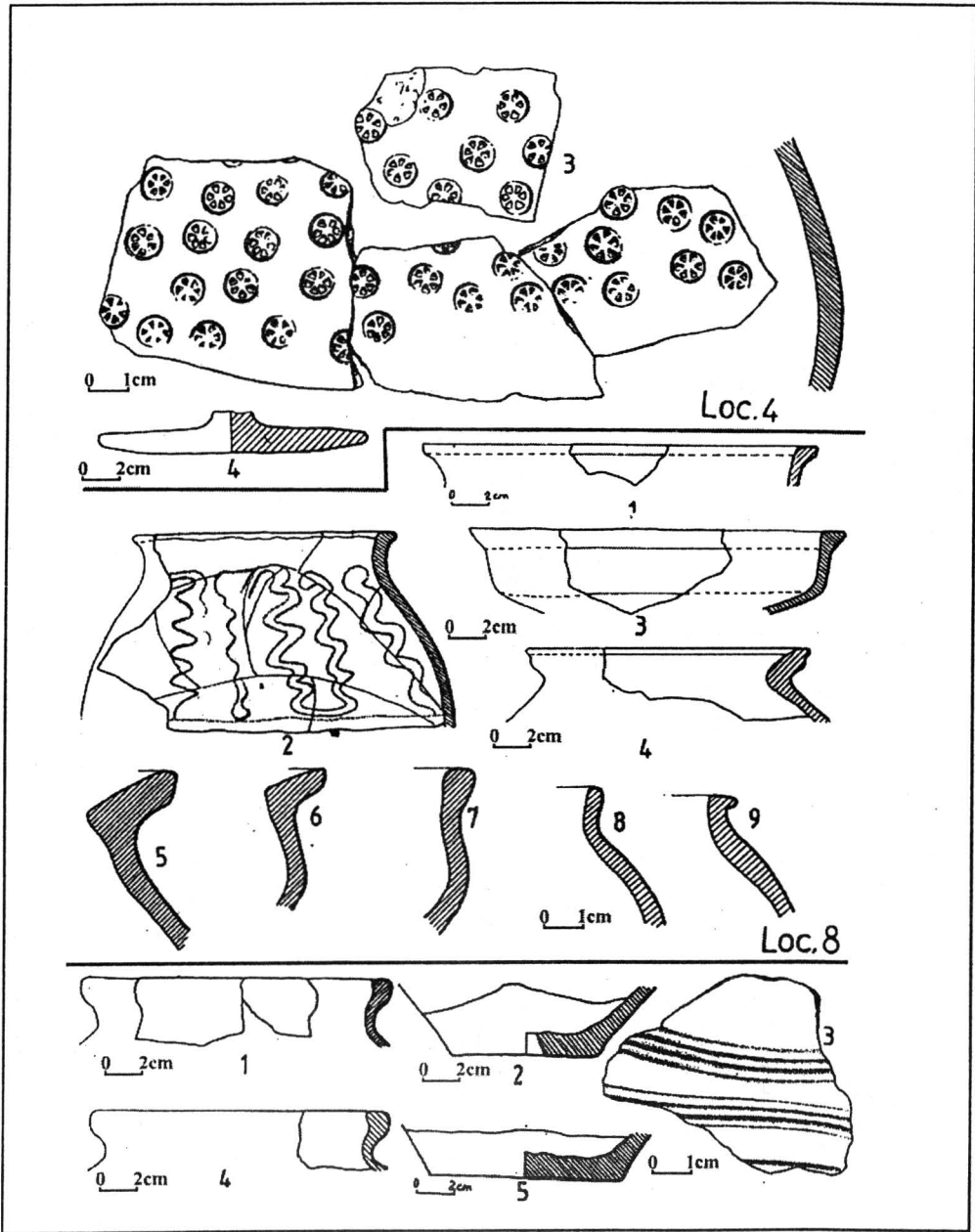

11. Gura Gurgotei. Ceramică descoperită din nivelul daco-roman răvășit de locuințele prefeudale; locuința nr. 4 (3-4); locuința nr. 8 (1-9); Ceramică descoperită în nivelul daco-roman (1-15).

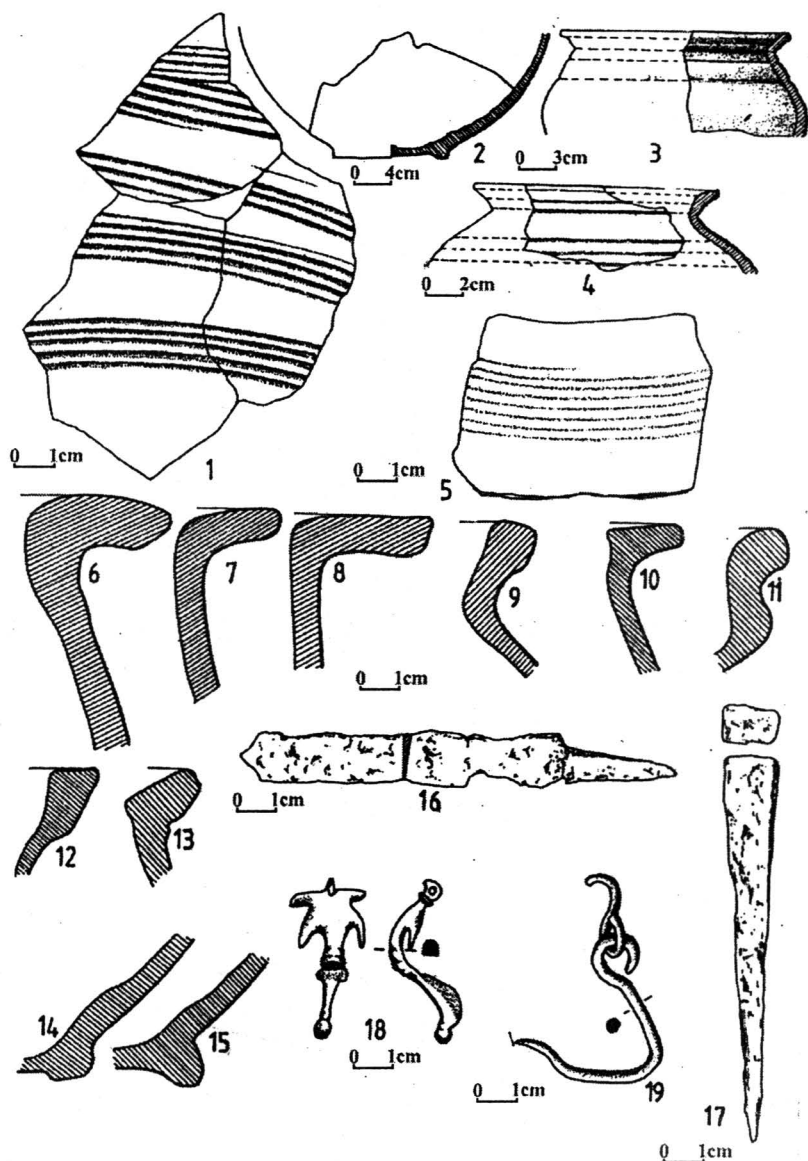

12. Gura Gurgotei. Ceramică descoperită în nivelul daco-roman (1-15);  
 unelte de fier: cuțit (16), dorn (17); obiecte de bronz: fibulă tip 'ancoră' (18),  
 cârlig de cântar (19).

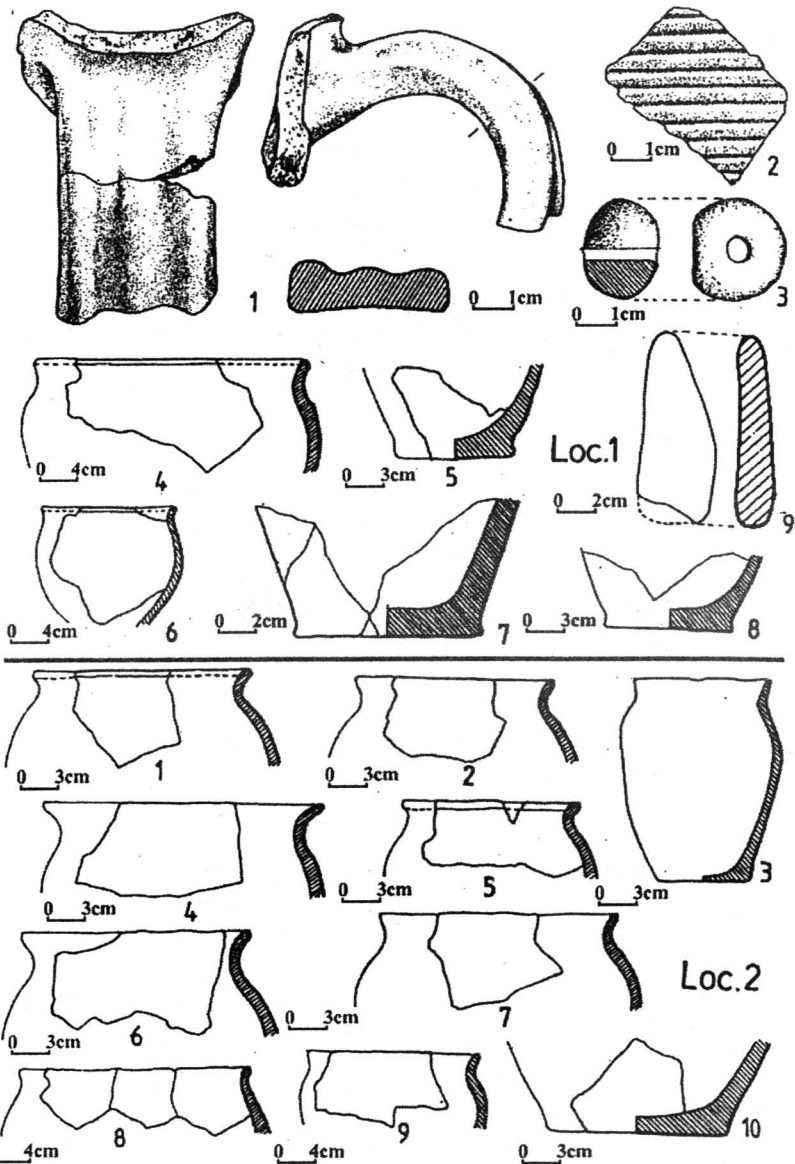

13. Gura Gurgotei. Nivelul prefeudal. Locuința nr. 1: ceramică (1, 2, 4-8); fusaiolă (3); vălțuc (9); fragmente de amforă bizantină (1, 2); Locuința nr. 2: fragmente ceramice (1-10).

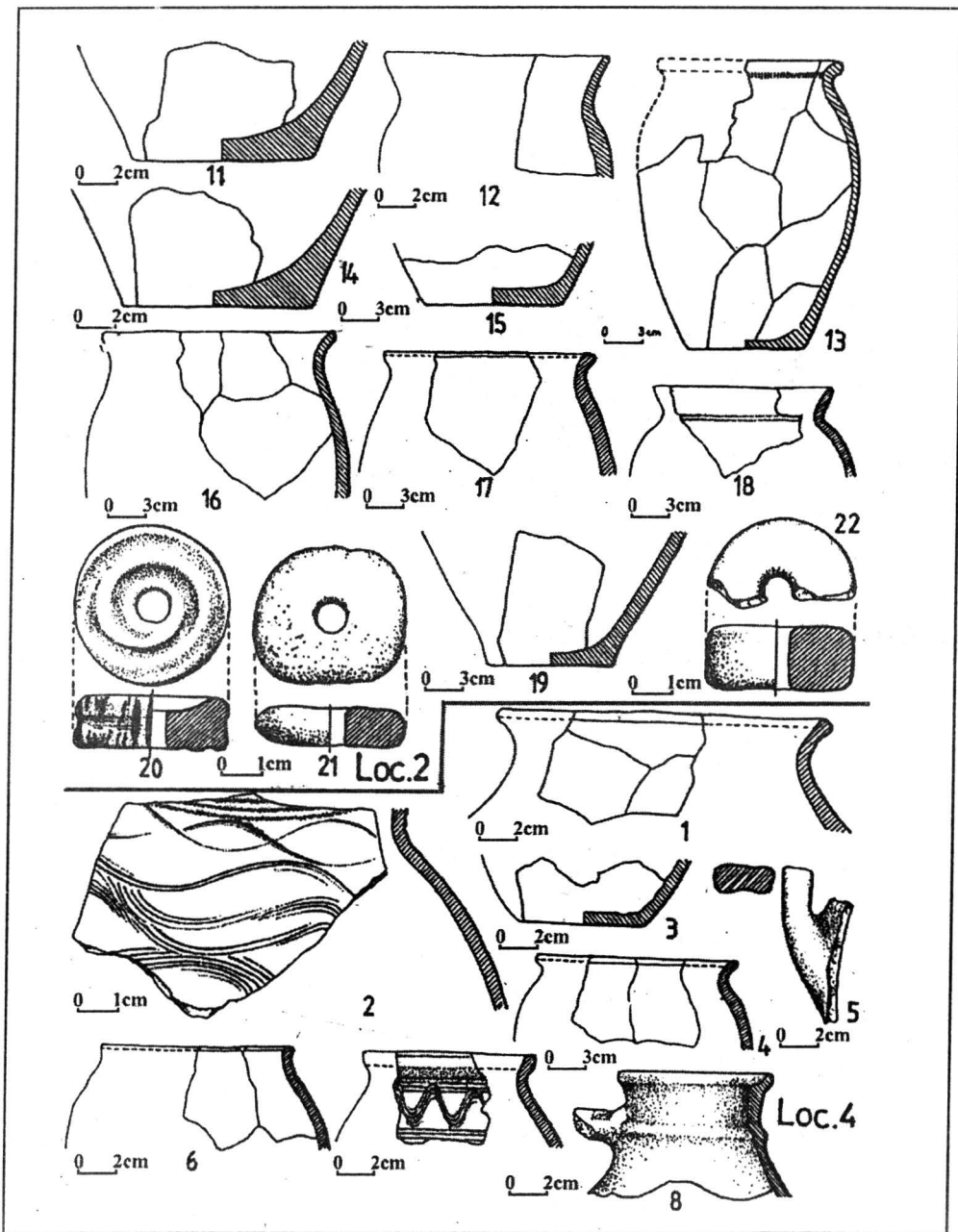

14. Gura Gurgotei. Nivelul prefeudal. Locuința nr. 2: fragmente ceramice de vase (11-19); fusaiole (20-22); locuința nr. 4: fragmente ceramice (1-8).

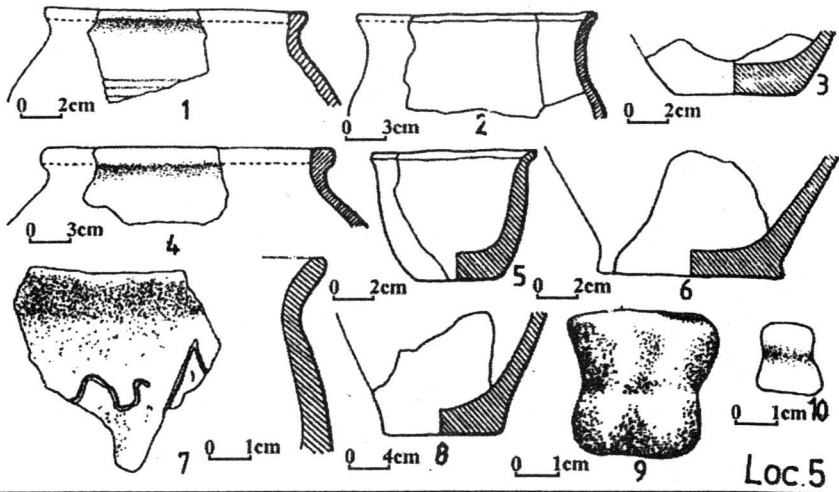

Loc. 5

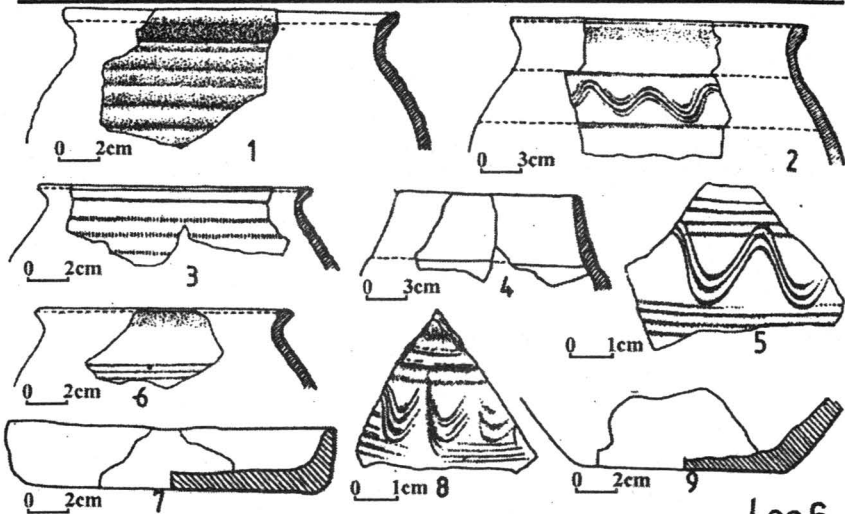

Loc. 6

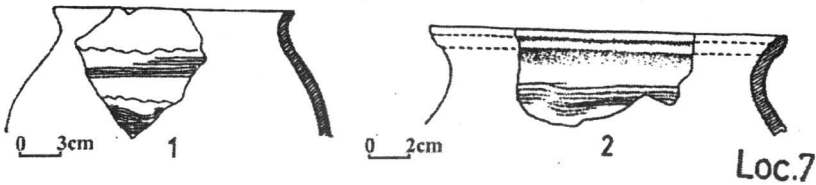

Loc. 7

15. Gura Gurgotei. Nivelul prefeudal. Locuința nr. 5: fragmente ceramice (1-10);  
 Locuința nr. 6: fragmente ceramice (1-9); Locuința nr. 7: fragmente ceramice (1-2).

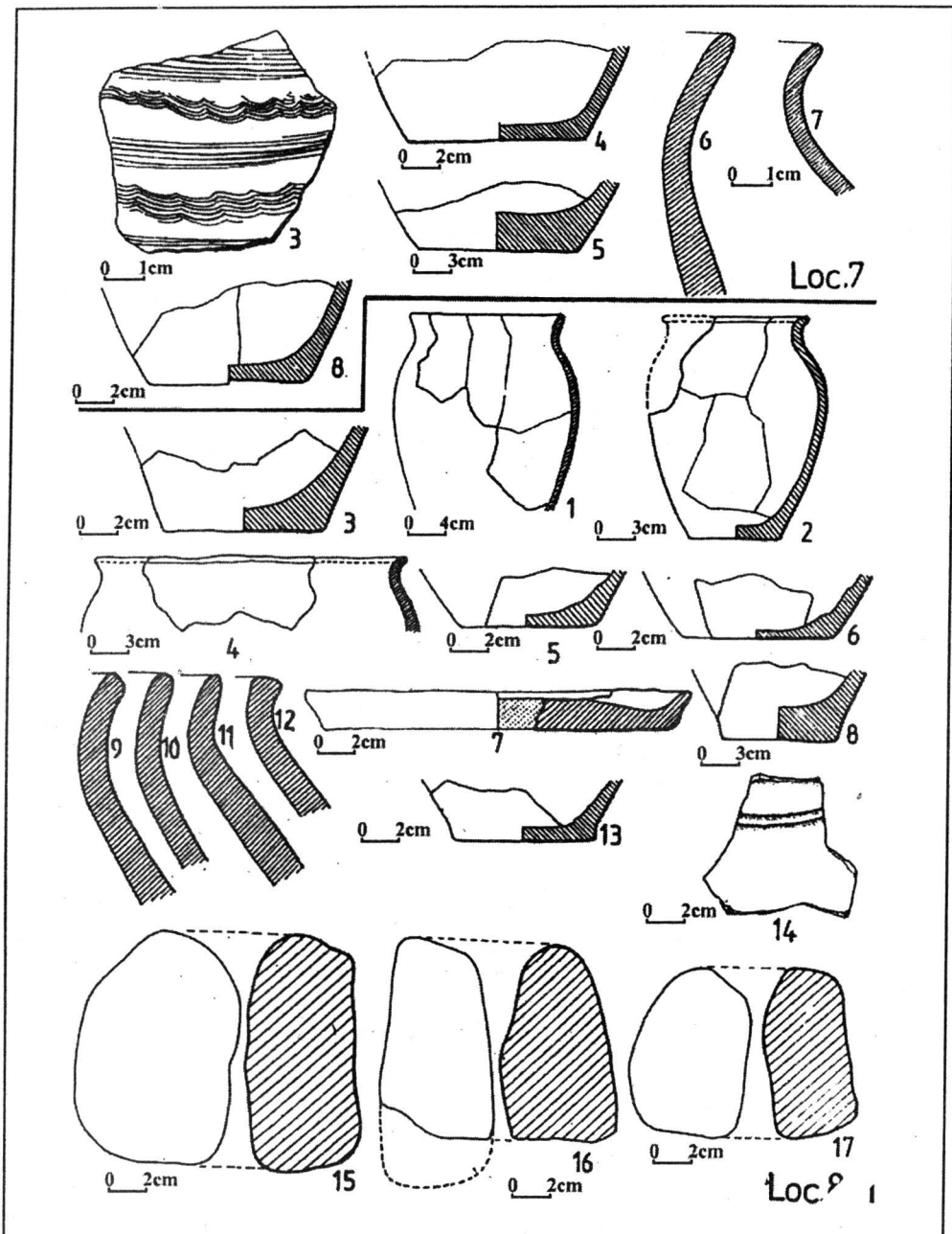

16. Gura Gurgotei. Nivelul prefeudal. Locuința nr. 7: fragmente ceramice (3-8);  
 Locuința nr. 8: fragmente ceramice (1-14); vălătuți (15-17).

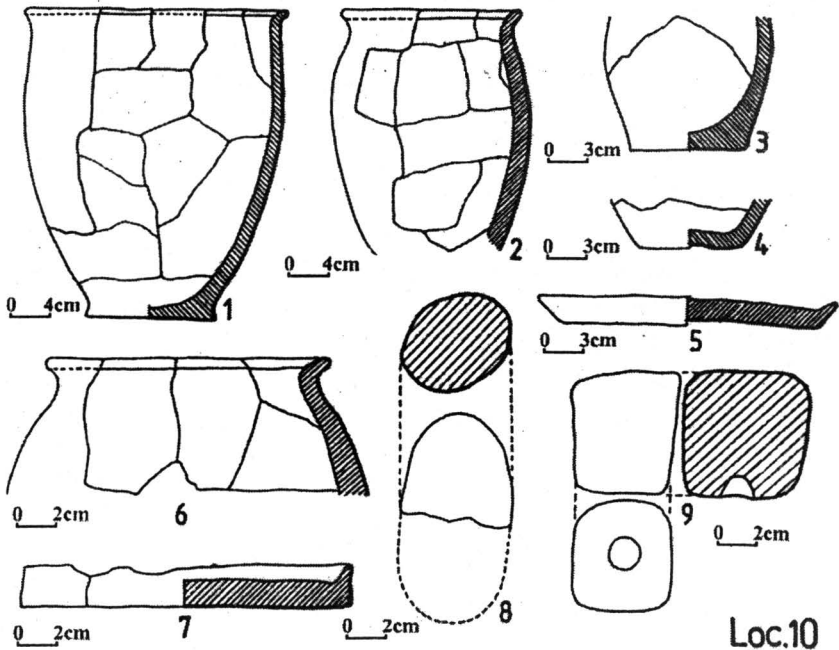
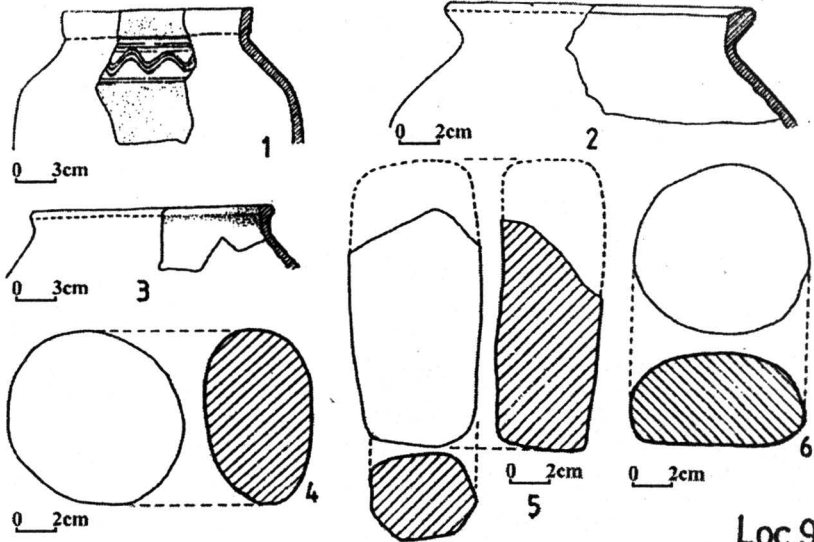

17. Gura Gurgotei. Nivelul prefeudal. Locuința nr. 9: fragmente ceramice (1-3), vălătuci (4-6); Locuința nr. 10: fragmente ceramice (1-7), vălătuci (8, 9).



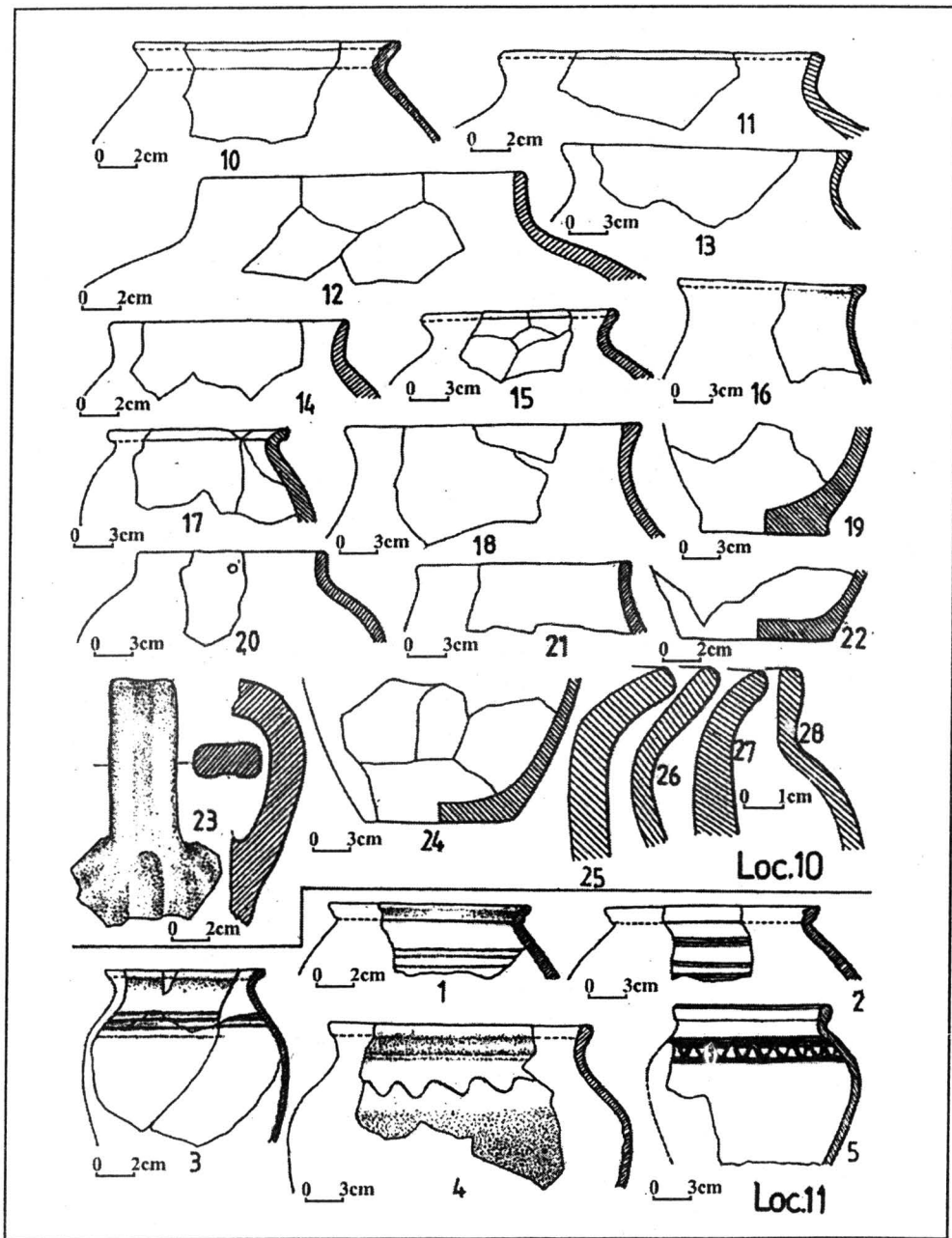

18. Gura Gurgotei. Nivelul prefeudal. Locuința nr. 10: fragmente ceramice (10-28); Locuința nr. 11: fragmente ceramice (1-5).

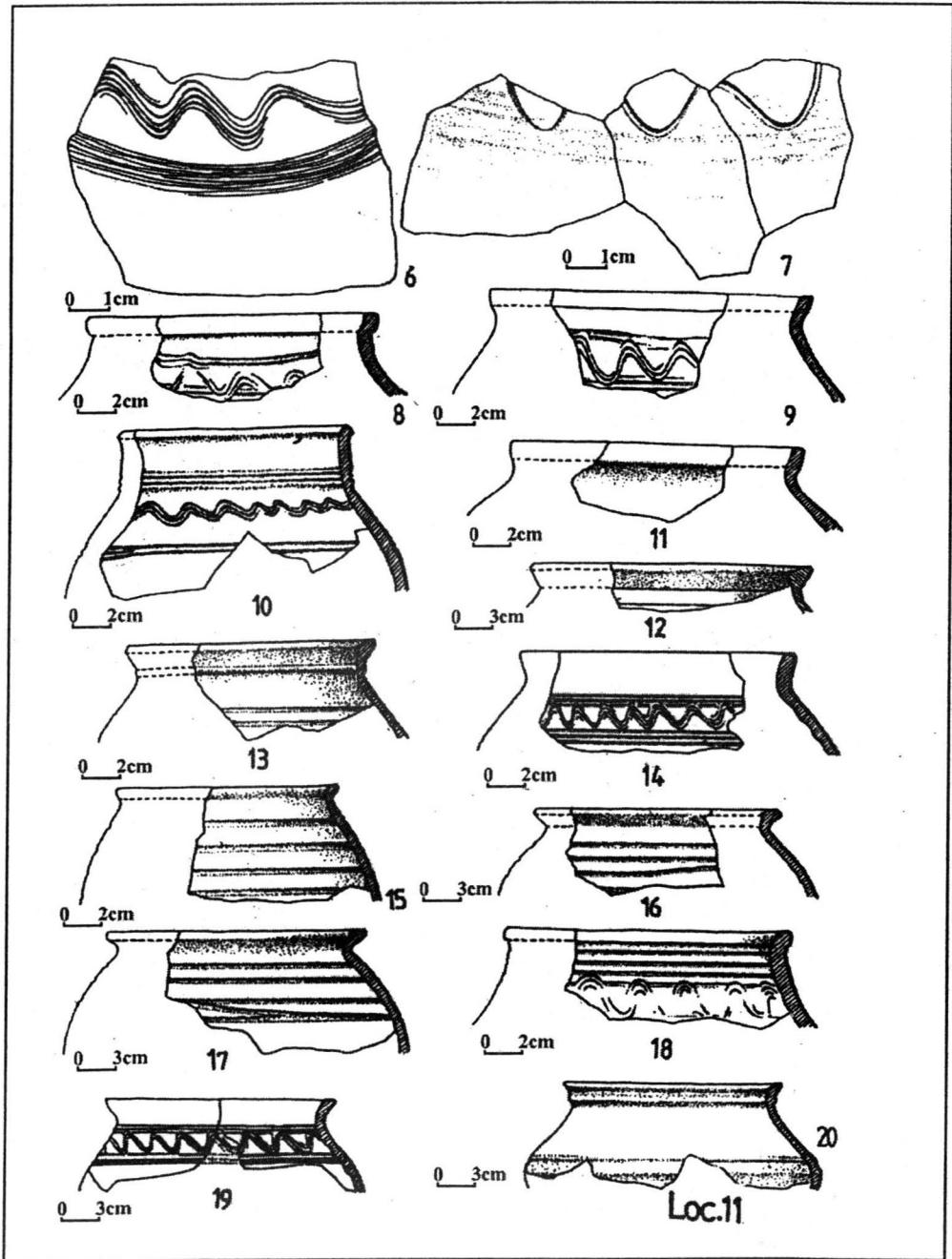

19. Gura Gurgotei. Nivelul prefeudal. Locuința nr. 11: fragmente ceramice (6-20).

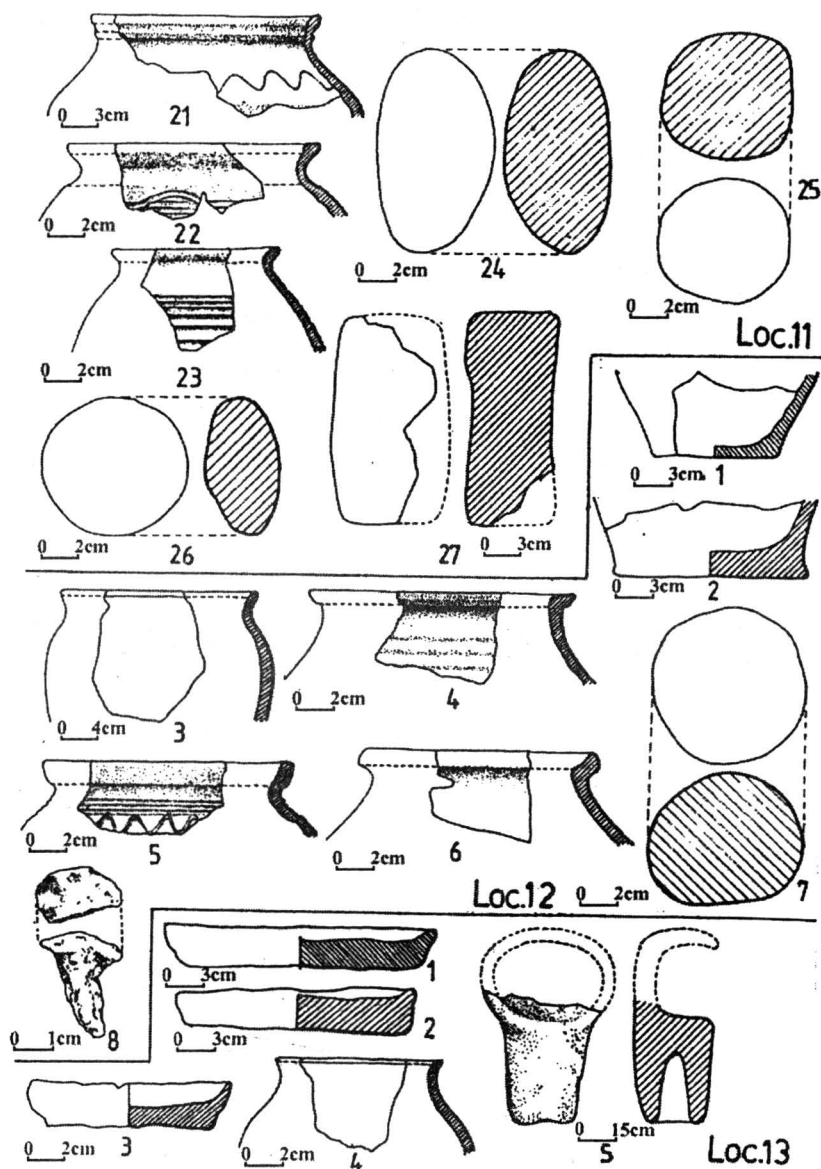

20. Gura Gurgotei. Nivelul prefeudal. Locuința nr. 11: fragmente ceramice (21-23), vălătuci (24-27); Locuința nr. 12: fragmente ceramice (1-6), vălătuc (7), fragment de piron de fier (8); Locuința nr. 13: fragmente ceramice de tăvi (1-3); fragment de vas (4), fragment dintr-o lingură de lut (5).

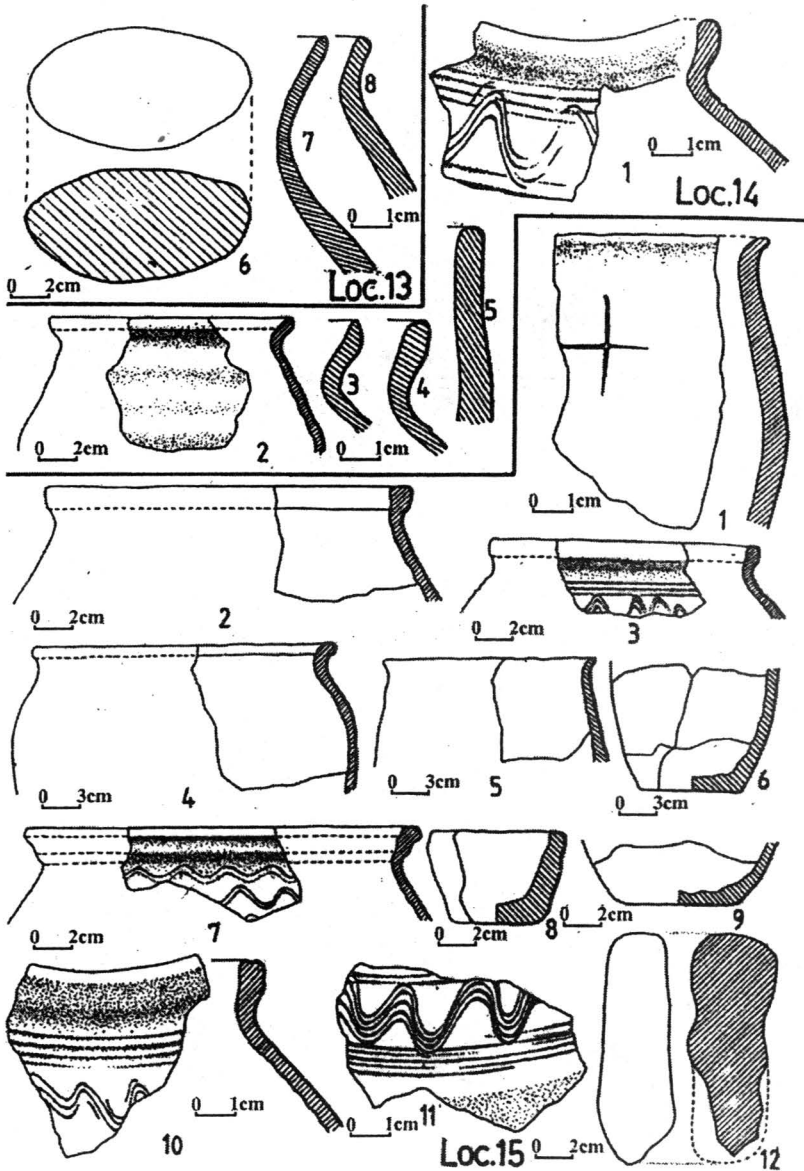

21. Gura Gurgotei. Nivelul prefeudal. Locuința nr. 13: fragmente ceramice (7, 8), vălătuc (6); Locuința nr. 14: fragmente ceramice (1-5); Locuința nr. 15: fragmente ceramice (1-11), vălătuc (12).

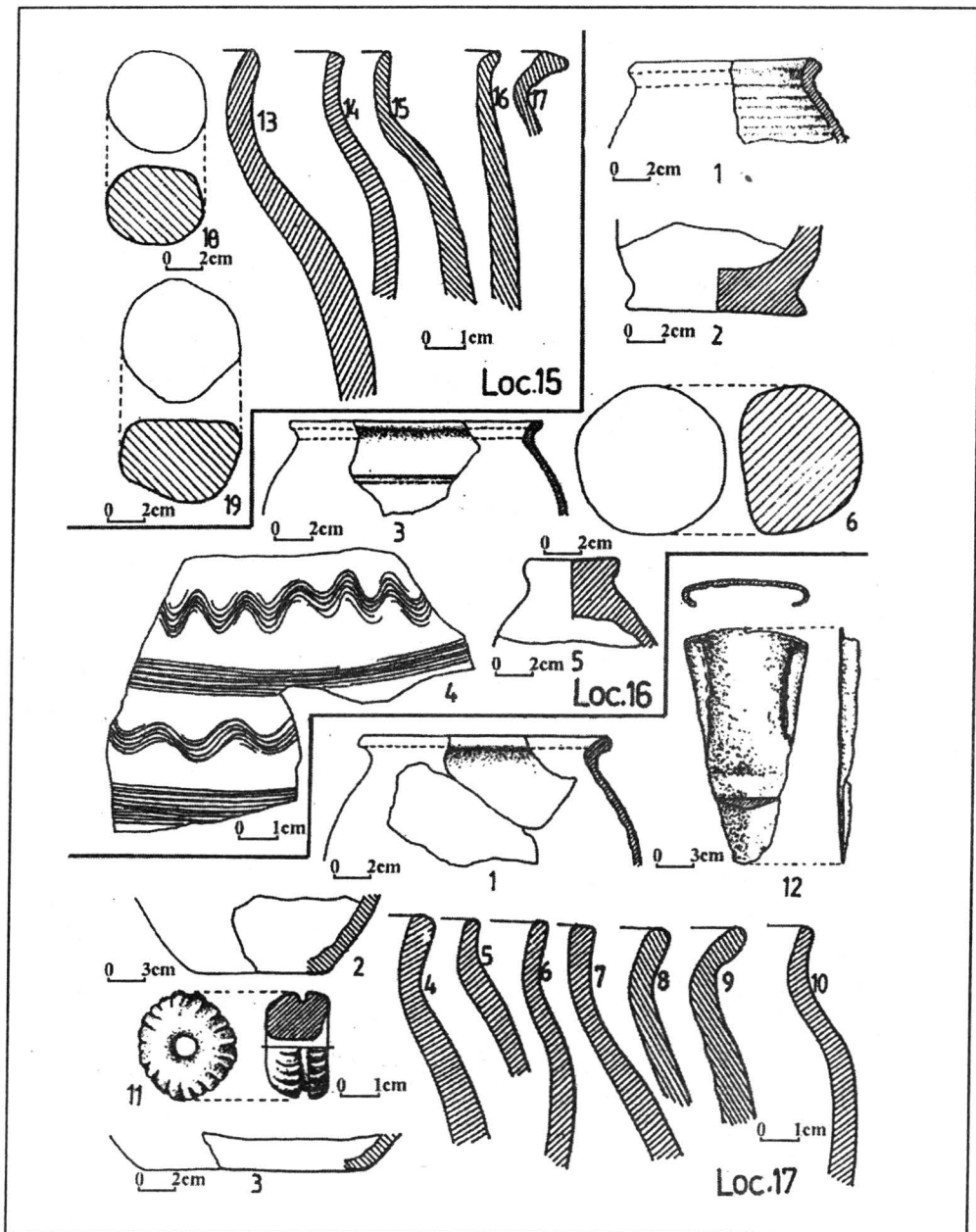

22. Gura Gurgotei. Nivelul prefeudal. Locuința nr. 15: fragmente ceramice (13-17), vălătuci (18, 19); Locuința nr. 16: fragmente ceramice (1-5), vălătuc (6); Locuința nr. 17: fragmente ceramice (1-10); fusaiolă (11), brăzdar de plug din fier (12).

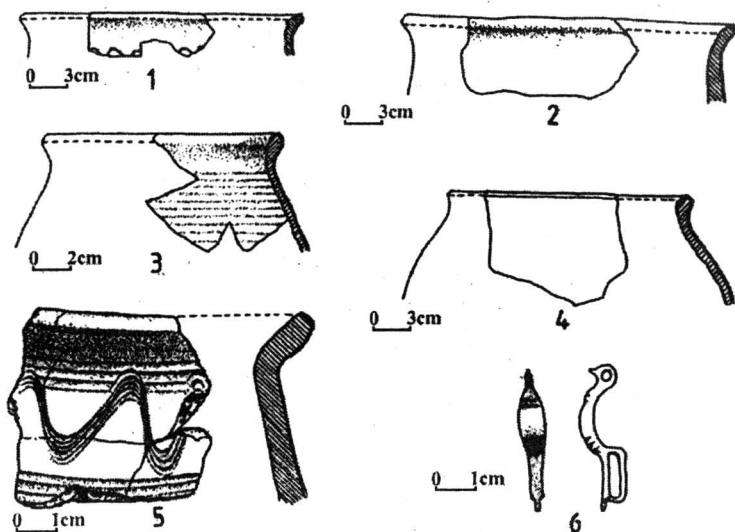
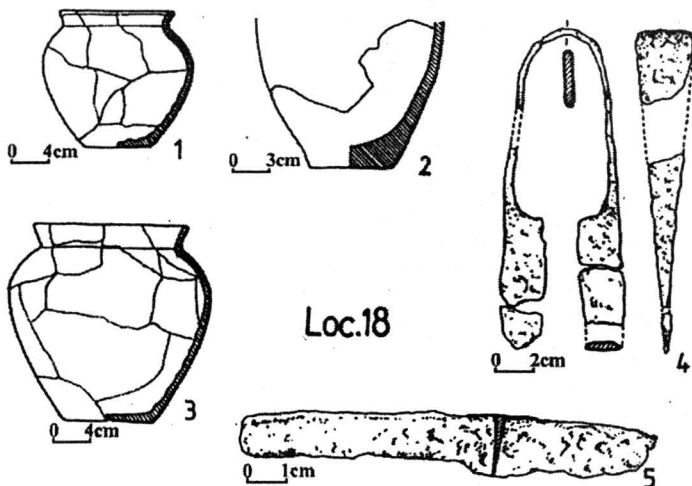

23. Gura Gurgotei. Nivelul prefeudal. Locuința nr. 18: fragmente ceramice (1-3); obiecte de fier: foarfece (4), fragment de cuțit (5); ceramică decoperită în nivelul (1-5), fibulă de bronz din sec. VI d.Ch. (6).

GROȘANI - SECTOR „OVREI” -  
PLAN GENERAL

1:200

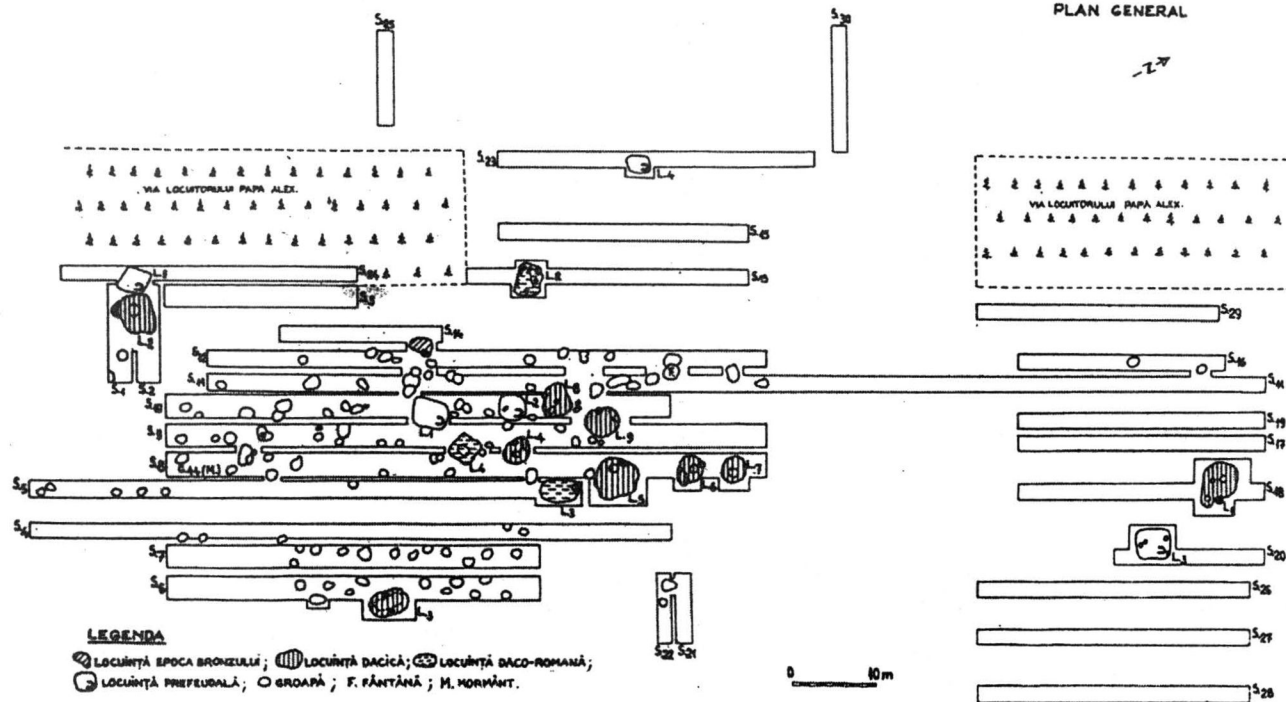

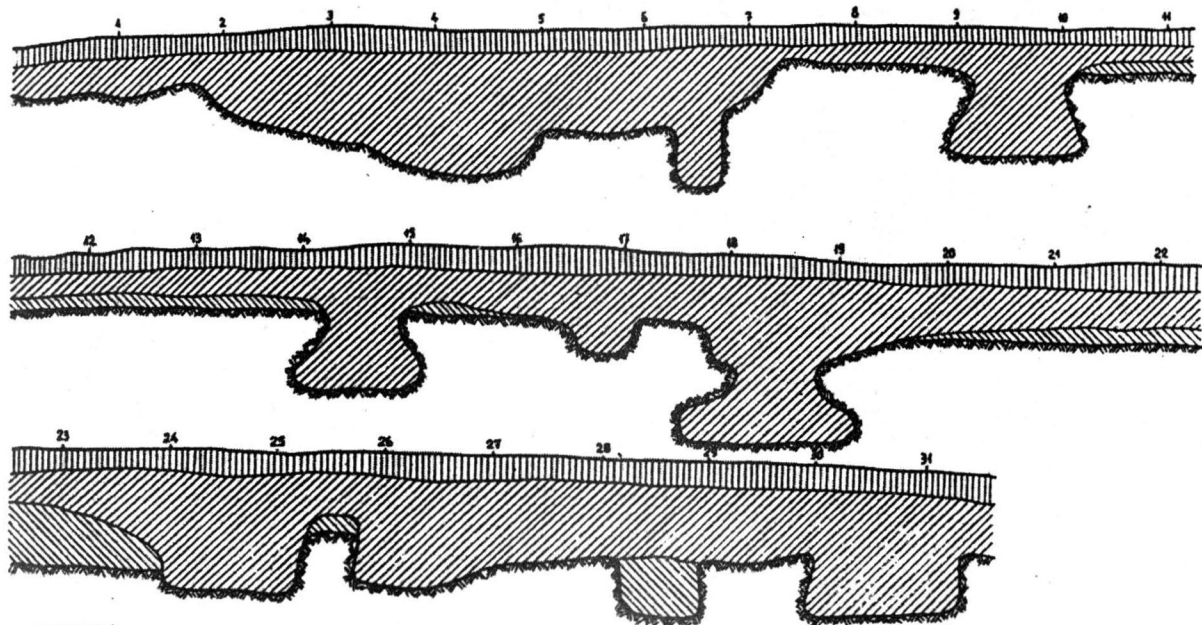

24. Ovrei. Planul general al săpăturilor.

GROPSANI 1978 „OVREI”  
 PROFIL PERETELE N. S6



LEGENDA

-  STRAT VEGETAL, MARONIU, CENUSIU - GĂLBUI
-  STRAT PREFEUDAL, CIOCOLATIU
-  STRAT DACO-ROMÂN, MARONIU, VINETIU

0 1m



GROȘANI. SECTORUL „OVREI” 1979

PROFIL S.VIII

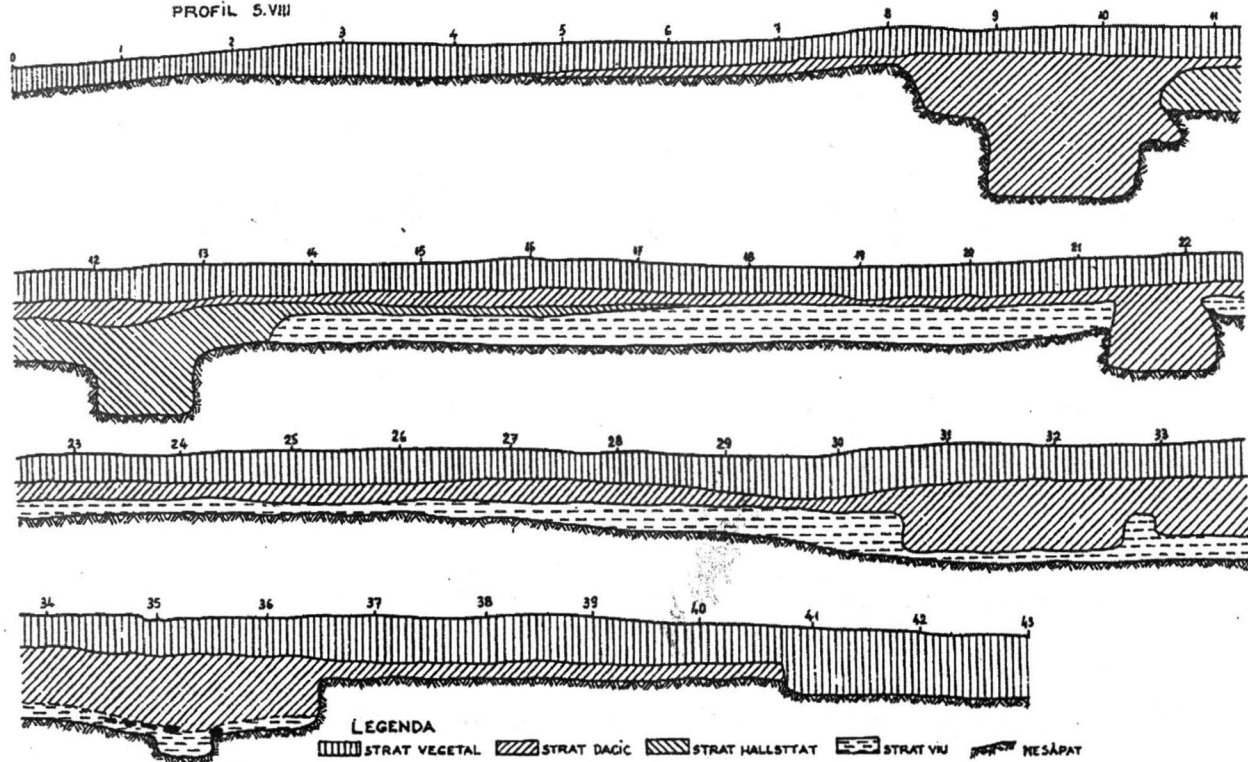

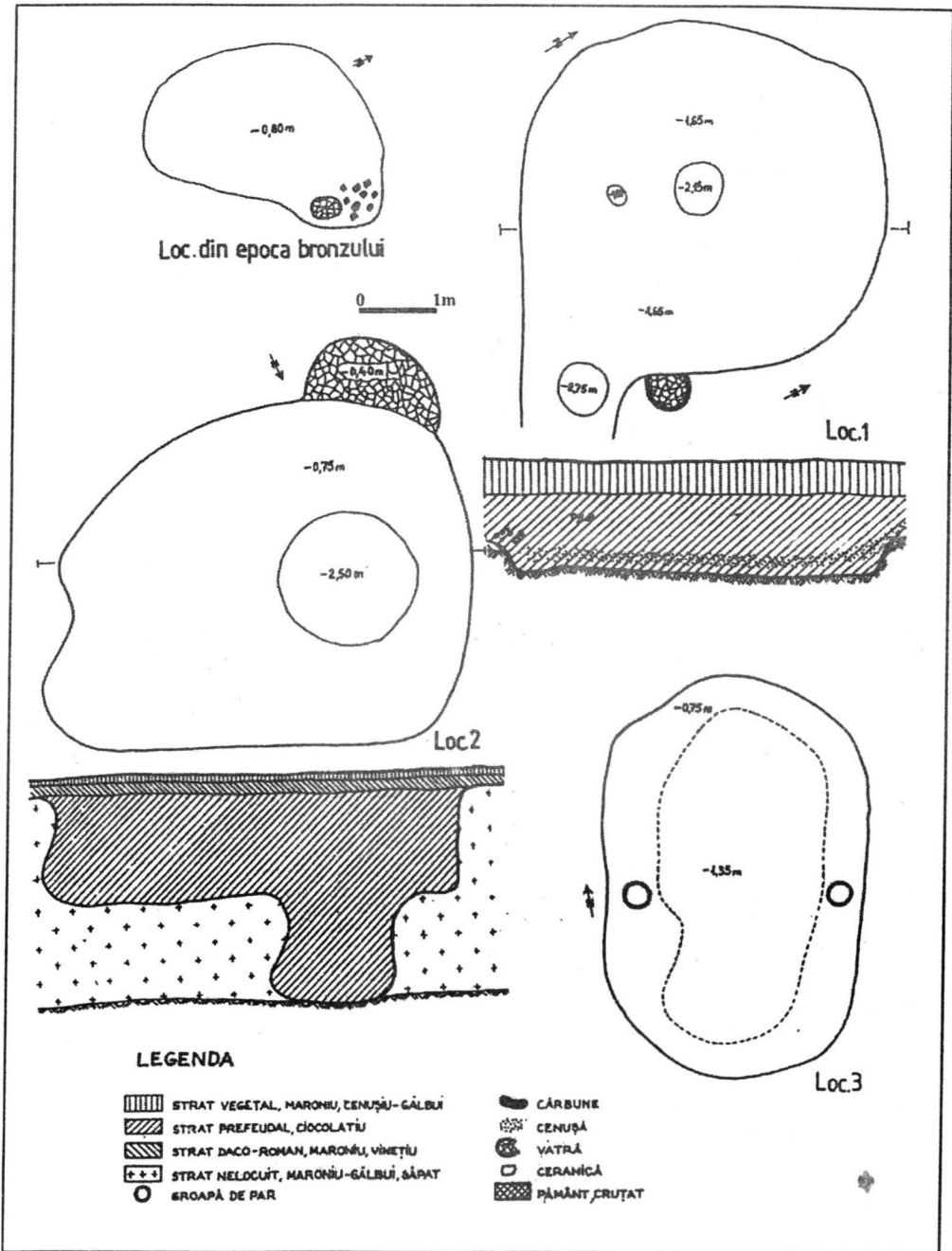

27. Ovrei. Locuință din epoca bronzului (1), Latène. Locuințe dacice (1-3).

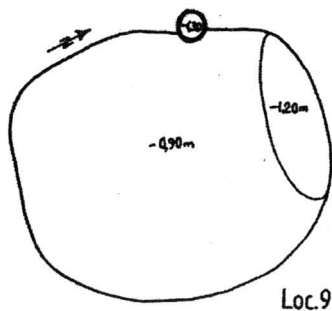
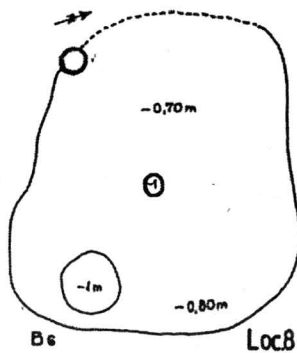
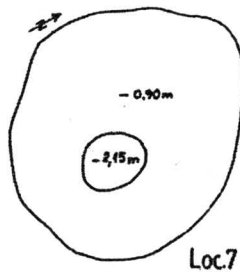
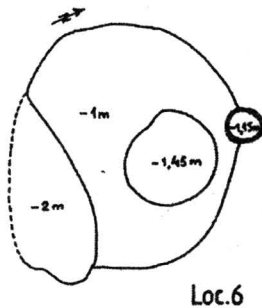
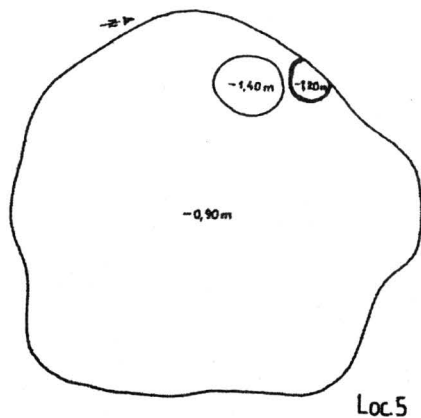
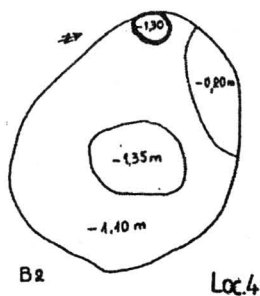

LEGENDA  
○ GROAPĂ DE PAR

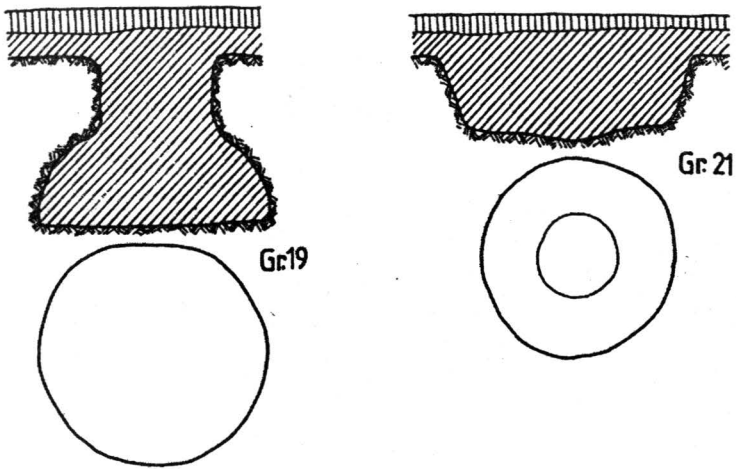

28. Ovrei. Latène. Locuințe dacice (4-9).

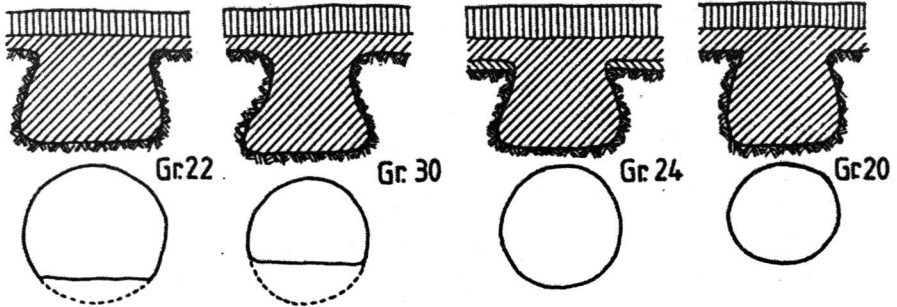

0 1m



## LEGENDA

-  STRAT VEGETAL, MARONIU, CENUȘIU-GĂLBUI
-  STRAT PREFEUDAL, CIOCOLATIU
-  STRAT DACO-ROMAN, MARONIU, VINEȚIU

29. Ovrei. Latène. Tipuri de gropi dacice.

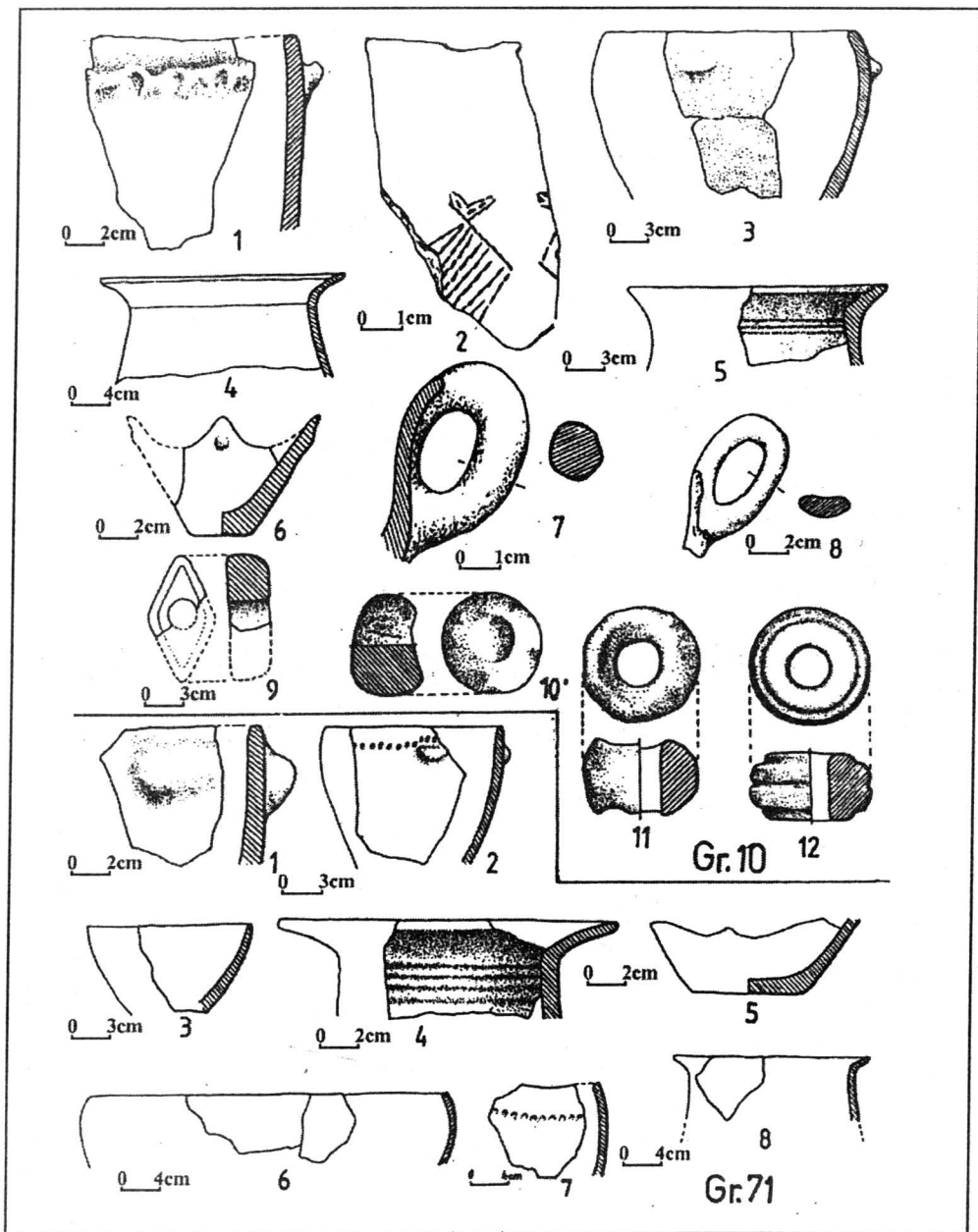

30. Ovrei. Epoca bronzului. Groapa nr. 10: fragmente ceramice (1-8), fragment de topor din piatră (9), fusaiiole (10-12). Prima epocă a fierului: Groapa nr. 71: fragmente ceramice (1-8).

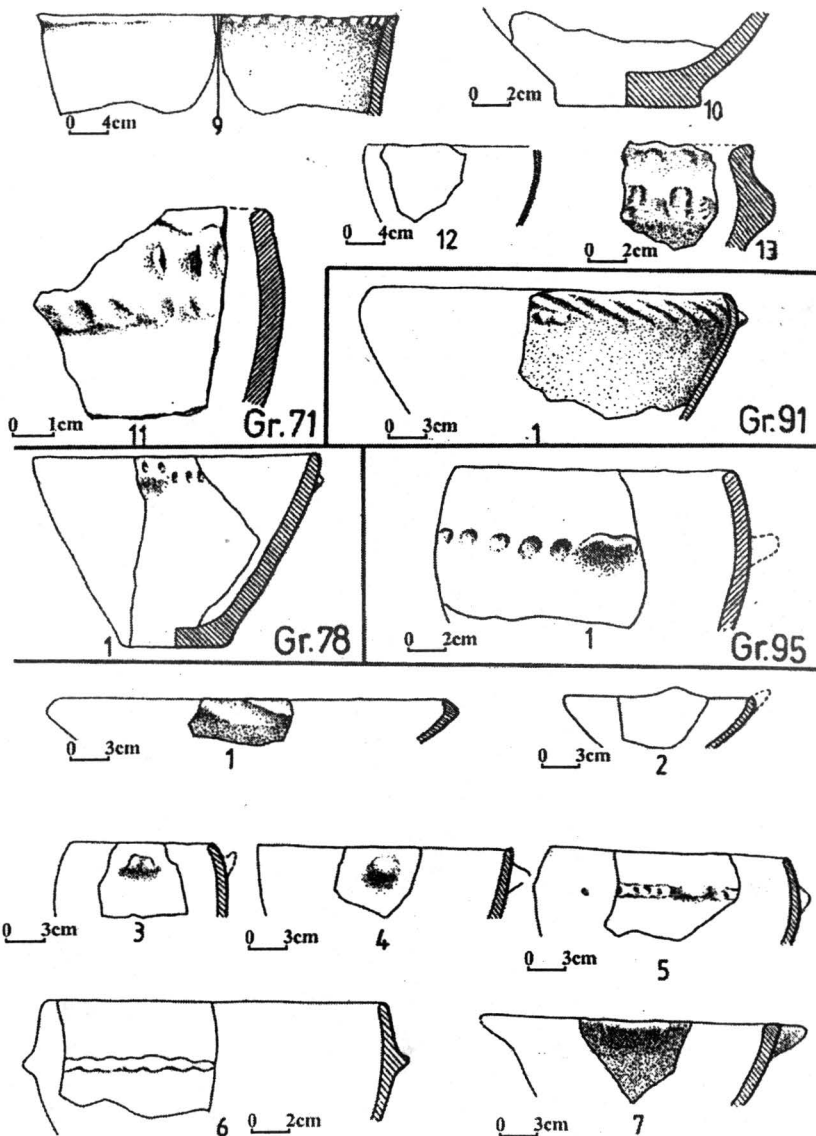

31. Ovrei. Prima epocă a fierului. Groapa nr. 71: fragmente ceramice (9-13); Groapa nr. 78: fragment ceramic (1); Groapa nr. 91: fragment ceramic (1); Groapa nr. 95 : fragment ceramic (1); ceramică descoperită în nivel (1-7).

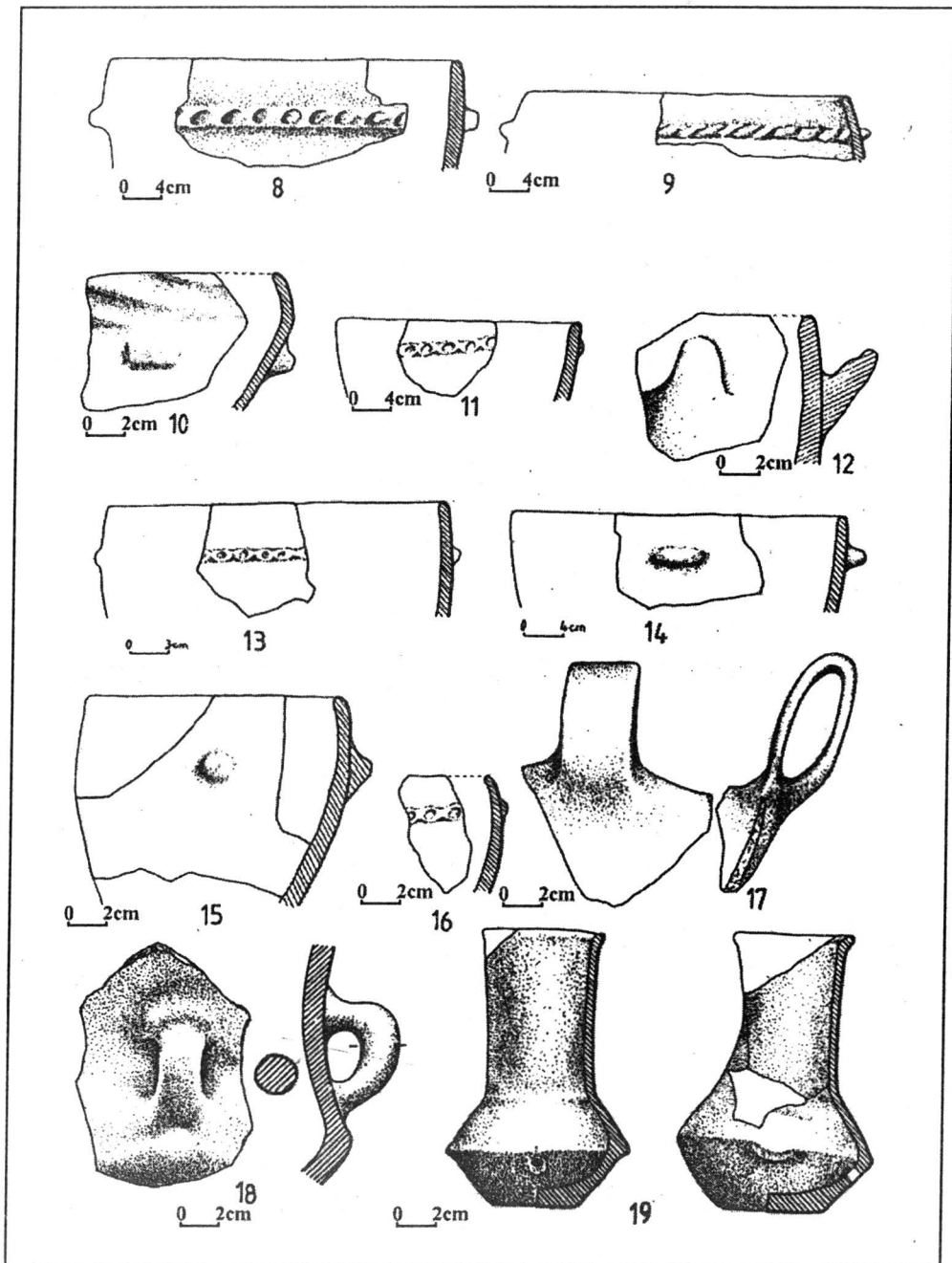

32. Ovrei. Prima epocă a fierului. Ceramică descoperită în nivel (8-19).

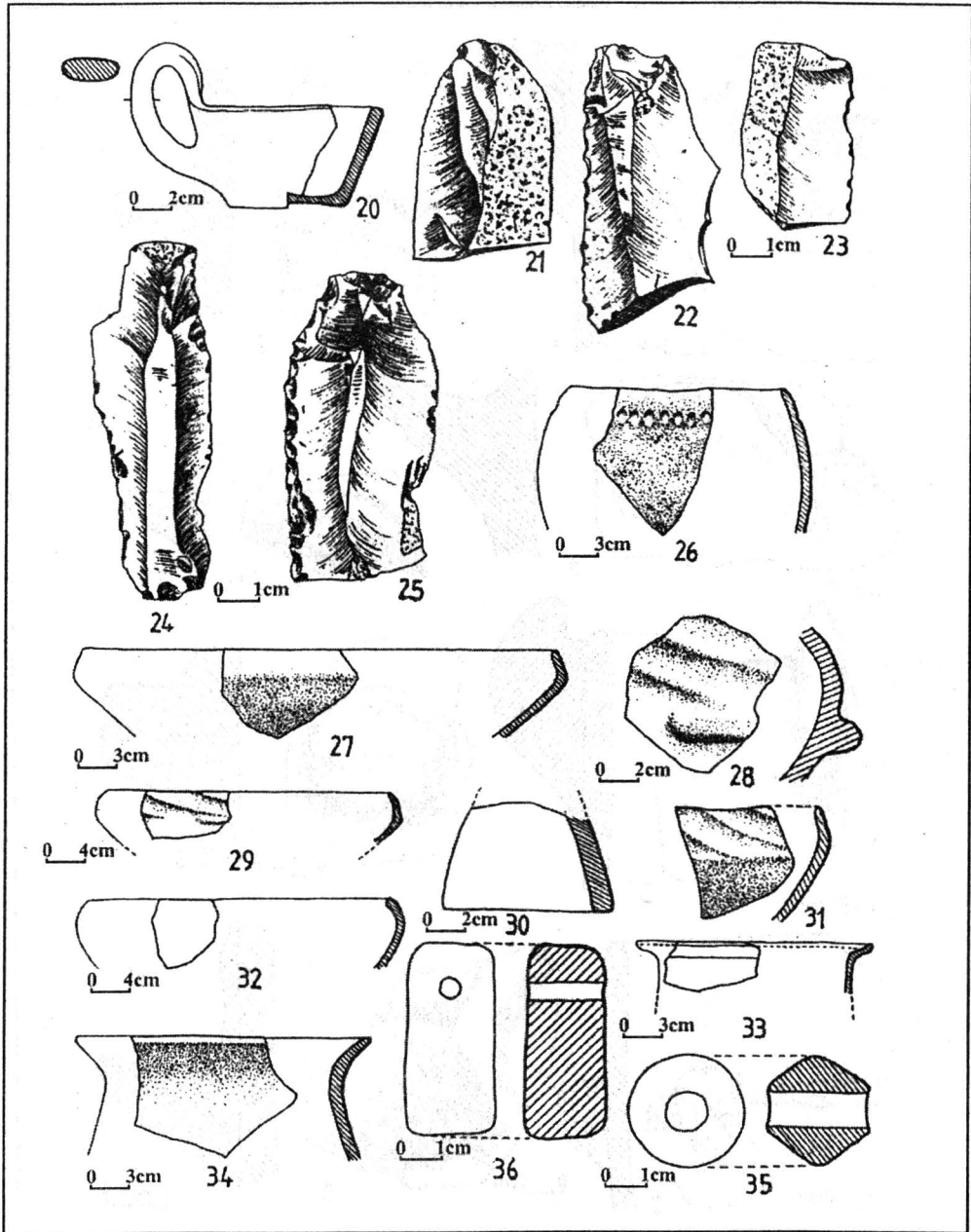

33. Ovrei. Prima epocă a fierului. Ceramică descoperită în nivel: ceașcă cu toartă supraînălțată (20), unelte de silex (21-25), fragmente ceramice (26-34), greutate de lut (36), fusaioală (35).



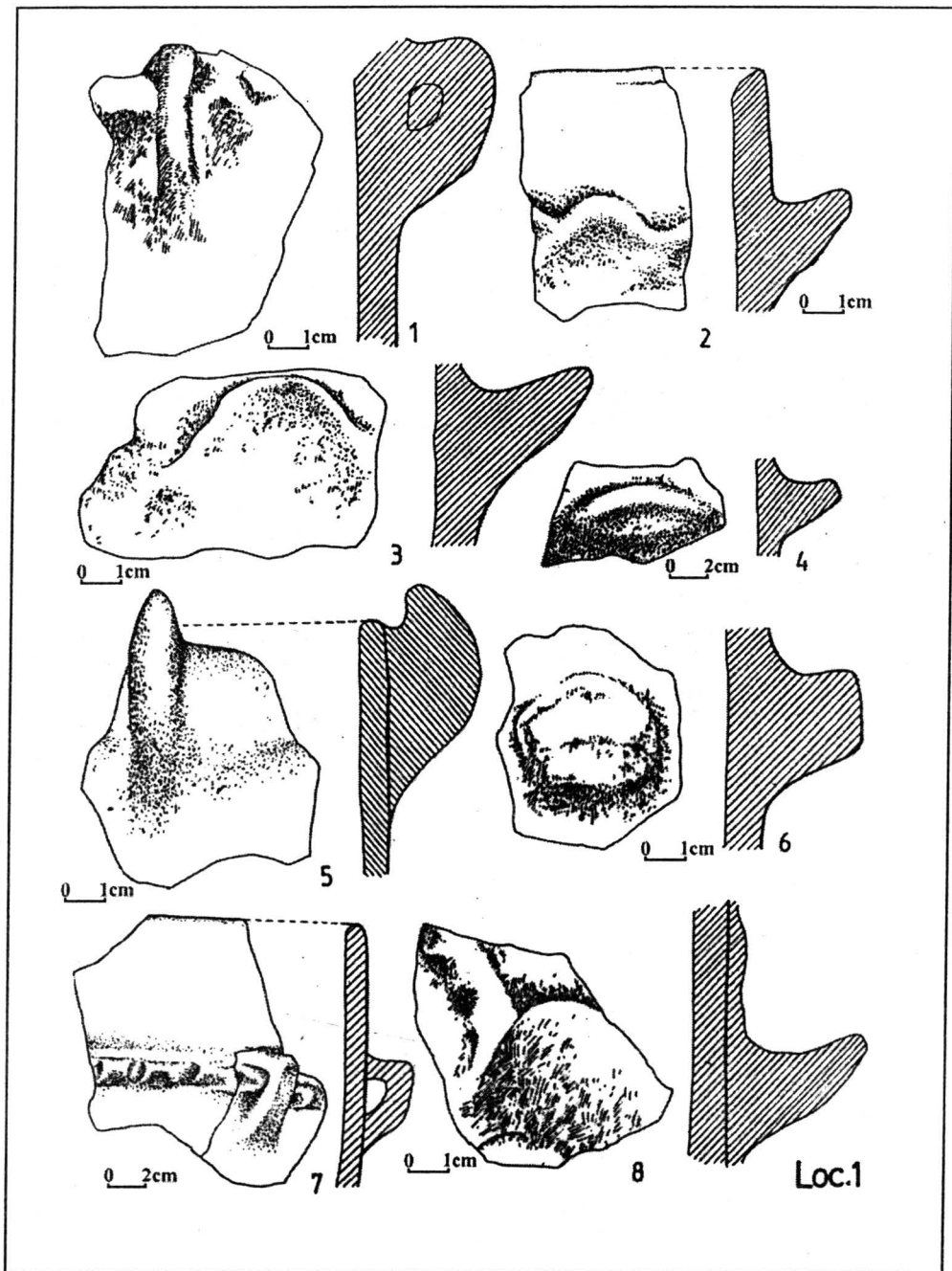

34. Ovrei. Lătène. Locuința nr. 1: fragmente ceramice (1-8).

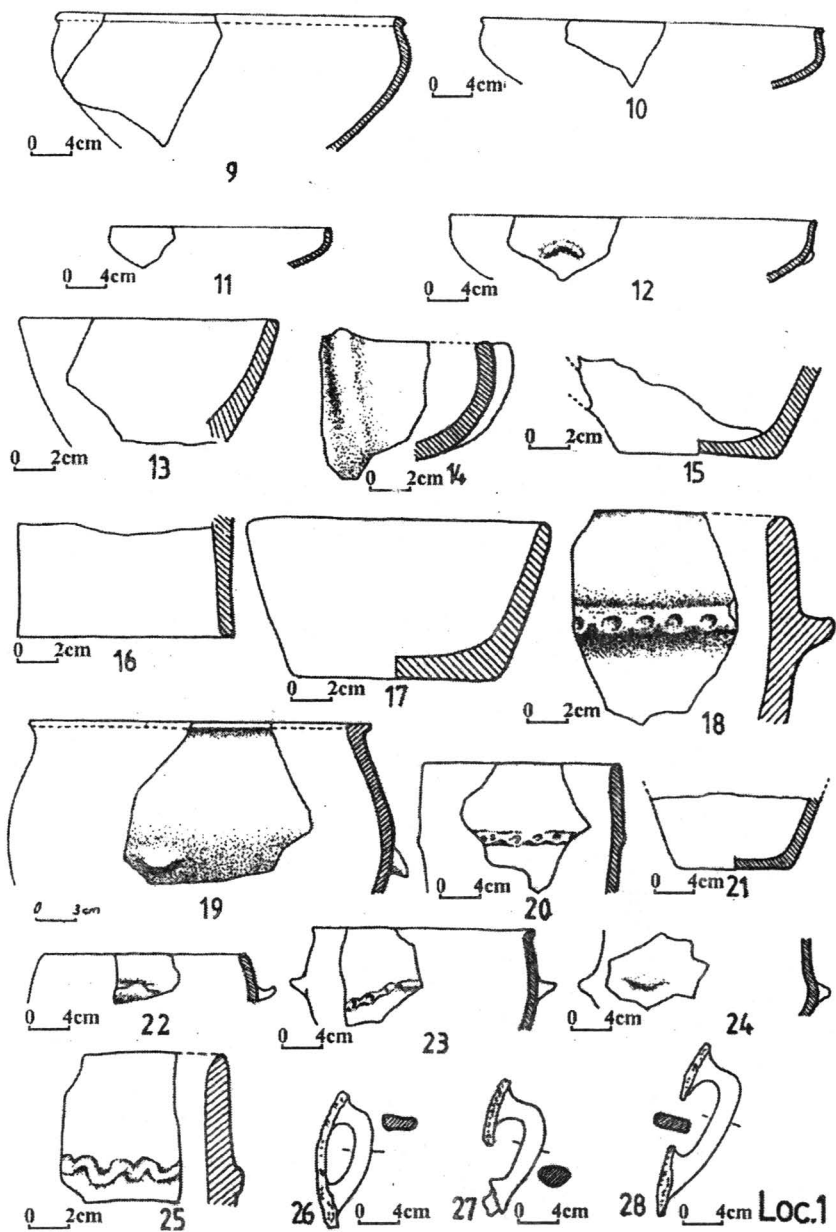

35. Ovrei. Latène. Locuința nr. 1: fragmente ceramice (9-28).

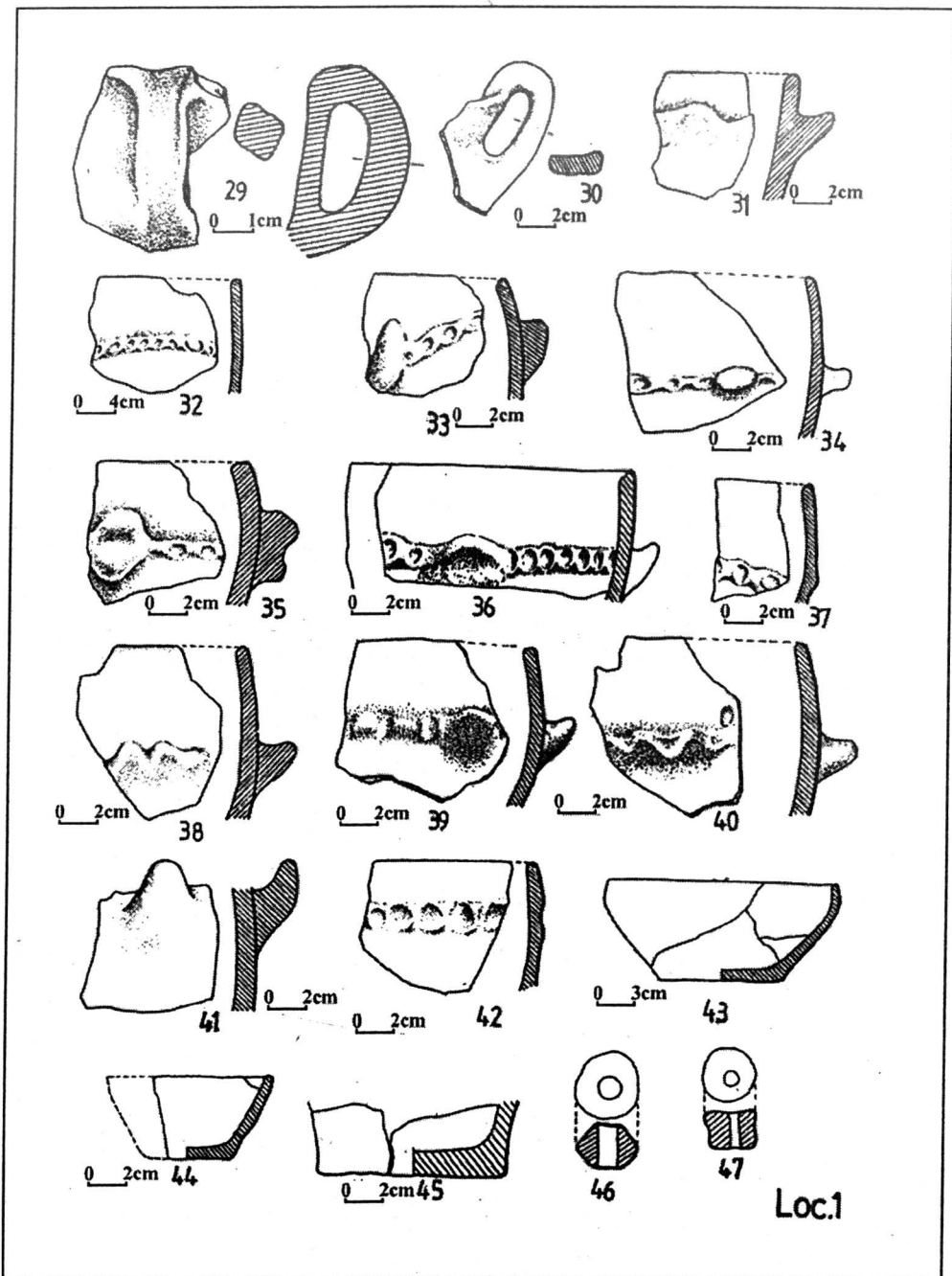

36. Ovrei. Latène. Locuința nr. 1: fragmente ceramice (29-45) și 2 fusaiole (46, 47).

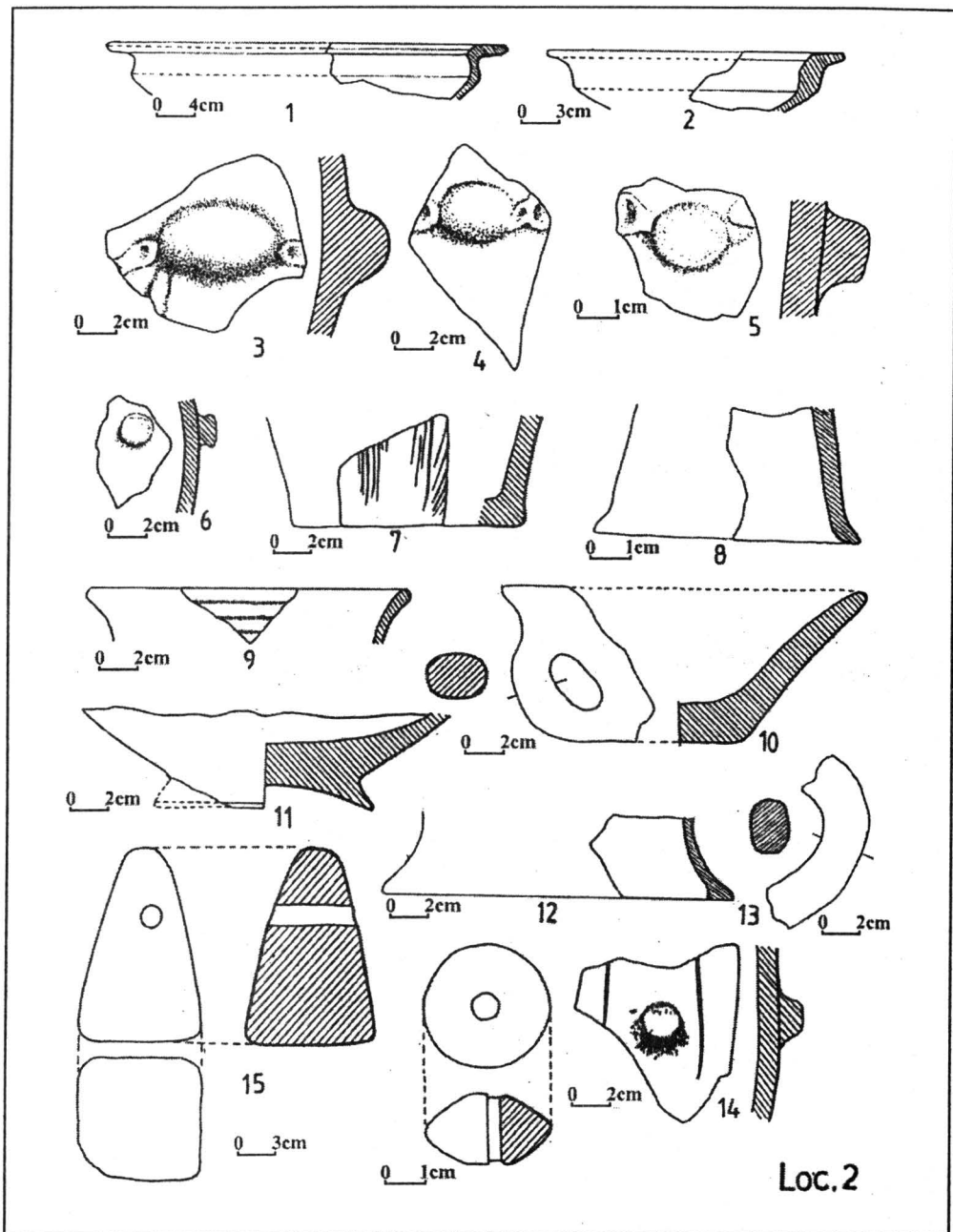

37. Ovrei. Latène. Locuința nr. 2: fragmente ceramice (1-14), greutate pentru războiul de țesut (15), fusaiolă (16).

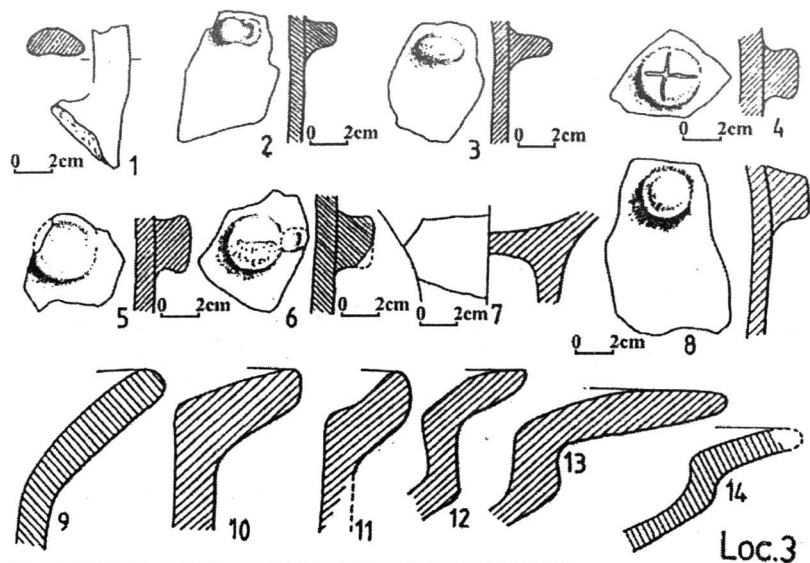

Loc.3

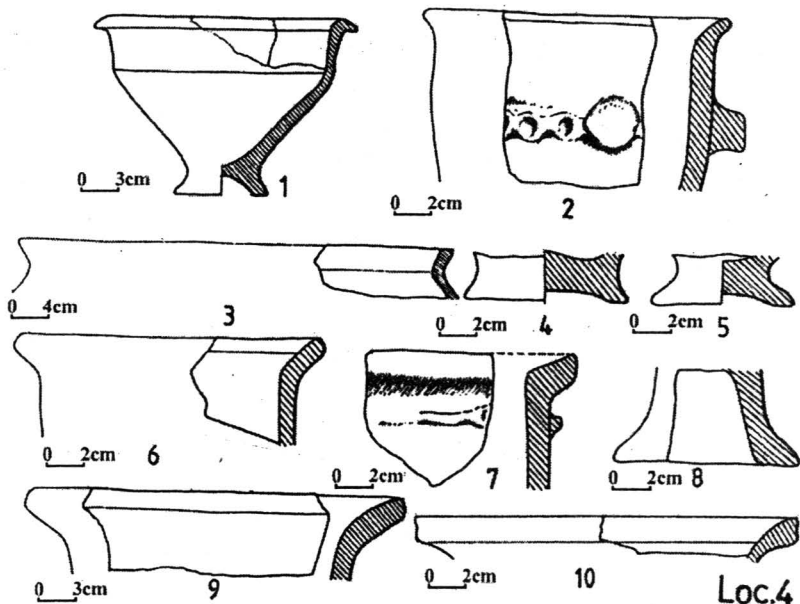

Loc.4

38. Ovrei. Latène. Locuința nr. 3: fragmente ceramice (1-14). Locuința nr. 4: ceramică (1-10).

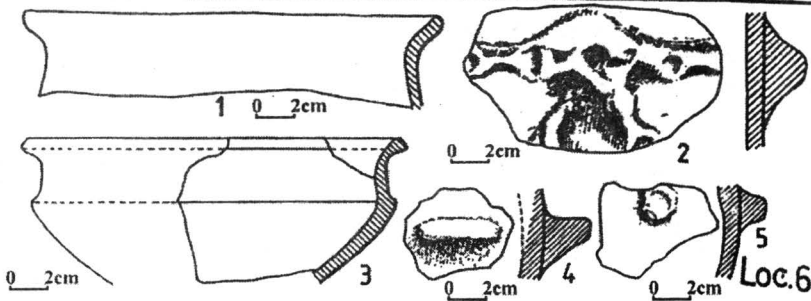
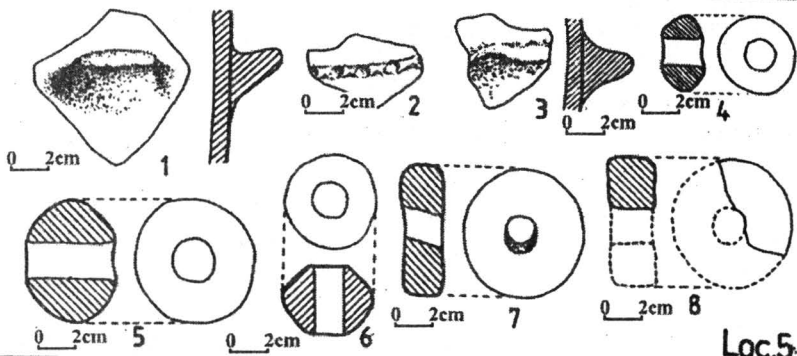
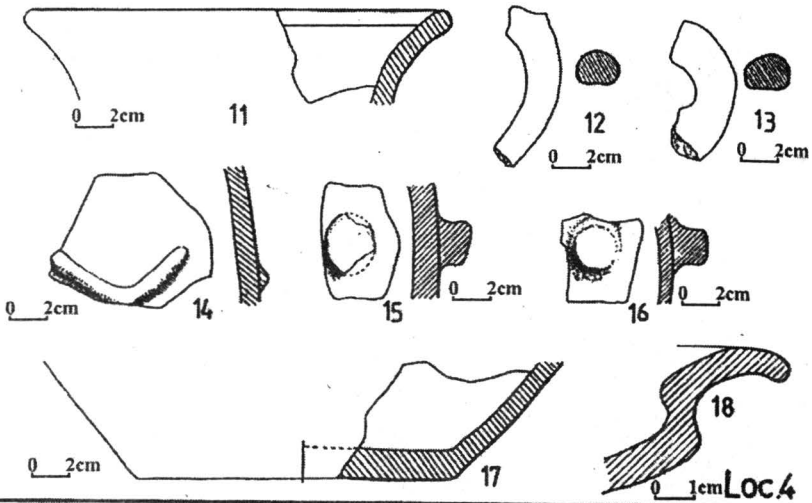

39. Ovrei. Latène. Locuința nr. 4: fragmente de vase ceramice (11-18); Locuința nr. 5: fragmente ceramice (1-3), fusaiole (4-8); Locuința nr. 6: fragmente ceramice (1-5).

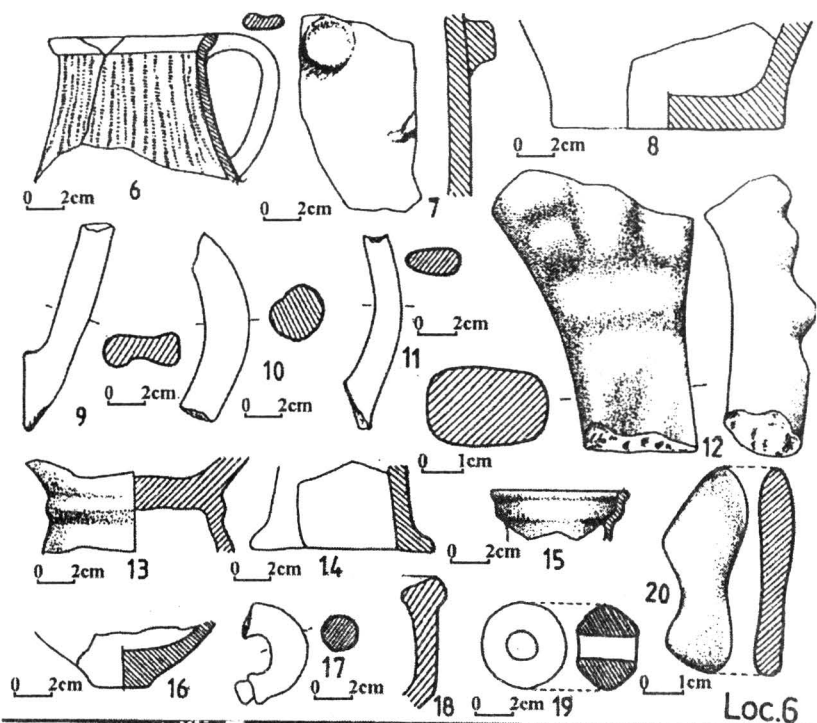

Loc.6

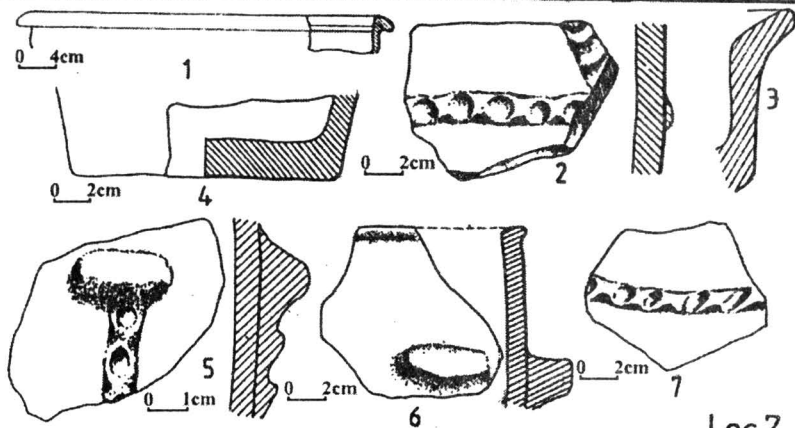

Loc.7

40. Ovrei. Latène. Locuința nr. 6: fragmente ceramice (6-18), fusaiolă (19), obiect de piatră (20); Locuința nr. 7: fragmente ceramice (1-7).

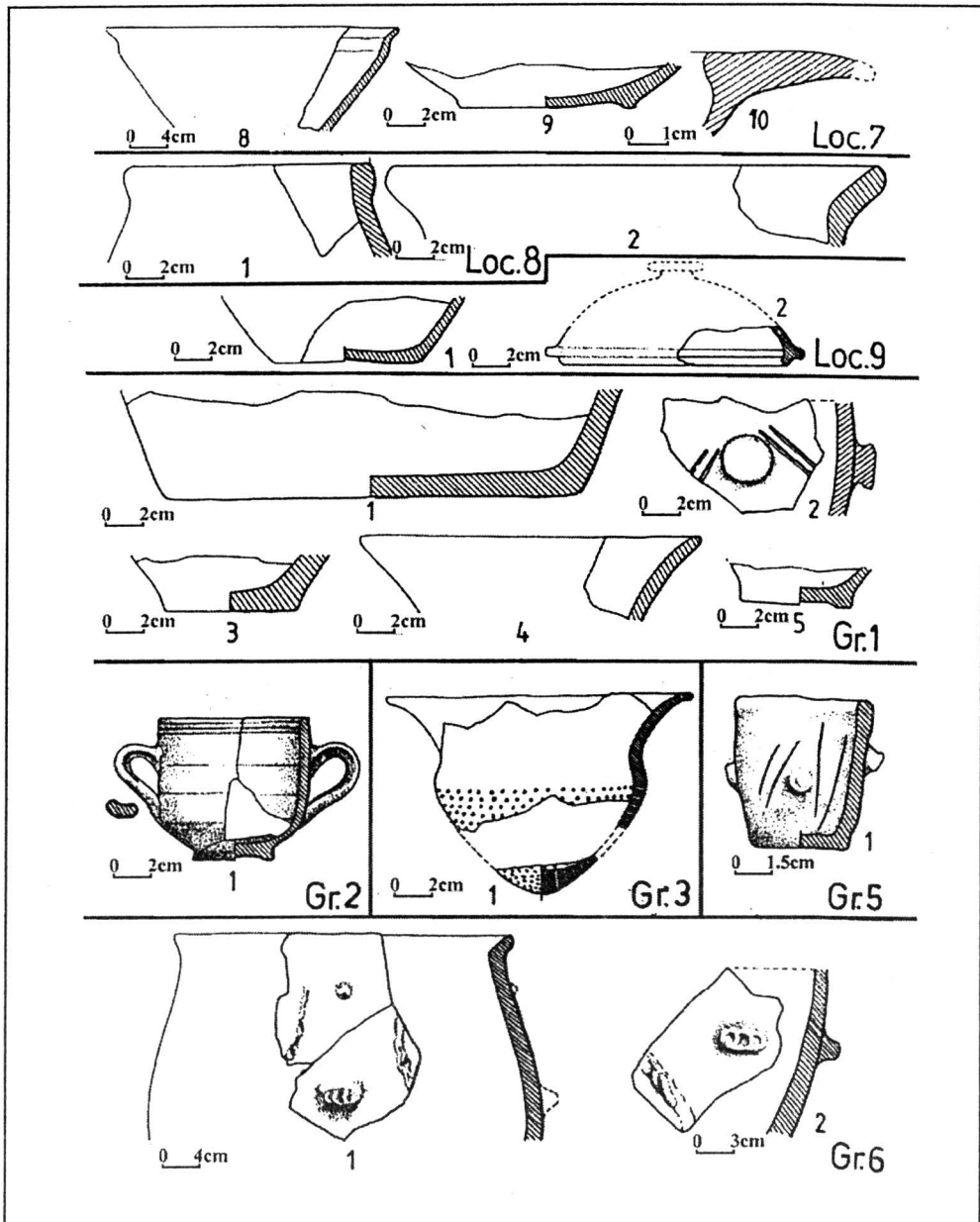

41. Ovrei. Latène. Locuința nr. 7: fragmente ceramice (8-10); Locuința nr. 8: fragmente ceramice (1,2); Locuința nr. 9: fragmente ceramice (1,2); Groapa nr. 1: fragmente ceramice (1-5); Groapa nr. 2: kantharos (1); Groapa nr. 3: strecurătoare (1); Groapa nr. 5: vas miniatură (1); Groapa nr. 6: fragmente ceramice (1,2).



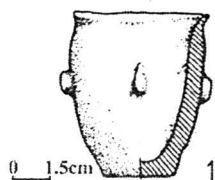

Gr.7

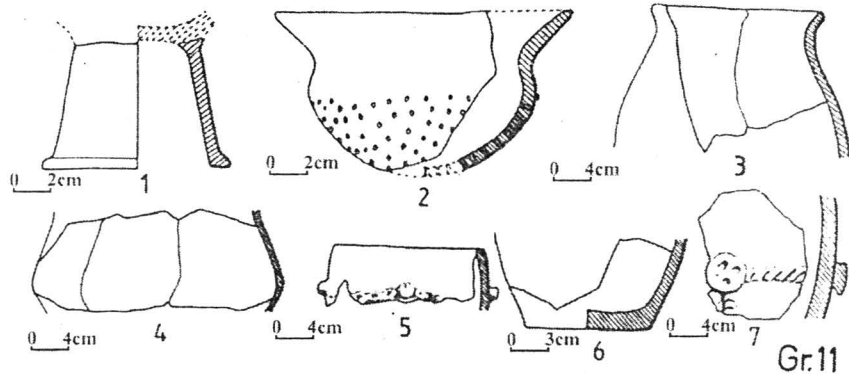

Gr.11

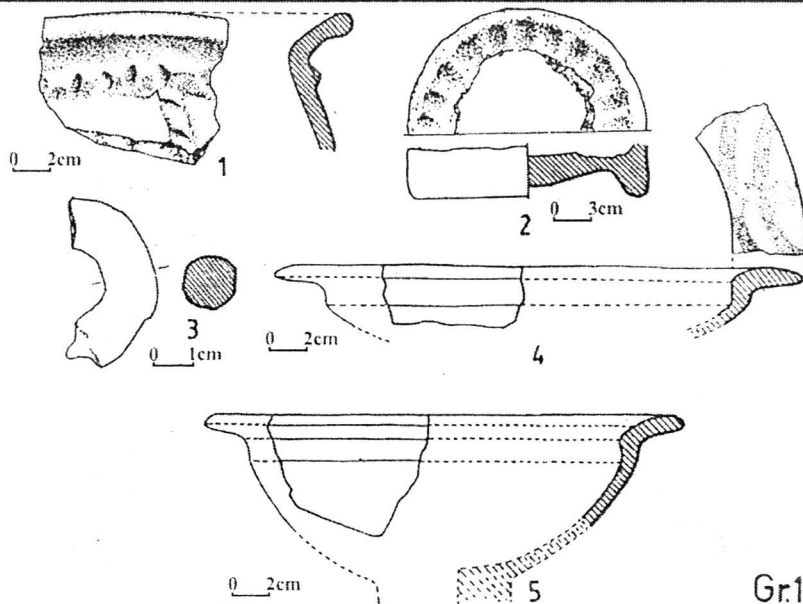

Gr.15

42. Ovrei. Latène. Groapa nr. 6: vas miniatură (1); Groapa nr. 11: fragmente ceramice (1-7); groapa nr. 15: fragmente ceramice (1-5).

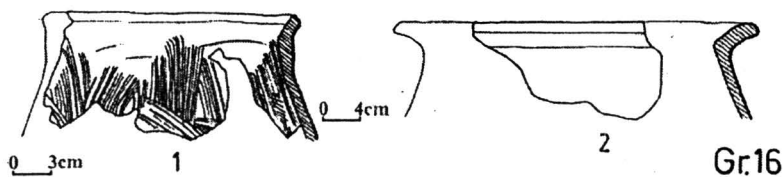

Gr.16

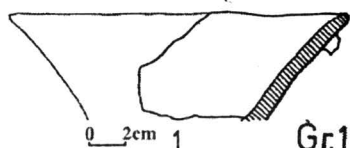

Gr.17

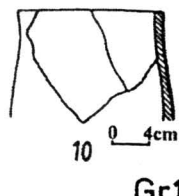
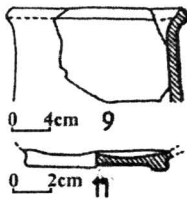
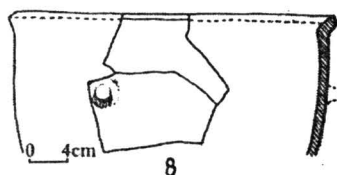
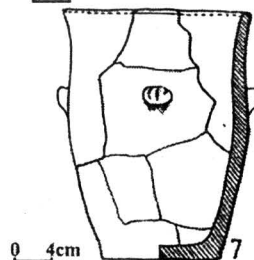
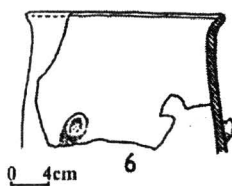
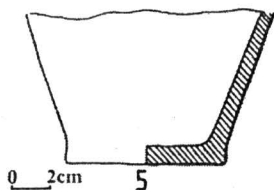
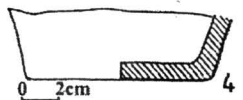
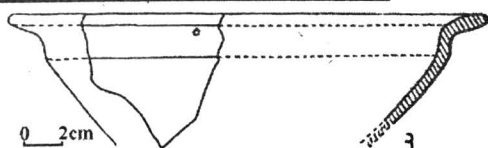
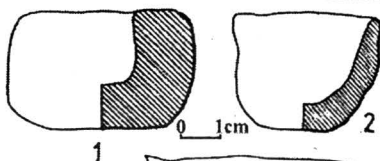

Gr.19

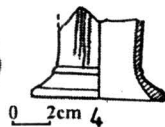
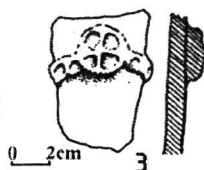
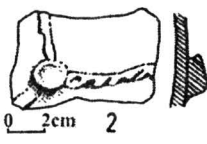
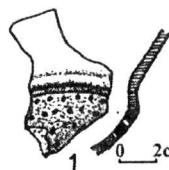

Gr.20

43. Ovrei. Latène .Groapa nr. 16: fragmente ceramice (1,2); groapa nr. 17: fragment ceramic (1); Groapa nr. 19: fragmente ceramice (1-11); Groapa nr. 20: fragmente ceramice (1-4).

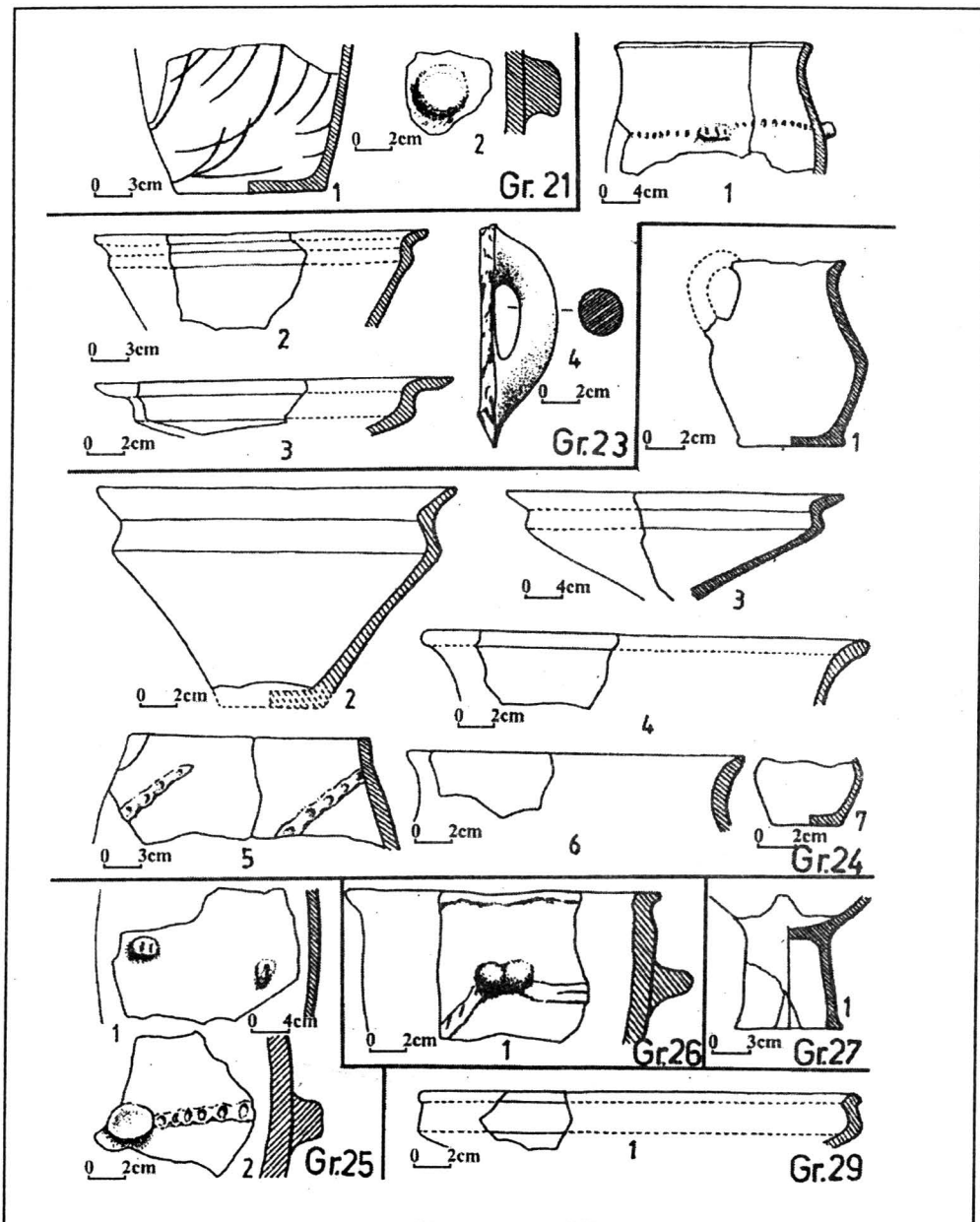

44. Ovrei. Latène .Groapa nr. 21: fragmente ceramice(1,2); Groapa nr. 23: fragmente ceramice (1-4); Groapa nr. 24: fragmente ceramice (1-7); Groapa nr. 25: fragmente ceramice (1,2); Groapa nr. 26: fragment de oală-borcan (1); Groapa nr. 27: fragment din partea inferioară a unei fructiere (1); Groapa nr. 29: fragment ceramic (1).

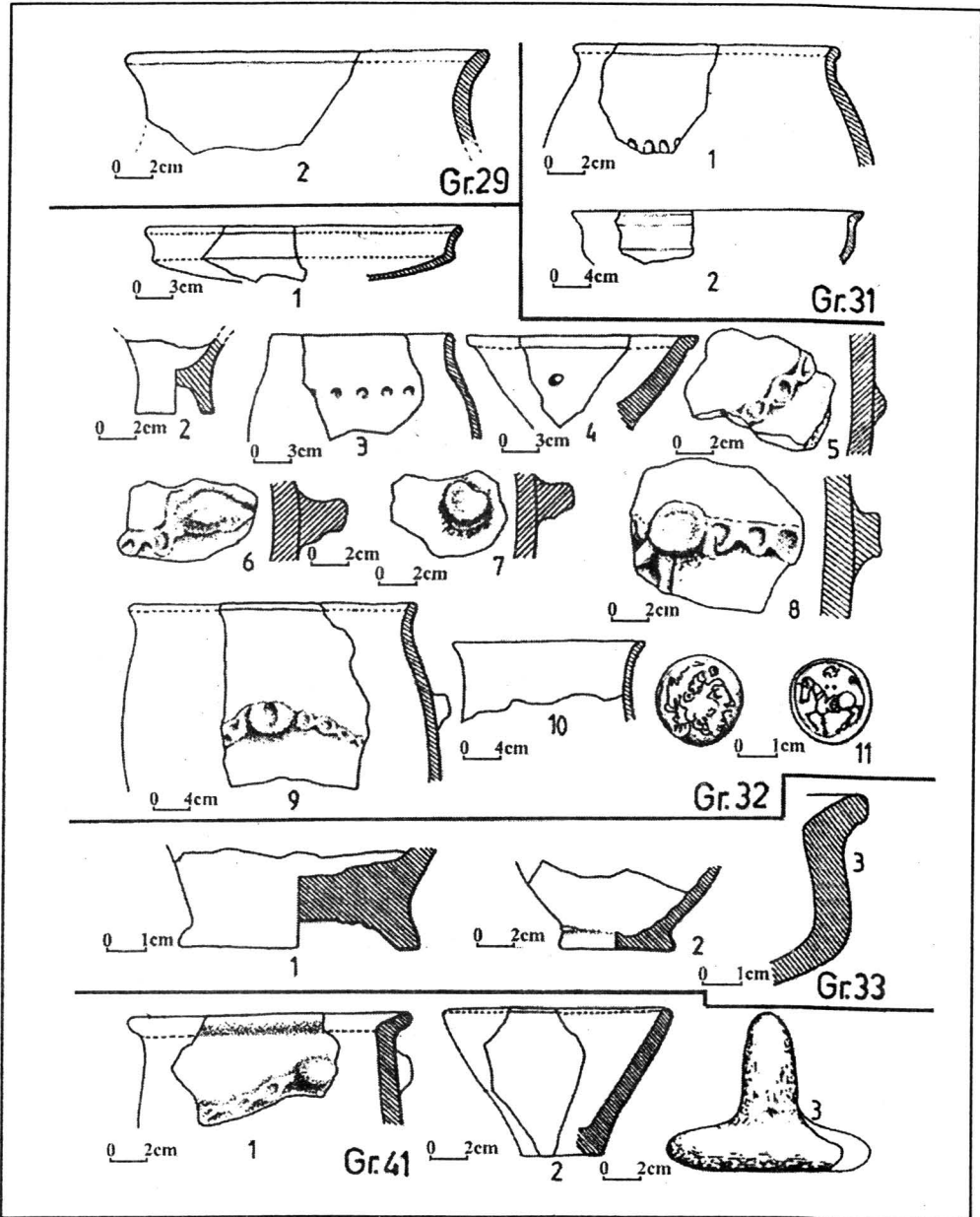

45. Ovrei. Latène .Groapa nr. 29: fragment ceramic (2); Groapa nr. 31: fragmente ceramice (1,2); Groapa nr. 32: fragmente ceramice (1-10), monedă dacică (11); Groapa nr. 33: fragmente ceramice (1-3); Groapa nr. 41: fragmente ceramice (1,2), lustruitor (3).

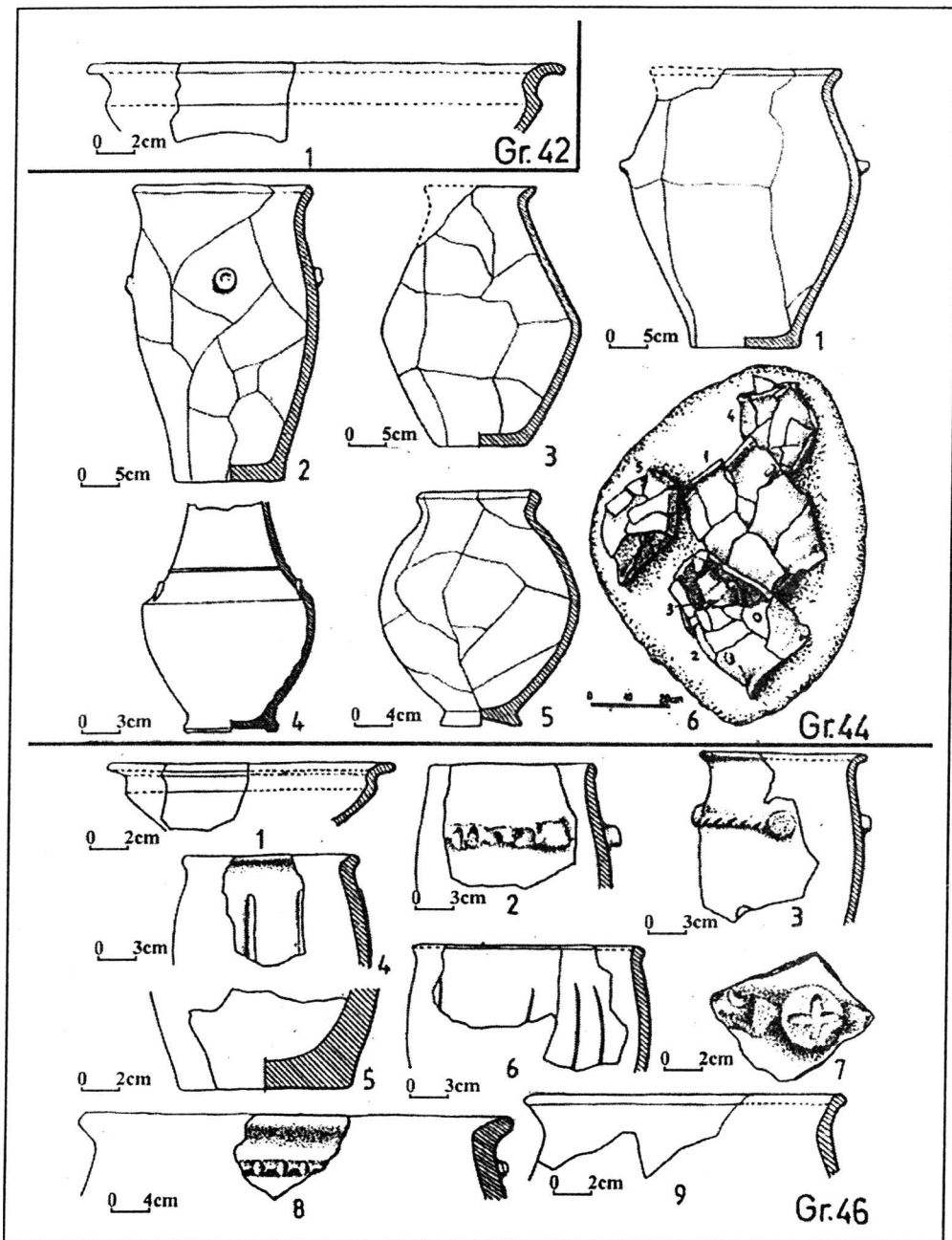

46. Ovrei. Latène. Groapa nr. 42: fragment ceramic (1); Groapa nr. 44: 5 vase întregibile (1-5) și poziția acestora în groapă (6); Groapa nr. 46 fragmente ceramice (1-9).

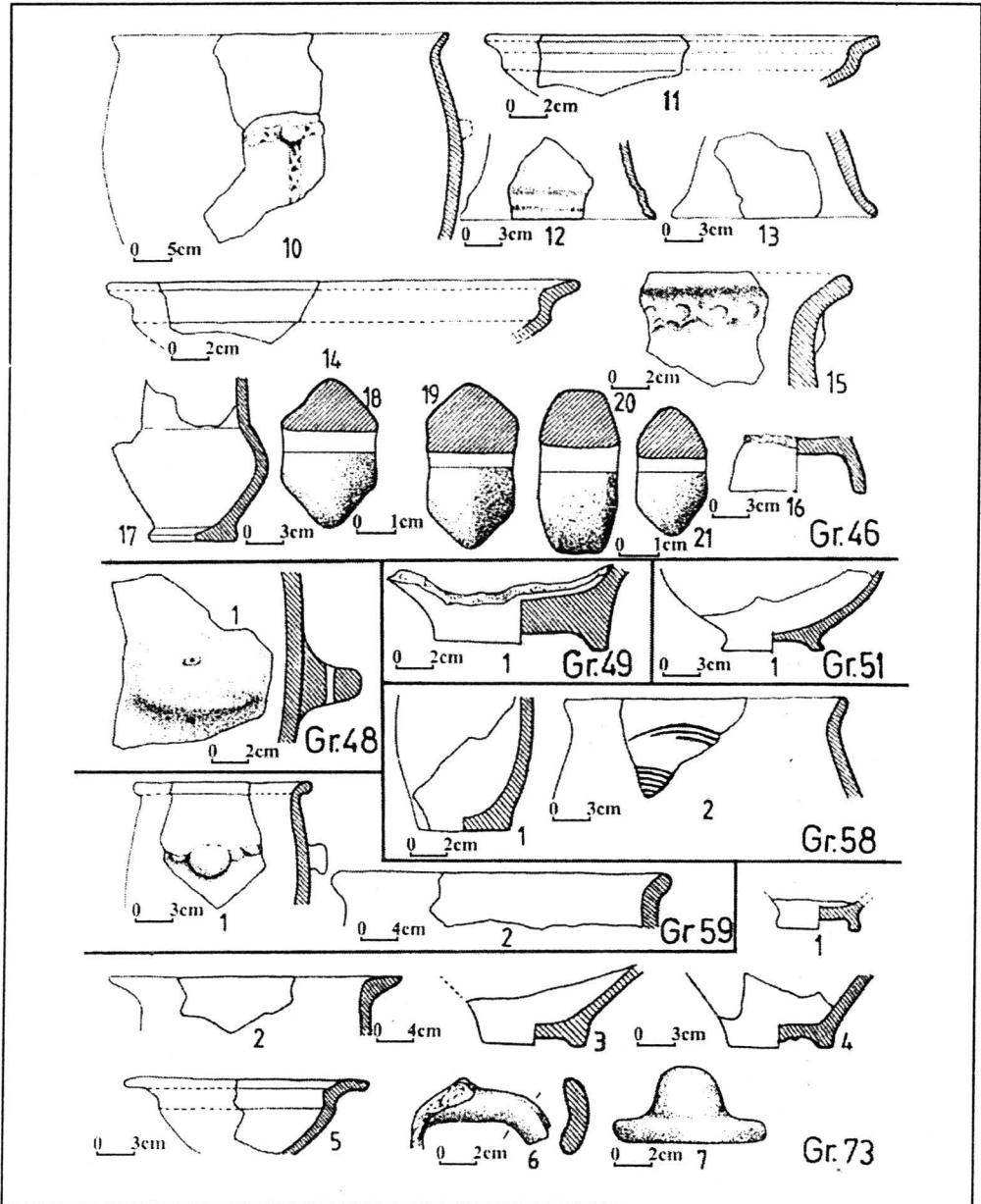

47. Ovrei. Latène .Groapa nr. 46: fragmente ceramice(10-16), cană întregibilă (17), fusaiole (18-21); Groapa nr. 48: fragment ceramic (1); Groapa nr. 49: fragment ceramic (1); Groapa nr. 51: fragment ceramic (1); Groapa nr. 58: fragmente ceramice (1-2); Groapa nr. 59: fragmente ceramice (1,2); Groapa nr. 73: fragmente ceramice (1-6), lustruitor (7).

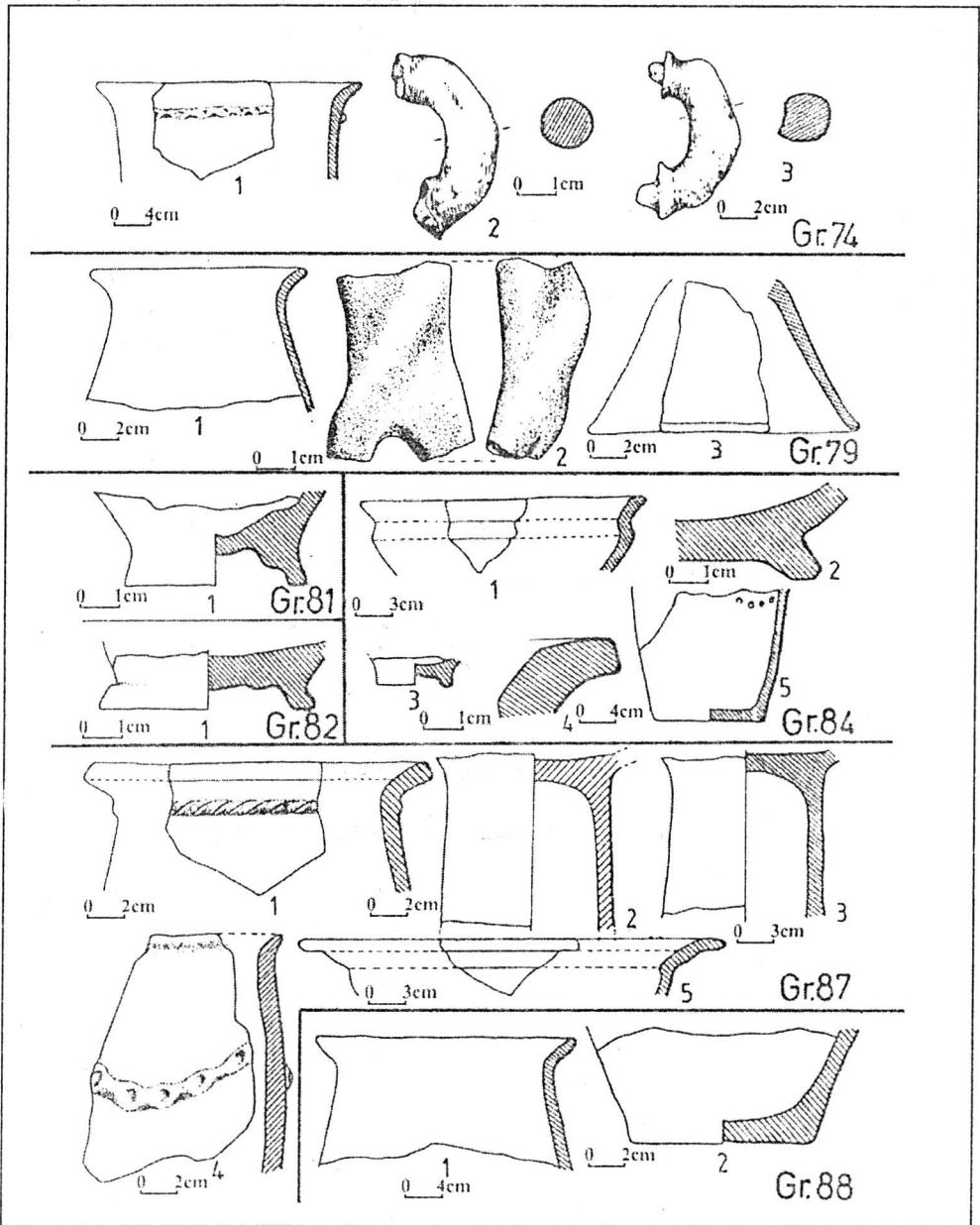

48. Ovrei. Latène .Groapa nr. 74: fragment ceramic (1), toarte de cești dacice (2,3); Groapa nr. 79: fragmente ceramice (1-3); Groapa nr. 81: fragment ceramic (1); Groapa nr. 82: fragment ceramic (1); Groapa nr. 84: fragmente ceramice (1-5); Groapa nr. 87: fragmente ceramice (1-5); Groapa nr. 88: fragmente ceramice (1, 2).

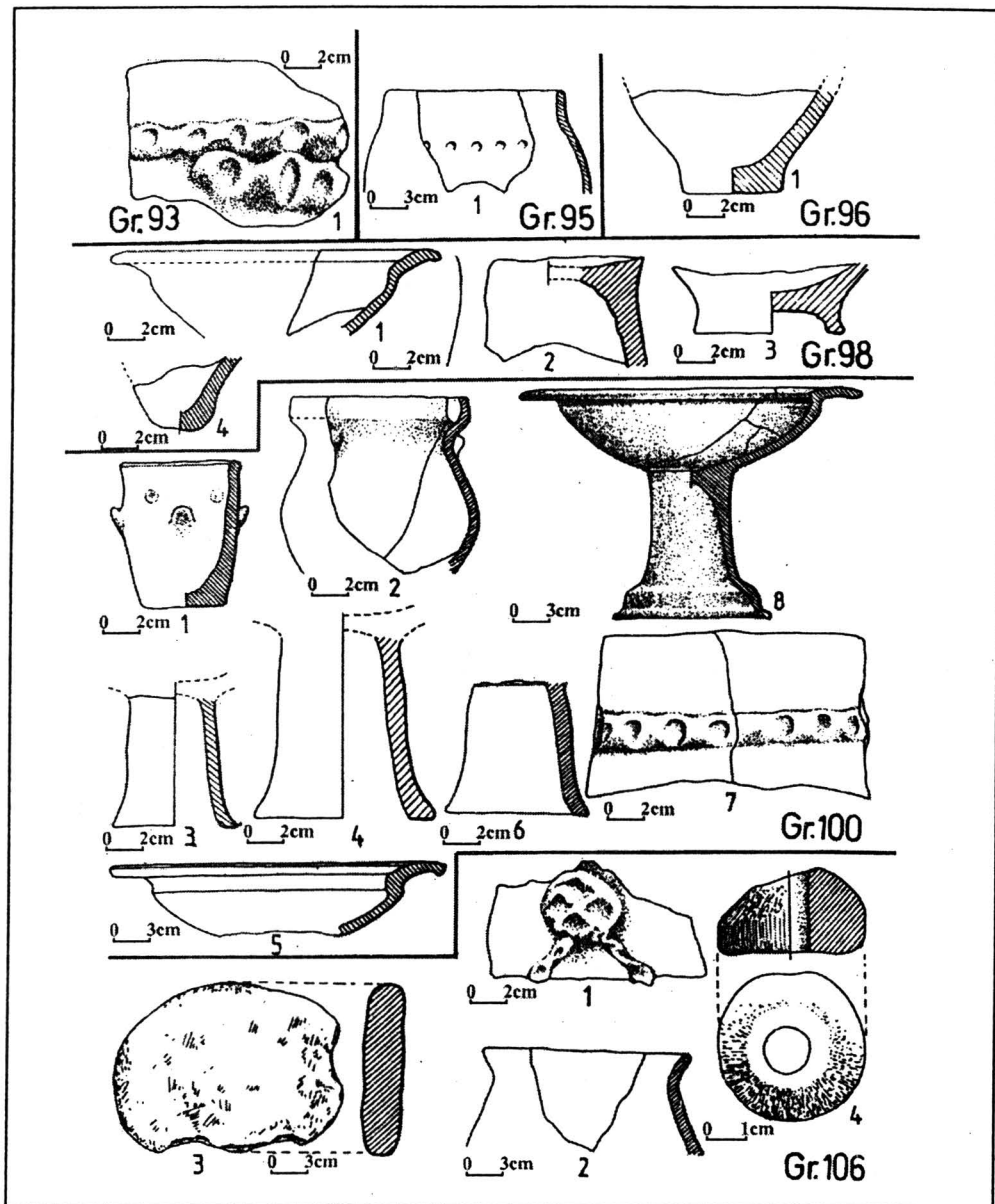

49. Ovrei. Latène .Groapa nr. 93: fragment ceramic (1); Groapa nr. 95: fragment ceramic (1); Groapa nr. 96: fragment ceramic (1); Groapa nr. 98: fragmente ceramice (1-4); Groapa nr. 100: vas miniatural (1), fragmente ceramice (2-7), fructieră lucrată la roată (8); Groapa nr. 106: fragmente ceramice (1, 2), fragment de tipsie (3), fusaiolă (4).



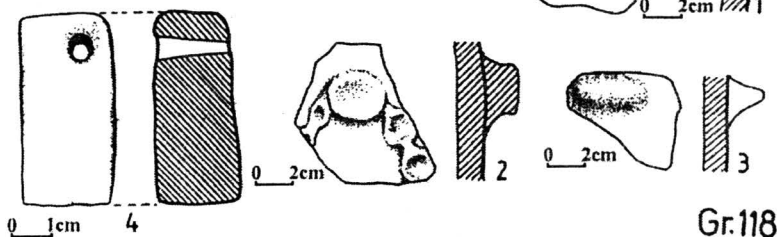
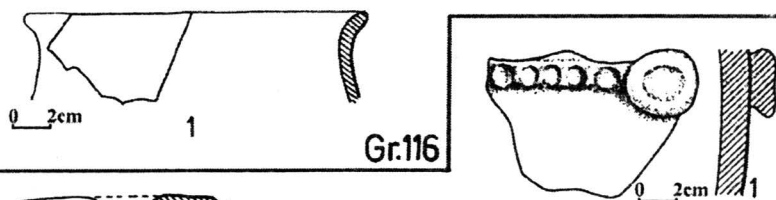
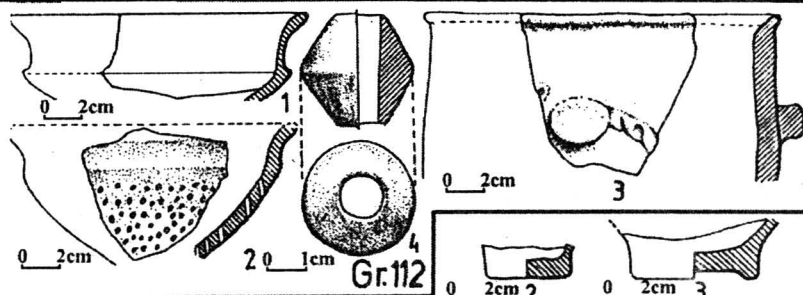
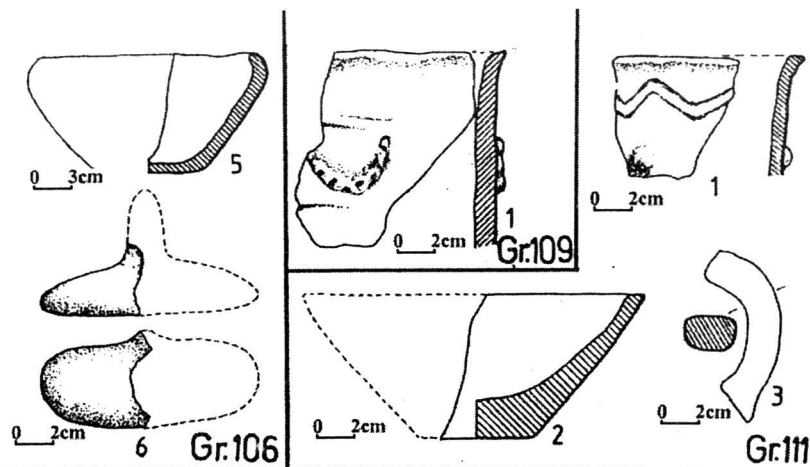

50. Ovrei. Latène .Groapa nr. 106: fragment ceramic (5), fragment lustruitor (6); Groapa nr. 109: fragment ceramic (1); Groapa nr. 111: fragmente ceramice (1-3); Groapa nr. 112: fragmente ceramice (1-3), fusaiolă (4); Groapa nr. 116: fragmente ceramice (1-3); Groapa nr. 118: fragmente ceramice (1-3), greutate de lut (4).

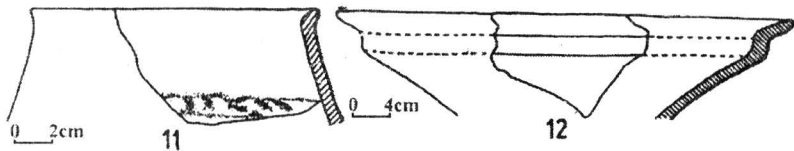
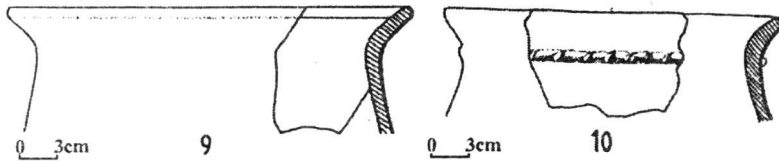
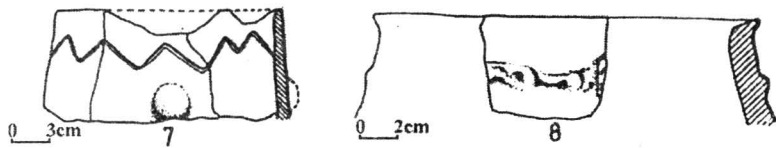
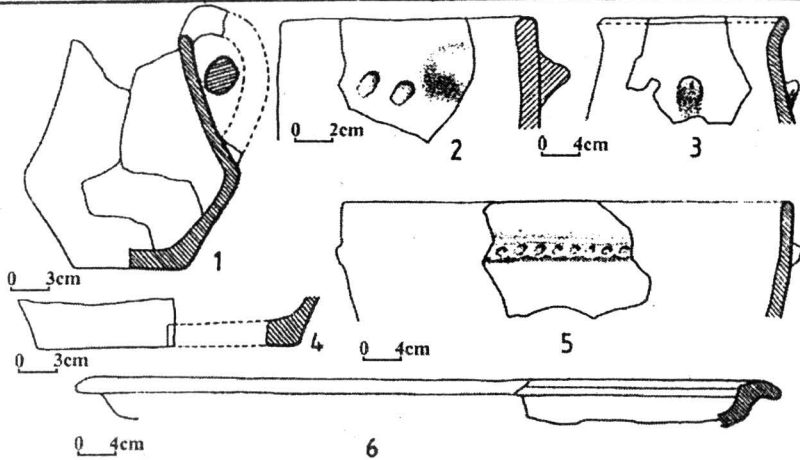
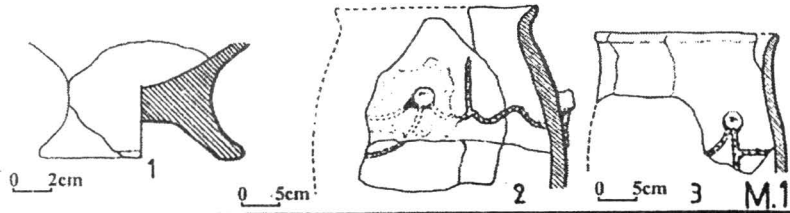

51. Ovrei. Latène. Fragmente de vase care au acoperit mormântul din S<sub>8</sub>, caroul 1 (1-3), ceramică din nivel: (2-12) și cană întregibilă (1).

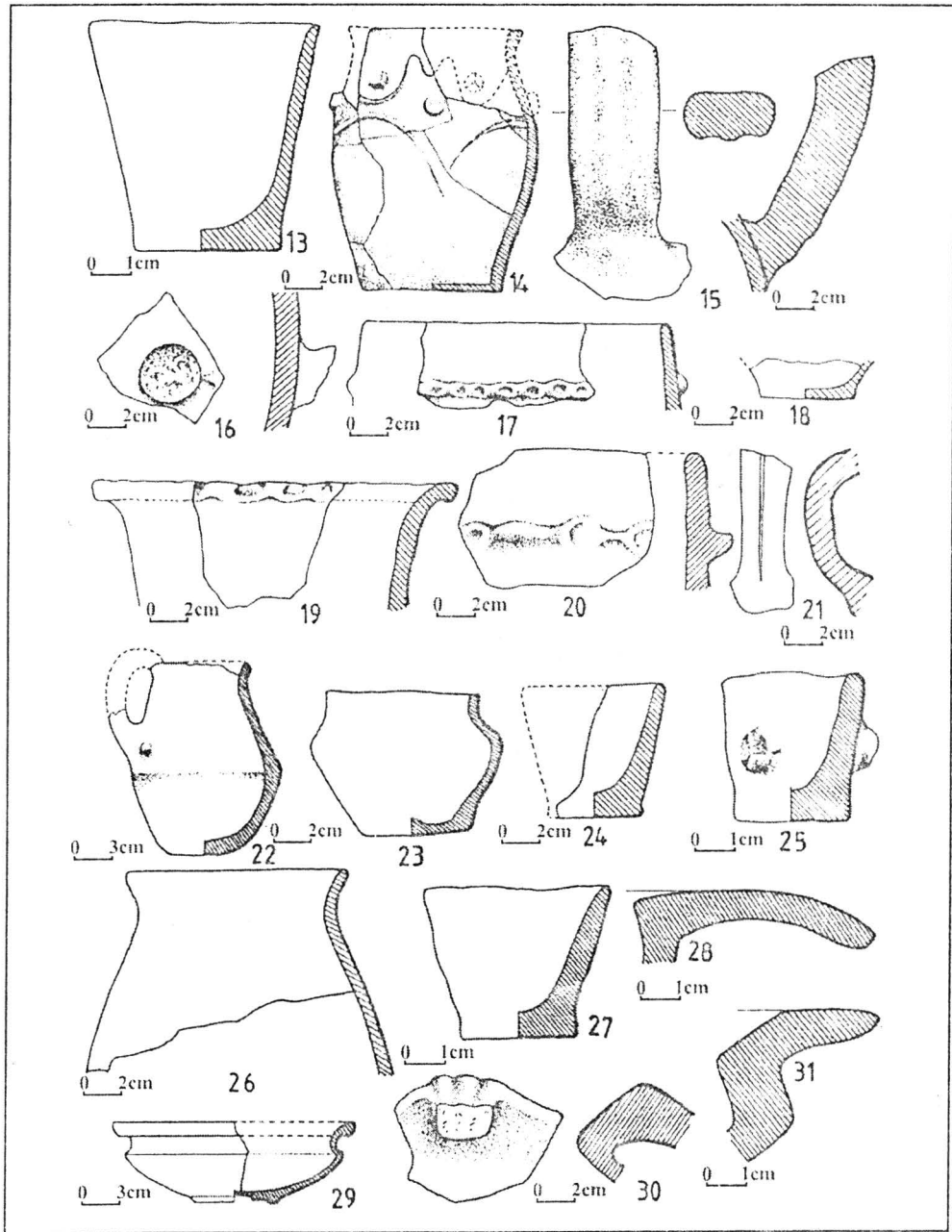

52. Ovrei. Latène. Ceramică din nivel: pahare (13,23,24), oală-borcan (14), cană întregibilă (22), vase miniaturale (25, 27), un vas întregibil lucrat la roată (29), fragmente ceramice (15-21, 26, 28, 30, 31).

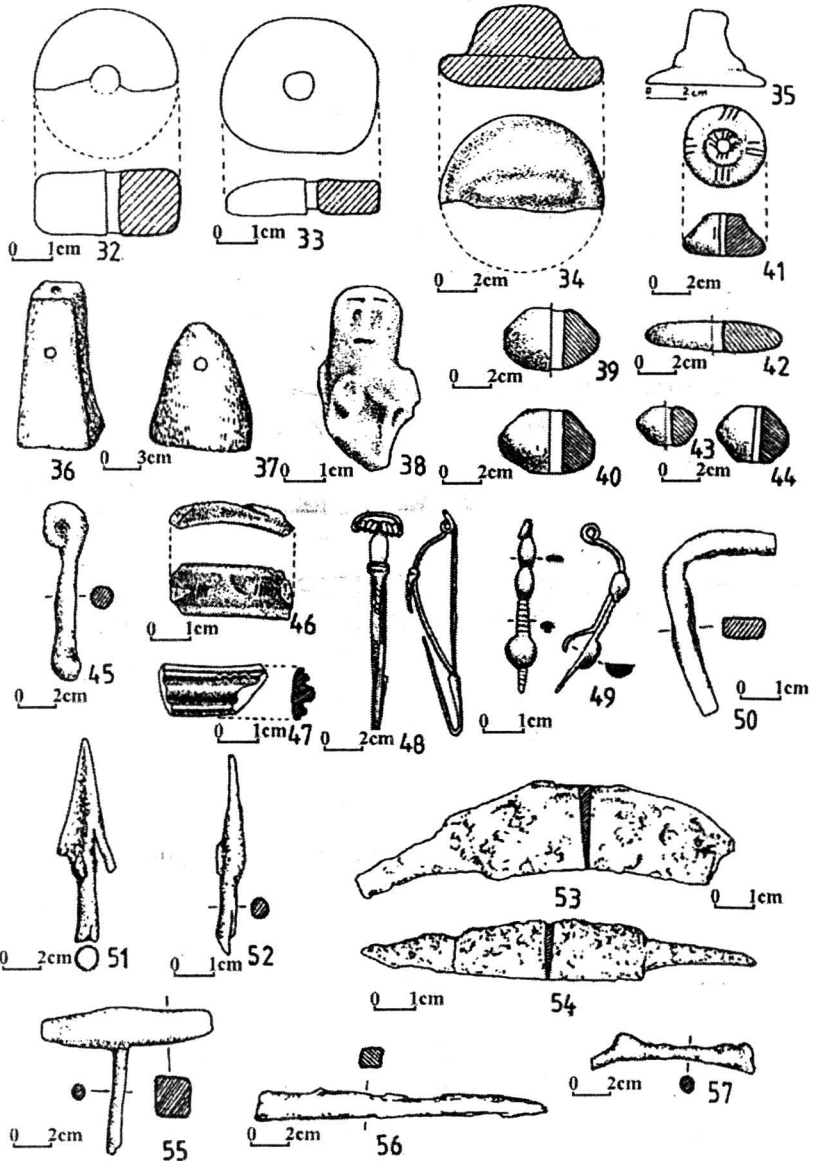

53. Ovrei. Latène. Ceramică din nivel; 8 fusaiole (32,33,39-44), 2 lustruitoare (34, 35), 2 greutăți de lut (36,37), figurină de lut (38), 2 fragmente de brățări de sticlă (46,47), 2 fibule de bronz (48,49), obiecte de fier: 4 fragmente nedeterminabile (45,50,52,57), un vârf de săgeată (51), un sfredel (55), 2 cuțite (53, 54), un dorn (56).

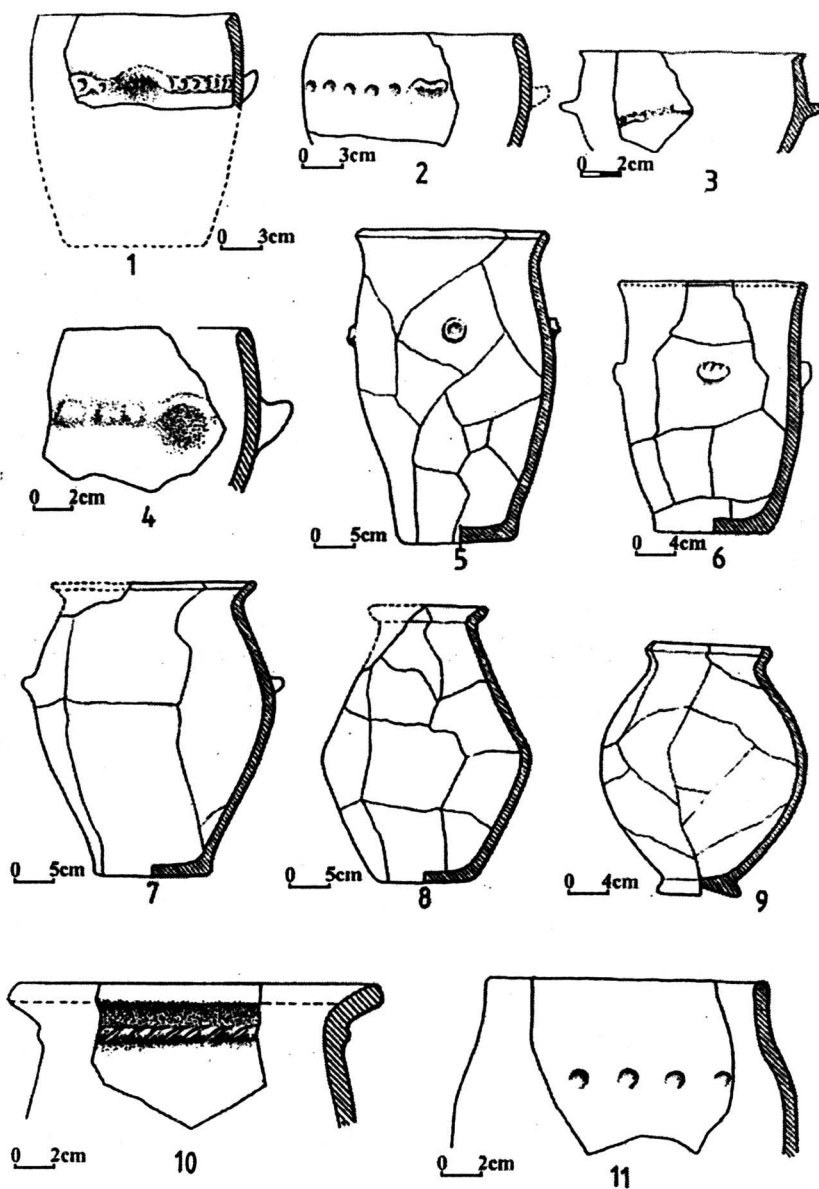

54. Ovrei.Latène. Tipuri de oale-borcan, lucrate cu mâna: tipul 1 (1), tipul 1 variantă (2), tipul 2 (3), tipul 3 (4), tipul 4 (5), tipul 4 variantă (6), tipul 5 (7), tipul 6 (8), tipul 7 (9), tipul 8 (10), tipul 9 (11).

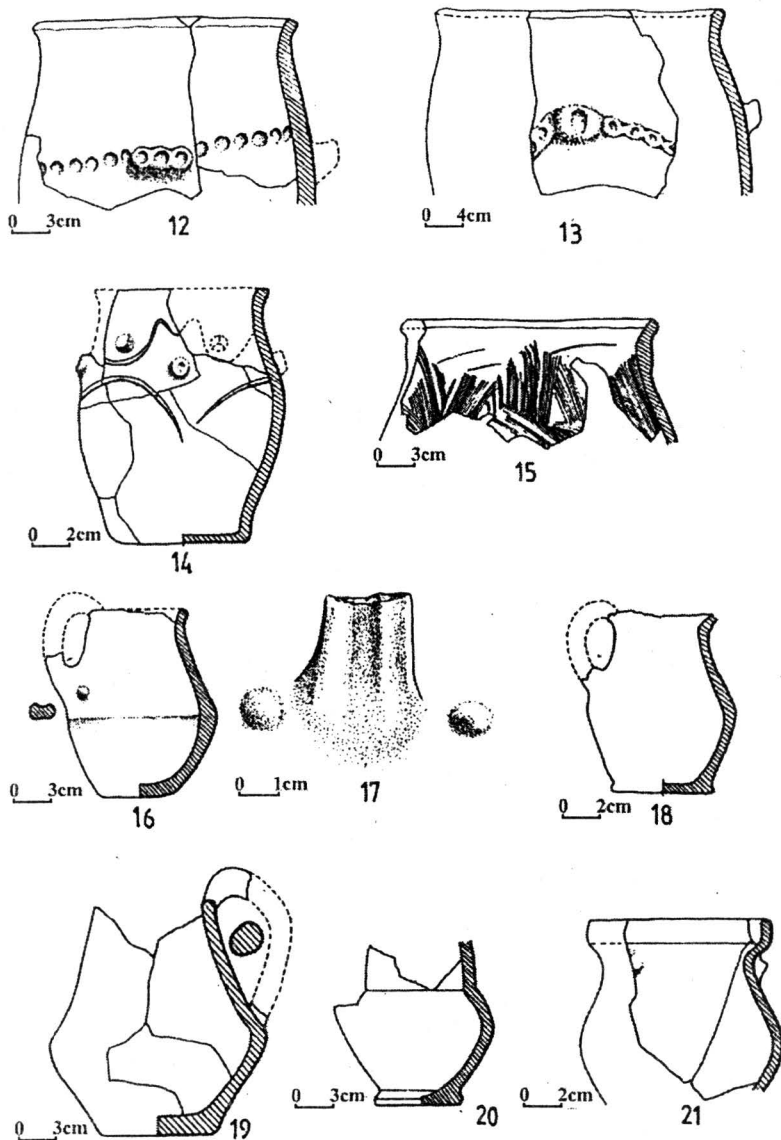

55. Ovrei. Latène. Tipuri de oale-borcan, lucrate cu mâna: tipul 10 (12), tipul 11 (13), tipul 12 (14), tipul 13 (15). Tipuri de căni lucrate cu mâna: tipul 1 (16), tipul 1 (detaliul zonei inferioare de inserție a toartei) (17), tipul 2 (18), tipul 3 (19), tipul 4 (20), tipul 5 (21).

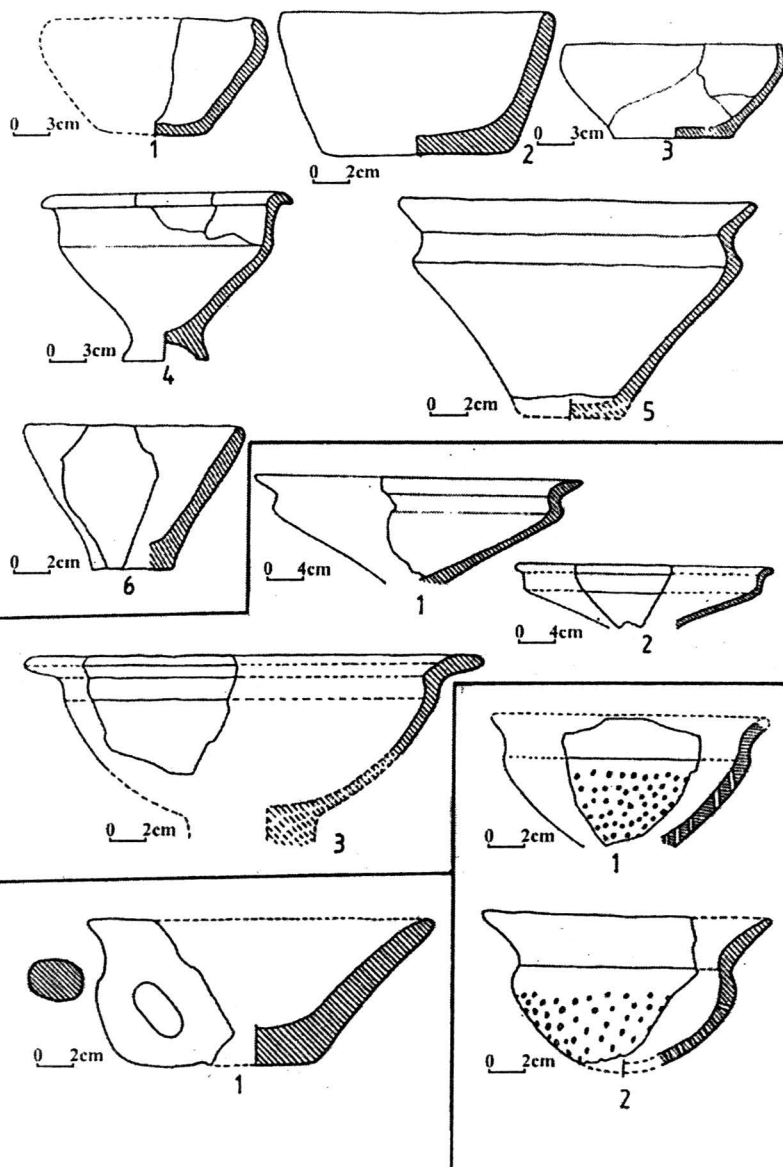

56. Ovrei. Latène. Tipuri de castroane-străchini lucrate cu mâna: tipul 1 (1), tipul 2 (2), tipul 3 (3), tipul 4 (4), tipul 5 (5), tipul 6 (6). Tipuri de fructiere lucrate cu mâna: tipul 1 (1), tipul 2 (2). Tipuri de strecurătoare lucrate cu mâna: tipul 1 (1), tipul 2 (2). Cească dacică lucrată cu mâna (1).

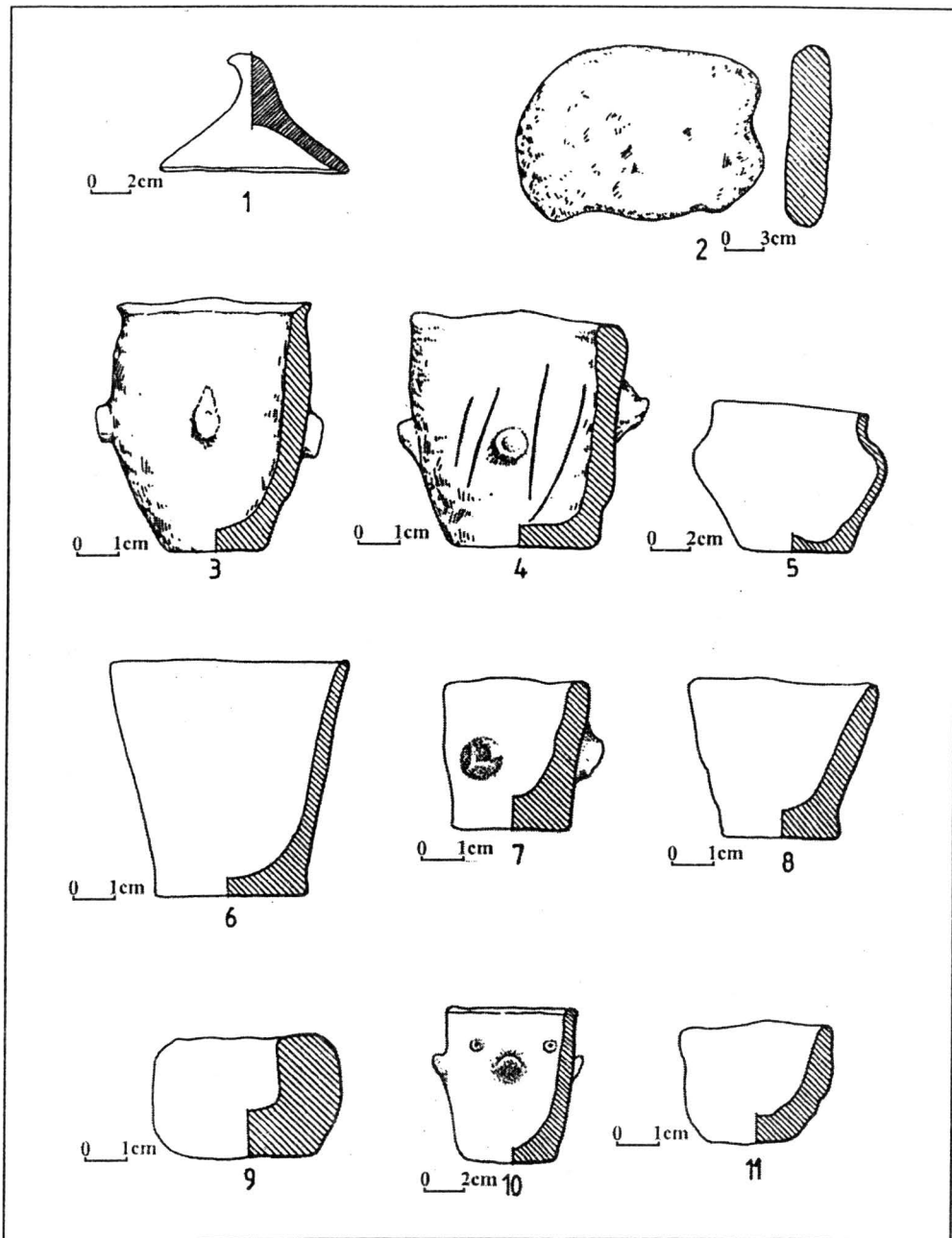

57. Ovrei. Latène. Tipuri de vase lucrate cu mâna: capac (1), tîpsie (2), vase miniaturale (3-11).



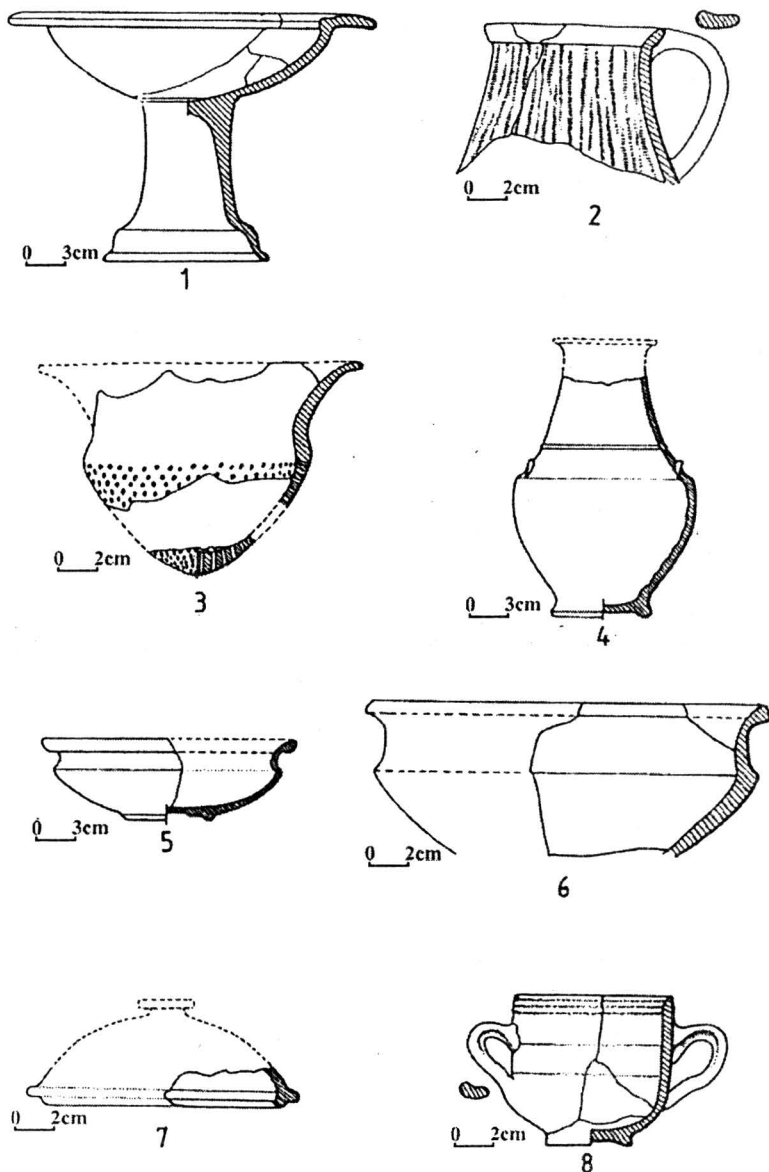

58. Ovrei. Latène. Tipuri de vase lucrate la roată: fructieră (1), cană cu o toartă (2), strecurătoare (3), cană cu gâtul înalt (4), castroane-străchini (5,6), capac (7), kantharos (imitație) (8).

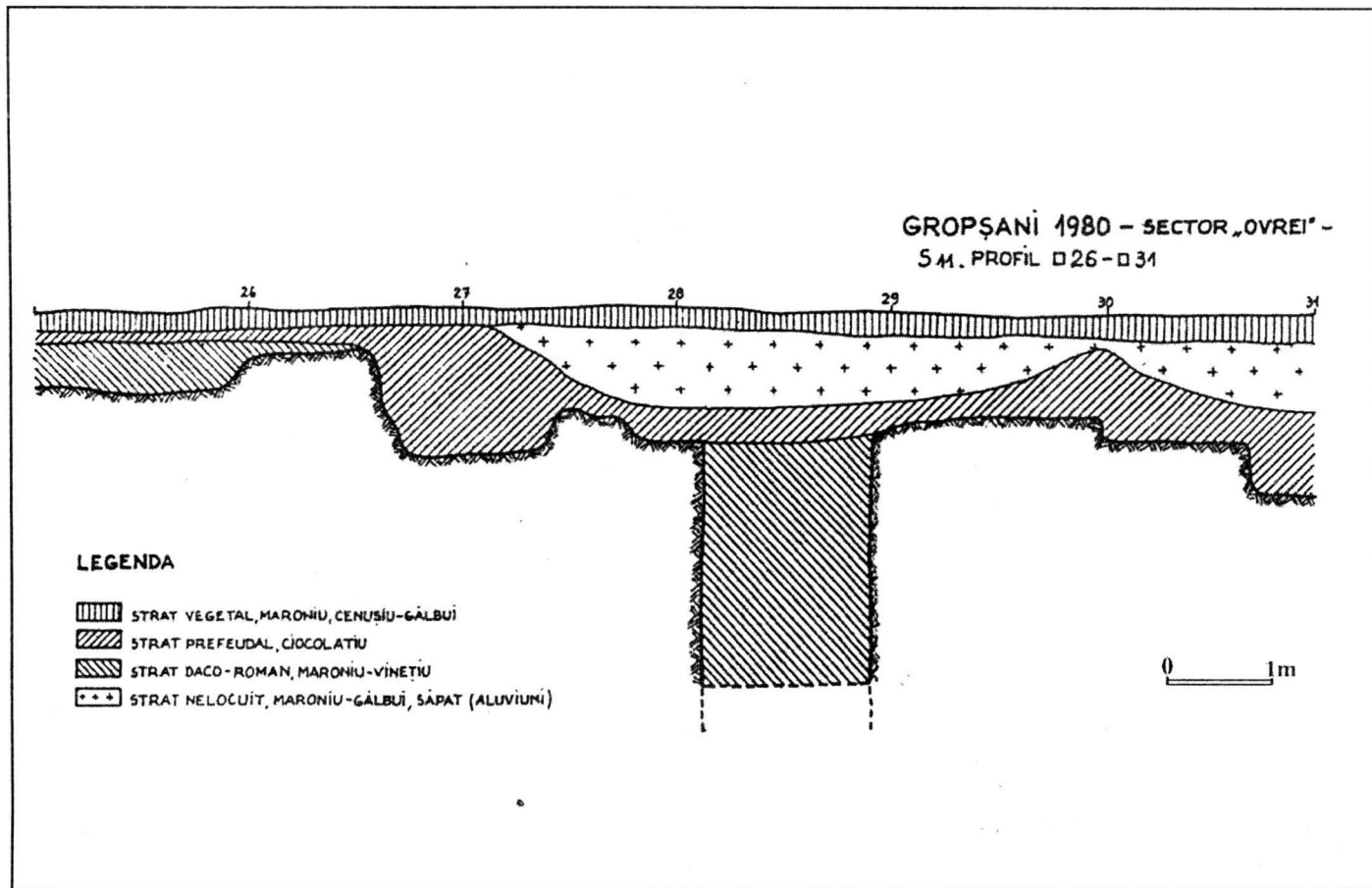

59. Ovrei. Nivelul daco-roman. Secțiunea 11, carourile 26, 31, zona puțului.

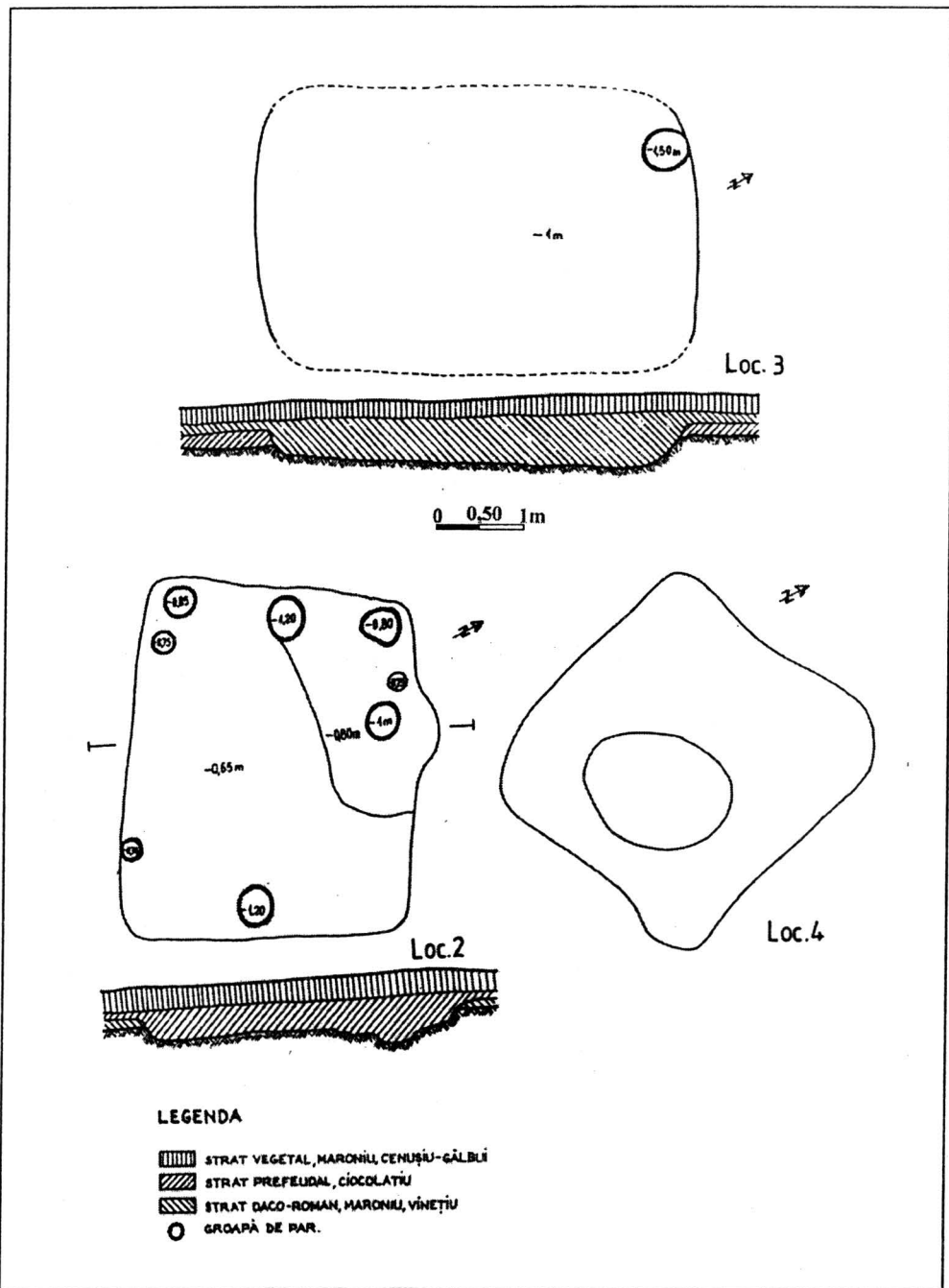

60. Ovrei. Nivelul daco-roman. Locuințele nr. 2,3,4.

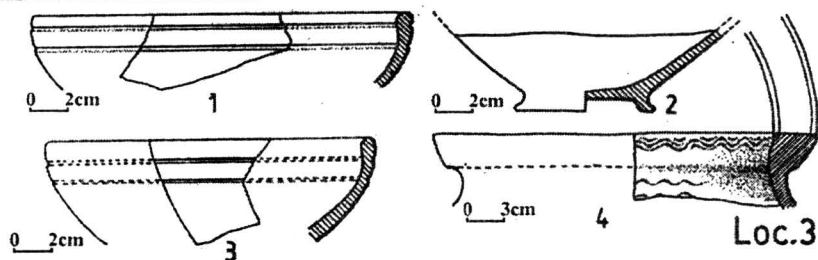
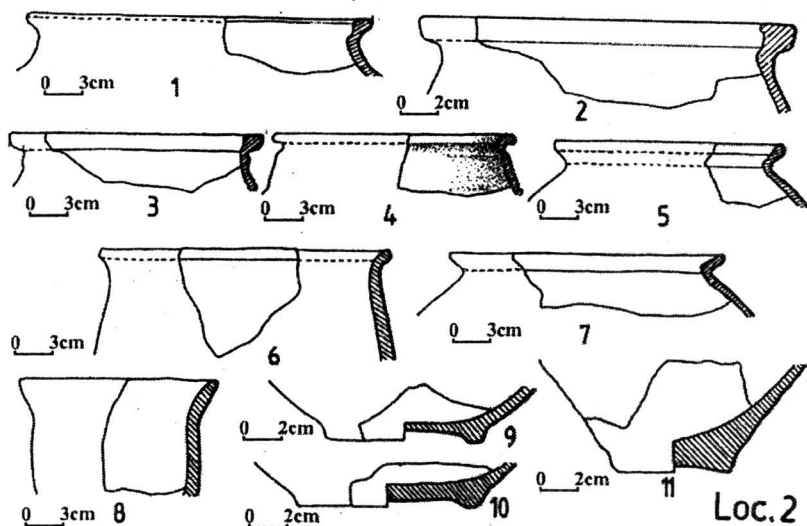
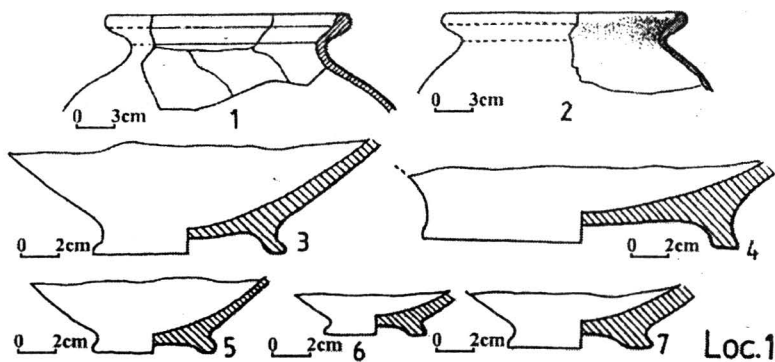

61. Ovrei. Nivel daco-roman. Locuința nr. 1: fragmente ceramice (1-7); Locuința nr. 2: fragmente ceramice (1-11); Locuința nr. 3: fragmente ceramice (1-4).

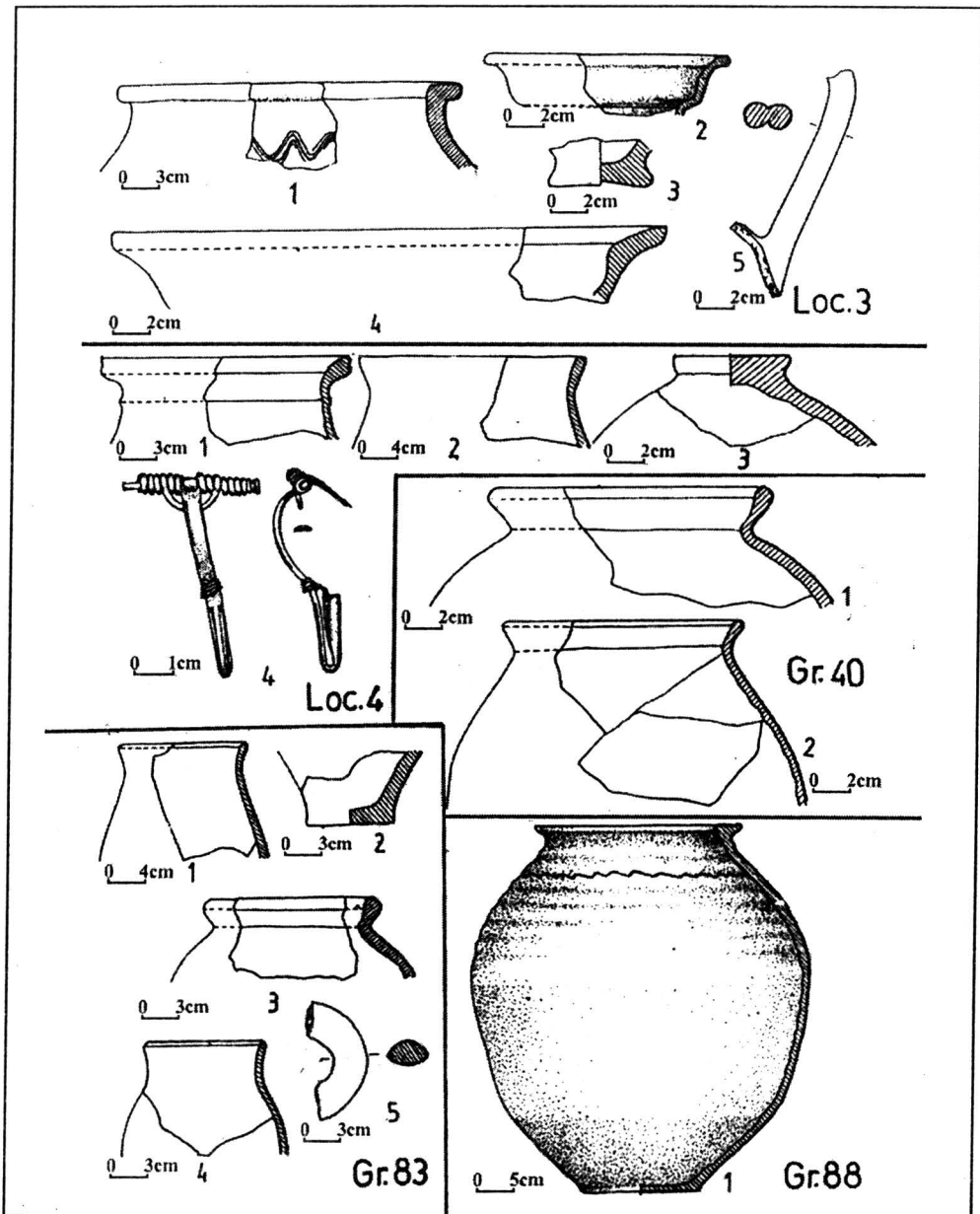

62. Ovrei. Nivelul daco-roman. Locuința nr. 3: fragmente ceramice (1-5); Locuința nr. 4: fragmente ceramice (1-3), fibulă de bronz (4); Groapa nr. 40: fragmente ceramice (1,2); Groapa nr. 83: fragmente ceramice diferite (1-5); Groapa nr. 88: vas de provizii (1).

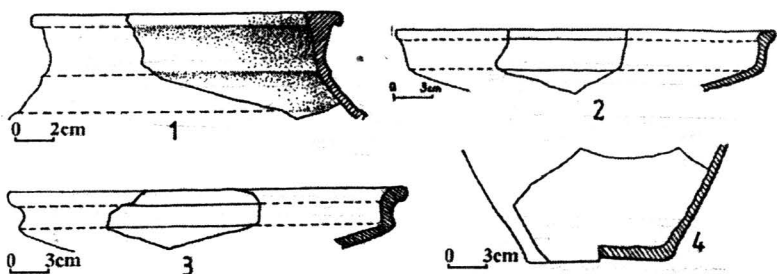
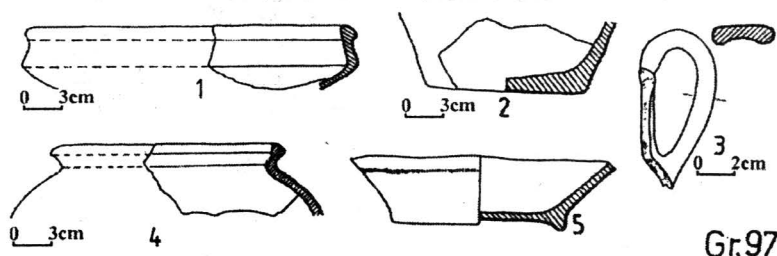

Zona puşului

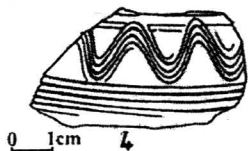
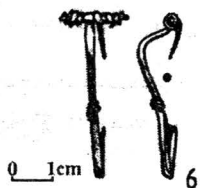
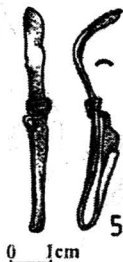
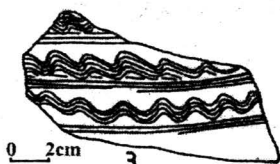
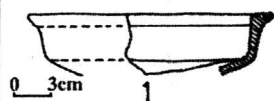
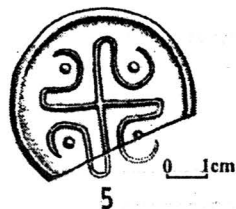

63. Ovrei. Nivelul daco-roman. Groapa nr. 97: fragmente ceramice diferite (1-5); Zona puşului: fragmente ceramice diferite (1-4), oglindă cu 'tamga' (5); din nivelul daco-roman: fragmente ceramice diferite (1-4), 2 fibule de bronz cu piciorul întors pe dedesubt (5,6).

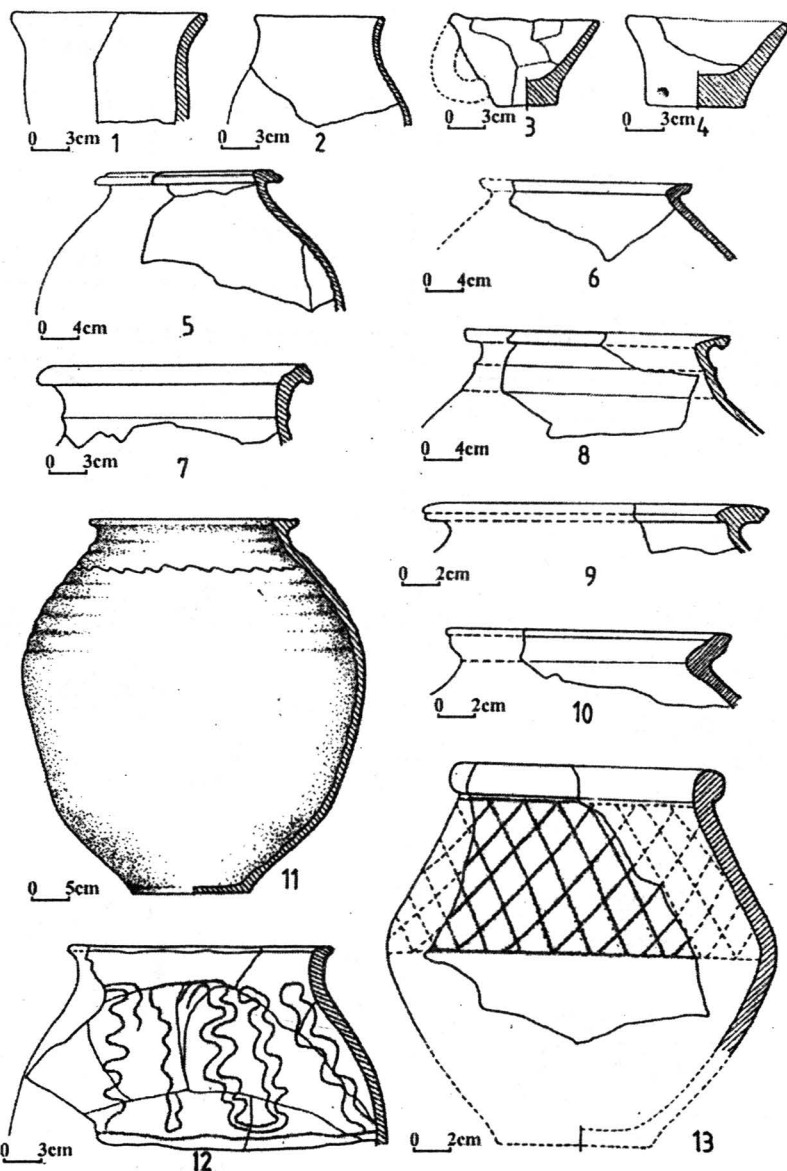

64. Ovești. Nivelul daco-roman. Tipuri de vase ceramice lucrate cu mâna: tipul 1 (1), tipul 2 (2); cești dacice: tipul 1 (3), tipul 2 (4). Ceramică lucrată la roată din pastă fină: oale-borcan: tipul 1 (5), tipul 2 (6), tipul 3 (7), tipul 4 (8), tipul 5 (9), tipul 6 (10), tipul 7 (11), tipul 8 (12), tipul 9 (13).

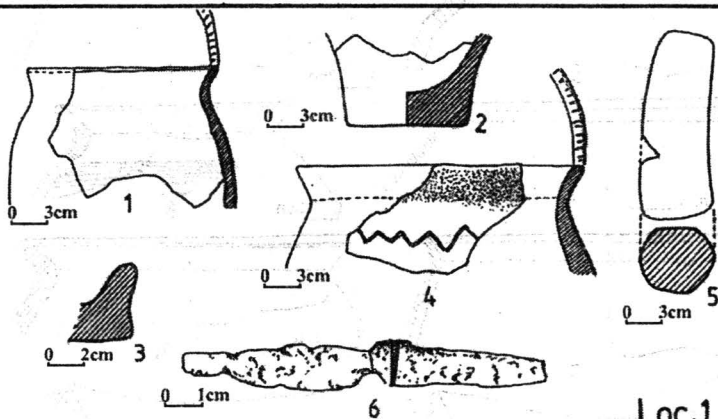
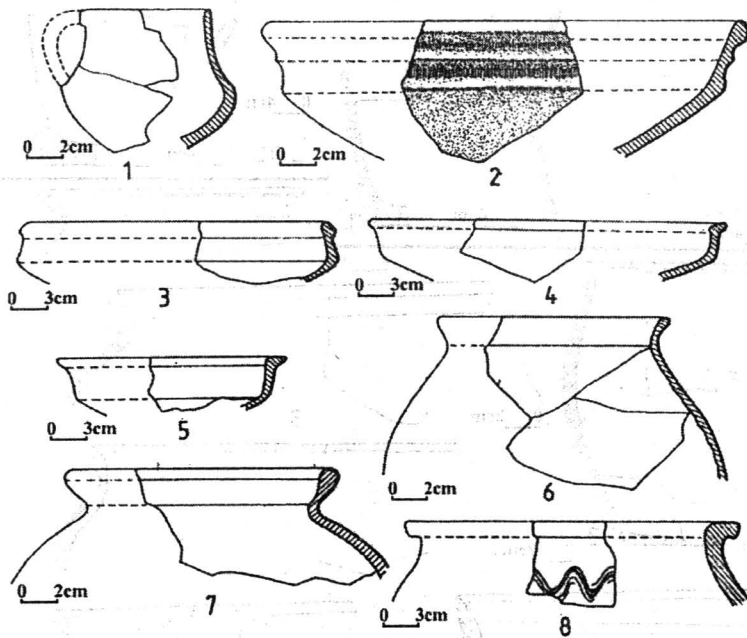

Loc.1

65. Ovrei. Nivelul daco-roman. Tipuri de vase. Ceramică lucrată la roată din pastă fină: cană cu o toartă (1), castroane: tipul 1 (2), tipul 2 (3), tipul 3 (4), strachină tip 1 (5). Ceramică din pastă zgrunțuroasă: oale-borcan: tipul 1 (6), tipul 2 (7), tipul 3 (8). Nivelul prefeudal. Locuința nr. 1: fragmente ceramice diferite (1-4); vălătuc (5), cuțit de fier (6).



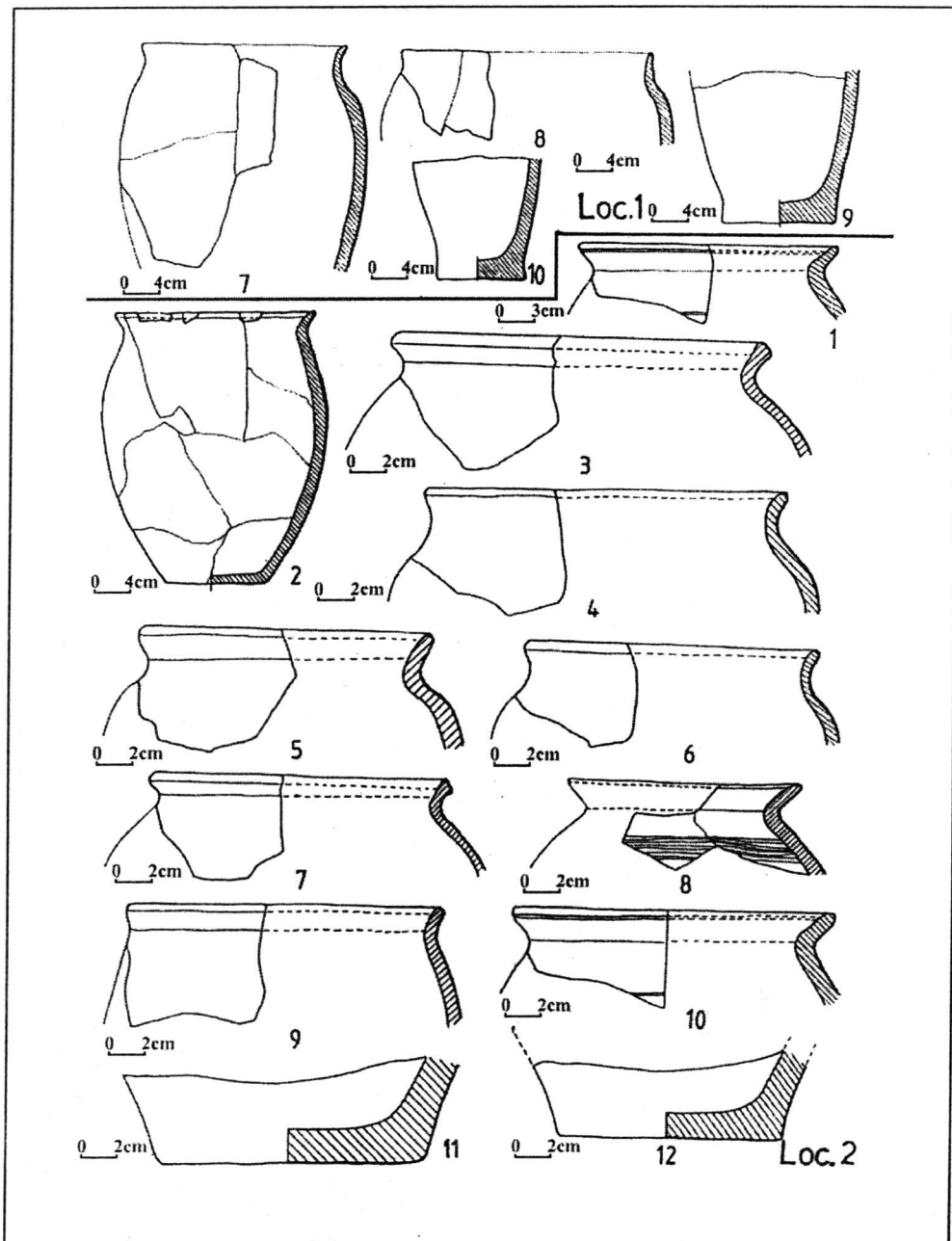

66. Ovrei. Nivelul prefeudal. Locuința nr. 1: fragmente ceramice diferite (7-10);  
 Locuința nr. 2: fragmente ceramice diferite (1-12).

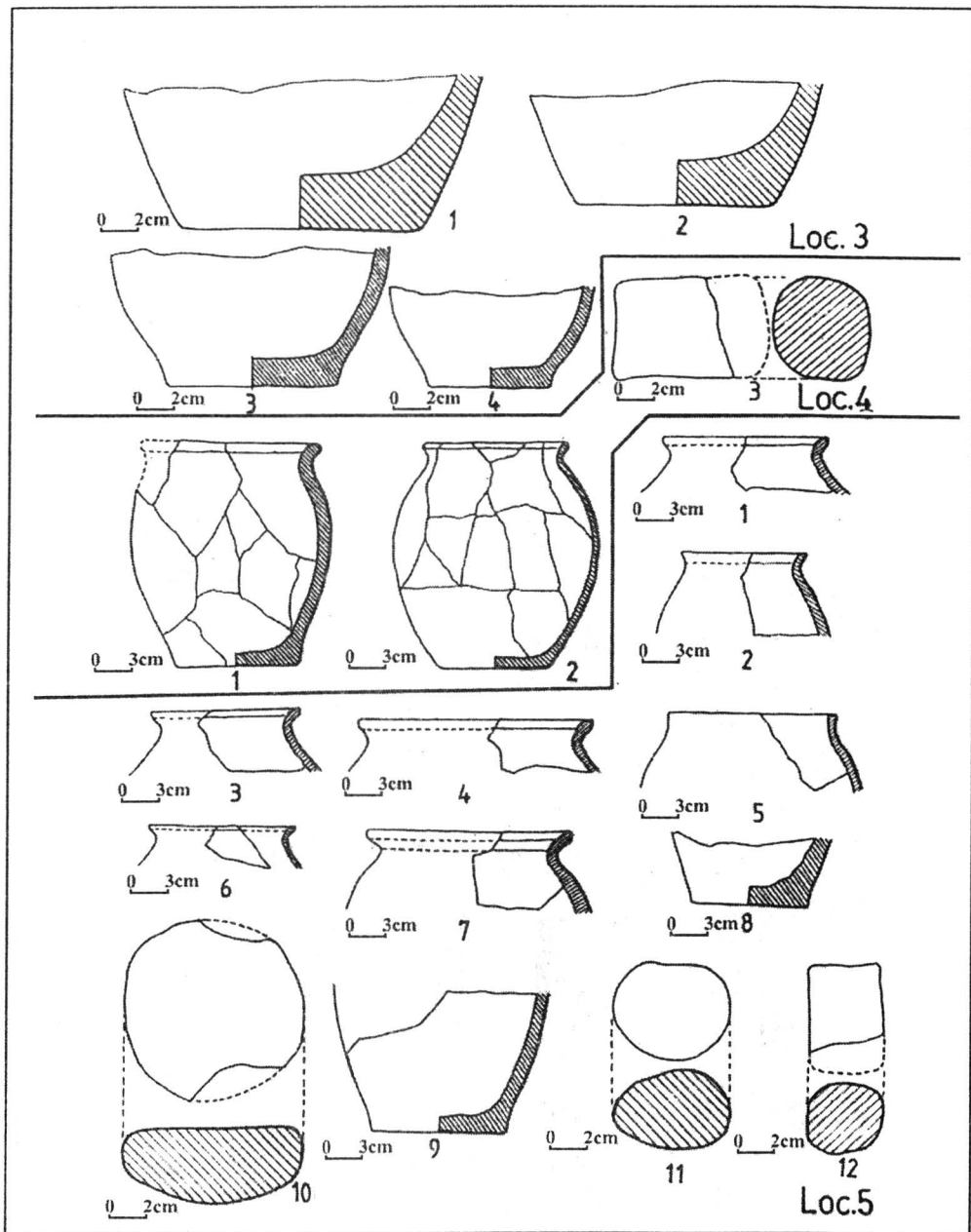

67. Ovrei. Nivel prefeudal. Locuința nr. 3: fragmente ceramice (1-4); Locuința nr. 4: ceramică: 2 vase întregite (1,2), vălătuc (3); Locuința nr. 5: fragmente ceramice (1-9); vălătuci (10-12).

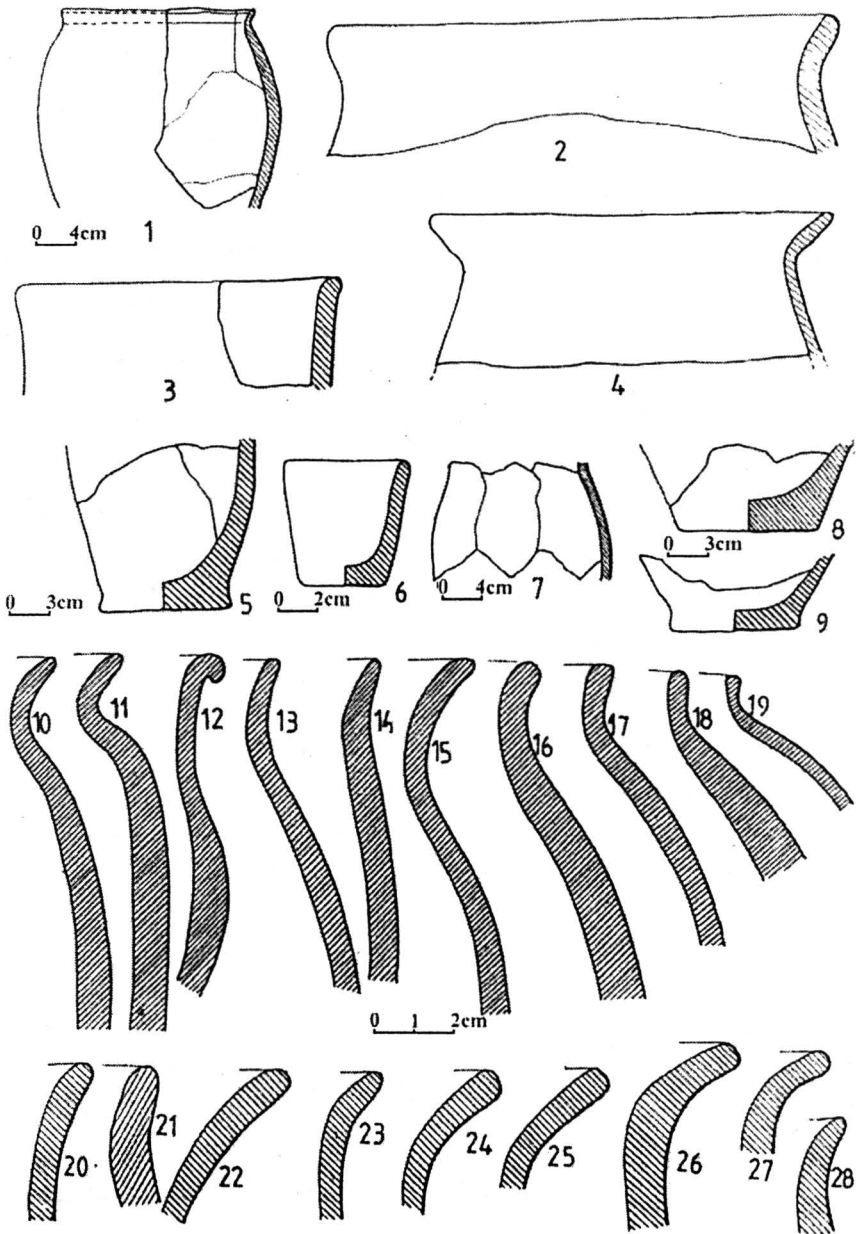

68. Ovrei. Ceramică din nivelul prefeudal (1-28).

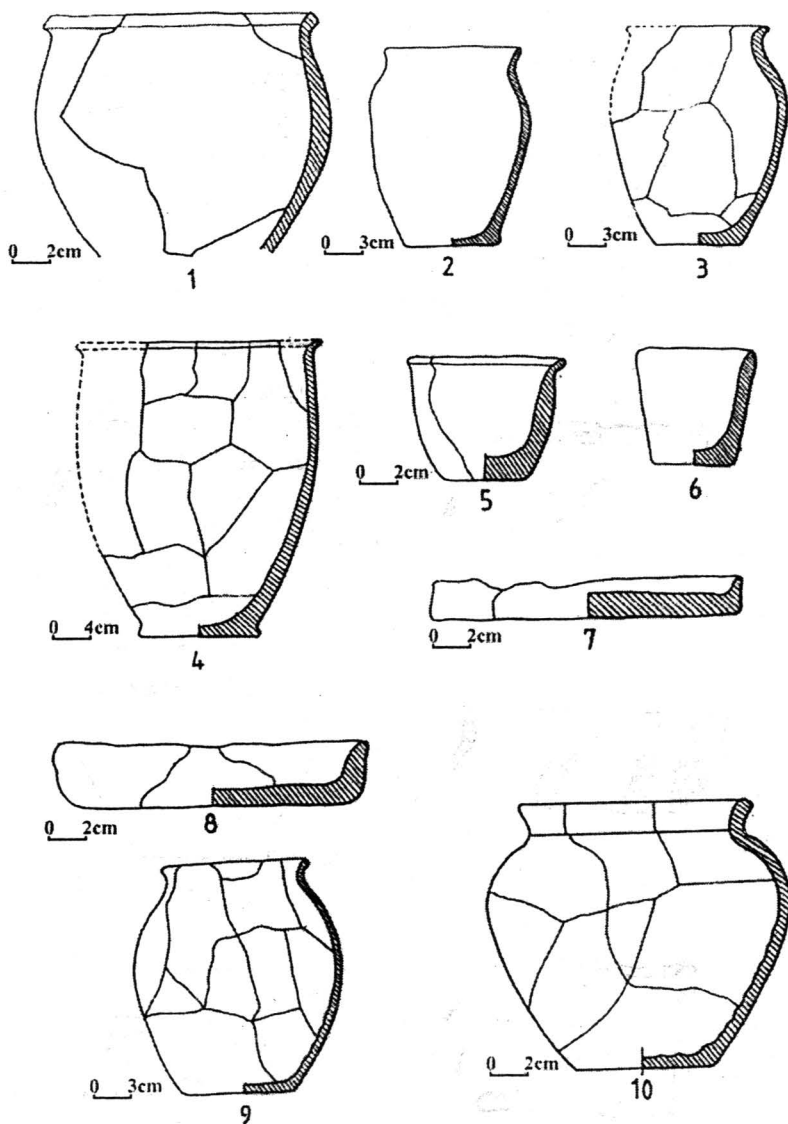

69. Ovrei. Ceramică din nivelul prefeudal. Tipuri de vase. Ceramică lucrată cu mâna. Oale-borcan: tipul 1 (1), tipul 2 (2), tipul 3 (3), tipul 4 (4); pahare: tipul 1 (5), tipul 2 (6); tăvi: tipul 1 (7), tipul 2 (8). Ceramică lucrată la roată: oale-borcan tipul 1 (9), tipul 2 (10).

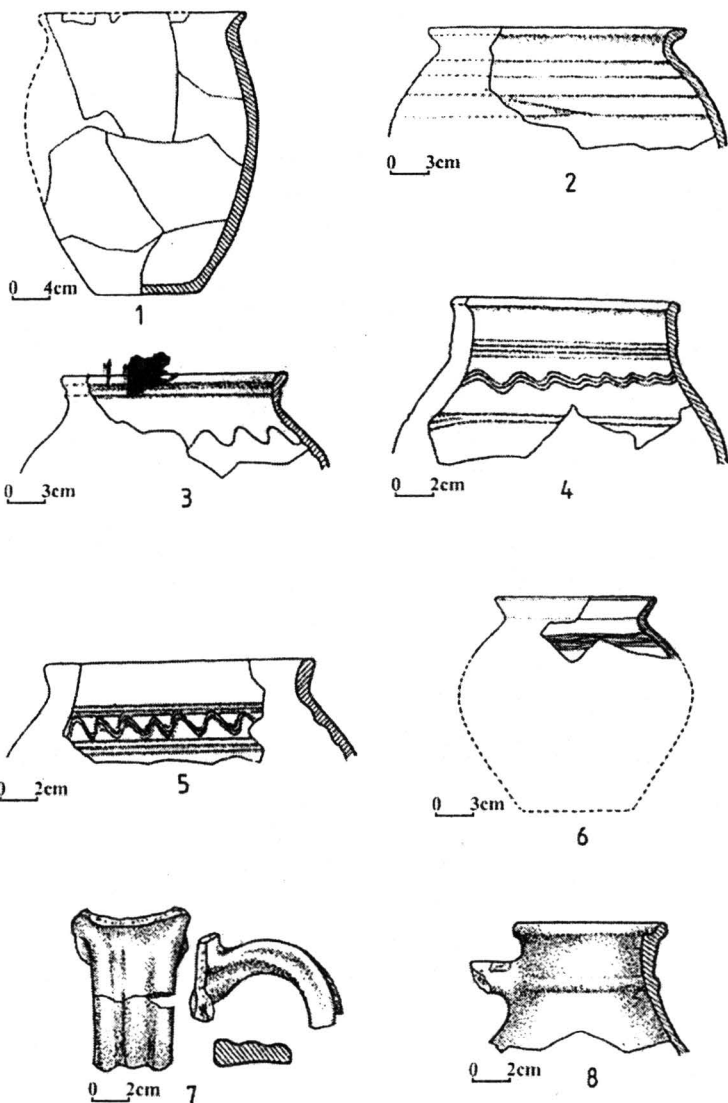

70. Ovrei. Ceramică. Tipuri de vase. Ceramică lucrată la roată: oale-borcan tipul 3 (1), tipul 4 (2), tipul 5 (3), tipul 6 (4), tipul 6 variantă (5), tipul 7 (6), fragment de cană (7), urciur (8).

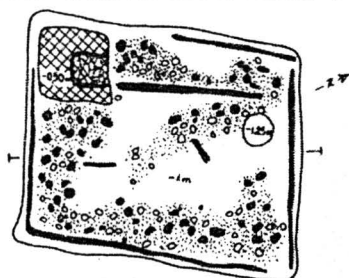

Loc.1

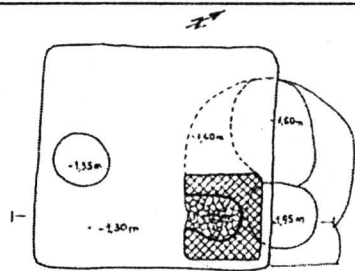
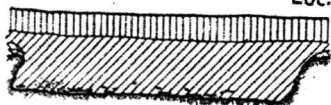

Loc.2

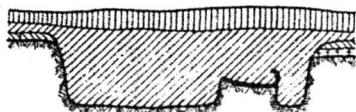

0 1m 2m

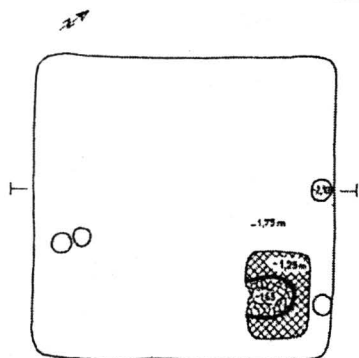

Loc.3

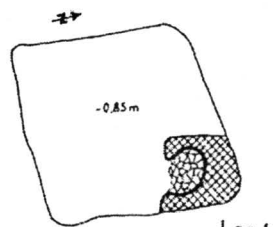
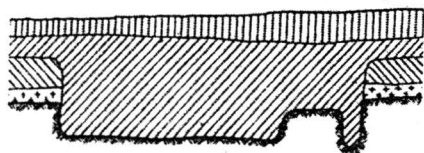

Loc.4

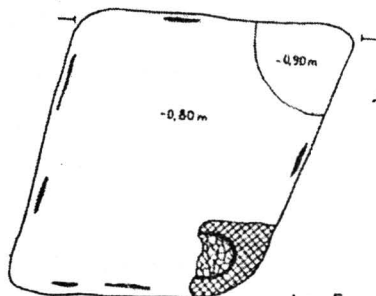

Loc.5



LEGENDA

- |       |  |   |          |
|-------|--|---|----------|
| C     | CUPTOR                                 | ● | PIATRĂ   |
| ⊗     | VATRĂ                                  | ○ | CERAMICĂ |
| - - - | CĂRBUNE                                | ● | CHIRPICI |
| ····  | CENUȘĂ                                 |   |          |
| \ /   | PĂMÂNT CRUTAT                          |   |          |
|       | STRAT VEGETAL, MARONIŢU, CENUȘU-GĂLBUI |   |          |
| ---   | STRAT PREFEUDAL, CIOCOLĂȚU             |   |          |
| / \   | STRAT DACO-ROMAN, MARONIŢU, VINETŢU    |   |          |
| ⊞     | STRAT NELOCUIT, MARONIŢU-GĂLBUI, SĂPAT |   |          |

71. Ovrei. Planurile locuințelor prefeudale (1-5).

**Tipărit SEMNE**

## LUCRĂRI

### apărute în *Seria Bibliotheca Thracologica*

- I: Adrian C. FLORESCU, *Repertoriul culturii Noua-Coslogeni din România*, Călărași, 1991.
- II: Ioan ANDRIȚOIU, *Civilizația tracilor din sud-vestul Transilvaniei în epoca bronzului*, București, 1992.
- III: Eugen COMȘA, *Bibliografia referitoare la a doua epocă a fierului de pe teritoriul României*, București, 1993.
- IV: Marian GUMĂ, *Civilizația primei epoci a fierului în sud-vestul României*, București, 1993.
- V: Mihai SĂMPETRU, *Orașe și cetăți romane târzii la Dunărea de Jos*, București, 1994.
- VI: Attila LÁSZLÓ, *Începuturile epocii fierului la est de Carpați. Culturile Gáva-Holíhrady și Corláteni Chișinău pe teritoriul Moldovei*, București, 1994.
- VII: Oleg LEVIȚKI, *Cultura Hallstattului canelat la răsărit de Carpați*, București, 1994.
- VIII: Grigore BRÂNCUȘ, *Cercetări asupra fondului traco-dac al limbii române*, București, 1995.
- IX: Adrian PORUCIUC, *Archaeolinguistica. Trei studii interdisciplinare*, București, 1995.
- X: Vasile URSACHI, *Zargidava. Cetatea dacică de la Brad*, București, 1995.
- XI: Vjačeslav KOTIGOROŠKO, *Ținuturile Tisei Superioare în veacurile III î.e.n.-IV e.n.*, București, 1995.
- XII: Valentin VASILIEV, *Fortifications de refuge et établissements fortifiés du premier âge du fer en Transylvanie*, Bucarest, 1995.
- XIII: Horia CIUGUDEAN, *Epoca timpurie a bronzului în centrul și sud-vestul Transilvaniei*, București, 1996.
- XIV: Serghei AGULNIKOV, *Necropola culturii Belozerka de la Cazaclia*, București, 1996.
- XV: Aurel RUSTOIU, *Metalurgia bronzului la daci*, București, 1996.
- XVI: Andrei OPAIT, *Aspecte ale vieții economice din provincia Scythia Minor (secolele IV-VI p. Ch.). Producția ceramicii locale și de import*, București, 1996.
- XVII: Oleg LEVIȚCHI, Igor MANZURA, Tatiana DEMCENKO, *Necropola tumulară de la Sărățeni*, București, 1996.
- XVIII: Nelu ZUGRAVU, *Geneza creștinismului popular al românilor*, București, 1997.
- XIX: Cătălina VĂTĂȘESCU, *Vocabularul de origine latină din limba albaneză în comparație cu româna*, București, 1997.
- XX: Cristian F. SCHUSTER, *Perioada timpurie a epocii bronzului în bazinele Argeșului și Ialomiței Superioare*, București, 1997.
- XXI: Zsolt SZÉKELY, *Perioada timpurie și începutul celei mijlocii a epocii bronzului în sud-estul Transilvaniei*, București, 1997.
- XXII: Aurel Rustoiu, *Fibulele din Dacia preromană (sec. II î.e.n. - I e.n.)*, București, 1997.
- XXIII: Ioan ANDRIȚOIU, Aurel RUSTOIU, *Sighișoara-Wietenberg - Descoperirile preistorice și așezarea dacică*, București, 1998.