

Tűzrendészeti Közlöny

A Magyar Orsz. Tűzoltó-Szövetség hivatalos lapja.

Megjelenik minden hónapban egyszer.

Az előfizetési és hirdetési díjakat a Magy. Orsz. Tűzoltó-Szövetség „Tűzrendészeti Közlöny” 57454. számú csekkzámlájára lehet beküldeni. Csekkürlap minden postahivatalban kapható.

Szerkesztőség és kiadóhivatal:

BUDAPEST,
VIII., Kun-utca 2. szám.

Előfizetési ára egész évre 6.— pengő

A szerkesztőség címére küldött szakcikket, ha a közlésre alkalmasak, díjazzuk.

Ajánlva a m. kir. Belügyminiszteriumnak 209,916/1923. B. M. sz., 44,616/1924. B. M. sz., 229,320/1925. B. M. sz. és 277,462/1925. B. M. sz., 161,748/1926. VIII. B. M. sz. körrendeleteivel.

A Magyar Országos Tűzoltó-Szövetség irodája:

Budapest, VII., Rákóczi-ut 38. szám, IV. emelet 15. a. — Telefon: József 118-45.

A tűzoltói szakirodalom.

Minden tudománynak és szakmának, mely megfelelő fejlődés folytán bizonyos fokig kialakult, irodalma keletkezik.

Ugyanis a tapasztalatok leszűrt és bevált tudnivalóit minden időben érdemes volt az arra rátermett tollforgatóknak megrögzíteni és okulás-képen a tudnivágyóknak és utódoknak megörökíteni. A művelődés egyik késő szülőtte volt a szervezett tűzoltói intézmény, mely hivatásos alapon napjainkig egy századot sem ért meg.

A kezdetleges tűzoltóirodalom ugyan mihamar megindult. Nehány szaklap és egy-egy gyakorlati szabályzat nyomtatásban meg-megjelent anélkül, hogy a tűzoltóintézmény fejlődésének sokat használt volna. A legtöbb tiszt inkább gyakorlómester volt, mint tudományosan képzett tűzoltó.

A tulajdonképeni szakirodalom fejlődése akkor indult meg, amidőn, különösen külföldön, magasabb műszaki képzettségű egyének léptek a hivatásos tűzoltótisztii pályára, akik egészen más szemmel figyelték és tették tanulmány tárgyává a tüzek keletkezésének okait, a tűzveszélyes anyagok sajátosságait és a tűzbiztos építkezés viszonyait.

Ezek megértésében nagy segítségükre volt a műszaki, kémiai, fizikai szaktudásuk, melyet a hozzáértők, előképzettségük által, ez új életpályára magukkal hoztak. Vagyis a tűzveszedelmek körülményeivel kapcsolatos szaktudományoknak felhasználásából és hosszú évtizedeken át észlelt tűzoltói tapasztalatokból alakult ki a magasabb tűzoltói szakismeret.

A műszaki és természettudományok fejlődésében nincsen megállás és ezzel párhuzamosan lépést kell tartani a tűzrendészettel kapcsolatos, illetve azt érdeklő találmányok vizsgálat tárgyává tételének is.

Igy fejlődött ki fokenként, a tapasztalatok és az ezzel kapcsolatos tudományok egyeztetéséből és azok lerögzítéséből a tudományos tűzoltói szakirodalom is, melynek nagy készülséggel és alapos-sággal folytatott művelői, e téren is, különösen a német hivatásos tűzoltók műszakilag képzett tisztjei. Hovatovább egész kis könyvtárt megtöltő ily alapos készülségű szakmunkával gazdagították a tűzoltói szakirodalmat, úgyhogy e téren csaknem minden szakkérdést kimerítően feldolgoztak már. Különösen a tűzoltói műszaki kérdések terén, bár-

milyen újítás merül fel, az erről szóló szakmunka rövidesen napvilágot lát.

A kezdetben csak tűzoltói társadalmi híreket, kérdéseket és lezajlott tüzeseteket tárgyaló szaklapok is idők múltával a tűzoltói ismeretek és a haladás terjesztőivé alakultak át; utóbb pedig a tűzoltói szaknevelés és továbbképzés igen értékes eszközeivé fejlődtek. E tekintetben is a külföld, különösen a német és amerikai tűzoltószaklapok, úgy terjedelmük és kiállításuk, mint gazdag tartalmuk által vezetnek, mely körülményen csodálkozunk sem lehet, amidőn a tudományosan képzett tűzoltótisztek száma tetemesen felülmúlja a mienket, s így a szakírók, az érdeklődők és a szaklapolvasók száma sem marad el e mögött. Hazai tűzrendészetiünk fejlesztésére a magyar tűzoltószakirodalom is a világháború előtt élenk lendületnek indult. Az Országos Tűzoltó-Szövetség a legmesszebbmenő áldozatoktól sem riadt vissza, hogy tűzoltószakkönyvek megjelenését és díjtalan terjesztését elősegítse. A Szövetség elnöksége ezen vállalkozását annakidején könnyen eszközölhette, mivel akkor még az állam gazdasági viszonyai — bőséges anyagi támogatással ezt lehetővé tették. A hozzáértő szakértői gárda is együtt volt, úgyhogy a világégés beállta nélkül messze előljárnánk e téren is.

A jelenlegi viszonyok közt e hasznos vállalkozás folytatása megbénult. Az országban megjelenő egyetlen tűzoltói szaklap, a „Tűzrendészeti Közlöny” is, fenntartásának anyagi nehézségei miatt csak felepdányban jelenik meg, mint békeidőben.

Igaz, hogy az ország területe a réginek egyharmadává zsugorodott össze. De amíg azelőtt az Országos Tűzoltó-Szövetség minden tagtestületének (3000) e lapot díjtalanul küldötte meg, ezidőszentint csak előfizetési díjak ellenében képes azt szolgáltatni.

Az új év kezdetén, bár bízva a jobb idők eljövételében, egyelőre még a mennél nagyobb számban jelentkező előfizetők támogatására szorulkunk, amiért is a hazai tűzoltószakirodalom továbbképzését pótló ezen egyetlen szócsöve további terjesztésének pártfogására hívjuk fel az érdeklődő bajtársakat, a közigazgatási hatóságokat és a tűzoltóintézmény barátait.

Szerkesztő.

A mozdonyok szikraszórásáról.

Irta: Nagy Sándor.

Mióta a gőzmozdonyokat a közlekedés szolgálatába állították, a mozdonyok gyártásával és üzemeltetésével foglalkozó szakemberek állandó gondját képezte a mozdonyok szikraszórása. — A szikraszórás megszüntetésére vagy csökkentésére sokféle szerkezeti eszettek ki, amely némely szénfajtánál, fatüzelésnél be is vált, de a szikrafogók kérdése még most sincs megoldva. Még most is újabb és újabb szikrafogókat szabadalmaztatnak és éppen ez a többféle szikrafogószerkezet bizonyítja azt, hogy tökéletes szikrafogó még nincsen, az összes meglévő szerkezetek a szikraszórást csak csökkentik, de teljesen meg nem szüntetik. A szikraszórás és a nyomában járó tüzek pusztításai még mindig nagy károkat okoznak.

Mielőtt a szikraszórás természetrajzát ismertetnénk, feleljünk arra a kérdésre, hogy miért szórják a mozdonyok a szikrát? A gőzgépek kazántelepeinél általában véve nem vesszük észre, hogy a kazántelep kéménye szikrákat szórna.

Minden gőzkazán szerkesztésénél főcél, hogy minél kevesebb tüzelőanyaggal minél több gőzt fejlesszünk. Kevés tüzelőanyaggal csak akkor sikerül több gőzt termelni, ha a tüzelőanyagot gyorsan elégetjük, vagyis ha az időegységben minél több hőegységet (kalóriát) nyerünk. Ezt pedig úgy érhetjük el, hogy az égést intenzívvé tesszük, az égéshez több levegőt vezetünk, szítjuk a tüzet. Ezért a gőzkazánoknál a rostélyon való égés intenzitását azzal fokozzuk, hogy a léghezmozgást mesterségesen nagyobbítjuk. Ismerjük a meleg kéményeknek a tűzre való hatását. Zárt oldalú, hosszú, meleg kémény, mivel benne a tűz által felmelegedett levegő és égési termékek elege könnyebb, mint a légkör, melybe a kémény nyílása torkollik, felfelé és kifelé törekszik, áramlik, szívó hatást fejt ki és a tűzrácson keresztül az utána tóduló hidegebb, oxigéndús levegő a rács felett égő tüzelőanyagot körülveszi, a tüzet élénkíti, az égést sieteti. Kazántelegeknél, hogy a kéményeknek ezen léghezmozgató hatását fokozzák, magas kéményeket építenek (gyárkémények).

Mozdonykazánoknál még jobban kell fokozni az égés intenzitását, mint a gőzkazán-telepeknél, mert aránylag szűkre méretezett kis kazánal sok gőzt kell termelni. Mozdonykazánoknál nem javíthatjuk a léghezmozgást hosszú kémények felhúzásával, mert akkor a mozdony nem férne bele az úrszelvénybe (alagutakba, hidakba, csarnokokba, stb.) Ezért mozdonyoknál a léghezmozgást olyan módon fokozzuk, hogy a fáradt gőzt, mely a hengerekből távozik, kipufog, a kéménybe vezetjük. Vagyis a vaskémény és a bele torkoló, központosan elhelyezett gőzkiömlő cső vége (kónusz) egy légszívó ejektort képez. A kónusz nyílása rendszerint szűkebbre és bővebbre állítható és ezzel a kiömlő fáradt gőz feszültsége és ezáltal a léghezmozgás nagysága is szabályozható. Ha a léghezmozgást túlságosan fokozzuk, akkor a nagy sebességgel áradó levegő a tüzelőanyag könnyebb részeit magával ragadja és azt még izzó vagy égő állapotban kiviszi a kéményen, szórja a tüzet!

Szűkre állított kónusz, túlnagy léghezmozgást rontja a mozdony hatásfokát, mert egyrészt a gőzhengerben a kompresszió nagyobbodik, másrészt pedig a tűzrácson keresztül a tüzszekevénybe, onnan a tüzcsöveken át a tüzszekevénybe és végül a kéménybe nagy sebességgel áramló levegő és égési termékek magukkal ragadják a tüzelőanyagból fejlődő éghető gázokat, mielőtt azok a levegő-

vel keveredhetnének és elégnének, továbbá a kéményen kiáramló égési termékek magas hőfokon távoznak, nem adhatják le melegüket a kazánnak és végül a tüzelőanyag egy részét kiragadják a kéményen, amely szikra, sőt néha tüzese alakjában lehull a pályatest környékére, a közelben lévő létesítményekre és a tűzveszedelem csiráit szállítják. Tehát ismételjük, hogy nagy léghezmozgás fokozza a szikraszórást és rontja a gép hatásfokát. Igen, de mozdonyoknál első és legfőbb követelmény, hogy annyi gőzt termeljünk, amennyit menetközben elhasználnunk, mert ha ez nem sikerül, akkor a kazánban a gőz nyomása folytonosan csökken, végül a gép megáll (fekve marad). Tehát bármilyen áron, a hatásfok rontása és a szikraszórás türése mellett is fenn kell tartani az intenzív gőzfejlesztést.

Már az eddig közlőtekből is világosan érthető, hogy a gőzfejlesztés és a szikraszórás olyan szorosan összefügg, hogy azokat egymástól elválasztani nem lehet.

Nem minden tüzelőanyag szikrázik. A zsu-gorodó, tapadó (összesülő) szenek használata mellett, melyeknek még a legapróbb pora is egésszé forr össze a tűzben, szikraszórás alig észlelhető. Általában véve nehéz szenek (angol, porosz szén, anthracit) nem szikráznak. A legjobban szikrázik a fa és a könnyű barnaszén. A múlt század közepe táján Amerikában még fával fűtötték a mozdonyokat, legelőször ott kezdtek komolyan foglalkozni a szikraszórás csökkentésével, mert a nagy erdőségeken áthaladó vonatok szikraszórása folytonosan felgyújtotta az útjába eső erdőket és a tűz pusztításai mérhetetlen károkat okoztak. Az amerikai szikrafogók a mozdonyoknál még most is általános használatban vannak.

A különféle szerkezetű szikrafogók ismertetésére ezen lap hasábjain nem térhetünk ki, de a szikrafogók szerkesztésénél tekintetbe jövő főbb elveket ismertetni kívánjuk. Hogy a léghezmozgást által magával ragadott még el nem égett vagy izzó szén- és fadarabkák a kéményen ki ne repülhessenek, a tüzszekevényben egy szitarendszer van beépítve, amelynek olyan kicsinyek a nyílásai, hogy a nagyobb méretű égő részeket nem eresztik át. A sziták úgy vannak elhelyezve a tüzszekevényben, hogy a beléjük ütköző égő részecskék, szikrák visszaessenek a tüzszekevény fenekére, ahonnan azután a pernyetölcséren keresztül levezethetők. Az égési termékek és a szikrák sebességének csökkentése céljából terelő- (deflektor) lemezeket is építenek be a tüzszekevénybe és a kéménybe, melyek az égéstermékeket és széndarabokat többszörös irányváltozásra kényszerítik, ütközben bele-beleütköznek ezen lemezekbe, sebességüket elvesztik és lehullanak a tüzszekevény fenekére. Az amerikai szikrafogóknál a tüzszekevény meg van hosszabbítva, aminek a szikraszórást tekintve nagy előnye van. A fáradt gőz ugyanis a kónuszon át lökészerűen ömlik ki, úgyhogy egy kéthengerű ikermozdonynál egy kerékfordulat alatt 4 lökést vagy ütést hallunk, mert a fáradt gőz egy fordulat alatt négy helyről löketheti ki. Ezek a lökések a levegőt a tüzszekevénybe lökészerűen szívják be, ami hátrányos a jó tűzre, mert azt felszaggatja. Ezen lökéseket a hosszú, nagy térfogatra méretezett amerikai tüzszekevény enyhíti, mert úgy működik, mint egy a tüzfecskendők szívóvezetékébe beépített szívólégkazán. Minél nagyobb a tüzszekevény, annál jobban kiegyenlítődnek abban a kipuffogócső (kónusz) ütése és annál kevésbé mutatkoznak a tüzet szakító és a szikraszórást növelő hatásai.

Évekig tartó kísérletezés és próbák eredményeképpen megállapították, hogy $4.5 \times 4.5 = 20$ mm² nyílásnál szűkebb, illetve sűrűbb szitát nem lehet a léghuzam útjába állítani, mert ennél sűrűbb szita alkalmazása esetén a léghuzam ezen akadály következtében annyira csökken, hogy a gőzfejlesztés nem elég intenzív, a kazánban lévő gőz nyomása is csökken és fekvemaradás következik be. Tehát, ha gömbalakú szikrákat lételezünk fel, akkor a 4 mm átmérőjű (33 mm³ tartalmú, 50 mm² felületű) égő részecskék, szikrák a szikrafogó-szítán keresztülhaladhatnak és kirepülhetnek a kéményen, ha útközben valahová bele nem ütköznek, ha azonban henger- vagy hasábalakú égő részecskékre gondolunk, akkor 60—100 mm³ tömegű égő vagy izzó anyag is utat találhat a szita nyílásán. Legújabban Neugebauer Károly máv. igazgató-helyettes, kormányfőtanácsos szerkesztett egy szikrafogó-berendezést, amely jónak bizonyult. Neugebauer azt tapasztalta, hogy a kéményen a kirepülő szikrák nem az egész hengerkémény üregét töltik ki, hanem azok a kipuffogó fáradt gőz által a hengerkémény palástfelülete felé terelődnek; más szóval nem szikrahenger, hanem szikracső alakjában távoznak az égő részecskék a kéménynyíláson. Ezért egy fordított csomakúp alakú szitát helyez a kémény nyílásába, úgyhogy a fáradt gőz és az égési termékek útjába a kémény középvonalába akadályt nem állít, ami a léghuzamot rontaná, ellenben a kéménypalást felülete mellett kifelé törő szikrák útjába egy éles szög alatt álló szitaszövetet helyez, melybe a szikrák tömege beleütközik, sebességét elveszti, lehullik. Ilyen berendezés mellett annál nagyobb határfokot lehet elérni, minél hosszabb a mozdony kéménye.

Az eddig előadottakból is érthető, hogy teljesen rendben lévő szikrafogó-berendezés mellett is a szikrafogó-szítán keresztül elég nehéz 33 mm³ nagyságú, tehát körülbelül 3 gramm súlyú, sőt még nehezebb szikrák is utat találhatnak. Ha pedig a szikrafogó-berendezés nincsen rendben, a szikrafogó-szítakeretek között és a deflektorlemezek illesztéseinek hézagok, nyílások vannak, vagy a szitaszövet egyes részei ki vannak égvé, más szóval, ha a füstszekrény szikrafogó-berendezése nincsen állandóan ellenőrizve és jókarban tartva, akkor még nagyobb terjedelmű és súlyú égő vagy izzó szénrészecskék is kirepülhetnek a kéménynyíláson.

A mozdony álló helyzetében nincsen szikraszórás. A szikraszórás akkor kezdődik, amikor a mozdonyt megindítjuk, a fáradt gőz a kéménybe puffogva, megkezdí a szívó munkáját. Minél gyakoribb a kipuffogás, minél nagyobb a fáradt gőz feszültsége; minél nagyobb sebességgel halad a mozdony, minél nagyobb terhet visz magával, vagy minél nagyobb emelkedésen halad fölfelé, annál több és több szikra repül ki a kéménynyíláson. Legnagyobb a szikraszórás kerékcúsás esetén, ilyenkor nagy tömegű és nagyfeszültségű gőz távozik a kónuszon keresztül, amely olyan nagy légritkítást is okozhat a tűzszekrényben, hogy a tűzrácson át tóduló levegő az egész tüzet felszakítja, az izzó és égő széndarabokat a tűzcsöveken át a füstszekrénybe kiragadja, a kisebb részeket pedig a szítán vagy egyéb hézagokon átcsúsztatnak, a kéménynyíláson át kilöki. Igaz ugyan, hogy a kerékcúsás abnormalis üzemi zavar, de mivel ez nagyobb megterhelésnél, síkos, nedves, ködös időben, a vonatindításkor és nagyobb emelkedéseken többször megtörténik, számításba kell venni, mert az ilyen esetben fellépő igen nagy arányú szikraszórás súlyos károkat okozhat.

Mint azt már előbb említettük, nem minden szénfajta szikrázik. A legnagyobb szikraszórás a hazai könnyű barnaszeneinknél észlelhető, különösen ha a szén sok port tartalmaz, vagy egészen porszerű. Száraz porszénrel való tüzelésnél a léghuzam már a tüzelőlapátról elragadja a szénport és útközben meggyulladva viszi ki a kéményen. Ezért az ilyen porszénre meg szokták nedvesíteni, de ez sem sokat használ, csak rontja a kazán határfokát, mert a locsolásra felhasznált víz mennyiségét először el kell párologtatni és a porszénre a gyúladási hőmérsékletig fel kell melegíteni. Tudjuk azt, hogy minden kg víznek az elpárologtatásához 630 kalória meleg szükséges, tehát világos, hogy a locsolás hővesztéssel jár, amely hővesztés részben csak akkor térül meg, ha nehéz, tapadó, összesülő porszénrel tüzelünk, könnyű barnaszénből származó porszénrel való tüzeléskor a porszén megszáradás után vagy égésközben a léghuzam szárnyán úgyis a füstszekrénybe kerül, vagy a kéményen szikra alakjában kiszóratik.

Ezzel magyarázható az, hogy a háború végén, a forradalmak alatt és után, amikor a mozdonyok tüzelésére jobb hiányában a hazai porszénre is fel kellett használni, napirenden voltak a mozdonyszikráktól keletkezett káros tüzek. Állomási épületek, raktárak, a pályamenti létesítmények, lakóházak, sőt egész község is (Csempezkopács) a lángok martaléka lett. A pálya melletti erdő- és terményégek szintén gyakoriak voltak.

A mozdonyszikra természetrajza. Mint az eddig előadottakból is kitűnik, többféle mozdonyszikra repül ki a kéményen. *Könnyű szikrák* azok, melyek többé-kevésbé gömbalakúak, 30 mm³-nél kisebbek, elkocszosodtak, tehát gáznemű éghető anyagokat nem tartalmaznak, a kéményen való kirepülés után már nem lánggal égnek, csak izzanak. Ezen szikrák a szikrafogó-szíták $4.5 \times 4.5 = 20$ mm² nagyságú nyílásain keresztül jutnak a kéménybe és onnan a szabadba. *Nehéz szikrák* azok, melyek 30 mm³-nél nagyobbak, még nincsenek elkocszosodva, tehát éghető gázokat is tartalmaznak, repülésükben még lánggal égnek. Ezen szikrák a szikrafogó-berendezés hézagain, hiányosságain keresztül találnak utat a kéménynyíláson át a szabadba, vagy pedig kezelési hiba esetén. Ugyanis hideg mozdony befűtése alkalmával a mozdony-személyzet a gyorsabb gőzfejlesztés, jobb léghuzam nyerése céljából a kimozdítható szikrafogó-szítákat helyükből kiszereleli és csak a mozdony megindítása előtt rakja vissza a helyére, ha el nem felejtí, ami már többször megtörtént.

Hogy a tűzszekrényben a tüzet akkor is lehessen élesíteni, amikor a mozdony áll, a kéménybe a kazánból egy vékony csövön át friss gőzt bocsájítunk, mely a füstöt és egyéb égési termékeket kihajta a kéményből, légritkítást és ezáltal huzatot csinál. Ezen készüléket *segéd fuvónak* nevezik.

(Folytatása és vége következik.)

A tűzoltói működés óvatossági szabályai.

Irta: Dr. Balogh Dezső.

Amióta a legelső tűzoltóságok szervezése megindult, nemcsak oltás közben, de a tűzoltógyakorlatok alkalmával is igen sok tűzoltó hol könnyebb, hol súlyosabb balesetet szenvedett el; nem ritkán egyik-másik halálos végű szerencsétlenség áldozatává is lett.

juttatják az 1903. augusztus 24-én Budapesten lezajlott „Párisi Nagyáruház” tűzkatasztrófáját. A két tűzvész összehasonlításánál szembevetendő, hogy a legfelső emeletre szorult lakókat mindkét esetben nemcsak a leomlott lépcső, de a tűz vágta el a menekülés lehetőségétől.

A Párisi Nagyáruház esetén a tűzoltóság képtelen volt e személyeket megközelíteni, míg a filmraktár tűzénél a padlás és a tető felől ez lehetségessé vált. És ha ezen az úton való életmentésre nem is került a sor ez alkalommal, annak technikai lehetősége mégis fennállott.

De amíg amannál gyenge és hatástalan vízvezeték és kézierőre berendezett fecskendők sugarival indult meg az oltás és csaknem mindvégig így folyt le ezen emlékezetes tüzeset, azalatt a filmraktár tűzénél azonnal üzembehozott 10 hatalmas motorsugár ontotta vizét a tomboló tűzre, mely körülmény lehetővé tette a tetőig felgyújtott bérpalota megmentését.

A Kossuth Lajos-utcai tűznél a tető helyzete is kedvezőbb volt, mint a Párisi Nagyáruházé, melynek teteje is teljesen leégett. A filmraktár épületénél ugyanis a tető az utca felől tololétrával elérhető volt, azonkívül a szomszédos 8-as számú ház legfelső emeleti udvari folyosójáról egy hatásos motorsugárral nemcsak a felgyújtott tetőpárkányt sikerült eloltani, de a tűz legkritikusabb időszakában állandóan védelem alatt is lehetett tartani.

A tűzoltóság által elért sikert mindenesetre a modern Niagara-fecskendőknek nemcsak a gyors megjelenése, hanem azoknak azonnal működésbehozhatósága és az általuk szállított hatalmas víztömegeknek oly hatásos módon való érvényesülése hozta meg, melyhez hasonló erő és berendezés, ha a Párisi Nagyáruház égésének első negyed-órájában kéznél lett volna, e tűzvész sorsa is másképp dűlt volna el. A 13 halálugrásra minden valószínűség szerint nem került volna a sor, mivel koncentrált, erőhatású motorsugarakkal a negyedik emeleten szorultak, a Rákóczi-út felől tololétrák segítségével megközelíthetők lettek volna.

Ugyancsak e hatásos beavatkozásnak tulajdonítható az a jelenség is, hogy a filmraktár-tűz és az általa felgyújtott épület lángjai másfél óra alatt elolthatók voltak. Ehhez képest a Párisi Nagyáruház tüze, mely mellett nemcsak üzleti raktárak, de az azok felett levő lakások is mind kiégették, másfél napig tartott.

A Kossuth Lajos-utcai tűz taktikai támadásának sikeres eszközlését a helyi viszonyok is elősegítették, amennyiben a filmraktár épületének szűk udvara lényegesen kibővültnek bizonyult azáltal, hogy a szomszédos 8-as számú háznak szintén keskeny udvarával egybenyíló volt. Innen, a válaszfalul szolgáló kőkerítés tetejéről és a szomszéd épület udvarának nyílt folyosóiról a hatásos sugarak az ablakokon át a tűz fészékébe voltak irányíthatók, amelyeket hathatósan támogattott az égő raktár folyosójáról bevezetett két motorsugár is.

Szerencsés körülménynek tekinthető az is, hogy a veszélyes tűzvész alkalmával baleset nem fordult elő, pedig a celluloidfilm elége alkalmával mérges szénoxid- és cyangázok fejlődnek, melyek belégzése súlyos és veszélyes önkívületi állapotba juttathatja ezen légkörben dolgozó tűzoltókat.

Az üzem alkalmazottainak gondatlan viselkedésére visszatérve, fel kell, hogy merüljön az a kérdés, nem-e akadna még, ily veszedelmes helyzetek előfordulásának megakadályozására? Nem-e volna célszerű az ily természetű telepeken a váratlan ellenőrzést bevezetni, amelytől való félelem a gondatlan kezelőket ily tűz- és életveszélyes

helyzetek előidézéséről leszoktatná. Mert ezen tűzvész lezajlásáig a szabálytalanul eljárók cselekedeteiről a hatóságok nem voltak tájékoztatva.

Az ily tűzveszélyes filmkölcsonzó-vállalatok ugyanis a ker. előjáróságok részéről, a tűzrendszeti bizottság javaslatának figyelembevételével, megfelelő kikötések mellett, üzemük folytatására csak 3 havi időtartamra nyernek engedélyt. Ennek leteltével a hatósági engedélynek újabb negyedévre való meghosszabbítása kérelmezendő, melynek eszközzése után a bizottság néhány napon belül az érdekelt raktárhelyiségben újra kiszáll.

Az eddigi gyakorlat szerint e szemle megtörténte után a raktárt és a vállalat alkalmazottait egy negyedévig senki sem ellenőrizte az irányban, vajjon a bizottság által megállapított kikötések megtartatnak-e, vagy sem? — hacsak a cég ellen a ker. előjáróságnál valamely rendellenességet tudósító feljelentés nem történik. Ily viszonyok mellett mi sem volt természetesebb, mint hogy ezideig az ily vállalat alkalmazottai nyugodtan követhették el a legmesszebbmenő szabálytalanságokat.

E tüzeset óta azonban ezen rendellenesség megszüntetése érdekében máris történt intézkedés, amennyiben a belügyminiszter utasította a budapesti államrendőrség főkapitányságát, hogy a jövőben az ily veszélyes filmraktárakat váratlanul és gyakran — rendőrtisztviselő útján — az irányban ellenőriztesse, vajjon az alkalmazottak a tűzrendszeti hatóság által negyedévenként elrendelt kikötéseket pontosan megtartják-e, vagy sem? Előreláthatólag ezen célszerű intézkedésnek meglesz a fogantaja, úgyhogy a jövőben ily természetű, váratlanul előálló óriási tűzveszedelmek aligha fognak előfordulni.

E tüzesetből kifolyólag a m. kir. belügyminiszter Budapest székesfőváros polgármesteréhez intézett elismerő leiratát, melyben a székesfővárosi tűzoltóság dicséretreméltó tevékenységét elismerő szavak kíséretében a testület tudtára kívánta adni, minden magyar tűzoltó buzdítást keltő megalégedéssel veheti tudomásul. Mert a hazai tűzrendszet legfőbb őre élénk figyelemmel kíséri a rátermett tűzoltóságok érdemes munkáját, melynek megbecsülése újabb cselekvésekre kell, hogy buzdítsa az itt-ott csüggedésre hajlamos tűzoltókat. *Figyelő.*

A tűzoltószerek vontató-berendezésének fejlődése.

A tűzoltószerek vontatása kezdettől fogva, az utolsó évtizedekig, az ősidők óta használt lófogatok segítségével történt. Sőt mondhatni, hogy a nagyvárosokon kívül ma is az élő vontató vagy hordozó erő szállítja a tűzoltószereket a tűzhöz.

A régi konstantinápolyi utcai magántűzoltók fecskendőiket négy rúd segítségével, egymást felváltva, vállakon vitték és úgy siettek futólépésben a tűzhöz, nem ritkán torony irányában, a kerítéseken keresztül, akár csak a múlt századbéli debreceni diáktűzoltóság. A tolumbadzsik (amint ezen pénzért vállalkozó tűzoltókat neveztek) kis medencével ellátott tűzoltógépei természetesen nem voltak oly súlyosak, mint a jelenlegi mozdonyfecskendők, mivel akkor négy ember nem lett volna képes azokkal gyorslépésben a tűzhöz idejében odaérkezni.

Kisebb községekben a kétkerekű mozdonyfecskendőket igen sok helyen szintén emberi erővel vontatják a tűzhöz, hacsak történetesen kéznél levő befogott üres szekér nem áll rendelkezésre, melyhez hátul odakötve, gyorsabban lehet a tűz színhelyét elérni.

Nagyobb városokban, ahol szénával-zabball jól tartott és kipihent lovak állanak a tűzoltóság rendelkezésére, mindig látványosságszámba ment az a jelenség, amidőn harsány kürtszó mellett, szikrázó patkóval, pompás lovak által vontatva, száguldva robogott végig a kövezett utcákon egy-egy vészhez siető tűzörség.

Es hogyha a megfutandó távolság az 1 kilométert nem haladta meg, beleértve a gyors felkészülést, igénybevett nem egészen másfélpercnyi időt, a tűzörség, vágatva vonuló szerein, néhány perc alatt a veszély helyére érkezett. Nagyobb távolságra igyekező tűzörség lovait nem lehet ily vágatató iramban mindvégig meghajtani, mivel azok elfulladásnak. Ezért tájékozatlan szervezőtől irányított rendelkezése után vagy végképpen elakad az örség, vagy lépésben menet érkezik a tűzhöz.

Nehezebb a helyzet oly városokban és községekben, ahol a tűzoltóság állandó készenléti lovak nélkül áll és tűz esetén a szerek kiszállításhoz előbb lovakat kell rekvirálni. Akárhány helyen, ahol csak önkéntes tűzoltóság védi a tűzveszedelemmel szemben a lakók hajlékát, a gyors kivonulás lehetősége problematikus, mivel a legtöbb város tulajdonát képező lovak napközben szeméttel fuvaroznak, vagy más irányban vannak elfoglalva. Oly esetekről is tudunk, hogy a kisváros hatósága a temetkezési vállalkozást is folytatván, tűz esetén az összeverődött önkéntes tűzoltók kénytelenek voltak a halottaskocsiból a lovakat kifogni és a fecskendő szállításához igénybevenni, mivel egyéb fuvar nem volt kéznél. Ezért a vidéki tűzoltóságok életében nagy haladást jelentett azon körülmény, amidőn azok vezetőségének sikerült a város törvényhatóságánál kijárni, hogy a szertárral kapcsolatosan épült istállóban egy, esetleg két pár ló, külön beállított tűzoltókocsikkal, állandóan és csakis a tűzoltóság használatára készenléthez helyeztetek.

Ezen állandó készenléti tűzoltólovak tartása igen sok kisvárosban azért mutatkozik ellen-szenvesnek, mivel tüzeset ritkán fordul elő; a lovak etetése nagy költséggel jár, a tűzoltókocsiknak pedig a lovak ápolásán kívül semmi dolguk nincsen. E kérdés felett való töprengés különösen aktuális mostanában, amikor a ló ára és annak eltartási költségei rendkívül magasra emelkedtek.

A múlt század végén, a gőzfecskendők hajtóerejének felhasználásával, gőz-automobilfecskendők készültek, melyek természetesen riasztás esetén azonnal elindíthatók nem voltak, mivel még előmelegítés mellett is legalább 15 percnyi időre volt szükség, hogy kellő feszültségű gőzzel a gép a szertárból kimozdulhasson.

A 35 métermázsás, esetleg ennél is súlyosabb gőzmotoros fecskendők ezután, bár a lófogat által vontatott gépeknél sebesebben haladtak, de amit így időben nyertek, elveszett azáltal, hogy a gőz-fecskendő tartozékainak szerelése későbbben volt kezdhető és csak a lókímélés szempontjából volt a berendezés előnyösebb a lófogatnál, különösen akkor, ha a kivonulás nagyobb távolságra történt.

A benzinhajtású autófecskendőket megelőzőleg villamos autószerkek is készültek, melyek ideig-óráig el is terjedtek.

Az autótűzoltószerkekkel való első kísérletezések alkalmával ugyanis egy ideig az a nézet volt az uralkodó, hogy a villamosmotor megbízhatóbb, mint a bezinhajtású kocsí. Ez időben ugyanis még úgy a kezdetleges benzinautók, mint a dugattyús fecskendőszerkezeteknek a gyorsforgású explóziós motorok által való hajtása a kísérletezések tárgyát képezte. Ezért Bécs város tűzoltósága,

ennek a felfogásnak behódolva, csaknem az összes lófogatú szereit villamos autóberendezésűekkel cserélte ki. A budapesti hivatásos tűzoltóság ez időtájt (1907-ben) a belvárosi tűzörség részére szintén 4 villamos autószerket rendelt meg, melyek közül 3 még jelenleg is a IV-ik örség szereit gyanánt szolgál. Mint ilyenek azonban már csak rövid ideig fognak funkcionálni, mivel benzinhajtásúakká alakíttatnak át. E szerek eleinte tetszőtőseknek mutatkoztak, mivel egy kapcsoló elfordítása segítségével azonnal elindíthatók voltak és 25 kilométer sebességgel mozogtak.

Az elektromos tűzoltószerkek hátrányos volta azonban, a szerzett tapasztalatok alapján, mihamar kiderült, melyek hibáinak ismertetése a következő:

A villamoshajtású kocsí és az azzal kapcsolatos fecskendő működési időtartama az akkumulátor kapacitásától függ.

Az akkumulátorok nagy súlya néha tízszeresen túlhaladja egy ugyanoly teljesítőképességű, sőt annál nagyobb erő kifejtésre képes benzinhajtású súlyát.

A villamos-autószerkek az egyetlen talajon való haladás által okozott rázkódással szemben igen érzékenyek, mivel az akkumulátorlemezekről leszakadó anyag az egyes cellák rövidzárlatát váltja ki, amiért is csak sima talajon (aszfalton) használhatók. Üzem szempontjából pedig állandóan tölteni és kisütni (formálni) kell azokat. Emellett az akkumulátorok akkor is fogyasztanak áramot, ha a motor nyugalmi állapotban van, amennyiben a kocsí terhelésének megfelelő ellenállások bekapcsolásával kell azokat kisütetni. Javításuk csak erre a külön célra berendezett, gyári jelleggel bíró műhelyben eszközölhető, mivel annak házilag való végzése igen körülményes.

Készenléti szolgálatban való tartásuk egy teljesen külön akkumulátortelep tartalékban való tartását teszi szükségessé, amennyiben egy tüzesettől bevonult villamos jármű akcióképességét csak órákon át folytatott áramtöltés után nyeri vissza. A benzines autófecskendők motorjainak működése és teljesítőképessége — amint fentebb említve volt — kezdetben megbízhatóbbnak bizonyult. De már a világháború kitörését megelőző időben, amidőn már hatalmas teljesítőképességű benzinhajtású kocsik készültek és a motorral kapcsolatos dugattyús fecskendők helyett a forgódugattyús és turbinás gépek kerültek forgalomba, lényegesen megváltozott a helyzet.

A benzinfecskendők 60 lóerős motorja nemcsak hogy 60 kilométernyi sebességgel röpítette az ahhoz beosztott tűzörséget a vész helyére, de nagy hatást kifejtő és azonnal működésbehozható sugaraival messze túlszárnyalta a régi kezdetleges tűzoltói beavatkozások eredményét.

A benzinhajtású autószerkek egyik főelőnye a lófogatok által vontatottakéhoz képest, abban nyilvánul, hogy nyugalmi állapotában nem kell azokat táplálni, mint a lovakat. Ez a körülmény az üzem fenntartásának költségeit lényegesen csökkenti. Másik előnye annak gyors indíthatósága; továbbá a motor teljesítményének 100%-ig való kihasználása. Emellett a benzinhajtású autószerkek üzemeltetése teljesen megbízható. A repülőgépek és tengeralattjáró hajók is beltüzelésű kalorikus gépekkel vannak ellátva. Üzemi időtartamuk korlátlan. Működésben tartásuk tisztán a tüzelőanyag pótlásán múlik. Azonkívül a benzines autószerkek a gőzüzemű és elektromos motorral ellátottakat gyorsaság, illetve sebes haladás tekintetében messze felülmúlja. Súlya a minimumra korlátozható. (Lásd a Fejes-féle pléh-automobilokat.)

A motortüzem anyagtáplálása, kenése, hűtése és gyújtása — emberi beavatkozástól függetlenül — automatikusan történik, amiért is teljesen üzembiztosnak mondható. Üzembehelyezésük egy-egy gomb megnyomása által, „Bosch Starter“ útján történik. Javításuk komplikáltabb felszerelésű műhelyt nem igényel, csak megfelelő szakember kell hozzá, aki azt elvégezze. Egyébként is csaknem minden községnek van már autójavitóműhelye.

Az ily gép üzembeállítása a kézi hajtású fecskendőkhöz képest nagy emberi létszám- és erőmegtakarítást jelent azáltal, hogy a nyomólegénység nélkülözhető, ami hosszabb ideig tartó tűzesetnél megmérhetetlen előnyül szolgál.

Összefoglalva tehát a benzinmotoros autófecskendők előnyös tulajdonságait, melyek tűzoltói szempontból tekintve az ily géppel felszerelt tűzörségnek a tűzhez való azonnali indulását, odaérkezésének gyorsaságát, a járművet mozgó motor átkapcsolása által a fecskendőnek néhány másodperc alatt történő működésbe való hozatalát és annak 8—12 légköri nyomással működő hatásos sugarainak korlátlan ideig való fenntartását teszik lehetővé, — e jelenség a tüzek megfékezésének és eloltásának gyors és sikeres eredménye szempontjából a tűzoltóságok teljesítőképességét óriási lépésekkel vitte előbbre.

A legújabb rendszerű benzin-villamosautomobilok egy benzinmotorral vannak ellátva, mely mint erőforrás egy elektromos generátorral van összekapcsolva. Ennek árama hozza mozgásba akár a kerékagyakba, akár a különbözőzeti műhöz kapcsolt elektromotorokat és ezek révén a kerekeket, szivattyút stb. E járműnek főelőnye abban áll, hogy a fogaskerékjármű és ennek kapcsolásával járó kellemetlenségek ki vannak küszöbölve. Indításuk és fékezésük a lehető legrugalmasabb módon történik.

Szakemberek állítása szerint ez a benzin-elektromos jármű a tűzoltószereknek is jövő modern szállítóeszköze lesz. Csak az elektromotorok szerkezetének fejlesztése válik még szükségessé.

Gerundium.

A szófiai tűzoltóságnál.

Tiszta, napfényes időben, tipikusan keleti zajtól hangos utcákon keresztül a város tűzoltólaktanyája elé érek. Megnézem kívülről az emeletes házat, kezdem kibetűzni a kis kapu melletti ciril-betűs táblát és megállapítom, hogy jó helyen járok. Belépek és az első embertől a főparancsnok úr után érdeklődöm. Kis vártatva egy jóképű tisztgyakornok siet elém, aki néhány folyosón és a szertáron át az udvarra invitál, ahol a legénység által körülveve, egy iskolatábla előtt találom, krétával a kezében, Juri Zachartschunk főparancsnok urat.

A táblán a turbószivattyúk működési vázolata és erről tart előadást.

Tiltakozásom dacára a fürge gyakornok odafurakodik a főparancsnokoz és katonásan jelenti, hogy vendég érkezett.

A legénység utat nyit és a főparancsnok két kezét egyszerre kinyújtva üdvözlő és közli a legénységgel, hogy magyar tűzoltótiszt vagyok. Megkérem a főparancsnok urat, hogy ne zavarassa magát és folytassa az előadást, amit azután rövidesen be is fejezett.

Ezután hozzám fordulva, rendkívül szívélyesen magyarázza, hogy az előző napon érkezett meg két automobil-fecskendő a párisi Renault-gyárból és most már az autófecskendők alapelméleteit ismerteti embereivel. Azonnal ki is nyit-

ják a pótszertár kapuit és kigurul az udvarra a két új autó. Körüljárjuk, nézegetjük, próbálgatjuk és végül így szól a főparancsnok: „Nos, mit szólna hozzá?” „Szép, szép”, mondom, „de ne haragudjon meg, nekem mégis jobban tetszenek a budapestiek magukszerkesztette autófecskendői”. Meglepetéssel és csodálkozással vette ezt tudomásul, mire én nagyjában elmondtam a budapesti „Niagarák” nagyszerű teljesítményeit. Ezután felhívtam figyelmét a magyar automobil-iparra és a legújabbban a Magyarországon készülő automobil-fecskendőkre, s miután a szófiai tűzoltóságot úgyszólván automatizálni akarja, megígérte, hogy a következő beszerzéseknél a magyar tűzoltószergyárakal is érintkezésbe fog lépni.

Ezután bevezetnek a nagy szertárba. Itt a hátsórészben vannak a lovak boxai és megemlíti, hogy ezen 45 ló közül 32 darab magyarországi tenyésztés. Az istálló a szertárral egy fedél alatt van. A szertárban van egy négykerekű szerkocsi, utánaakasztott mozdonyfecskendővel, öt kocsi-fecskendő, egy Magirus-létra, 18 kétkerekű, egyfogatú, 300 literes vizeslajt és két szerkocsi. A szertárkapuk helyén vasredőnyök vannak elhelyezve és egy lökésre szabad az út.

A főparancsnok úr a fülembe súgja, hogy riasztani fogja az őrséget és figyeljem órámat. Ezután a kürtössel riadót fuvatótt. A nagy redőnyök felpattannak és csúszópóznákon villámgyorsan ereszkedik le az emeleti helyiségek legénysége. Ember és ló, mindenki a helyére.

Láttam már néhány riasztást máshol is, de ilyen boszorkányos gyorsaságot lófogatú szereknél, még nem. Egymásután halloom a „Kész!” jelzöt és mikor a csapat kivonulásra helyén áll, a „Stopper” 13 mp-et mutat.

A gyakornok sisakot és köpenyeget hoz, felveszem és a főparancsnok úr mellé az első szerre felugrom. Indulás!... Ügetés!... Vágtass!... és a többit már ismerjük. Mögöttünk a kürtös áll és a főparancsnok úr vezényszavára az utánunk vágtató szereknek jelt ad, mire a 29 szerből álló oszlop kétfarmada irányt változtat és végül megállapítható, hogy egy négy utca által határolt, mintegy 20 házból álló épülettömb van körülveve. Újabb kürtészó. Bevonulás.

Körüljárunk még a laktanyában. Hálóterem, cipész- és szabóműhely stb. Minden helyiségben harsány „Vigyázz!”-al fogadnak, csak kár, hogy a példásan fegyelmezett csapat ruházata és egyéni felszerelése nem volt egyforma. Az egyéni felszerelések szállítására szintén magyar cégeket ajánlottam.

Tűzet Szófiában csak telefonon vagy futárral lehet jelezni. Vízvezeték csak a belvárosban van. Kerületi őrségeket most fognak felállítani.

A főparancsnoki szobában, az elmaradhatatlan feketekávénál ismerem meg Mitzkoff Doncsu helyettes parancsnokot, közben folytatódik a kölcsönös kérdezősködés és fényképezés után, mondhatom nagyon bajtársias és rendkívül szívélyes búcsúzás után, egy szép emlékek távozta.

Kotsis Rezső

lőszergyári alparancsnok, Csepel.

Gumi-esőköpenyek öngyűlését állapították meg nemrég egy gumigyár raktárában, ahol részben egymásra rakva hevert sok kabát, részben két ládába csomagolva. A szabad rakás lángbaborult s ugyanakkor a két láda tartalma is már forró volt a láda fenekén. A tüzet hamar eloltotta a gyári őrség, az esőköpenyeket pedig zentül nem rakják halomba, hanem felfüggesztik, hogy a levegő körülérje őket és hőfelhalmozás be ne állhassék.

A „Furnér- és ládagyár“ (Gregersen-fatelepe) égése Budapesten.

Mielőtt ezen legutóbb lezajlott nagyobb-méretű tüzesetről szóló leírásomat ismertetném, érdemesnek tartom egy a minap kezembe került, elsárgult papírlapra írott jegyzet leközlését, mely így szól: „1891. október 10-én Budapesten, a ferencvárosi búcsú alkalmával, a zimonyi vasút és a soroksári Dunaág közt elterülő Gregersen épületfatelepen délután 4 órakor keletkezett óriási tűzvész lángtengere árasztotta el a hatalmas térséget. A pusztulás óriási méreteit nagyban fokozta azon körülmény, hogy a mérhetetlen tömegben felhalmozott faanyag fekvése a dühöngő szél irányába esett, amiért is a tűz, mely a telep déli oldalán keletkezett, ellenállhatatlan heveséggel terjedt az észak felé folytatódó gőzfűrészs-épületek tömkelege felé. És hogy még éjjélkor is ez a főváros feletti égboltot veres fénnel elárasztó lángtenger a túlnyomórészben fabarakkokban elhelyezett gőzfűrészs-műhelyektől néhány lépésnyire feltartóztatható volt, — ezen sikeres eredmény a fővárosi és az önkéntes tűzoltóság emberfeletti ellenállásának volt tulajdonítható“.

Az első tüzeset után 35 évvel később, 1926. december 3-án, este 9 óra 10 perckor, tűzjelző-telefon útján a Gregersen-fatelepről ismét nagy tüzet jeleztek. A tűzoltóparancsnokság ezen jelentés tudomásulvételével egyidejűleg a IV., VIII., IX., a központi és az önkéntes tűzörtséget rendelte ki. A tiszti autófecskenő 3 ügyeletet tiszttel szintén a vész helyére sietett, akiket nyomban a tűzoltóparancsnok autója követett.

A kivonulás első perceiben nyilvánvaló volt, hogy komoly tüzesetről van szó, mivel az indulás után a tüzeset felé vezető útvonalon látható volt az égbolt déli szegletén derengő hajnalpír, mely mihamar vérvörösén világító, hatalmas tűzfénnyé fokozódott. A tűzhöz érkezett tűzoltóság a telep északi oldalán, közel a gyárat határoló Csont-utcához, a telep közepén húzódó egyik hatalmas méretű fagegmunkáló-épületet (kb. 100 m hosszú 20—30 m széles) teljesen lángban állónak találta, ahonnan a vele összefüggésben levő épületekre, különösen délfelé, rohamosan továbbterjedt.

Mielőtt a tűzoltóság taktikai beavatkozásait és annak körülményeit ismertetném, röviden a veszélyeztetett telep helyi viszonyait fogom vázolni.

A jelenlegi Gregersen-fatelepe hatalmas méreteivel változatlanul a IX. kerületben, a Csont-utcatól délre, az új kereskedelmi kikötő és a soroksári-úti vasúti háromszög között fekszik és egészen Beöthy-utcai jégművekig terjed, melynek hossza 600, szélessége 200 méter. A telep északi része műhelyekkel van beépítve, melyeknek minden épülete régi és kátránypapírral vannak fedve; ezek egyrésznének fala kőből épült, más része fa-váz szerkezetű.

E tűzfal határolás nélküli műhelyépületcsoportok egy összefüggő komplexumot alkotnak és egymás mellett oly szorosan helyezkednek el, hogy egyik eresz a másik deszkatető fölé van építve. Az egymással összefüggő műhelyek pedig faajtókkal vannak ellátva.

A furnér- és ládagyártáshoz szükséges rönk daraboló gépek transzmissziós elrendezése a földszinti padlók alatt húzódván el, a pincével is a szíjáteresztő nyílások útján összefüggésben állnak. A régi építkezésű épületek hatalmas pincehelyiségeit tehát a műhelyekkel számos nyílás

köti össze, A földszinti mennyezet csupán fa-gerendákon nyugvó padlózatból állott, mely a tűz továbbterjedését alulról felfelé, vagy felülről lefelé lehetővé tette.

Az épületcsoportok közelében nagymennyiségű faanyag van felhalmozva, mely szoros összeköttetésben áll a dél felé folytatódó óriási fateleppel. A műhelyépületektől délre 50 méternyire egy hatalmas III. emeletes furnérraktár áll, mely a fatelepe közepén foglal helyet.

A tűzoltóság megérkeztekor az erős északnyugati szél által rohamosan hajtott lú az egész telepet végpusztulással fenyegette. A tűz színhelyén elsőnek megjelent IX-ik őrség nagy motoros fecskendője a Csont-utcában, a telep kapubejáratával szemben, az ott levő városi utcai tűzcsapból szerzett vízzel mihamar 3 sugarat szolgáltatott, melyek közül az egyik a Duna felé eső oldalról, az égő fűrészház észak felé eső oldalának támaszkodó és kőfallal elválasztott, volí furnérraktár-épület védelmét eszközölte; a másik kettő a túloldalon, az égő épületet támadva, foglalt állást.

A másodikkal odaérkezett VIII. ker. őrség autófecskenője a Csont-utcában, a telepnek a Dunához közel eső sarkán, az utcai tűzcsapból nyert vízzel, 3 egységes sugarat adott, melyek közül kettő a dunai oldalon levő kazánházat, egy pedig az azt fenyegető tüzet támadta.

A vész színhelyére harmadikkal érkezett IV-ik őrség motoros fecskendője a Csont-utcában, a vasúti vonal keresztezésénél levő utcai tűzcsapból nyert vízzel szintén 3 egységes sugarat szolgáltatott, melyek közül kettő a soroksári-úti oldalon, a begyulladt lemezszélező műhelynél foglalt állást, egy sugár pedig a gépházba nyíló égő pincébe vezetett le.

A központi őrség és annak nyomában érkezett önk. őrség a Csont-utcanak a soroksári-úti bejáratánál levő utcai tűzcsapnál megállapodva, a nagy motorfecskenőről a városiak 4, az önkéntesek 2 egységes sugarat szereltek, melyekkel a déli oldalon, a tűz határánál levő gépházon és a mellett foglaltak állást. Mind a 4 motoros fecskendő a vízvezetési csapból, szívóömlők útján nyerte vizét.

Végül a tűz déli határára túl levő épületek tetejét és azok környékét a gyár alkalmazottai vízvezetési sugarak segítségével védték.

A felvonult tűzörtségek, csekély időbeli különbséggel, gyors egymásutánban érkezve a tűzhöz, a támadó, illetve a védő sugarak elhelyezkedése is időbeli sorrendben történt. E hatalmas motorfecskenő-sugarak azonnal való működésbelépésével úgyszólván percek alatt nemcsak hogy a tűz elhatárolása nyert biztosítást, hanem annak eloltása is rohamos gyorsasággal következett be, úgyhogy ötnegyed órai kemény munka után ismét sötétség borult a röviddel előbb még nappali fényárban úszó telepre.

Ezután már csak a 3 órát igénybevevő takarítási munka maradt hátra, mely a pinceaknába is elterjedt tűz miatt igen fáradságos volt. Éjjel után a IV. és az önk. őrség, majd 3 óra után a kp. és VIII-ik őrség bevonulása elrendeltetett, úgyhogy ezután egy tiszt vezetésével már csak a IX. őrség maradt a vész helyén. A tűz teljes eloltása reggel 1/2 órakor véget ért. Ezen küzdelmes harc mellett is, tűzoltói baleset nem fordult elő.

A tűz eloltása folyamán működésben volt 4 motoros fecskendő 15 sugárral, melyek kezelése a következőképp oszlott meg:

Tűzország	Szerek száma	Tiszt	Tűz-oltó	Sugarak száma és neve
Központi	4	4	18	4 egységes
IV.	1	—	11	3 „
VIII.	1	—	11	3 „
IX.	1	—	11	3 „
Önkéntes	2	3	14	2 „
5	9	7	65	15 egységes

E tűzesetből a következő tanulságok meríthetők:

1. A megejtett vizsgálat alkalmával megállapítást nyert, hogy a gyár alkalmazottai a keletkezett és idejében észrevett tüzet maguk igyekeztek eloltani, anélkül, hogy egyidejűleg a fővárosi tűzoltóságot értesítették volna. Innen ered a késői tűzjelzés körülménye és annak következménye is, hogy a tűzoltóság autószerelvényeinek segítségével való gyors megérkezése dacára, óriási tűzvészsel szemben találta magát.

2. Ily rendellenesen összezsúfolt, gyulékony műhelyépületek tömkelegébe belekapott tűz rövid percek alatt, különösen szeles időben óriási mérveket szokott ölteni, melynek megfékezése hatalmas tűzoltóerőt és felszerelést igényel.

3. Ily kritikus természetű tűzesetnél eredményes működést csak az azonnal működésbe hozható és kellő számú motorikus fecskendőszugarak alkalmazásával lehet elérni.

4. Ily 15 hatalmas sugarat, kéznél levő és bő vízforrások segítségével lehet csak szolgálatni, amelyek nélkül minden fáradozás hiábavalónak bizonyult volna.

Végül párhuzamba állítva a 35 év előtti hatalmas tűz pusztításait a jelenlegivel, nyilvánvalóan megállapítható, hogy a mostan előállott tűzkár amannak csak csekély töredéke. És amíg amaz csaknem 24 óráig tartó kemény munkával, a végkimerülésig terhelte a primitív eszközökkel dolgozó tűzoltóságot, a jelen tűzeset néhány óra alatt megsemmisítettett.

Benedek Mihály.

A balesetek kórismérése a mentői szolgálatban.

Valamely balesetnél első segítséget célszerűen és helyesen csak akkor lehet nyújtani, ha a mentő teljes biztonsággal meg tudja állapítani, hogy valamely sérülés következtében mi történt, vagy melyik szerv bántalmának rendellenes viselkedése forog fenn. Ennek ismerete nélkül — adott esetben — veszedelmet rejtő tapogatódzás és kísérletezésben fog a mentő beavatkozása kimerülni, amely körülmény a balesetet szenvedettnek nem hogy használna, de kárt is okozhat; némely esetben ugyanis nemcsak állapotának súlyosbodását, de halálát is kiválthatja.

A mentő tehát akkor, amidőn valamely baleset ellátása körül tevékenykedik, néha igen felelősségteljes beavatkozást végez, melyért esetleg kérdőre is vonható. Amilyen könnyű ugyanis valamely egyszerű, szembetűnő sebesülést, mint orrvérzést, fedett és nyílt csonttörést, ficamot felismerni, éppoly nehéz a rejtettebb sérüléseket: belső vérzést, egyes csonttöréseket, belső szervi és idegbántalmak által kiváltott jelenségeket, a laikus mentőnek megállapítani. Mert erre csak tapasztalt orvos képes, aki ezek felismeréséhez hosszú éveken át folytatott tanulmány útján jutott.

A helyes kórismerés megállapítását sokszor

megnehezíti azon körülmény is, hogy számos egymással összetéveszthető baleset fordul elő, melyeknél az első segítségnyújtást néha homlokegyenest ellenkező módon kell eszközölni. Így a különböző okok miatt önkívületi állapotba jutott és mentésre szoruló egyének ily természetű bántalma esetén a mentési eljárás sem egyforma. Ugyanis eszméletlen állapottal jár az egyszerű ájulás, a villámcsapás és a nagyfeszültségű villamosáram behatásának könnyebb esete, továbbá a mérgezőesetek számos alakja, a napszúrás, a gutaütés, szervi szív- és idegbántalmak rohamai által kiváltott esetek, a koponyasérülés és agyarázkódás stb.

A laikus mentők nagy előszeretettel alkalmazzák az önkívületi állapotba jutottaknál a mesterséges légzést, pedig annak nem minden esetben van helye, sőt olyanoknál, akiket gutaütés, agyarázkódás vagy koponyatörés ért, egyenesen tiltva van, mivel ezen beavatkozás által kiváltott vérnyomásfokozás a balesetet szenvedettek halálát okozza.

Némely baleset útján létrejött csonttörést és ficamodást is nehéz felismerni, mint a beékelt combcsont nyakának törését, a sarokcsont és a koponyaalapi törést, a csipőizületi ficamot stb., amelyekkel szemben való beavatkozás, tekintve a laikus mentőnek néhány hetes tanfolyamon elsajátított tudományát, mindenestre csődöt fog mondani.

A mentőkiképzésnek voltaképpen nem is az a célja, hogy a laikus vállalkozókból kitűnő diagnosztákat neveljen, hanem, hogy az első segítségnyújtás alapfogalmainak elsajátítása után a mentő, a balesetet szenvedetteket az orvos megérkezétségéig ellátni képes legyen, illetve, hogy súlyosabb esetben a sérültet mihamar orvoskére juttassa, nehogy annak állapota a késedelmesen érkezett szakszerű segítség miatt súlyosbodjék.

Ha tehát a laikus mentő összetéveszthető esetekben a kórismét megállapítani nem képes, óvakodnia kell a mentési kísérletezésektől, mivel — amint említve volt, — egy tévesen alkalmazott beavatkozás katasztrofális következményekkel járhat.

Ilyenkor tehát, amely gyorsan csak lehet, a megmentésre szoruló kórházba szállítandó; vagy ha ily gyógyintézet a községben vagy a szomszédban nincsen, úgy hivatásos orvos sürgősen az esethez hívandó.

Ezért rendkívül fontos körülmény az, hogy a szolgálatot teljesítő mentők állandóan orvosi felügyelet alatt tartassanak; a felügyeletet teljesítő orvos pedig komolyabb életveszedelem esetén azonnal található legyen.

Dr. Balogh Dezső.

Műszaki apróságok.

Színházi díszletek impregnálására használnak a következő oldatok: 1. Borax, borax, kénsavas ammoniák és keserűsítő oldata, melyben 25 percig hagyandó a szövet, majd megszáritandó. 2. A Minuthin — kénsavas ammoniák, borax, borax, dextrin. 3. A Legnolith — chlormagnesium vízben oldva. 4. A Sponazol — vízűveg més és sülypáttal keverve. 5. A Gautschin — ammoniumborax és ammoniumsulfat oldata; ennek bomlása csak 140—180 foknál áll be. 6. A földfestékek vastagon felmázolva lenolaj nélkül szintén ellenállóvá teszik a szövetet, de mindkét oldala mázolható be. A vízűvegkeverékek és a borátok a tűzben üvegszerű burkot képeznek és nem égő gázokat fejlesztenek (ammoniákat), így az ammoniumborátok. A cellon celluloseacetat feloldott álla-

potban átlátszó kérget alkot, tehát a színeket nem bántja, ellenben a levegőtől elzárja a szövetet. A díszletek impregnálása évenként megújítandó, mert használat közben a sók, keverési rétegek töredeznek és leperegnek.

Az új tömlők kipróbálásánál és megvizsgálásánál az eljárás a következő: 1. A tömlő súlyának megállapítása; 2. az 1 cm darabra eső schlussfonalak számának megállapítása; 3. ezen fonál szakítási próbája szakítógépen (6 fonál a 30 cm); 4. a gummibetét (1 cm széles szalag) szakítási próbája; 5. a víznyomáspróba egy 20 m hosszú tömlővel 20—25 atm. víznyomásra (a vízcsurgás csak minimális lehet); 6. egy 50 cm hosszú tömlődarab repesztési próbája. A belső nyomással szemben az ellenállást kiszámíthatjuk a $p_1 = \frac{z \times \sigma}{r}$ képlettel, melyben p_1 = az ellenállás kg/cm²-re a belső nyomással szemben; z = a schlussfonalak száma cm-enként; σ = a fonál szakítási ellenállása kg-ban; r = a tömlő belső átmérőjének fele cm-ben. Jó kender-lentömlőknél z = 3·9—4·7 szokott lenni; σ = 21—43 kg; p_1 = 38—69 atm.; p_2 repedés 50 m hosszú darabnál = 33—53 atm.

Tyfon riasztóberendezést gyárt újabban a kieli Krupp-gyár, melyet pl. Plön holsteini város egy 25 m magas kéményen alkalmazott 3×3 = 9 készülékkel. A komprimált levegőt egy alatta álló Diesel-motortelep fejleszti és a készülék villamos úton kapcsolható be. A készülék 1, 2, 3 tyfonnal készül, amelyek tölcseré alatt egy hangeloszlató kúp helyeztetett el. A légnyomást adhatja gőzkazán, komprimált szén-sav, vagy levegőpalack. A szén-sav 50—60, a levegő 150 atm. nyomással működik. A palackok meleg helyen helyeztetnek el, hogy a nyomás nagyobb legyen. Két szén-savpalack közé még egy elgázosító palack tételik. A bekapcsolás emeltyűkar átfogatásával eszközöl-tetik. Célszerűbb szaggatott hangokat adni, mint folytonos hangot, mert az jobban hallatszik. A gáz rézcsőben vezetetik fel a minél magasabban elhelyezendő tyfonokhoz.

A hegesztőpistoly tűzveszélyességét mutatta ki az a nemrég előfordult eset, amidőn egy gyárban a megrepedt vizeső hegesztése közben egy tüzes vasszilánkot a nagy gáznyomás elröpített egy közel álló kénőrlőgépre. A gépen lévő zsák és kénpor azonnal tüzet fogott, a tűz nyílsebességgel behatolt az őrlőgépbe s abban egészen az emeleten lévő garatig hatolt fel. Hogy nagyobb baj nem lett, annak volt köszönhető, hogy a munkára tűzoltó ügyelt fel s azonnal akcióba lépett. Tanulság ebből, hogy a hegesztés nem végzendő gyúlékony anyagok közepette, vagy védőbádoglemez nélkül.

Teljesen kihúzott tolólétra tisztogatása közben megtörtént nemrég, hogy a legénység a nagy vihar dacára nem alkalmazván a szélköteleket, a vihar a háztetőkön felül nyúló két felső létrarészt oldalba kapta és 3 m elhajlásra oldalt nyomta. Hogy törés nem következett be, csak a létra kifűnő anyagának és kivitelének volt köszönhető. A megijedt csapat erre a létrát 180 fok körül forgatta, mire a vihar az eltolt részeket ismét visszanyomta eredeti állásukba, a létra azonban természetesen javításba volt adandó a bekövetkezett sérülések rendbehozatala végett.

A villamos dynamók védelmére újabban a Liebermann-féle (Bern) berendezést alkalmazták a walchensee-i nagy villamosműveknél, amelynél minden dynamógördörbe 5 szén-savpalackot a 30 kg folyékony szén-savval helyeztek el akként, hogy tűz esetén kapcsolt nyitószervezettel egyszerre nyithatók legyenek. Ez megfelel az akna 140 kbm légtartalmának. Kísérletek mutatták, hogy a szén-sav oltóhatása a gép legfelsőbb pontján is 5 mp alatt érvényesült. 10 mp mulva a léghen 24% szén-sav volt; 30 mp mulva 48% és 1 p mulva még 43% volt jelen. Vész esetén a kezelő elzárja a ventiláló-csatorna csappantyúit, átdobja a szén-sav nyitó-emeltyűjét és aztán beállítja a turbinát a rajtalévő fék segítségével, ami 1—2 perc műve (pl. a Schichan-féle vízfékkal, mely 18 atm. víznyomással hat a dynamótengelyre).

Vasbetonépületek tűzbiztonságához. Tagadhatatlan és a tűzoltói körökben általánosan ismert tény, hogy a vasbetonépítmények tűzállóknak tekinthetők. Viszont ebből nem következik az, hogy ha az épület a szó szoros értelmében nem is tud leégni, a tűz behatására súlyos tűzokozta károkat nem szenvedne. Legutóbb egyik hajlítottbútoráru-gyár igazgatójának javasoltam, hogy a gyárat Sprinkler-berendezéssel szereltesse fel, aki többek között azt a semmiesetre sem helytálló választ adta, hogy a *Sprinkler-berendezésre a gyártelepen, illetőleg annak jelentős részében valami nagy szükség már csak azért sincs, mert az épület maga vasbeton és legrosszabb esetben a benne felhalmozott készáru és a famegmunkálóműhely kiég, az épületnek azonban semmi baja sem történhetik.* (?) Hogy ez nem így van, annak legélénkebb példája az 1922. évben Berlin mellett teljesen kiégett Sarotti-féle hatalmas csokoládégyár, ahol a nagy összeget kitevő tűzkár 50%-a a vasbetonépítményre esik. Már pedig egy csokoládégyár tűzveszélyes üzemnek semmiesetre sem tekinthető. De, az újabb időkben számtalan példát lehetne még felhozni annak igazolására, hogy ha a vasbeton maga nem is ég le, de a tűz — különösen ha az épületben nagyobb mennyiségű éghető anyag van — az épületben súlyos károkat okozhat.

SZÖVETSÉGI ÜGYEK.

A Veszprémmegyei Tűzoltó-Szövetség 1926. évi aug. 29-én tartott választmányi ülése. Jelen voltak: Kerényi Endre ügyvezető elnök, Dr. Réthi Ede alelnök, Blazy Imre főjegyző, Jóna Jenő jegyző, továbbá Fejes, Haidecker, Ketzer, Neugebauer és Veniss felügyelők.

Választmány jóváhagyóan tudomásul veszi a Szövetség 1925. évi működését és a vármegye tűzrendészeti állapotáról szóló jelentést s a közgyűlés elé terjeszti.

Főjegyző előterjeszti továbbá az 1926. évi okt. 3-án tartandó közgyűlés napirendjét. Ugyanekkor a választmány megbizsa az elnökséget, hogy

a napirendet tartalmazó meghívót a „Tűzrendészeti Közlöny“-ben közzétegye.

Tárgyalásra került továbbá elnökség által az 1927. évre összeállított költségvetés, mely szerint az 1927. évi tagsági díjakból 42.432.000 korona, illetve 3394 56 P várható. Ez azonban a szükséges kiadási tételeket nem fedezi; ugyanis a 230.000/1925. B. M. sz. miniszteri rendelet értelmében megszigorított ellenőrzés szükségessé teszi a tűzrendészeti felügyelők többszöri kiszállását egy-egy községben, ami az eddigi útiátalányokat jóval felülmúlja; a Szövetség kénytelen a vármegye törvényhatóságához segélyért folyamodni. Keczer

Debrecen sz. kir. város törvényhatósági bizottsága december 29-én tartott közgyűlésében a tűzoltóságnak előterjesztésére elhatározta, hogy az 1927. év tavaszán vagy a Magirus, vagy a Metz cégtől egy 30 méteres forgatható gépezetes autótólólétrát vásárolt. Ez lesz az első ilyen szer a vidéken.

A Váci Önkéntes Tűzoltó-Testület 1927. január 16-án díszközgyűléssel egybekötött jubileumi ünnepélyt rendezett, mely d. e. 1/2 11 órakor, a Fehérek templomában szentmisével kezdődött. 11 órakor a városháza nagytermében Mischler Kornél alparancsnok, Hüller Ignác és id. Pacolt Ferenc szakaszparancsnokok és Oszaczy Pál őrparancsnok negyvenéves szolgálatuk betöltése alkalmából díszközgyűlés tartatott, melynek keretében Krakker Kálmán polgármester az Országos Tűzoltó-Szövetség 40 éves szolgálati érmét és a város polgárságának ajándékát buzdító beszéd kíséretében nyújtotta át. Ezután díszbéd, majd az esti órákban teaestéllyel egybekötött táncestély következett, melyen a város színe-java résztvett.

A Budaörsi Önkéntes Tűzoltó-Testület 1927. január 15-én felszereléseinek kiegészítése javára tűzoltóbált rendezett, mely a község lakosságának tömeges részvételével folyt le.

Alexandria egyiptomi város tűzoltósága 183 főből áll, és pedig 1 főparancsnok (A. Gordon Ingram rendőrfőnök), 1 parancsnok (Sayed Hassan bimbashi), 3 tiszt, 4 mérnök, 6 gépész, 2 segéd, 2 pilóta, 4 tengerész, 26 altiszt, 23 soffőr, 105 tűzoltó, 4 iparos. Szerekben rendelkezésre áll 1 hajófecskendő, 6 autófecskendő, 1 extingtor-kocsi, 3 tolléltra stb. és 32,800 láb tömlő. Az elmúlt évben előfordult 432 riasztás, amelyek közül 388 tüzeseznek szólt. A tüzeknél működésben álltak a fecskendők 3—20 órán át és szállítottak összesen 5050 tonna (1.111,050 gallon) vizet, melynek felét a tengerből szívták fel. A 388 tüzeselemből 77 nem okozott kárt.

A Bátaszéki Önkéntes Tűzoltó-Testület Bajomi Vilmos 40 éves tűzoltói évfordulóját, díszközgyűléssel és zártkörű táncestéllyel egybekötve, 1927. január 9-én ünnepelte meg. A jubileum jan. 8-án este lampionos felvonulással kezdődött, amikor is a menet az ünnepelt lakása elé vonult, ahol a dalárda és a tűzoltó-zenekar szerenádót adott. Január 9-én délelőtt 10 órakor istentisztelet tartatott. Innen az ünneplők az ipartestület nagytermébe vonultak, ahol 11 órakor kezdetét vette a díszközgyűlés, melynek kimagasló pontja volt az ünnepeltnek a 40 éves szolgálati éremmel való feldíszítése. Üdvözlő beszédet mondott a község és a tűzoltóság nevében Purth Adolf, mely után még számosan szebbnél-szebb szavak kíséretében köszöntötték az ősz jubilánst. A bajtársi megbecsülésnek ezen emlékezetes megünneplése reggelig tartó táncestéllyel végződött.

A Miskolci Önkéntes Tűzoltó- és Mentő-Egylet ötvenkettedik közgyűlése 1926. december 19-én Weidlich Pál alelnök elnöklése alatt, a működő és pártoló tagok nagy számának élénk érdeklődése mellett tartatott meg. Az elnöki megnyitó után Túry József főparancsnok olvasta fel az 1925. évről szóló jelentését, melynek kapcsán a szolgálati adatokat ismertette. Ezek szerint a testület tisztikara 119 hivatalos eljáráson vett részt; a tűzoltóság 30 tüzesehez, a mentő-kirendeltség pedig 1747 esethez vonult ki. A csapat a tavaszi és nyári felhőszakadások alkalmával a vízzel elárasztott lakosság segítségére sietett. — A testület ezenkívül a borsodvármegyei testnevelési oktatókkal együttesen három ízben tűzoltó- és

mentőtanfolyamot is rendezett. A sátorlajaujhegyi tűzvész lefolyásának tanulmányozásában a parancsnokság több tagja vett részt. A város vezetőségének gondoskodásából két tűzoltó-autófogat, egy háromliter liter ürtartalmú vízfordó és egy ezerliter vizet szállító motorfecskendő rendeltetett meg. Emellett az önkéntes csapat egyéni felszerelése is kiegészítést nyertek. Ezután a felügyelőbizottság az egyesület pénztári forgalmáról és anyagi helyzetéről tett jelentést, mely után az elnök a közgyűlést berekesztette.

Debrecen szab. kir. város új tűzrendészeti szabályrendelete és ezzel az első modern tűzrendészeti követelményeknek megfelelő városi tűzrendészeti szabályrendelet jóváhagyást nyert. A szabályrendelet még 1922. évben elkészült, egy ízben a belügyminiszter lényegtelenebb módosítások kérésételve véget visszadta, s jöellehet a kívánt módosítás haladéktalanul keresztül lett vezetve, csak 4 év után került jóváhagyás alá.

Törvényhatósági városok hivatásos tűzoltóságai a kereskedelemügyi miniszter rendelete értelmében, melyet Debrecen szab. kir. város tanácsának felterjesztésére adott ki, miként a közhivatalok, a postai levelezés átalányozására jogosultak.

FOGORVOSLÁS Fogászati rendelés. Szájpaddias üregek műtetszítések, aranykoronák, mullógak készítése, foghuzás, tomes, fogtisztítás, fájdalommentes kezelés **Fenyvessy Vince Menyhért** intézetében. Lapunk előfizetőinek rendkívül mérsékelt árak. Kiveteles esetekben net. vagy havi részletre. **Budapest, IX., Ráday-utca 5. Tel. J. 111-48.**

A Magyar Országos Tűzoltó-Szövetségnél kapható szakkönyvek arai a következők: **Gyakorlati szabályzat 4.—; Egyenruházati és rangjelzési szabályzat 4.—; Szolgálati szabályzat 1.20; Tűzrendészet I—VII. füzet 6.—; Alapszabályminta —.40; Új tűzrendészeti kormányrendelet —.40; Diszokmány-ürlap 2.—; Techlar Ernő: „Credo“, tűzoltói színmű 2.—; Blázy Imre: Tűzoltó Katé 2.40; Papp Ferenc: Külföldi tűzoltóságokról 1.60; Kranitz József: Vörös kakas 1.60; Gregorovits László: Tűzrendészeti kézikönyv 2.—; Dr. Vass János: Tűzrendészet jogszabályai 1.60; Damó Oszkár: Urak és parasztok, tűzoltói színmű 2.—; Kállay Miklós: Tűz a gyarban, színmű 2.—pengő; **Az összeg a rendelés kapcsán 23297. sz. postacsekk útján előre küldendő be.****

Felelős szerkesztő: Dr. Balogh Dezső főorvos, budapesti önk. parancsnok.

Felelős kiadó: Kállay Imre, a Budapesti Tűzoltó-Szövetség főtitkára, ny. f.öv. hiv. főtitkár.

Lapkiadó-bizottság: Breuer Szilárd, Kállay Imre, Köhler István vál. tag, Mátrai Antal vál. tag.

Munkatársak: Gróf Széchenyi Viktor orsz. szöv. elnök, Breuer Szilárd főparancsnok (Budapest), orsz. szöv. alelnök, Ditrlich József gépészmérnök, orsz. szöv. ein. előadó, f.öv. hiv. főtitkár, Erdély Ernő főpar. (Győr), orsz. szöv. ein. előadó, Falussy Károly Máv. tűzr. felügyelő, számv. biz. tag, Kállay Imre, Dr. Kathona Mihály par. (Kiskunhalas), Dr. Kele József vármegyei szövetségi elnök (Szolnok), Kotsis Rezső alpar. (Csepel, Iószergyár), Malcsiner Károly Ganz-gyári par., vál. tag, Nagy Sándor orsz. szöv. főtitkár, Papp Ferenc hiv. főpar. (Szeged), orsz. szöv. ein. előadó, Dr. Roncsik Jenő hiv. főpar. (Debrecen), orsz. szöv. ein. előadó, Rehák Tamás hiv. par. (Debrecen), Rosta Géza par. (Csepel, Iószergyár), orsz. szöv. ein. előadó, Dr. Szalay Lajos vegyész, budapesti önk. titkár, Teasdale Ottó f.öv. hiv. főtitkár, Vida Pál, várm. szöv. titkár (Székesfehérvár), orsz. szöv. ein. előadó.

Minden gondos parancsnokság, illetve községi előjáróság beiratja tűzoltóit a Magyar Orsz. Tűzoltó-Szöv. **segélyző-pénztárába**, mely tagonkénti és évi 20 pengőfillér tagdíj ellenében minden tűzoltói szolgálatban történt balesetért az illetőt (napi 2 pengő) segélyben részesíti. — Az összeg a névszer kapcsán a 57453 számú postacsekk útján előre fizetendő be. Előfordult eset azonnal bejelentendő és a munkaképtelenség tartama aztán orvosilag, bélyeg-telen iraton igazolandó. A segélyösszegezen felül más költségek nem térítetnek meg. Évközi létszámváltozás a befizetett létszámon belül díjtalanul jelenthető.

A Magyar Orsz. Tűzoltó-Szövetség **szolgálati érmeinek** árai a következők: V. éves 2.—; X. éves 3.—; XV. éves 6.—; XX. éves 7.—; XXV. éves 11.—; XXX. éves 12.—; XXXV. éves 15.—; XL. éves 16.—; szalag —70; igazolványlap —30 pengő. Az érme ár és a netáni tagdíjhátralék a szabályszerinti névkimutatás kapcsán, a 23297. sz. posta-csekk útján, előre küldendő be.

KÖHLER ISTVÁN

fecskendő-, szivattyu- és tűzoltófelszerelések gyára

Budapesti, X. Korponai-utca 21.

Gyárt: modern motoros, turbinás és dugattyus tűzoltó fecskendőket, tűzoltószereket, felszereléseket és stabil szivattyu-telepeket a tűzoltás és öntözés céljaira

Mátrai Antal és Társa R.-T. Budapest

VI., Teréz-körút 33 ♦ 30 éve fennálló tűzoltószergyára

GYÁRT: kézi- és motorfecskendőket, mindenféle létrákat, motollákat, vízfordó és öntöző lajtákat, szerkocsikat. Mindennemű tűzoltófelszerelési cikkek raktárról kaphatók. :: Sürgőnycim: 22-36 MÁTRAI :: Telefon J. 81-85

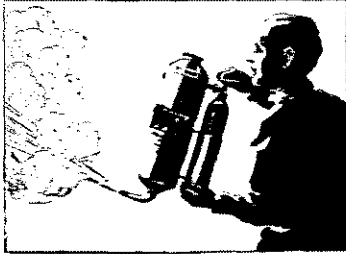

"TOTAL"

a tűzoltókészülékek királya!

fojtékony szénsavval működik és száraz porral olt és ezért télen nem fagy be, nyáron nem párolog el; sikeresen olt mindenféle tüzet, tehát a veszélyes fojtékony anyagok, mint: benzín, szesz, ether, petrol-

leum stb. kátrányait, szénhid. és a villamos tüzeket. Tűzoltó és szesz-vesztőjeendő. Kiemelkedő ismertetéssel kérésre szolgál a magyarországi kiterjedt raktárak.

Ligeti és Biró, Budapest, V., Vigaszínház-u. 5. Tel.: 77-89.

Minden kapható a

Párisi Nagyáruház-ban

Walser Ferencz

Budapest, VI., Lomb-utca 34-36. sz.

Telefon: L 913-46

Tűzoltási szerek és szivattyuk gyára,
harang- és fémöntöde

Telefon: L 913-46

NYOMTATVÁNYOKAT

nyomtatványok életében szükséges összes felvettem raktárra és azokat bármily kis mennyiségben is, olcsó raktári árban azonnal szállíthatom. Árjegyzéket vagy eredeti mintáikat kívánatra készséggel ingyen és bérmentve küldök

KNER IZIDOR KÖNYVNYOMDÁSZ, GYOMA

Budapesti Armatura-, Szivattyu- és Gépgyár R.-T.

Teudloff-Dittrich

Gyár: Kispest, Üllői-ut 220-222. szám

Sürgőnycim: Teudloff Budapest — M. kir. postatakarék-pénztári szám 10962 — Levélcím: Budapest, Főposta, 139. sz. postafiók — Telefonszámok: József 90-02 és 90-03 —

Budapesti vezérképviselő: „ORBIS” műszaki r.-t., Budapest, VI. ker., Teréz-körút 29. szám. — Telefonszám: 72-09.

Fiókok: Szeged, Győr, Miskolc, Debrecen, Veszprém

SELTENHOFER FRIGYES FIAI

cs. n. ar. magyar szállítók, Sopron. Alapított 1816-ban

Központi elárusító-iroda és mintaraktár:

GYŐZŐ BÉLA ÉS TÁRSA

Budapest, V., Báró Aczél-utca 3. szám

Szivattyu és fecskendő specialisták - Tel.: Interurb. 42-77 - Vigaszínház mellett

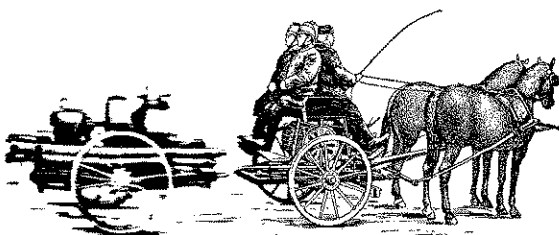

GANZ ÉS TÁRSA-DANUBIUS
GÉP-, WAGGON- ÉS HAJÓGYÁR RÉSZVÉNYTÁRSASÁG
BUDAPEST, X., KÖBÁNYAI-ÚT 31.

Sürgőnycim: Ganzcom Budapest.

Motoros tűzifecskendők

kézi, lóvontatással vagy autóhoz kapcsolva.
Kérjen költségvetést! — Kívánatra üzemenben bemutatjuk.

„ERICSSON” (Ezelőtt
Deckert és Homolka)
Magyar Villamossági Részvénytársaság
A budapesti tűzoltóság hivatalos szállítója

Budapest,
VI., Vörösmarty-utca 67.
Telefon: 28-09. és 89-04.
Gyárt és szerel mindenfajta elektromos tűzjelző
berendezéseket városok, községek, gyárak számára

FESTÉK, KENCE, ZSIRADÉK, KÁTRÁNY ÉS VEGYITERMÉKEK GYÁRI RAKTÁRA
KUN SÁNDOR, BUDAPEST
Telefonszám: József 61—23  IV., Ferenc József-rakpart 18. szám

SPORT

érmek, plakettek,
jelvények, tisztelet-
díjak, éremszala-
gok, zászlószögek
legkiválóbb minőségben



MORZSÁNYI JÓZSEF-nél
Budapest, IV. ker., Eskü-ut 5. szám
A Tűz-Szöv., sportszöv., dal- és sportegyletek szállítója

A MINIMAX

a legjobb kézi tűzoltó készülék. Nem hasonlítható össze a külön-
böző utáztatokkal és különösen az értéktelen száraz poroltóval.

MAGYAR MINIMAX RÉSZVÉNYTÁRSASÁG • BUDAPEST
Gyár, iroda: VI., Rózsa-utca 85. — Telefonszám 37-31.

Büchler és Rausnitz, V., Nádor-utca 19

Polgári és katonai szabók • Finom fehérműek • A székesfővárosi tűzoltó-tisztikar szállítója • Telefon 31—83

BENZ GAGGENAU

Németország legrégebb és leghíresebb autófecskenő és különleges tűzoltóautó-gyára
Különleges tűzoltófecskenői és kézi vontatásra berendezett kis motorfecskenői megtekinthetők ienti cég magyarországi vezérképviseleténél, a

BENZ Magyar Automobil- és Motorgyár Részvénytársaság-nál
♦♦ Budapest, V. kerület, Vörösmarty-tér 1. szám ♦♦

CORVIN ÁRUHÁZ R.-T.

BUDAPEST, VIII., BLAHA LUJZA-TÉR 1—3.

Szab. hat. engedélyezett

DABEG

Szab. hat. engedélyezett

TŰZ- ÉS ROBBANÁSMENTES BENZINTÁROLÓ BERENDEZÉSEKET

védőgáznélküli üzemre gyorsan és jutányosan szállít

Dávid és Kertész kazán- és gépgyár r.-t., Budapest, VI., Máglya-u. 75—77 - Tel. L. 914-46

Tűzifecskenőket,

mindentéle felszerelési cikket, lajtos kocscikat, szekérhidmérlegeket legelsőrangú kivitelben gyárt és szállít községek,
malmok, gazdaságok stb. részére, előnyös fizetési feltételekkel

MAGYAR MÉRLEG- ÉS GÉPGYÁR R.-T., BUDAPEST

Iroda: V., Honvéd-utca 18. sz. :: Telefon: L. 966—95, L. 910—47, J. 80—17. :: Gyártelep: X., Gyömrői-ut 40. sz.
Fecskenőinket az Országos Tűzoltó-Szövetség felülvizsgálatának vetjük alá.

Magyar Vegyipari Gépgyár R.-T.

TELEFON: J 90—07 és J 90—08

(REICHEL ÉS HEISZLER)
Budapest, X, Noszlopi-u. 1

Sürgőnycim: Destillator, Bpest

Gyártmányaink: Kézi- és benzinnemű motoros tűzoltófecskenők, automobil benzinnemű motoros tűzifecskenők és automobil utcalocsoló-kocscik
tűzoltószivattyúval, valamint az összes tűzoltófelszerelési tárgyak

Tűzoltó-versenydíjakat készít Klein M.

ezüstáru-gyára, Budapest, VII., Sip-utca 20

Ajánlatok ingyen és bérmentve küldetnek



Boncsin János Lükelli
"Szarcakonok"
Debrecen.

Tűzrendészeti Közlöny

A Magyar Orsz. Tűzoltó-Szövetség hivatalos lapja.

Megjelenik minden hónapban egyszer.

Az előfizetés és hirdetési díjakát a Magyar Orsz. Tűzoltó-Szövetség "Tűzrendészeti Közlöny" című lapjának szerkesztőségére lehet beküldeni. Beszedésük minden postahivatalban kapható.

Szerkesztőség és kiadóhivatal:

BUDAPEST,
VIII., Kun-utca 2. szám.

Előfizetési ára egész évre 6.— pengő

A szerkesztőség címére küldött szakcikkeket, ha a közlésre alkalmasak, díjazzuk.

Ajánlva a m. kir. Belügyminiszteriumnak 209,916/1923. B. M. sz., 44,616/1924. B. M. sz., 229,320/1925. B. M. sz. és 277,462/1925. B. M. sz, 161,748/1926. VIII. B. M. sz. körrendeleteivel.

A Magyar Országos Tűzoltó-Szövetség irodája:

Budapest, VII., Rákóczi-ut 38. szám, IV. emelet 15. a. — Telefon: József 118-45.

Scitovszky.

A magyar tűzoltókat minden időben bizalom és ragaszkodás fűzte a hazai tűzrendészet mindenkori legfőbb órához, a m. kir. belügyminiszterhez. Azalatt a közel hat évtized alatt, amióta a magyar tűzoltóságok szervezése és azok fejlődése kialakult, e magas tisztségben szolgálók egész sorozata szerepelt a közélet terén. És büszkén állíthatjuk, hogy eddig minden magyar belügyminiszter szívében viselte a hazai tűzrendészet ügyét.

Mindemellett e vezérférfiak közt akadtak egyesek, akik a tűzoltóintézmény és a tűzrendészet apórája tekintetében kiváltak. Így a hosszú betegsége miatt legutóbb visszavonult Rakovszky Iván emelte is minden magyar tűzoltó szívébe fog veszté, mert az ő nevéhez fűződik a 230,000/1925. B. M. sz. rendelet megalkotása, mely a hazai tűzrendészet ügyét hatalmas lépéssel vitte előre. Tervezése ideig-óráig csüggedést keltőnek mutatkozott.

Ámde ma Scitovszky Béla alighogy miniszteri széket elfoglalta, e perctől fogva — a tűzrendészet kis közebe beborulni látszó egén — sugárzó nap melege arat mindent felé.

A nemzetgyűlés pénzügyi bizottságának f. évi február 7-iki ülésén a tűzrendészet fejlesztésének kérdése is szóba került. Az adóleszállítási törvény tárgyalása alkalmából ugyanis Örfly Imre előadó új 45-ik § beiktatását kérte. Az indítvány indoklása során megemlékezett a tűzrendészeti költségek nélkülözhetetlenségéről és azt kívánta, hogy ezen a téren a községi pótdadó 50%-on felül is igénybevehető legyen.

Rassay Károly, Erdélyi Aladár és Gaál Gaszton nemzetgyűlési képviselők elleneztek a javaslatot. Woff Károly a pótdadó 50%-a feletti részének ~~szűkítését~~ mérvét helytelenítette, mert ezt a költségre való egyenes felhívásnak tekinti. Legfeljebb 17% maximumot koncedál.

Scitovszky Béla belügyminiszter ezzel szemben a tűzrendészet fejlesztése érdekében emelt szót és ~~mondt~~ hogy védelmi eszközök nélkül nem lehet tűzelleni védelem, azok beszerzését pedig minden költségük lehetővé kell tenni. Annak a ~~javaslat~~ ~~terve~~ tehát, hogy a községek kötelezettsége az, hogy a tűzrendészet összes költségeit a költségvetés keretében gondoskodjanak és ~~amennyiben~~ ~~ez~~ költségek miatt a pótdadó

meghaladná az 50%-ot, akkor ennek megállapítása a belügyminiszter jóváhagyásától tétessék függővé. Amennyiben pedig a költségek fedezésének lehetősége a jelen törvény által nem biztosíthatnák, akkor egy külön törvény alkotásának szüksége merülne fel. A bizottság ezek után ily értelemben hozta meg határozatát.

E javaslat törvényerőre emelkedése esetén a községeknek módjukban lesz a tűzoltószerek beszerzésének költségeit, a tűzoltók illetményeit stb. a költségvetésbe még az esetben is beállítani, ha ennek végösszege meghaladná a pótdadó 50%-át, csakhogy ez esetben ennek jóváhagyása nem az alispán hatáskörébe fog tartozni, hanem a belügyminiszterhez lesz felterjesztendő. A belügyminiszteriumban viszont a tűzrendészeti ügyeket különös figyelemmel kezelik és e kérdést a közérdek szempontjából a lehető legjobb indulattal mérlegelik.

A belügyminiszter úrnak fenti erélyes felszólalása a tűzrendészet érdekében azért is felette fontos intézményünk további fejlődése szempontjából, mert a mai költségvetési megkötöttség mellett a községeknek nem állott módjában a szükséges tűzoltószereket megszerezni, mivel egyrészt a legtöbbnek pótdadója meghaladta az 50%-ot és ennek emelését a pénzügyminiszter semmi körülmények közt nem engedélyezte, másrészt pedig a kisközségek csak több évi törlesztés mellett voltak képesek ezen eszközöket megvásárolni, ezen fizetési módozatba pedig a bizonytalan adózási helyzet miatt a gyárak és a kölcsönt előlegező bankok nem voltak hajlandók belemenni. Így történt azután, hogy bár a községek maguk is érezték a szerek beszerzésének szükségességét, egynéhány vagyonos községen kívül a községek tömege ez irányban semmit sem tehetett, mert pénz és hitel nélkül a kormányrendelet utasítása dacára sem juthatott az előírt szerekhez. *Ahol pedig nincs védelmi eszköz, ott tűzelleni védelemről és tűzoltóságról sem lehet szó.*

Amidőn tehát a szebb jövő reményébe vetett hittünk a megvalósulás előtt áll, a hazai tűzrendészet legfőbb órát és annak megértő barátját — ezen nemes feladatának vállalása folyamán — a magyar tűzoltók összesége nevében bizalomteljesen és meleg szeretettel köszöntjük.

A téli tűzoltói szakoktatás jelentősége.

Az utolsó őszi zárógyakorlatok díszmenetét kísérő kürtészó régen elnémult. Beköszöntött a zord idő, amikor a meleget sugárzó kandalló mellé húzódik minden ember, mint társaslény. A legtöbb működő önkéntes tűzoltóság is ezt az alkalmat használja fel arra, hogy a tűzoltói kiképzés szellemi tárházát ilyenkor plántálja bele a törekvő ifjúság lelkületébe; bár a korosabbaknak sem árt, ha ismét eszébe juttatják azokat a tapasztalati tudnivalókat, melyek segítségével egész tűzoltóvá fejlődik az újonc.

Ez oknál fogva misem természetesebb, mint hogy ezen előadásoknak fel kell ölelni mindazt, amit a tűzoltónak elméletileg tudnia kell. A gyakorlatokon való kiképzés, ugyanis egymagában nem elég, mivel ez csak a tűzoltáshoz szükséges szerekekkel és eszközökkel való műveletek végzésének elsajátításához segít, amire kétségtelenül elsősorban minden tűzoltónak szüksége van. A gyakorlatozás emellett a nélkülözhetetlen fegyelmet és a tűzoltáshoz szükséges, megfelelő testi ügyességet is fejleszt. Mindennek elsajátítása mégsem elegendő, mivel a különböző természetű tüzesetekkel való szembeszállás, más és más helyzetek és nehézségek elé állítja a tűzoltót. Szakismereteit tehát bővíteni kell mindazon tapasztalati tanulságok elmondásával, amelyek tudása nélkül, a tűzoltás terén való tájékozatlansága miatt, hátrányos helyzetben marad, — az alaposan kiképzett tűzoltóhoz képest. Fel kell tehát ölelnie ezen oktatásnak elsősorban a tűzoltói szolgálat szabályzatát és a fegyelem szükséges megértését, valamint mindazon tűzoltóeszközöknek és szerekeknek ismertetését, melyre a tűzoltónak a vész színhelyén szüksége van. Ismernie kell ezeknek gyarlóságát is és ha netalán azok használata közben, azok működési zavara állna elő, tudni kell a módját annak, hogy a helyszínén miként lehet segíteni azon. A tűzjelzés, a vízszerezés, a csővezetés és a tűztámadások kialakult szabályait is elmélkedés tárgyává kell tenni és mindezt tapasztalt tűzoltók ismereteinek továbbbűltetése és értékesítése gyanánt kell fogadni. Ezen előadásokhoz természetesen segédeszközökre is szükség van. Sajnos, ebben a tekintetben a legtöbb tűzoltóság viszonyai igen szegények. Mert azt a néhány könyvet, szert és eszközt, mely birtokukban van — bár az oktatás céljaira fel lehet és kell is használni — rendszerint kevés és nem eléggé szemléltető. Az iskolai falitáblára rögtönzött vázlatokat pedig nem mindenki érti meg. Ebben a tekintetben tehát még az országos szövetségre, egyéb sokoldalú tevékenysége mellett az a feladat vár (ha t. i. majd az anyagi viszonyai megengedik), hogy a szaklap és a szakkönyvek kiadása mellett, ily oktatási célokra, szakszerűen szerkesztett és megrajzolt, sokszorosított szemléltető falitáblák terjesztése tárgyában is lépéseket fog tenni. Mert enélkül az oktatás nehezen érthető meg és unalmas; a megjelent hallgatóságnak pedig csak kis töredéke fog odafigyelni, a többi pedig bóbiskolni fog, vagy máson jár az esze.

Egy másik fontos kelléke a téli tanfolyamoknak az a körülmény, hogy rátermett előadókról kell gondoskodni. E feladat teljesítését rendszerint a tisztikar tagjai vállalják el, mintahogy erre elsősorban azok illetékesek, akik a rendelkezésükre álló szakkönyvekből merített tárgyakat, több-kevesebb előkészültséggel adják elő. Az oktatóknak előadásaik folyamán mindig számolni kell hallgatóságuk intelligenciájának fokával. A legénységet népszerű nyelven kell az ismeretek elsajátításába vezetni, hogy minden előadott tárgyat, az általa

is használatos szavak és kifejezések keretében megértse. Kerülni kell tehát ilyenkor a magasabb tudományos jellegű magyarázatokat. A fizikai és vegyészeti kérdéseket is oly egyszerűsített alapon kell megmagyarázni, hogy azokat mindannyian megértsék, mert enélkül meddő fáradozássá fajul az egész tűzoltói elméleti oktatás.

Ezen előadásokra természetesen az erre vállalkozó tűzoltótiszteknek alaposan kell előkészülni, mert a rendszertelenül és hebehurgyan odavetett szóbeszéd visszatetszést fog kelteni, míg a rendszerbe foglalt kerek előadás leköti a hallgatóság figyelmét és azok emlékezetében megis marad. *Omega.*

A mozdonyok szikraszórásáról.

Írta: Nagy Sándor.

(Folytatás és vége.)

A mozdonyszikra útja.

Állóhelyzetben, szélcsendes időben, gőzfejlesztés közben a segédfüvő hatására kirepülő könnyű szikrák a hajtott testek mozgását követik, a levegőben már rövid úton elégnak vagy elkokszosodnak, kihűlnek és mint hamu vagy apró pernye lehullanak a pályatestre vagy annak közvetlen közelébe. Ezen szikrák még akkor sem gyujtanak, ha tűzfogó anyagba hullanak vissza. Szél esetén az álló mozdony kéményéből kirepülő könnyű szikrák a szél szárnyán mindig újabb és újabb oxigéndús levegőrétegbe jutva gyorsan elégnak és mint hamu vagy mint elkokszosodott és kihűlt pernye hullanak vissza a földre. Ezen szikrák sem tűzveszélyesek, becsapódásuk vagy lehullásuk után már nem gyujtanak.

Mozgó gépnél vagy vonatnál szélcsendes időben a szikrák, füst és égési termékek a mozdony haladási irányával ellenkező irányban, tehát a mozdonyra akasztott járművekre repülnek. A repülő szikrák sebessége annál nagyobb, minél nagyobb sebességgel halad a vonat. A könnyű szikrák ilyen esetben sem veszélyesek, ellenben a nehéz szikrák, tűzfogó anyagba vágódva, gyujtanak. Ilyenkor a vonat van a tűzveszedelemnek kitéve. A mozdony közelébe besorozott járművek vannak a nagyobb veszedelemben, mert a mozdonyszikra útja a kéménytől a becsapódásig rövidebb, rövid idő alatt a még lánggal égő szikra nem éghet el, nem hűlhet ki. A szikrák a legkisebb nyílást is megtalálják a járműveknél. Tapasztalásból tudjuk, hogy még hosszú személyvonat végébe besorozott kocsinál, csukott ablakok mellett is a fülkébe az utasok közé sodródik egy-egy nehéz, élénken világító szikra. Ilyen szikrák ellen már védekezni szükséges, amiről későbbben lesz szó.

Mozgó gépnél, melynek sebessége olyan, mint a hátszélnek, a kirepülő könnyű és nehéz szikrák úgy viselkednek, mint az álló gépnél szélcsendes időben, csakhogy a kipuffogó fáradt gőz még magasabbra löki, visszahullásukig nagyobb utat tesznek meg, elégnak, elkokszosodnak, kihűlnek, rendszeren a pálya közelében visszaesnek, nem gyujtanak.

Ellenzélben haladó vonatnál a kéményen kilökött szikrák sebessége fokozódik, mert a szél sebességéhez hozzá kell adni a vonat sebességét is. Minél nagyobb az ellenzél és minél gyorsabban halad a vonat, a szikraszórás annál nagyobb veszedelmet jelent a vonatra. Az izzó vagy égő szikrák olyan gyorsan kerülnek újabb és újabb oxigéndús levegőrétegbe, hogy a már elkokszosodott, de még izzó nehéz szikra is lángallobbanhat, elég rövid idő alatt hosszú utat fut be, tehát a mozdonytól távolabb eső járműveket gyorsan eléri, a vonatot körülvevő nagy levegőmozgás

és törvénylés a legkisebb nyílásokon is beviszi a szikrákat és ha tűzfogó anyagra talál, meggyújtja. A szikrák gyújtják meg a vonatba besorozott fűtőberendezetű kocsikat és a fékbodékat, melyekben a faanyag már taplósodik, korhad. Ilyen szikrák gyújtják meg a tűzifaszállítmányokat, mert a szikrák között is vannak korhadó hasábok, vagy a fűtőberendezés fenékén, a hasábfá alatt, tűzfogó szemét. Ilyen szikrák gyújtják fel a hiányosan letakart szalma-, nád- és egyéb könnyen gyulladó anyagokat, de beférkőzhetnek a lezárt ablak- és ajtóhézagain is. Ezen szikrák a pályaterületét ritkán hagyják el, még a tűzveszélyes helyeken becsapódnak, tehát csak a vasúti területen veszélyeztetik.

Védekezés a haladó vonatnál, ha a szél iránya merőleges a menetirányra és sebessége akkora, mint a vonategyenlítő, a keményen kilökött szikrák a két erős eredőjének irányában a vonat irányától jobbra vagy balra körülbelül 45° alatt reptülnek, a tűztávlati sávot, mely a sinek irányát követi, fölötte szelik át. Ilyen esetben a nehéz szikrák erős szélben, nagy sebességgel haladó vonatnál a tűztávlatban fekvő létesítményekre tűzveszélyesnek jelentenek, ha tűzfogó anyagba csapódnak. Ezek azok a szikrák, melyek a pálya melletti szalma-, nád-, vagy a pályaudvarok fakerítéseit, ha már meggyulladnak vagy taplósodnak, felgyújtja. A szikrák veszélyeztetik az egész pályaudvart, a pályaudvar létesítményeket, a szomszédos vágányokat és kocsisorokat stb.

A legveszélyesebb a szikraszórás az erős oldalszél (részben hátsó szél) és a gyorsan haladó vonat eredőjeképpen az **összes szikrák a vonat irányára merőlegesen ragadhatnak a szél által**, a tűztávlati sávot a leg-rövidebb távolságra szelik át. A kónusz által kilökött szikrák nem repülhetnek, mert az erős szél azonnal elkapja, rövid idő és rövid út után a szikrák élő állapotban becsapódhatnak, a szél a szikrákat elkapja, de a szél szárnyán rövid idő alatt a szikrák is befuthatnak és — még mielőtt elérték volna a tűzfogó anyagba becsapódnának, gyújthatnak. Ilyen szikrák okoznak tüzet a pálya mentén lévő idegen vagyonban, létesítményekben, terményekben, erdőkben stb. Mivel a vaspálya, különösen hegyes, dombos vidéken irányát többször változtatja, a vonat menetirányához képest a szél iránya is gyakran változik, mint ellenszél, oldalszél, hátszél érheti a vonatot már rövidebb pályaszakaszon is, amiből tisztán megállapítható, hogy a szél erősségének (sebességének) növekedésével a szikraszórásból keletkező tűzveszedelem valószínűsége arányosan növekedik. Azért van a kora tavaszi hónapokban (március, áprilisban) a vaspálya mentén a legtöbb tűzkár, mert az erős, száraz tavaszi szelek elkapják és viszik a tűzveszedelem csiráit, a mozdonyszikrákat, melyek ha tűzfogó anyagba csapódnak be, gyújtanak, az így keletkezett kis tüzet pedig a szél gyorsan nagyra növeli. Ilyenkor a pálya mentén az avar s az erdőszéleken a fák alatti alom és az épületek puha fedele (korhadt faszindely) ki van száradva, könnyen fogja a tüzet, a lombtalan fák pedig nem állnak a szikrák útjába.

Nemcsak a keményen távoznak gyújtó szikrák, hanem sok esetben a hamuláda is szórja a tüzet. Az esetben, ha a hamuláda fenékcappantyúi nincsenek rendben, vagy a parázsfogó-sziták nem jól zárnak, a tűzszekrényben lévő tűzrácok nyílásain át a hamuládba áthulló parázs és égő szénrészecskék utat találnak és kihullanak a pálya-

testre. Ezen kisebb-nagyobb méretű égő szénrészecskék és parázs leginkább a talpfákra jelentenek tűzkárt, mert az egész út, melyet a hamuládától a becsapódásig megtesznek, a fél méteren alul van. Ezt a rövid utat is elég zárt helyen, a mozdony alatt teszik meg, még az erős szél is nehezen fér hozzájuk. Ilyen parázsszórás idegen vagyont nem veszélyeztet, legrosszabb esetben nagyon erős oldalszél által elkapva a pályatesten, a tölcseren lévő száraz avart gyújtja meg.

Védekezés a mozdonyszikrák által okozott tűzkárok ellen.

A vaspálya mentén betartandó tűztávlatokról az 1881: XLI. t.-c. 16—20. §-ai intézkednek.

Ezen törvénycikk minden tűzrendészeti szakkönyvben feltalálható, ezért ezt és az ezen törvénycikket kiegészítő és magyarázó kereskedelmi miniszteri rendeleteket ez alkalommal főlegesen nem találjuk közölni. A főbb rendelkezéseket azonban meg kell említeni.

Ezek szerint a gőzmozdonyú vasutaknál a szabályszerű tűztávlat a következő:

1. **Tűzbiztos anyagból** készült és ugyanolyan anyaggal fedett épületeknél, melyeknek összes nyílásai ablakok vagy ajtókkal elzárhatók, **8 méter.**

2. **Fa, vagy faszindelyes oldalú vagy fedellő épületeknél**, melyek nyílásai fentebbi módon szintén elzárhatók, **20 méter.**

3. **Szalma, gyékény, sár vagy náddal fedett**, valamint olyan épületeknél, melyeknek nyílásai ablakokkal vagy ajtókkal el nem zárhatók, továbbá a szénakazalok berakására rendszeren használt szérűskerteknél **60 méter.**

4. **Lobbanékony tárgyak** készítésére vagy el-tartására szolgáló épületeknél **100 méter.**

A szérűskerteknél az időközben kiadott miniszteri rendeletek és legújabban a 44200/1924. sz. B. M. szérűrendelet a 3-ik pontban előírt 60 méteres tűztávolságot 100 méterre emelte fel.

Ugyancsak a fentemlítt szérűrendelet előírja, hogy a learatott termények a vasúti sinektől 100 méter távolságra hordassanak el.

Magától értendő, hogy ezen tűztávolságok, a vasúti létesítményekre, a vasút területén lévő ingó és ingatlan vagyont nem vonatkoznak. Ezért látható a pályaudvarokon a vágányoktól néhány méter távolságnyra faszindellyel fedett épületek, felszerelések, raktárak, fabarakok, sőt náddal fedett jégvermek. Az őrházak közelében a pályaudvar tulajdonában lévő szén- és szalmakazalok, melyek a pályatesttől néhány méter távolságnyra vannak, a vonal mentén mindentűlt láthatók. Fenti tűztávlatok tehát nem védik a vasút területén lévő, hanem csak a vasút területén kívül eső idegen vagyont.

A vasútigazgatóság kivételes esetekben a tűztávlatokon belüli építkezéshez is hozzájárulhat, ilyenkor azonban a tulajdonos **tűztűrést nyilatkozatot** állít ki, melyben tűzkár esetén a vasúttal szemben minden néven nevezendő kártérítésről lemond. Megemlítsre érdemes, hogy az épületek tűztávolságát megállapító törvényben mindenhol be van véve, hogy „... épületeknél, melyeknek összes nyílásai ablakok vagy ajtókkal elzárhatók”, de az sehol sincsen kimondva, hogy a vonatok közlekedése alatt ezen nyílásokat el is kell zárni, pedig a mozdonyszikra által okozott tüzesetek nagyrészt az okozza, hogy az épületek padlás-üreibe a nehéz mozdonyszikra utat talál. Az épületek padlásán tűzfogó anyagot, szénát, szalmát, csomagolóanyagot, fagyapotot, ócska ruhákat, papírost, miegymást tartanak, amiket a mozdonyszikra felgyújthat, padlás- majd tetőtűzet okozhat. A tűzbiztos anyagokból épült lakóházat nem védi

meg a 8 méterben előírt tűztávlat, ha a padlásajtón, a nyitvahagyott tetőablakokon vagy egyéb nyíláson és házagon a padláson felhalmozott szálastakarmány vagy egyéb könnyen gyulladó anyaghoz a mozdonyszikrák hozzáférkezhetnek.

A vasúti személyzet nem gyakorol ellenőrzést abban az irányban, hogy a tűztávlatok határára épült idegen létesítmények összes nyílásai, ajtóí, ablakai, tetőablakai állandóan vagy legalább a vonatok közlekedése alatt zárva tartassanak. Sőt, mivel utazásaink alatt az állomási vasúti létesítmények, de különösen a felvételi épületek és lakóházak padlásablakait több helyen nyitva találjuk, bizonyos, hogy a zárvatartást célzó rendeletek végrehajtása körüli mulasztások történnek.

A mozdonyok szikraszórásából keletkező tűzkárok csökkentésére a vasúti igazgatóságok elrendelik, hogy:

I. A mozdonyok szikrafogói, füstszekrényajtói, pernyetölcsérjei, a füstszekrénylocsolók és a hamuszekrény csappantyúi és parázsfogó-szítái rendben legyenek.

II. A vonatba besorozott szálastakarmánnyal és a tűzfogó áruval rakott kocsik, ponyvakkal jól letakarva, lehetőleg a mozdonytól távol, a vonat végére soroztassanak be.

III. A teherkocsik ablak- és ajtónyílásai jól elzárandók.

IV. A nyitott kocsikból rakodás előtt a tűzfogó szemét és hulladék gondosan eltávolítandó.

V. A pályaudvarokon lévő épületek és a vonal mentén lévő őrházak összes nyílásai zárvatartandók. Törött ablakok azonnal pótlandók.

VI. A madár-, de különösen a verébfészkek az épületek tetőszerkezetei alól eltávolítandók.

VII. Az épületek padlásain tűzfogó anyagot, hulladékot, szálastakarmányt tárolni nem szabad.

VIII. Bútorszállító-kocsikat csak az esetben szabad szállításra elfogadni, ha azok jól zárható, kifogástalan állapotban vannak.

Ezenkívül a robbanó és tűzveszélyes áruk szállítására vonatkozólag még külön szállítási feltételek vannak megállapítva a vasúti üzletszabályzatban, illetve ennek függelékében.

Ad I. A szikrafogó-berendezések rendbentartása sok gondot okoz. A füstszekrényben, ahol a szikrafogó-szíták és lemezek vannak, elhelyezve normális viszonyok között üzemkészen 300—400 C° hőmérséklet van, amely hőmérséklet még emelkedik, ha a füstszekrényajtók pontatlan tömítése miatt secundár levegő jut be a füstszekrénybe, ott az el nem égett füstgázokkal keveredve éghető elegyet képez, meggyullad és elég. Ennek folyamánaképpen a füstszekrényben felszaporodott pernye izzásba jön és az egész szikrafogó-berendezést melegíti fel, olyan magas fokra, hogy a szíták többször ki is égnek, a szítakeretek és terelőlemezek pedig elgörbülnek, lyukak és hézagok támadnak. Tehát ha a szikrafogó-berendezést rendben akarjuk tartani, azt minden mozdony-fordá után vizsgálni, javítani kell. Ezen berendezés vizsgálata a legkellemetlenebb foglalkozások közé tartozik. A vizsgálónak úgy fel kell öltözni, mint egy kéményseprőnek. Ezen vizsgálatokkal kevés ellenőrző közeg foglalkozik szeretettel, úgyhogy végeredményképpen egy-két szakmunkás lelkiismeretere van bízva a szikrafogók rendbentartása. Bebizonyosodott, hogy ezen a téren azok a fűtőházak értek el jó eredményt, melyeknél a fűtőház mozdonyállagához mérten egy vagy két megbízható lakatos kizárólag ezen munkával van megbízva, a szikrafogókat minden mozdony-fordá után vizsgálják és javítják. Ezek a munkások, tekintettel a kellemetlen és sok szennyel járó munkára, na-

gyobb munkabérben részesülnek, jó és elegendő munkaruhát kapnak.

Ad II. A nyitott kocsikba rakott, könnyen gyulladó, tűzfogó áruk letakarásánál arra is figyelemmel kell lenni, hogy a ponyvák jól leköttessenek, útközben fel ne bomoljanak és hogy a ponyvák rongyosak ne legyenek.

Ad III. A teher- és személykocsik ajtó- és ablaknyílásainak pontos elzárhatósága a műhelyek munkaköréhez tartozik, de az állomási személyzet köteles arra ügyelni, hogy különösen tűzfogó áru rakodásánál a fedett teherkocsik ablaknyílásai valóban el is legyenek zárva.

Ad IV. A tűzfogó szemét már sok tűzkárt okozott a vasutaknál. Nyitott kocsikba rakott égőfolyadékok (nyersolaj, petroleum, benzin stb.) szállításánál a hordók többé-kevésbé szivárognak és ha a nyitott teherkocsi fenekén az előbbi szállításból visszamaradt széna, szalma vagy egyéb tűzfogó hulladék gondosan el nem távolított, a mozdonyszikra becsapódásától az egész rakomány lángbaborul.

Ad V. A törött ablakok pótlása szintén sok gondot okoz a vasútnál, mert az ablakok bevágása az osztálymérnökségek hatáskörébe tartozik, akik minden egyes ablak bevágásához költségkimélesterből nem rendelhetik ki a vállalkozó üvegest. Megvárják, míg több ablak bevágása esedékessé válik. Eközben a törött ablakon berepülő szikra már sokszor tűzkárt okozott.

Ad VI. A verébfészkek szemeltartása és eltávolítása különösen tavaszi és nyári időben övvelten szükséges. Tudvalevő, hogy a veréb a fészket száraz fű, kóc, széna, szalma, toll stb. tűzfogó anyagokból készíti, leginkább az épületek fából lévő tetőszerkezetei alá. A fészkekbe becsapódó nehéz mozdonyszikra könnyen felgyújthatja és tetőtűzet okozhat.

Ad VII. A bútorszállító-kocsik égése már sok kárt okozott. Ugyanis, ha a puhafából épült kocsinak a mázolása lekopott, a fa korhad, taplósodni kezd, vagy pedig a kocsi nyílásai nincsenek tökéletesen elzárva, a mozdonyszikrák vagy a taplósodó puhafát gyújtják meg és akkor a kocsi kívülről kezd égni, vagy pedig a szikra berepül valamelyik nyíláson a kocsi belsejébe s az ott felhalmozott és összezsúfolt száraz szobaberendezési tárgyakat és ruhaneműket belülről gyújtja meg.

Összefoglalás. Az előadottakból megállapítható, hogy a mozdonyok szikraszórásából keletkező tűzkárokat nehéz, tapadó szénrel való tüzelés, megfelelő szikrafogó-berendezések alkalmazása és a tűzvédelmi rendeletek végrehajtásának szigorú ellenőrzése által csökkenteni lehet.

A tűzoltói működés óvatossági szabályai.

Irta: Dr. Balogh Dezső.

(I. Folytatás.)

A mentőkötélen való leereszkedés veszélyes körülményeire különösen kell, hogy felhívjam a vezénylők figyelmét, mivel az ilyenkor előforduló lezuhanások és lehorzolt tenyerek sérüléseinek esetében, úgyszólván mindig a mentési gyakorlatot vezető a hibás. Vagy a kötél teherpróbájáról feledkeznek meg a tűzoltók, vagy a kötélnek a zárkapocsra való hibás rácsavarása útján áll elő a baleset.

Ezért sohasem szabad eltéveszteni azt a biztonsági elhelyezkedést, hogy a leereszkedést gyakorló tűzoltó lovagló ülésben mindig úgy foglaljon helyet az ablakban, hogy a ballába az épü-

zetben (szobában) maradjon a jobblába pedig az ablakból, a szabadba (utóra) kilógjon.

A kiakasztott zárkapocsra pedig bal kezével a már alaposan megrögzített és közvetlen előzőleg teherpróbát kiállt mentőkötélnek azt a darabját kell rácsavarni, — amelyik a mentőszegőtől (a rögzítés helyéről) — vagyis az épületből, kissé meglazítva a leereszkedni szándékozó tűzoltó zárkapocsáig ér. Sohasem szabad ennél fogva az ablakon kívül, a földszintre lelógó mentőkötélnek jobb részét a zárkapocsra rácsavarni, mivel akkor a kötél a zárkapocs kinyitható szárán fut végig. Ha ilyenkor a kötél megfeszül, a zárkapocs a leereszkedő tűzoltó testsúlya által kinyílik amikor is a háromszorosan rácsavart kötélszáron kibomlása mellett, a mentőkötél kiszabadul a zárkapocsból. E pillanatban a leereszkedő tűzoltó, ha kezével az ablak párkányát már eleresztette ellenállás nélkül a mélybe zuhan. Ha pedig a szabadon lógó mentőkötélbe való fogódzást megkísérli, a gyors leesés közben előálló súrlódás tenyereinek bőrét is lehorzsolja.

Kétszeres leereszkedésnél, kiszálláskor, az ablak párkányára való ránehezedés következtében, a zárkapocs megmozdul és a már háromszor rácsavart kötél abból kiszállhat, — amikor is a lezuhanás veszedelme a főt.

Azért még a lovaglólülésből, a ballábnak is, az ablakon való kiemelése előtt, a zárkapocsra csavart mentőkötél két szarát, a jobbkez hüvelyk- és mutatóujja közé fogva és megfeszítve, és mindkét kézre, illetve az alkarcokra támaszkodva, történjék a kiszállás. A jobbkez azután, a jobb comb mellett futó kötélet átveszi. Kiszállás alkalmával különösen, ha az ablakon belül levő kötélrész rövidre lett fogva, a zárkapocs, a jobbkez újait a párkányhoz csípheti, amely sérülés még fájdalmasabb lehet akkor, ha a kinyílt zárkapocs éle gyakorol nyomást az odaszorult újjra. A kötéleereszkedés gyakorlását, különösen kezdőknel mindig a mászóház első emeletének ablakából (és ne a harmadik emeletről) eszközöljük; mivel ha netalán mégis leesnék valaki, a bekövetkező sérülés foka minden valószínűség szerint csekélyebb lesz, mintha magasabb pontról történik a lezuhanás.

A két kötélben való (drezdai) leereszkedés gyakorlása közben jeladás nélkül és a két kötélnél egyidejűleg 3—3 emberrel való szétfeszítése nélkül, tűzoltót lebecsátani tilos. A mentőkötélek feszítve tartását pedig a lebecsátkozónak, a földhöz való közeledéséig és óvatos leszállásáig fenn kell tartani, mivel ezek elmulasztása következtében egyes tűzoltók súlyos keresztcsontsérülést szenvedhetnek. A két kötélben való leereszkedésnek egyébként is gyakorlati értéke nincsen és nem egyéb mint a laikusok részére szolgáló látványos mutatvány.

Mások mentésének egy mentőkötéllel való eszközésénél, a kötél kipróbálásán — és a zárkapocsra való helyes rácsavarásán kívül — nemcsak a megmentendő ember alapos megkötését kell szem előtt tartani, hanem mérlegelni kell annak netalán nagyobb testsúlyát is. Ezért a leereszkedést eszközöző tűzoltónak mindenkor erős embernek kell lennie. Ezenkívül a mentőkötélet kezelő tűzoltónak biztosítása érdekében egy segéd-szám segítségét is igénybe kell venni, aki hátmögött átkulcsolt derekát az ablaktól hátrahúzva, támogatja.

A mentőtömlővel való gyakorlatozás alkalmával főként akkor történhet baj, ha az eszköz igen rossz karban van és a mentés alatt szét-

málik. Éles, hegyes eszköz a megmentendő zsebében, felhasíthatja a tömlőt leeresztés közben. Figyelmeztető jeladás nélkül, a tömlőbe helyezett megmentendőt elbocsátani tilos, mivel a tömlő lejtőszerű kifeszítésének elmulasztása következtében súlyos, sőt halálos baleset állhat elő.

Hogy pedig a tömlő felső nyílásánál működő tűzoltók hibát ne kövessenek el, megbízható felügyelő tisztet vagy altisztet kell melléjük állítani.

E műveletnél jóval veszélyesebb a reichenbergi mentő-ponyvával való mentés, mely szeles időben nem is használható. A lebecsátkozók egyébként is igen könnyen kiesnek oldalra a nyitott ponyvából, kivált ha ferde irányban feszítetett ki. Végül az ugróponyvával való gyakorlatozás veszedelméről kell, hogy megemlékezzem.

A ponyvába való leugrás még az első emeletről is csak abban az esetben engedhető meg, hogyha kellő mennyiségű ponyvafeszítő legénység áll rendelkezésre és a mentőeszköz kifogástalan karban van. Ennél fogva semmiesetre sem szabad leugrást engedélyezni az esetben, ha a ponyva körül hézagosan állanak a beosztott tűzoltók. — Az első emeletről való leugrás engedélyezéséhez is legalább 24—28—32 ember szükséges.

Ha minden ponyvafogantyút begyakorolt tűzoltó-csapat (40 ember) egyszerre feszíti is meg, már a második emeletről való hibás leugrás esetén, a belezuhanó test eleven ereje annyira megerterheli a ponyva közepét, hogy az a földhöz aggasztóan közeli távolságig süllyed le, sőt a földet is érheti. A mentőponyvába való ugrás tudvalevőleg, egyéb menekülési útvonaltól váratlanul elvágott és megközelíthetetlenül veszélybe jutott tűzoltók megmentésére szolgál.

Ahol tehát olyanok a helyi viszonyok, hogy ily veszélyes helyzet előfordulása lehetséges, ott a tűzoltóság vezetőinek a ponyvába való szabályszerű ugrás megtanulását is gyakoroltatni kell, mert így legalább adott esetben, az életmentés ezen veszélyes módszerének sikerében is bízni lehet.

Igen ám, de nemcsak a tűzoltók juthatnak abba a szorult helyzetbe, hogy egy merész ponyvábaugrás árán menthetik meg életüket, de rohamosan terjedő füst és tűz esetén a magasban fennszorult, illetve a természetes menekülés útjától elvágott lakók, gyárak, malmok munkásai stb. is, az ugróponyvába való leugrást, mint a megmenekülés utolsó lehetőségét, kénytelenek megkísérelni.

Hogy a nem tűzoltóknak ugróponyvába való leugrása milyen katasztrófális következményekkel szokott járni, ezen körülmény éppen az illetőknek a mentőeszközbe való szabálytalanul történő belezuhanásnak tulajdonítható.

Az első emeletről való leugrás még csak a sikeres menekülések jegyében szokott lefolyni; mert akárhogy esik is a menekülő a ponyvába, komolyabb sérülése alig történhet.

De ha a megszorult menekülő magasabb emeletről függőleges tartásban (tehát mint a hídról a folyóba ugró) zuhan le a mentő ponyvába, éppkézláb alig kerül ki onnan.

A nagy magasságból helytelenül leugrókat pedig esetleg haldokolva emelhetik ki a ponyvából.

Mindemellett, végső esetben, az ily négyemelet magasságból való leugrások útján való mentési műveletek elől még sem térhet ki a tűzoltóság; mert, ha figyelembe vesszük azon tapasztalati körülményt, hogy a budapesti párisi nagyáruház égése alkalmával e magasságból szabály-

ellenesen leugrott 13 menekülő közül 2 nő (15·3%) bár súlyos sérülések árán, de mégis megmenekült az egyébként biztos haláltól, akkor alacsonyabb magasságból történő leugrások esetén ez a menekülési százalék, bizonyára lényegesen kedvezőbben alakul ki.

(Folytatása következik.)

A gyári üzemek gőz- és motoros szivattyúiról.

Írta: Poldermann Lajos, a Magyar Ruggyanta-gyár tüzoltó-parancsnoka, Budapest.

Nagyobb terjedelmű ipar- vagy kereskedelmi vállalatoknál, ahol nagymennyiségű nyers- és kész-árú halmozódik össze, kívánatos, hogy a gyári tüzoltótestület ne csak kézierőre berendezett fecskendővel legyen ellátva, hanem a mai előrehaladott kornak megfelelően valami elemi erővel hajtott fecskendővel is rendelkezzen. Esetek igazolják, hogy ily viszonyok mellett nem csupán a nagyszámú tűzország, hanem egy jól felszerelt kis csapat is tud eredményes munkát végezni. A nagyobb ipartelemek közel egy félszázad óta stabil gőzszivattyúval vannak ellátva, melyek a gyár vagy gőzmalom területén, vagy annak szomszédságában kitörő tűz esetén hatalmas gőzfecskendő-sugarakat szolgáltatnak. E berendezések ismertetése a következő:

A stabil gőzfecskendőt két főrésze oszttjuk: gőz- és vízcsoporra. A fecskendő működtetéséhez szükséges gőzt az indítószeléken át bocsájtjuk a gőzhenger fölött lévő tolattyúszekrénybe, ahonnan a vezérmű elosztása szerint a gőzhengerbe jut s ott a dugattyút előre-hátra mozgatja. A gőzhengerek végein vannak a kifújtató csapok, melyeken át üzembevételekor a gőzvezetékben és a hideg hengerfalakon lecsapódott vizet kifumatjuk. A gőzhengerek és a vezérmű kenésére önműködő olajtartók vannak alkalmazva. A fecskendőnek a másik főrésze a vízkamra, mely erős válaszfalal a henger hosszában szintén két részre van osztva, szívó- és nyomórészre. Alul van a szívóhenger a szívószelepekkel. A szívóhengerben egy pontosan beálló dugattyútest mozog. Ez a dugattyú egy tengellyel közvetlen összeköttetésben van a gőzhenger dugattyújával, amelynek ide-odamozgása a szívóhenger dugattyúját is előre-hátra mozgatja. Legtöbb esetben a stabil gőzfecskendők kétüteműek, vagyis a szívókamra is két részre van osztva, hogy a dugattyú mindkét vége egyidőben munkát végezzen, midőn az egyik még szív, a másik vég ugyanakkor nyom. Azért van igen jó hatása az ikerhengeres fecskendőknek, mert állandóan két szelep szív és kettő nyom. A szívókamrát úgy szokták méretezni, hogy az egyszersmind a szívó légkzánt is pótolja, viszont a nyomókamra bőven méretezett légtartánnyal van ellátva. A szívó- és nyomókamrákat vékonyabb csővel és közbeiktatott elzárócsappal szokás ellátni, azért, hogyha a szívószelepek a vizet leeresztenék, a nyomókamrából meg lehessen tölteni. Tanácsos időnként, különösen nagyobb igénybevétel után, úgy a szívó-, mint a nyomószelepeket megvizsgálni, nem sérültek-e meg? Ha a szeleptányéron vagy a szeleplésen kisebb hibát észlelünk, csiszolással még könnyen rendbehozhatjuk. Ami szintén igen fontos, a vízben lévő dugattyúk bármily pontosan is lettek beillesztve, azért hamar kikophatnak, különösen akkor, ha vizünk homokos. Ily esetben a dugattyút át kell szabályozni, a vezetőszelepcét pedig újból kiperselyezni; ahol belső tömszelencék is vannak, mint pl. a Monski-féle gépeknél, ott a

hengerfedőt levesszük és a tömitést vagy utána-szorítjuk, vagy pedig újra tömíttetjük. A tömszelencébe puha kender- vagy pamufonatot pehelygrafitos faggyuba itatva használunk, hogy a benne járó rudak kevésbé kopjanak és gyöngébb szorításnál is jól tömitsenek. Szoktak ajánlani sokféle impregnált tömitőanyagot, azonban az előbb mondott kétféle anyag teljesen megfelel. A gőzre jó asbest-fonatot használunk szintén grafitos faggyuval. Mint stabil gőzfecskendő közhasználatban legelterjedtebbek a Worthington- és Weisse-Monski ikergépek, kisebb teljesítményre pedig a Vojth-szivattyú. Az előbb a szerkezetéről elmondottak csekély különbséggel bármelyiknél ugyanaz. A stabil gőzfecskendő szerkezetének ismeretén kívül ismernünk kell annak teljesítő-képességét is, úgyszintén tudni kell azt is, hány méter mélyből szívathatunk zavartalanul. Szívó hatása különösen az ikergépeknek igen jó, 8—9 méter közötti mélységig jól szívják a vizet anélkül, hogy az adott teljesítmény tetemesebben csökkenék. Egyébként a stabil gőzfecskendők teljesítményét a kívánalmaknak megfelelően a szivattyúgyárosok szokták méretezni s ezen meghatározott adatok szabják meg, hogy hány sugarat milyen lövőkével képes a fecskendő határozottan táplálni.

Ha a fecskendőgép üzem közben megszalad, annak oka legtöbb esetben a vízszlop megszakadása. Ezt a szívótérbe behatoló levegő okozza és pedig tömitetlenség vagy vízhiány következtében. A hibát a vácuummérő rendetlen kilengése vagy egész visszaesése jelzi. Kisebb tömitetlenség nagyobb bajt nem okoz, ha azt idejében rendbehozuk. A vácuummérő mutatja állandóan azt is, hogy milyen mélyről szí a fecskendő. A nyomócsakra szerelt fesz mérő a nyomóhálózaton törtéteket mutatja; normális vízhasználatnál a fesz mérő csaknem nyugodtan áll, míg ellenben ha tömlőszakadás, vagy hasonló eset történik, hirtelen visszaesik a nyomás, viszont ha jelzés nélkül sugarakat állítunk le, a fesz mérő nyomása hirtelen emelkedik. A stabil gőzfecskendő szerkezetének ismertetése után a turbó-, illetve centrifugális fecskendők szerkezetére térek át.

A centrifugális fecskendők szintén két főrészből állnak: a nyugvó és a forgó részből. A nyugvó rész a fecskendőház, belül pontosan megmunkálva, alaplemezen nyugszik, szívó- és nyomókarimás csokkal. Mindkét oldala levehető homlokkfedővel van ellátva. A fedelek közepén vannak beágyazva a forgótengely vezetőszelencéje és tömszelencék, úgyszintén a csapágycs, melyben a forgótengely fut. Magas fordulatszámú csapágycs vízcirkulációval vannak körülvéve, hogy a kenőolaj túlságosan fel ne melegedjen. A nyugvó fecskendőház megmunkált belső részébe van beillesztve a forgókerék, amely viszont a futótengelyre van erősítve. A forgókerék különböző idomú csatornákkal van készítve. Középníválásán jut a víz a forgókerékbe, ahol a kissé kör alakba hajló csatornák át a röperő hatása folytán a nyomócsőbe kerül. Közvetlenül a nyomócsónk után visszacsapó szelepet szoktak a körforgó-fecskendőknel alkalmazni azért, hogyha a fecskendőt leállítják, a fecskendőházba levegő ne jusson. Egyébként a körforgó-fecskendők fel vannak szerelve tölcsérrel, légtelenítő csappal, vácuummérővel, rendes fesz mérővel, nyomáskiegyenlítő csővel és tolózárral. A körforgó-fecskendők üzembevételekor legfontosabb feladatunk a levegő eltávolítása úgy a fecskendőből, mint a szívótömlőkben.

Kisebb fecskendőknel ezt a munkát úgy végzik, hogy a levegőcsapot kinyitják és vagy a motor hűtővizét engedik a fecskendőházba, vagy

pedig tölcseren át vizet töltenek a fecskendőbe. A betöltött víznek be kell hatolnia a szívócsőbe is, egészen a lábszelepig. Ha már több víz nem megy le a tölcseren s a levegőcsapon is víz jön ki, az annak a jele, hogy a fecskendőből a levegő el van távolítva. Ekkor lezárjuk a töltő- és légtelenítő-csapot, keveset nyitunk a tolózáron s aztán indítjuk a hajtómotort. Stabilfecskendőknel, ahol a szívórész úgyszólván víz alatt áll, a légtelenítés elmarad. Indulás után, ha a vacuummérő nulláról kitérve, szívást jelez s ugyanakkor a fecskendő nyomást mutat, a fecskendőnk rendben van, a tolózarat tehát fokozatosan kinyithatjuk. Ha azonban a vacuummérő mutatója ide-oda ugrál, az annak a jele, hogy a szívórészen valahol levegő hatol be. Ha a lábtelep vízszin alatt van, rögtön a csavarpárokra nézünk utána és ha a csavarpároknál nem találunk hibát, akkor a tömszelencét szorítjuk kissé után. Nagyobb teljesítményű fecskendőknel a levegőt kiszívattják, a fecskendőt evakuálják. A gyárak ma még többféle módon kísérleteznek, hogy a levegő kiszívását minél gyorsabban és biztosabban érthessék el, sőt arra törekednek, hogy az esetleg munkaközben a fecskendőházba került levegőt is állandóan elszívják. Így a fecskendő vízszállító képessége biztosabb és intenzívebb is marad. A forgórészek jó tömítéséről az úgynevezett kettős szelencét alkalmazzák, melynél a forgórész teljesen vízben szalad s így a levegő nem tud a forgócsap mellett a szívótérbe hatolni. A körszivattyúk, illetve fecskendők nyomóhatása nemcsak a fordulatszámától és kerületi sebességtől, hanem a fogókerék típusától is függ. Kör-forgó-fecskendőknel a nyomás fokozására leggyakrabban a lépcsős áttételt használják. Ha pl. egylépcsős körforgó 2 atm. nyomást tud kifejteni és három-, négylépcsős fecskendőt építenek egybe, azután minden lépcső két atm. nyomást fejt ki, átadva egy lépcső kifejtett munkáját a másodikonak, a kettő viszont a háromnak és így tovább, kapunk annyiszor két atm. nyomást, ahány lépcsős fecskendőnk van. Természetes, hogy a körforgó fecskendőket nemcsak elektro-motorokkal, hanem benzin-motorokkal is meg lehet közvetlen hajtani, vagy pedig újabban már az elég jól bevált benzin-motoros kocsiakra szerelt kombinált kapcsolást alkalmazzák. Bármily motorral hajtott centrifugális fecskendő, melyhez — különösen ha a víz hozzáfolyik — igen jól dolgozik. Ha azonban a centrifugális erőnek a vizet nemcsak nyomni, hanem emelni is kell, akkor a megbízhatósága csak addig tart, amíg levegőt nem kap a szívóoldalon. A körforgó-fecskendőknek a gondozása és kezelése tehát több figyelmet és hozzáértést kíván, mint a dugattyús fecskendőké. A szívótömlők kapcsolásának jó tömörnek kell lennie. A forgórészek, különösen a fődelekbe ágyazott tömszelencéknél puha kender-, vagy gyapjúfonattal jól tömítve kell lenniök, hogy üzemkötésben is utána lehessen szorítani.

(Folytatása és vége következik.)

Visszhang a „Katonai rendgyakorlatok a tűzoltóság szolgálatában“ című cikkekre.

Kiss Béla kiváló bajtársunk tollából, a „Tűzrendészeti Közlöny“ múlt évfolyamának 12-ik számában, a fenti cím alatt napvilágot látott cikkben, az általa javasolt módosítások meghonosítását, a magam részéről a legmelegebben pártolandónak ajánlom. A vezetésem alatt álló kiszombori tűzoltóság ugyanis egy év óta ezen újabb katonai rendgyakorlatok művelését szintén kísérletez

tárgyává tette, s ma már úgyszólván kifogástalanul folyik az ezen módszer szerint a rendgyakorlatozás. A kettősrendek alkalmazásával szemben ezen újabb módszernek elvitázhatatlan előnyeit most már a gyakorlati tapasztalat igazolja. A régi katonai gyakorlati szabályzat szerint, mely a tűzoltóságoknál jelenleg még érvényben van, tudvalevőleg csak akkor lehet kettősrendeket alakítani, ha legalább 8 emberrel (2 tagpár) rendelkezünk, egyébként a rendekben való menetoszlop a kötelező. Ezen 8 emberen felül azonban még legalább két tisztre is szükség van.

Hogy mily lelkiérzés valamely vezetésre hivatott tűzoltótisztnak egy ily 8—10 emberből álló osztagot akár kettősrendekben, akár rendekben vezetni, külön vázolni feleslegesnek tartom és hiszem is, hogy egyik bajtársam sem szívesen áll az ilyen kis csapat élére, különösen ha egy díszfelvonulás lefolytatásáról van szó. A Sopronban tartott országos tűzoltóversenyek alkalmával 8 tűzoltóval vonultam fel és bizony furcsa érzésem volt a megszokott 2 szakasznyi csapat helyett, ezzel a 8 főre csökkentett létszámú félrajjal menetelni.

Igaza van cikkíró bajtársunknak abban is, hogy a vidéken 20 főnél nagyobb szakaszt, a mai viszonyok között elképzelni nem igen lehet. A félrajvonalba való menetelésnek egy célszerű előnye még az is, hogy gyalogjárón (sáros időben) zavar nélkül haladhat a csapat.

Nem szabad azonban megjegyzés nélkül hagyni ezen új gyakorlatozási rendszernek hátrányos voltát sem, különösen ha a csapat gyengén van kiképezve. Ezen rendgyakorlatok végzésére ugyanis, különösen a kanyarodásoknál a legnagyobb figyelmet és pontos összműködést kell kifejteni. Már pedig vonalból félrajjoszlopba, vagy félrajjoszlopba vonalban történő alakzátváltoztatás teljesen a kanyarodáson, sőt félrajjoszlop jobbról (balról) előre, kettős kanyarodáson alapul és hogy a pontos, illetve szabatos mozdulatot végrehajthassuk, ennek a kivitele a vezénylő türelmét erős próbára teszi. Egyébként fiatal tűzoltónemzedék nevelése szempontjából, különösen fontos ezen új gyakorlati szabályzat alkalmazása. Járásunk területén a közelmúltban befejezett járási tűzoltótanfolyam hallgatói, élénk érdeklődéssel viseltettek ezen gyakorlat iránt. Az ismertettek után erős a reményem, hogy az Országos Tűzoltó-Szövetség elnöksége minél előbb szintén tanulmány tárgyává fogja tenni ezen új katonai rendgyakorlati szabályzat alkalmazhatóságának kérdését és előreláthatólag a tűzoltóság keretében meg is fogja honosítani azt. Ezen új rendszernek alkalmazása azért is kívánatos, mivel a tűzoltóságok rendgyakorlata eddig is a katonákéval azonos volt.

Faragó Mihály

Ö. T.-parancsnok, h. járási tüzr. felügyelő
Kiszombor.

A gyújtogatás problémája.

Irta: Kállay Imre.

A világháború előtti utolsó években a tűzkárok feltűnő módon felszaporodtak, mivel a tűzeseteknek nagytésze haszonlesésből és anyagi érdekből származó gyújtogatásból eredők voltak. A szándékos gyújtogatásnak ily nagymérvű elfajulását az okozta, hogy abban az időben a biztosított javaknak az értéke kevesebb volt, mint a biztosítási összegnek a pénzértéke. Az ilyen gyújtogatás a félt néha nagy haszonhoz juttatta és tapasztalatból tudjuk, hogy nagyon sok esetben egy sikerült leégés után a piszkos kis boltból egy csinos áru-

ház gubózott ki. Statisztikai adatok igazolják, hogy azokban az években, egy-egy hónapban 15—20, sőt több bolti és raktártűz fordult elő. Európázerte valósággal hivatásszerűen történtek a gyújtogatási esetek; németországi adatok szerint a tüzeseteknek 25%-a gyújtogatásból származott. Amerikában az is megtörtént, hogy biztosító társaságok ügynökeiből úgynevezett gyújtogatási konzorciumok alakultak, melyek nagy biztosításokat kötöttek; majd a bebiztosított javakat felgyújtatták és a kifizetett összegben a féllal megosztokodtak. Egy ilyen üzletben a biztosítótársaságok is jól kerestek, mert minden nagyobb tüzeset után a biztosítást fel lehetett emelni és új biztosításokat lehetett kötni. A tűzkárok statisztikája rossz gazdasági viszonyok mellett mindig egy felemelkedő görbét mutatott, mely érvényes általánosságban és külön szakokban is. Ebből a megfigyelésből megállapítható, hogy a gazdasági viszonyok és a gyújtogatás két oly tényező, melyek egymással szoros összefüggésben állanak. Amíg a biztosítótársaságok röviddel a háború előtt az előfordult tűzkárok által erősen meg voltak terhelve, ennek befejeztével a tüzesetek száma az inflációs időkben oly meglepően visszafejlődött, hogy eleinte ennek oka nem volt megállapítható. Tapasztalat szerint ugyanis az inflációs időkben a bűnesetek száma erősen fel szokott szaporodni, feltehető volt tehát, hogy a gyújtogatás bűnesetei ezen időben ugyancsak növekedni fognak. És ez mégsem következett be. Ugyanez a többi bűnözés, mint a csalás, sikkasztás, betörés, tolvajlás esetei hallatlan mértékben megnövekedtek, míg a tüzesetek száma egy hihetetlennek tetsző minimumra szállott alá. Ezen jelenségből az a következtetés volna levonható, hogy inflációs időkben az árú értékének folytonos emelkedése, az érdekelt tulajdonosokat a tüzek keletkezésével szemben fokozottabb elővigyázatra serkenti. Ez az emelkedett óvatosság azonban nem magyarázza meg a tűzkároknak ilyen nagy mértékben való visszaesését. Az igazi oka e jelenségnek inkább abban leli magyarázatát, hogy a biztosítótársaságok a tűzkárok megtérítését nem az inflációs áraknak megfelelő mértékben teljesítették és így minden tüzeset egy súlyos veszteséget jelentett a biztosítottak szempontjából. A konszolidációval és a pénz értékének az állandósításával lassankint a biztosítási csalás céljából előidézett gyújtogatások száma ismét megindult és a statisztikai kimutatások szerint ezeknek a száma csakhamar emelkedni fog. A haszonlesésből, illetve a biztosítási csalás útján elkövetett gyújtogatási eseteken kívül olyan gyújtogatások is fordulnak elő, amelyek legtöbbször öntudatlanul, minden anyagi érdek nélkül, hirtelen beállott hangulat, lelki depresszió, beteges hajlam által, vagy a tűz iránti rajongás hatása alatt okoztatnak.

Melanchólia, félelem, nyomor, súlyos betegség, nagy lelkifájdalom, kétségbeesés, vallási rajongás, nagyon sok embert az öngyilkosságba kerget és néha a tüzet választja halálnemül. Egy 10 évi statisztikai összeállítás 45 olyan tüzesetről tesz említést, melyeknél a tett elkövetői öngyilkossági szándékból, önkezükkkel gyújtották fel a szeszszel, petróleummal, leöntött ágyneműt, a szalma és rőzsekötegeket, erdőben a bokrokat s abba belefeküdve a tűzben megégtek, vagy súlyos égési sebeket szenvedtek.

Öröklött, vagy nehéz betegségbe esett epileptikusok, könnyen izguló, elmeengeneségben, folytonos fejfájásokban szenvedők, hystériás, lelki extázisú idegbetegek a legnagyobb bűnök elkövetésére, s így a gyújtogatásra is képesek. (Lásd az alább felsorolt példákat.) Az ilyen beteges hajlamú

egyének által elkövetett gyújtogatásokat a bíróságok a szakértő orvosok véleménye szerint nem szokták bünténynek minősíteni, hanem elmebeli állapotuk megvizsgálata alapján cselekedetüket beszámíthatatlanságukra való tekintettel bírálják el.

Nagyravágyásból, elkövetett ilyen természetű esetről, az ókori irodalom is megemlékezik. Herostrates, a hírhedt görög azáltal akarta nevét megörökíteni, hogy Artemis-nak gyönyörű templomát Efezusban K. e. 356-ban felgyújtotta. Városrendezési terveinek megvalósítását pedig a pyromániás Neró császár úgy segítette elő, hogy Rómát felgyújtatta, — így tüntetvén el a nagyobbbrészt fából és vályogból épült városrészeket azért, hogy helyükbe tekintélyes és díszesebb paloták épüljenek.

Bosszúból, féltékenységből, elkeseredésből és elégedetlenségből származó gyújtogatásokat leginkább csavargók, cigányok és cselédek követik el, mivel a helységből kitiltattak, vagy mert éjjeli szállást és élelmet nem kaptak, vagy rosszul bántak velük. Elbocsátott kocsisok nagy előszeretettel gyújtották fel, az előbb gondozásukra bízott istállót. Kizárt, fanatikus munkások bér- és politikai mozgalmak alkalmával igen gyakran rabolnak és gyújtogatnak. A háborúnak is a gyújtogatás volt egyik hathatós eszköze, hogy ezzel is nyugtalanítsa és megfélemlítse a támadó ellenséget. A gyújtogatás büntetének felelősségrevonása elől való menekülés nem mindig sikerül. Így különösen a nagy városokban ezek a gyújtogatási kísérletek mindig kockázattal járnak; mert a tűzoltóságok berendezésének fejlődése folytán azok nagyobbbrészt automobilszerekkel is rendelkeznek; a tűzjelzés is tökéletesebb és az állandó készenlét mellett a tűzörség percek alatt a tűzszínhelyen megjelenve, igen gyakran még csírájában elnyomja a tüzet s így a bűnjelek napfényre kerülnek. Ennélfogva igen sok esetben már oltásközben megállapítható, hogy gyújtogatás történt.

A szándékos gyújtogatáson kívül a gondatlanságból eredő esetek is a tűzveszedelemnek igen nagy százalékát teszik ki. Ide számítanak a dohányzás és nyílt lánggal, parázsszal való figyelmetlen elbánás, gyermekeknek gyufával való játsása és egyéb esetek, melyek a tűzvész által okozott kártevés miatt, szintén büntetendő cselekményt képeznek. Amíg azonban a szándékos gyújtogatást, (vagy mint biztosítási csalást) a törvény büntetnek minősíti, azalatt a gondatlanságból eredők vétséget képeznek.

A szándékos gyújtogatás tetteit a kárvallott nép valamikor dühében a tűzbe dobta.

Jelenleg a büntető törvénykönyv a szándékosan gyújtogatót (1878. V. törvénycikk) 422., 423., 424. és 428. szakaszainak rendelkezése szerint a biztosítási csalás céljából elkövetett gyújtogatási esetek tetteit pedig ugyanezen törvény 382. és 383. §-a alapján bünteti a bíróság.

A lázadó csoportok által elkövetett gyújtogatások elkövetői a 155-ik § a alapján ítéletnek el. Ez utóbbi eseteknél a rögtönítelő bíróság is ítélkezik, ha statárium van hirdetve. A tűzvész okozás vétségének büntetését pedig az 1878. évi V-ik t.-c. 425-ik §-a írja elő.

E büntetések mind súlyos fegyház és börtönnel, évekre terjedő elzárást von maga után; a gyújtogatás vétsége fogházzal büntetettik, de ha a tüzeset emberáldozattal jár, annak okozója szintén fegyházba kerül. A statáriális eseteknél pedig a tettesekre halálbüntetés vár.

(Folytatása és vége következik.)

A mentői szolgálat bűnügyi eseteknél.

Az első segítségnyújtásra szoruló sérültek természetes kontingensét, a szándékosan okozott balesetek szolgálatátják. Az ily természetű balesetek nemcsak a sűrű lakosságú nagy városokban, hanem a kisebb községekben is elég gyakran fordulnak elő. Hogy egyebet ne említsek, egy-egy baleset alkalmával, akárhányszor a mentői szolgálat igen sürgős mentési beavatkozásra kényszerül. Mert a kéréslek nyomában a mentői szolgálat veszélye fenyeget.

A szándékos testisértesek a legkülönbözőbb eszközökkel okozható eszközök: a kövek, a dobok, a fák, a bot, a különböző fegyverek, a csákány, a balt, a fejsze, a csákány, az asz, a papírvágó-kés, a ráspoly, a véső, a kalapács, a szeg, a zsineg, a kötél, a kendő, a drótkörmű, a maró és egyéb erősen ható mérgek stb. Azonkívül a vízbefojtás, a magasból való ledobás, a vízbeesés az erőszakosan előidéztet égési sérülések és a bűnügyi. — a bűnkronikák eléggé ismeretesek és a haláltokozó testisérteseknek kiválóan igen gyakran ezen büntényszámba mentő esetek és súlyosabb, esetleg haláltokozó testisérteseket, beszámíthatatlan elmebeteggek követnek.

Az öngyilkosság illetve az öngyilkossági kísérlet is a büntényszámba ütköző cselekmény, melynek a mentői éppoly veszélyes állapotba jutnak, mint azok mások által sebesítettek meg.

Amint már említet volt, az erőszakos úton okozott testisértesek a bűnügyi, igen gyakran sürgősen alkalmazandó első segítségnyújtásra szorulnak, melyet a mentői szolgálat odaadással és lelki ismeretesen végez, mint egyéb más véletlenül előforduló baleset ellátásánál.

Ezen bűnügyi eseteknél, a mentőknek, az általuk teljesítendő mentési beavatkozásuk elvégzése folyamán, mégis bizonyos tekintetben, különös körültekintéssel kell eljárni. Számos ily esetben ugyanis, a bűntett elkövetője, áldozatának a helyszínén hagyásával, az igazságszolgáltatás elől elmenekül s így annak kiléte ideig-óráig, vagy mindörökké ismeretlen marad. Az idejében felfedezett eseteknél, gyakran megtörténik, hogy a sürgősen odahívott mentők, a súlyosan sebesült áldozatot még eszméleténél levőnek találják, mielőtt a rendőri hatóság oda érkezett volna. Ilyenkor a gyorsan alkalmazott mentői beavatkozással (vérzéscsillapítás, sebkötés, stb.) egyidejűleg, a sérült személyazonosságának megállapítása és feljegyzése mellett, a tettes kiléte iránt is érdeklődni kell és a sérült részéről nyert válasz esetén ezen adatok is az eset-naplóba bevezetendők. Mert nem lehetetlen, hogy a kihívott rendőrközeg ily súlyosabb esetnél, kérdést nem is intézhet a sebesülthöz, aki esetleg a kórházba való szállítása közben — meghal.

Ilyenkor az első segítségnyújtást szolgáltató mentők, ha az áldozat a tettes kilétét megmondotta, a bűnügyi nyomozás koronatanui lehetnek.

Sok esetben öngyilkosságok, más által okozott emberöléssel tévesztetnek össze; nem egy gyilkos gaztett elkövetője pedig az áldozat körül levő eszközöket (bűnjeleket) és tárgyakat úgy rendezi el, hogy öngyilkosság esetének látszatát igyekszik kelteni.

Ily eseteknél is, ha a súlyos sérült még él és eszméleténél van, a tett elkövetésének okozója iránt okvetlen érdeklődni kell. Egyidejűleg a ne-

talán kéznél levő bűnjeleknek a rendőrség megérkezéig való biztosításáról is gondoskodni kell. Ennélfogva minden eszköz, vagy tárgy, mely az áldozat közelében szembetűnően kéznél található és mellyel az erőszakos sértést elkövetni lehetett, a legelsőnek odaérkező rendőri hatósági közegnek, mint bűnjel átadandó. Gyilkossági esetnél, amidőn a mentőt önkívületi állapotban levő haladókhoz hívják, a halálosan sérült körül levő tárgyak, bútorok stb. helyzetének megváltoztatásától óvakodni kell, — nehogy a bűntett végrehajtásának körülményeit gyakran igazoló helyzetek megállapításának lehetősége, — ezáltal hátrányt szenvedjen.

A mérgezési eseteknél, melyek akár öngyilkossági szándékból, akár véletlenül, vagy gonosz kezek által okozottak, elsősorban mindig a mérgezést okozó anyag, illetve annak maradványa után kell érdeklődni, mert a mérgező mineműségének megállapítása nélkül első segítséget sem lehet nyújtani. A megtalált mérgezőanyag maradványa pedig, mint bűnjel, szintén az esetnél megjelent rendőrségnek adandó át.

Az első segítséget nyújtó mentők tehát, a bűnügyi baleseteknél való közreműködésük után, — annak adatait az általuk rendszeresen vezetett esetenaplóba mindenkor pontosan és az esetnél tapasztalt jelenségek felsorolása mellett, — a valóságnak megfelelően jegyezzék be, mivel a bíróságok az ily eseteknél ténykedő mentők vezetőségét ezen adatok ismertetésének közlésére szokták felhívni, esetleg az esetnél jelenvoltakat tanuk gyanánt kihallgatni. Amidőn tehát a mentők ily bűnügyi baleseteknél, nemes hivatásuk mellett, az igazságszolgáltatás érdekeit érdemlegesen támogatják, ezen körültekintő viselkedésük által, tekintélyük növelését is ápolják.

Dr. Balogh Dezső

Az Aczél Károly r.-t. fatelepének égése Budapesten.

Az Aczél Károly r.-t. fafűrész és ládagyára az V. ker. Újpesti rakpart 1414. hr. sz. telken terül el, melynek a Duna felőli részén egy földszintes lakóház áll. Ez előtt farönkök vannak elraktározva. A telep közepén a gyárépület helyezkedik el, mely mögött közvetlenül a raktárépület foglal helyet. A telek belső végén pedig az igazgatói lak áll. A gyárépület északi részét a fából épült fűrész- és fagyapotraktár képezi, közepén a gép- és kazánház foglal helyet; a déli oldalon pedig az emeletes ládagyár helyezkedik el.

Az egyes épületrészek elválasztása csak részben volt megfelelő, mivel több ajtónyílás tűzbiztos ajtóval nem volt ellátva, a gépház és fűrészépület ereszei is csatlakoztak egymáshoz, a gép- és kazánház válaszfala pedig nem volt a tetőn átvezetve. Ezen építkezési hibáknak volt tulajdonítható az a jelenség, hogy a tűz a fűrészről a gépház tetejére terjedt át és a ládagyár földszintjébe is belekapott. A gyár tűzvédelmi berendezése még a háborús időkbeli elhanyagolt állapotban levő és elégtelen volt.

Általában pedig ezen még ki nem épített környéken a vízellátás ily nagyobb mérvű tűz oltásához elégtelen, mivel a telep két oldalán fektetett vízvezetéki cső kisebb méretű, a Dunához pedig a ki nem épített iszapos partja miatt hozzáférni nem lehet. A tűz alkalmával északi szél fújt, mely a ládagyár felé hajtotta a tüzet. A gyárépület körül az udvaron deszkarakások heverték.

Folyó évi február hó 4-én, d. e. 10 óra 14 perckor a gyári portás tűzjelzőn azt a jelentést

adta le, hogy a portáslak ég, amire az V., II., VI. ker. és a tiszti autódőrség a vész helyére rendeltetett. Kevésvártatva telefonon azt is jelentették, hogy a gyapotraktár ég; erre a IV. ker. őrség is kirendeltetett. Végül 10 óra 40 perckor telefon útján sikerült megtudni, hogy a fűrészsér is ég, amire még a VIII-ik őrség is a tűz színhelyére küldetett.

A tűznél csupán három nagy autófecskendő volt üzembe helyezhető, éppen a fent említett vízhiány miatt és a kivonult őrségek e három gépről vett 8 sugárral vették körül az égő objektumokat, amikor már a lángok a raktárépületet is elérték és több deszkarakást felgyújtottak. E nyolc motor-sugár a tűz tovaterjedését üzembe lépésük első percében feltartóztatta és azon a területen határolta el, ameddig az a tűzoltóság felvonulásáig eljutott. A tűz délben 12 órakor lokalizálva volt. A kazánház, a ládagyár, a raktárépület és a még nem égő farakások meg voltak mentve; a gépház begyuladt teteje el volt oltva, azonban utóbbit kettős deszkaszerkezete miatt nagyrészt fel kellett bontani. A fűrészházban volt fűrészgatterek természetesen a tűzben elpusztultak. Az ilymódon előálló kár tetemes és mintegy 2 milliárd koronára tehető, mely azonban biztosítás útján megtérül. Megemlítendő, hogy a telepen annak fennállása óta ez már a negyedik tüzeset volt.

A tűz elhatárolása biztosítva lévén, a IV., VI. és VIII. ker. őrségek d. u. 1 órakor bevonultak, majd d. u. 3 óra 30 perckor a II. ker. őrség is visszazserelt, míg az V. ker. őrség 4 óra 20 percig végezte el a végleges eloltás munkálatait. A tűz

eloltásának műveleteit a főparancsnokon kívül a tűzhöz vonult 3 ügyeletes tiszt irányította. Ezen idő alatt a központi tűzőrségen tartalékban álltak a parancsnok és egy tiszt.

A tűzvizsgáló-bizottság 1927. február 5-én szállt ki a helyszínén; a tűz keletkezési okára nézve azonban pozitív támpontot nem talált, úgy-hogy ezirányban rendőri nyomozás szükségessége merült fel annál is inkább, mivel a tűz üzemközben keletkezett, tehát a munkások kihallgatásából eredmény várható. Abból a körülményből, hogy az első tüzetjelzők a fagyapotraktár égését jelentették, arra lehet következtetni, hogy a felette könnyen égő anyag körül esetleg gondatlanság esete foroghatott fenn, de mivel a fagyapotkamra és a fűrészház felett a gyár kéménye is áll és a kazánok alatt a fűrészpont és a fahulladékot is eltűzelik, ennél fogva a kéményből kiszállt és a fagyapot közé hullott szikra is oka lehet a tűznek. Végül, mivel a fűrésztelep állandóan telve van fűrészporral, az sem lehetetlen, hogy a gépektől olajossá vált fűrészpont öngyulása következett be. Gyújtogatás feltételezésére nem volt támpont.

Hogy a tűz azután oly rohamosan terjedt el, ezen jelenség éppen azon körülménynek tulajdonítható, hogy a gyár jellegénél fogva felhalmozott könnyen gyúló anyagok azt szinte gyújtó-zsinórszerűen vezették tovább és hogy az első beavatkozás eszközlése nem volt kellően megszervezve és a hozzávaló eszköz sem állt rendelkezésre. A kerületi tűzrendészeti bizottság úgy az építkezési, mint a tűzvédelmi hiányok megszüntetésére a kellő javaslatokat beterjesztette. *Consul.*

RENDELETEK.

Fejérvármegye alispánjának a járási főszolgabírákhoz 17261/1926. sz. alatt intézett rendelete az autógarageok, mozgófényképszínházak, autogénhegesztő műhelyek, malmok stb. tűzrendészeti szempontokból való megvizsgálása és a gyermekekre vonatkozó dohányzási tilalom ellenőrzése tárgyában.

Értesülésem szerint vármegyénk területén már jelentékenyebb számban vannak autógarageok, hol meg nem engedhető mennyiségben halmoznak fel benzinkészletet, olajat, kóccokat és más gyúlékony anyagokat.

Több községben pedig rendszeres mozgófényképszínházak is működnek, melyek tűzveszélyes filmekkel foglalkoznak.

A fémeknek autogénhegesztése szintén kezd elterjedni, ami erősen robbanékony acetylén és oxigén használatával történik.

Az utóbbi időben előfordult nagyobb tüzesetek okaira nézve megállapítottam, hogy azok serdületlen gyermekek dohányzása miatt keletkeztek.

Ezen körülmények arra indítanak, hogy miután vármegyénk tűzrendészeti szabályrendelete minden egyes tűz nemek megelőzésére vonatkozó tételes óvrendszabályt nem tartalmazhat, ugyanezen szab. rendelet 55. §-ában rejlő felhatalmazásom alapján külön utasítással rendeljem el a különlegesebb tüzesetek kitörését lehetőleg megakadályozó intézkedéseket.

Felhívom tehát ezeknél fogva a járási főszolgabíró urakat, miszerint kiszállásaik alkalmával — de szükséghez képest külön szemle útján is — a járási tűz. felügyelő és helyi tűzoltóparancsnok bevonása mellett az autógarageokat mozgófénykép-

színházakat, autogénhegesztéssel netán foglalkozó műhelyeket, malmokat, nagyobb ipartelepeket, farraktárakat stb. vegyék hivatalos vizsgálat alá és ennek eredményéhez képest a várm. tűzr. szab. rendelet 10. és 15. §-a alapján járjanak el. A tűzveszélyes folyadékok raktározása szempontjából utalok a 2970/907. és 86790/908. számú vonatkozó Beltügyminiszteri rendeletekre, melyek ma is érvényben vannak. Legutóbb pedig a B. M. adta ki erre vonatkozó 162475/926. sz. körrendeletét. (Lásd: B. K. 55/926. számát).

A gyermekek által okozható tűzvész elhárítása tekintetéből úgy a községi előljáróságokat, mint a csendőrsőket megfelelő ellenőrzés mellett utasítsa főbíró úr a dohányzási tilalomról alkotott 5994/914. számú szabályrendeletünk szigorú alkalmazására. (Megjelent a várm. hiv. lap 1914. évi 20-ik számában).

Egyidejűleg figyelmeztetem főszolgabíró urakat arra is, hogy az 53888/88. sz. Tűzr. Korm. Rend. 26. §. és a 16168/897. sz. B. M. rend., valamint a mi vármegyei tűzr. szab. rendeletünk 44. §-a értelmében, legutóbb pedig a 129813/924. sz. B. M. R. szerint nagyobb tüzesetek után (50 millió kor. káron felül) nemcsak a statisztikai hivatalnak beküldendő jelentést kell megtenni az Előljáróságnak, hanem külön vizsgálati jegyzőkönyvet kell felvenni a helyi tűzoltóparancsnok, esetleg a járási tűzr. felügyelő és a csendőrség közreműködése mellett — netáni tanukat is megidézve — mely jegyzőkönyvbe minden körülmény felsorolandó a mi az idézett szab. rendeletben említve van.

Ezen jegyzőkönyv főszolgabíró úrhoz beterjesztendő és annak tartalmához vagy az esetleg foganatosított vizsgálat eredményéhez képest a netán szükséges további intézkedés megteendő.

Ezen rendeletéről a vármegyei tűzoltó szö-

vetség Elnökségét 153/926. sz. előterjesztésére való hivatkozással és a járási tűzrendészeti felügyelőket alkalmazkodás végett oly hozzáadással értesitem, miszerint az autógarageok vizsgálatára nézve bővebb tájékoztatást nyújt a Tűzrendészeti Közlöny 1925. évi augusztus hó 9-iki száma, mely a főszolgabírói hivatalban betekintheső, miután oda a lap hivatalból jár.

Székesfehérvár, 1926. december 10.

Dr. Havranek
alispán.

Bács-Bodrog vármegye alispánjának a községi előljárókhöz 17856/1926. alisp. sz. alatt intézett rendelete az önkéntes, valamint a községi köteles tűzoltók balesetelleni biztosítása tárgyában.

A m. kir. belügyminiszter úr által 1925. évben kiadott 230 000/1925. B. M. számú tűzrendészeti kormányrendelet II. §-a kimondja, hogy „a község (város) az önkéntes és kötelezett tűzoltóság tagjait baleset ellen biztosítani köteles. A biztosítás a Magyar Országos Tűzoltó-Szövetség segélypénztára útján történik.”

E segélypénztárba tehát újévkor az önkéntes és kötelezett tűzoltók névszerint bejelentendők és fejenként s évenként 20 pengőfillér díj fizetendő, melynek ellenében a tűzoltói szolgálatban munkaképtelenné vált bejelentett tűzoltók a munkaképtelenség igazolt tartamára 2 pengő napisegélyben részesülnek. Ez okból minden tűzoltóbaleset (megbalesedés) mielőbb bejelentendő és tartama azután megmentes orvosi zárigazolvánnyal igazolandó. Ezenben kiléptettek helyére az újonnan beléptettek díjfizetés nélkül jelentendők be.

Felhívom az előljárókat, hogy felelősségük tudatában haladéktalanul intézkedjenek az iránt, hogy úgy az Önkéntes Tűzoltó-Testület működő, valamint a községi köteles tűzoltóság tagja a Magyar Országos Tűzoltó-Szövetség segélyző pénztáránál baleset ellen biztosíttassanak.

Az Országos Tűzoltó-Szövetség a tagok bejelentéséhez bejelentési űrlapokat és postacsekklapot küld.

Figyelmeztetem a község előljáróit arra is, hogy a bejelentés elmulasztásából eredő felelősség a mulasztó közeget fogja terhelni, mert baleset mindenkit érhet.

A vármegyei tűzrendészeti felügyelőt pedig arra utasítottam, hogy a tavaszi tűzrendészeti szemle megtartása alkalmával meggyőződést szerezzen arról, vajjon az általam kiadott rendeletben foglaltak a községi előljárók által végre lettek-e hajtva, ahol az meg nem történt, ott a mulasztó közeget ellen a legszigorúbb eljárást fogom megindítani.

Tett intézkedéséről jelentését 30 nap alatt elvárom.

Baja, 1927. január 21.

Dr. Szabovljevits Dusan s. k.
m. kir. kormányfőtanácsos,
alispán.

A benzinkutak felállítása tárgyában a belügyminiszter 54711/926. B. M. sz. a kiadott kormányrendelettel odamódosította 52998/926. B. M. sz. rendeletét, hogy benzinkutak felállítására külföldi vállalatok ajánlatai csak akkor fogadhatók el a hatóságok által, ha ehhez előzetesen az engedélyt tőle megkapták.

SZÖVETSÉGI ÜGYEK.

A tűzrendészeti közigazgatás kézikönyve.

A Magyar Országos Tűzoltó-Szövetség elnöksége ezzel bízott meg, hogy gyűjtsem össze a tűzrendészeti közigazgatást érdeklő eddig megjelent összes törvényeket és rendeleteket. A Magyar Országos Tűzoltó-Szövetségnek az a célja, hogy ezt a rendeletgyűjteményt nyomtatásban kiadva, oly kézikönyvet nyújtson, melyre régóta szüksége van minden tűzoltótisztnek vélemények, javaslatok adásánál, szabályrendelet-tervezetek elkészítésénél és sok esetben bírói szakértői vélemények készítésénél is.

Ezen feladatomnak eleget teendő, átkutattam a legelső számtól az utolsóig a „Magyar Országos Rendeletek Tára”-t, a „Belügyi Közlöny”-t, a „Budapesti Közlöny”-t, az eddig megjelent összes magyar szabályokat és szakkönyveket. És ezekből, továbbá a Büntetőtörvénykönyvnek, a Büntetőperrendtartásnak, a Kihágási törvénykönyvnek és az Ipartörvénynek stb. teljes és alapos áttanulmányozása útján az anyagot összegyűjtöttem. Mindjárt láttam azonban, hogy ez oly nagy anyag, amely mellett *éppúgy, mint a nagy Egységes gyakorlati szabályzat mellett, célszerű és szükséges is lesz, hogy oly kivonat jelenjen meg, amely nem a törvények és rendeletek szó szerinti szövegét, hanem csupán intézkedéseinek a lényegét adja tömören, mintegy dióhéjban.*

Ennek a kivonatnak a segítségével már mindenki meg tudja állapítani, hogy az általa keresett kérdésben jelent-e meg egyáltalában rendelet? Érvényben van-e még az? S ha igen, mindjárt megtalálja ennek a törvénynek, rendeletnek a szá-

mát. Ekkor már könnyű, vagy legalább is nem ütközik leküzdhetetlen akadályba a kérdéses törvény vagy rendelet szövegének megszerzése.

De másik célt is tűztem ki azáltal, hogy előbb a „Tűzrendészeti közigazgatás kézikönyvé”-nek megjelenése előtt ezt a kivonatot a magyar tűzoltóságok rendelkezésére bocsájtom. Ez az, hogy *ezen kivonatnak megjelenése után bizvást számítok a bajtársakra, mint munkatársakra.* Hiszem, hogy annak kézhezvétele után, ha netán tudnának a bajtársaim oly elvi jelentőségű határozatról, kuriai döntvényről, vagy egyes esettel kapcsolatos miniszteri rendeletről, amelyet a hivatalos lapok egyike sem közölt volna és legodaadóbb igyekezet dacára más úton sem szereztem volna róla tudomást s így a kiadandó kivonathoz hiányoznák, azt velem közölni szívesek lesznek. Ilymódon a *„Tűzrendészeti közigazgatás kézikönyve” megírásában munkatársam lesz minden magyar tűzoltótiszt.* Én viszont ezen az úton, remélem, hogy sikerül olyan teljes kézikönyvet adnom a tűzoltó bajtársaknak, melyben mindent megtalálhat, amire a tűzrendészeti közigazgatás terén való munkálkodása során szüksége lehet.

Hiszem, hogy értékes kézikönyve lesz a „Tűzrendészeti közigazgatás kézikönyve” az összes I., II. és III. fokú tűzrendészeti, közigazgatási szerveknek, előadóknak és községi jegyzőknek is. Mert *a törvények és rendeletek puszta felsorolásán és rendszerbe foglalásán kívül benne lesz* ebben a könyvben mindaz a teendő, ami az előljáróságra és a tűzrendészeti közigazgatási faktorokra vár. Mindaz a vezérelv és *mindaz a törvényes alap,*

melynek alapján a hozzájuk elintézésre kerülő ügyekben teljes biztonsággal intézkedhetnek. Így pl. a rendeleteken kívül lesz a könyvben városi, megyei, községi tűzrendészeti szabályrendelet-minta. Összeállítva együtt találhatóak lesznek benne mindazok az építési rendszabályokkal kapcsolatos tűzrendészeti kívánalmak, amelyeknek a 230.000. B. M. sz. rendelet 2. §-a értelmében az újabb tűzrendészeti szempontok figyelembevételével módosítandó építési szabályrendeletben benne kell lenniök. Közlök a könyvben egy modern kéményseprési szabályrendelet-mintát, önkéntes tűzoltótestületi alap- és szolgálati szabályzat-mintát. Tűzrendészeti felügyelői szolgálati utasítást és közlöm a Magyar Országos Tűzoltó-Szövetség legutóbbi érvényű összes szabályzatait, ú. m. az Egyenruha és rangjelzési szabályzatot, a Szövetségi alapszabályokat, a szolgálati érmekre és királyi díszermekre vonatkozó szabályzatot, az országos, megyei és a körzeti versenyekre vonatkozó szabályokat és az ezeknél alkalmazandó osztályozási szabályokat, a Magyar Országos Tűzoltó-Szövetség segélyző-pénztárának alapszabályait, úgyszintén a többi tűzoltói segélyezésre vonatkozó alapítólevelek szövegét is.

Már itt is előre kell bocsájtanom, hogy természetesen a kiadandó kis kivonatban ezek az előbbi pontban említett szabályzatok és szabályrendelet-minták, úgyszintén a kuriai döntvények és elvi jelentőségű határozatok nem lesznek és nem lehetnek felsorolva. Mindazonáltal a kivonat is olyan összedállítású lesz, amely minden tűzoltónak legalább is olyan használható segédeszközt ad a tűzrendészet terén, mint amelyet a Gyakorlószabályzat kivonata ad a tűzoltói kiképzés terén.

Hogy a „Tűzrendészeti közigazgatás kézikönyve“, illetőleg annak kivonataról nagy vonásokban képet adjak, alább közlöm a feldolgozandó törvények és rendeletek csoportosítását.

I. Alaprendeletek.

II. Megelőző tűzrendészet.

- A) Tűzrendészet kezelése.
- B) Tűztávlatok.
- C) Építkezés.
- D) Örködés, tűzjelzés, készenlét.
- E) Vízszerzés.
- F) Biztosítás.

III. Tűzoltás.

IV. Tűzoltóságok.

- A) Szervezet. a) Tűzoltóságok szervezete.
- b) Szövetségek.
- B) Tűzrendészeti felügyelők, tűzoltóparancsnokok, tűzoltótisztek.
- C) Tűzoltólegénység.
- D) Egyenruházat, rangjelzés.
- E) Kiképzés. a) Kiképzés.
- b) Tanfolyamok.
- c) Versenyek.
- F) Kedvezmények.
- G) Tűzoltóérmek.

V. Tűzoltószerek.

- A) Tűzoltószerek. a) Egységes fecskendő- és tömlőcsavar.
- b) Egyéb tűzoltószerek.
- B) Tűzoltószerek beszerzése és szállítása.

VI. Utólagos tűzrendészet.

- A) Büntetőjogi törvények, döntvények, elvi jelentőségű határozatok.
- B) Kihágási törvények, elvi jelentőségű határozatok.

C) Tűzesetek nyomozása.

- D) Jegyzőkönyvek, ártatlansági bizonyítvány, statisztika.

VII. Kéményseprés.

VIII. Ipartelepek, gyártelepek, üzemek tűzvédelme.

- A) Telepek.
- B) Gyárak, malmok tűzvédelme.
- C) Gőzgépek.
- D) Robbanó motorok.
- E) Celluloid ipartelepek és raktárak.
- F) Gyufagyártó ipartelepek.
- G) Épület- és tűzifatelepek.
- H) Sebészeti kötszerek iparszerű előállítás.
- I) Vegytisztító ipartelepek.
- J) Acetylén-gáz-fejlesztő telepek.
- K) Robbanóanyagok gyártása, raktározása, forgalombahozatala és szállítása.
- L) Ásványolajok tartása.*

IX. Középületek: színházak, mozik, iskolák stb. tűzbiztonsága, hangversenyek, mutatványok, stb. játzsási engedélye.

X. Mezőgazdaság, erdők tűzrendészete.

- A) Mezőgazdaság tűzrendészete.
- B) Erdők tűzrendészete.

XI. Vasúti és hajózási tűzrendészeti szabályok.

- A) Általános vasúti tűzrendészeti szabályok.
- B) Kikötőkre és hajókra vonatkozó tűzrendészeti szabályok.
- C) Ásványolajok és robbanószerek vasúton és hajón való szállítása.

XII. Mentésügy, első segélynyújtás.

XIII. Különféle rendelkezések.

Ezen szakszerinti csoportosításon kívül úgy a kivonatban, mint a kézikönyvben megjelenésük sorrendjében is csoportosítani és közölni fogom az összes törvényeket és rendeleteket is annak megjegyzésével, hogy azok a szakcsoportban hol találhatóak.

Mind a két könyv a Magyar Országos Tűzoltó-Szövetség kiadásában fog megjelenni.

Úgy a kivonatnak mely zsebkönyv lesz, mint a teljes kézikönyvnek, az árát a Szövetség fogja megállapítani.

Már most felhívjuk a tűzoltóságokat, községi előjáróságokat, tűzrendészeti hatóságokat, hogy a közeli napokban megjelenő kivonatra és a körülbelül május hónapban megjelenő kézikönyvre vonatkozó előjegyzéseket a Magyar Országos Tűzoltó-Szövetségnek jelentsék be. *Papp Ferenc*

H I R E K

Wagner, bécsi tűzoltófőparancsnok előadása. Wagner mérnök, tűzoltófőparancsnok folyó évi január 21-én este Bécs város tűzoltóságának fejlődéséről a „Niederösterreichischen Gewerbevereine“ dísztermében előadást tartott.

A bevezetésül szolgáló történeti áttekintés szerint a város hivatásos tűzoltóságának alapítási éve még 1685. évre esik, de már sokkal régebbi időkből emlegették a Szt. István-templom toronyórét, mint akinek kötelessége volt arra figyelni, hogy a város területén nem-e támadt tűz valahol. A kitörő veszedelmet olyképpen jelezte, hogy

nappal piros zászlót, éjjel pedig vörös lámpát lengetett a jelzett tűz irányában.

Ez a kezdetleges állapot csak nagyon lassan fejlődött tovább, olyannyira, hogy a tűzoltóság alapítása után csaknem 200 évvel később, a Ring-színházéges borzalmas katasztrófája még lehetségessé vált. Jellemző volt ez állapotokra a katasztrófáról szó tudósítások egyik sora, mely így szólott, hogy „a gőzfecskendő a tűz kitörése után egy óra múlva vonult a vész helyére“. Bécs városnak akkoriban csak egy ily fecskendője volt még. De tűzoltói kérdésekben az emberek mindig a saját kárukon tanulnak. Csak a szerencsétlenség megtörténte után került a sor a tűzoltóság fejlesztésére, melynek folyamán az új és gazdag felszereléssel láttatott el; a technika haladásával karöltve aztán e fejlődés oly magas fokot ért el, hogy az 1902. évi berlini világkongresszuson a város tűzoltóságának kiküldött képviselői az első díjat nyerték el.

Ettől kezdve a város vezetőhatóságának legfőbb gondja volt a tűzoltóintézmény minél hathatósabb irányban való fejlesztése. Már maga a megelőző tűzrendszert is soha nem remélt tökéletesedést ért el. A háború utáni időkben aztán újabb reformok életbeléptetésének szüksége állott elő, amennyiben Bécs igazi nagyvárossá nőtte ki magát. És míg eddig összes területének csak egyharmada állott a hivatásos tűzoltóság védelme alatt, mivel a többi városrészeket csak önkéntes tűzoltóságok védelmezték. Ez az állapot már régen tarthatatlanná vált azáltal, hogy felszerelés tekintetében az önkéntes csapatok igen elmaradtak és emellett — ami természetes is — nem rendelkezettek állandó, riasztásra kész őrsegekkel. Tehát szükségessé vált vagy a löfogató szereiket automobillal helyettesíteni, vagy pedig a körzetek beosztását teljesen új alapokra fektetni. A döntés az utóbbi irányban történt. Ezekből a város területét 7 körzetre osztották fel, melyek mindegyike egy-egy őrseggel láttatott el. Ezek mindegyike 5 vagy 6 automobillal rendelkezik. Ezenkívül mellék-őrsegeket is állítottak fel, melyek részben csak hivatásos, részben pedig hivatásos és önkéntes legénységgel láttatottak el. Ezenkívül néhány önkéntes őrseget is meghagytak, de ezek körzetébe az első riasztás esetében hivatásos őrseg is kivonul. Ez újítások következtében 17 új őrseg állítottatott fel, vagy adoptáltatott.

És mindezen átszervezések hatalmas méretei alig tették szükségessé a csapat létszámának emelését, csak az erők bizonyos átképzése vált szükségessé, pl. akik régebben mint kocsisok teljesítettek szolgálatot, a lóállomány leszerelésekor új tendőkre alkalmaztattak, vagy midőn a gőzfecskendőköt motorokkal helyettesítették, a gépészek és fűtők más munkakör szolgálatába kényszerültek állni. A kocsiszerék száma 47-ről 127-re emelkedett, köztük 33 új motorfecskendő. Két gépezetes tololétra kivételével csak belföldi gyártmányú szerkezeteket vásároltunk. A tűzoltóság folyó évi költségvetésének 2 millió schillingre rúg; alkalmazottainak száma 883. Ez összegnél azonban természetbe kell vennünk, hogy pl. egy alkalommal egy nagy munkaművésznél sikerült az egész gépezet felújítását, továbbá az épület négy emeletét teljes egészében megartani, miáltal legalább 1-1 millió schilling értékű vagyont mentetett meg, tehát az önkéntes csapatok a tűzoltóság egész évi költségvetésének.

Más országok tűzoltóságainak eredményeit szemlélve kitűnik, hogy Német-Csehországban 1925. évi költségvetésük 46.2% Salzbürgben pedig 1926. évi költségvetésük az összes tészetek 61.8%-a fajult ha-

talmas tűzvészé. Ezzel szemben Bécsben ugyanez évben 1881 tészet közül csak 1/2% vált pusztítóvá, a tűzoltóság gyors és eredményes közbelépése miatt. A tűzoltóság azonban nemcsak tűzveszedelmeknél ténykedik, de a más, különböző szerencsétlenségeknél is segítséget nyújt: így olykor egy-egy elgázoltat emelnek ki a villamos vasút kerekei alól, olykor pedig egy megszőkött kanárimadarat csípnek el. A főparancsnok előadását élénk tetszés kísérte.

A Budapesti Tűzoltó-Testületek Szövetsége 1927. február hó 12-én bajtársi találkozót rendezett, mely alkalommal Sturm István székesfővárosi tűzoltó-segédtsízt németországi tanulmányútjának tapasztalatairól érdekes tartalmú felolvasást tartott. A nagyszámú hallgatóság a felolvasó ok-szerű fejtegetéseit mindvégig a legnagyobb figyelemmel kísérte.

Kecskemét t. h. város tűzoltó-parancsnokának az 1926. évről szóló jelentése szerint a tisztikar 1 parancsnokból és 1 helyettes-parancsnokból állott. A legénység létszáma: 3 őrparancsnok, 3 csövezető, 20 tűzoltó, 4 kocsis, összesen 32 ember.

Az év folyamán 206 szerygyakorlat és 73 elméleti oktatás tartatott. A Horthy-laktanya legénysége a kincstár által beszerzett kocsifecskendő szerelésére kiképeztetett. Kecskemét város területén 1926. évben 59 tészet fordult elő, a tűzoltó-parancsnokság ezenkívül 40 telepengedélyezésnél működött közre, amely mellett 705 ügydarabot intézett el.

Papp István h. parancsnok 1926. november 13. és 14-ik napján a tűzoltótsízi vizsgát sikerrel leletette. A tűzoltóság felszerelése 3 löfogató mozdonyfecskendő, egy hydrofor, egy szerkocsi és egy 24 méteres négykerekű forgatható gépezetes tololétra. A város tanácsánál évek óta sürgetett két-kerekű motoros fecskendő beszerzése eddig nem sikerült.

A Karcagi Önkéntes Tűzoltó-Testület 1927. január 6-án tartotta évi rendes közgyűlését, melynek főbb pontjai a titkári jelentés, költségvetés, számadások bemutatása, 3 évre tisztújítás és a szorgalmas tagok megjutalmazása volt. A titkári jelentésből kitűnik, hogy a testület 1926-ban 44 gyakorlatot tartott 1271 résztvevővel, a városban 3, a külterületen pedig 4 tészet volt, melyekhez 96 önkéntes és 20 városi tűzoitó vonult ki 10 fecskendővel, őrszolgálatot a tagok 536 esetben teljesítettek, az ellenőrzést öt tiszt felváltva teljesítette. Szabadságon 11 tag volt, a testület taglétszáma 37 alapító-, 35 pártoló- és 65 működőtag, összesen 139 tag. A testület 1926-ban külön fűvós- és vonószenekart szervezett, melyek szép sikerrel működnek. A fűvóshangszereket a város engedte át. Szeptember 12-én a Piac-téren díszgyakorlatot tartott 4 szerrel, mely kitűnően sikerült. A tél folyamán és ősszel több mulatságot és összejövetelt rendezett, melyek a testületnek kb. 10 millió K-t jövedelmeztek. A parancsnokság javaslatára 6—7 tagot szorgalmukért 5—5, illetve 3—3 pengő jutalomban részesítette a közgyűlés. 1926-ban kiadás 47.680,100 K, bevétel 50.313,941 K volt. 1927. évre költségvetésük 8238.70 pengő. 1926-ban egy 14 m-es tololétra beszerzett és két fecskendőt kijavítottatott a testület. 1927-re egy motoros fecskendő beszerzését vette tervbe. A közgyűlés keretében nyújtotta át Péntek József h. polgármester Szabó Ágoston parancsnok, tb. járási tűzfelügyelőnek és Gaál Sándor őrparancsnok, hivatásos tűzoltónak a belügyminiszter által adományozott királyi 25. éves díszermel s gyűlés végén megválasztották 3 évre a következő tisztikart:

Tiszteletbeli elnökök: Dr. Hajnal István polgármester, Török Vince ref. lelkész, Horváth Ferenc főigazgató, Simon Aladár kir. főmérnök és Dr. Elbel Tivadar kir. közjegyző. Elnök: Dr. Szentesi Tóth Kálmán nyug. polgármester, titkár: Csokai István, jegyző: Szűcs Béla, pénztáros: Bötös Sámuel. Parancsnok: Szabó Agoston, alparancsnok: Kiss György, szakasparancsnokok: Bötös Sámuel, Csokai István és Lázár János, segéd-tisztek: Szűcs Béla, Somogyi Árpád és Marki László, orvos: Dr. Ollé József, szertárosok: Somogyi Árpád és Marki László. Ezenkívül 6 rendes és 2 választmányi póttagot, továbbá 3 rendes és 3 pótszámvizsgálót választott a közgyűlés, melyen 70 tag vett részt.

A „Tápiósági Önk. Tűzoltó Testület” közgyűlése. A tápiósági Önk. Tűzoltó Testület 1926. évi okt. 31-én szép és felemelő ünnep keretében tartotta meg évi díszközgyűlését és zárógyakorlatát a Levente Egyesület zászlószentelésével kapcsolatban. A közgyűlés igazgatósági jelentése beszámolt arról a fáradságos küzdelemről, melyet a testület vezetőségének vívnia kellett a lakosság közönyével. Ennek a szép és férfias buzgalomnak volt köszönhető, hogy ez az egyesület úgyszólván a semmiből megalakulhatott.

Az 1923 novemberében tartott alakuló közgyűlésen megjelent tagok száma a választmány és tisztikar megalakítására is kevés volt. A tagok száma sajnos, ma is igen kevés, úgy, hogy a taggyűjtés most sem sokat eredményez. A testület csak néhány lelkes pártoló révén válhatott életképpé, kik anyagi és erkölcsi segítségükkel lehetővé tették, hogy a szertár minden kívánalomnak megfelelően teljes, és a testület készpénzvágyon felett is rendelkezik, Működő tagjainak száma 23, akik Kelecsényi Tibor parancsnok vezetése mellett minden második vasárnap elméleti és gyakorlati kiképzést nyernek. A testület figyelme kiterjedt a megelőző tűzrendészeti intézkedések végrehajtására, sőt a nyár folyamán a tagok díjtalanul állandó éjjeli őrseget tartottak a cséplés és behordás idejére. Ezenkívül a testület tagjai mentői és elsősegélynyújtási teendőket is teljesítenek; a szükséges legfontosabb mentői felszerelések beszerezettek. Az ily módon megerősödött és derék szolgálatot teljesítő tűzoltó csapat szép eredménnyel mérhette össze erejét a a nyár folyamán a kipróbált és régi pilisi testülettel.

Mindezekért a nagymélt. Belügyminiszter magas elismerésével tüntette ki a testület parancsnokát és alparancsnokát, melyet meghitt ünnep keretében a főispán tolmácsolt.

Ezután felszólítja a lakosságot a testületbe minél számosabban való belépésre, továbbá indítványozza, hogy gr. Szirmay Sándornak, a testület egyik legfőbb támaszának a közgyűlés hálát és köszönetet szavazzon és őt díszelnökéül válassza. Indítványát egyhangú lelkesedés fogadta. Ezután a befejező gyakorlatokat tartották meg szép eredménnyel.

Szeged sz. kir. város tűzoltófőparancsnokságának 1926. évi működéséről szóló jelentése szerint a szegedi hivatásos tűzoltóság átminősítése testet öltött. A tűzoltófőparancsnok a VIII-ik f. o. I-ső fokozatába, a tűzoltóparancsnok a VIII. f. o. I-ső fokozatába, a tűzoltótiszt a IX. f. o. III-ik fokozatába osztatott be. Ezenkívül egy tűzoltó fizetéssel ellátott irodai alkalmazott is teljesített szolgálatot.

A tűzoltóság állományába tartozó rendszeres alkalmazottak az I. és II. oszt. műszaki altisztek csoportjába soroztattak be. A gépkocsivezetői vizsgával bírók ezenkívül havi 13 pengő 60 fillér pótlékot is kaptak. Ugy a tűzoltótisztek, mint

a tűzoltók, mindezen felül 20%-os városi pótlékban részesülnek.

A tiszti létszám 1 főparancsnok, 1 parancsnok, 1 tiszt és 1 irodai teendőkre beosztott alkalmazotti. A legénység létszáma: 7 I-ső osztályú műszaki altiszt és 29 II-od osztályú altiszt; ezenkívül 7 ideiglenes tűzoltó, 3 végleges és 2 ideiglenes kocsis.

A hivatásos tűzoltóság kiegészítésére és erősítésére szolgáló működő önkéntes tűzoltóság létszáma 36 fő. Az orvosegyetem halgatói közül éjjel és nappal, összesen 45-en teljesítettek mentői szolgálatot. A központi laktanyai készenlétben kívül a városi színházban 3 és a városi torony-őrsegen 3 tűzoltó tart állandóan szolgálatot. A mentői szolgálatra pedig 24 óránként 2—2 vizsgázott mentő-tűzoltó nyert beosztást. A tűzoltóság 9 motoros szerrel van ellátva, melyek közül 5 autóberendezésű, míg a többiek lófogatúak. Ezenkívül egyéb lófogatú vontatásra berendezett szerel is tartalékban allanak. A város vízvezeték- és telefonhálózattal kielégítően van ellátva, mely körülmény a tűzoltóság hathatós működésének számottevő előnyére szolgál.

Az 1926. évben tűzrendészeti eljárás és szemle 1128 esetben eszközöltetett. Ezenkívül a gyártelepeken a félévi tűzrendészeti vizsgálatok is megtartottak. A város belterületén 1926. évben 147 tüzeset fordult elő. A mentői különítmény 360 esetben nyújtott elsősegélyt. A tűzoltóság fenntartásának költségei 136.316 pengő 62 fillért tettek ki.

Debrecenben tartott szokásos évi tűzrendészeti vizsgálatnál kirívó példáját találta a tűzrendészeti bizottság annak, hogy egyes üzemtulajdonosok a legelemibb tűz- és életbiztonság követelményeiről mily kevés fogalommal rendelkeznek, vagy ami még valószínűbb, önző tüzeti érdekeiket mennyire föle rendelik az életbiztonság szabályainak. Az „Arany bika”-épület pincehelyiségeiben szikvízgyártó-üzem van, amelynek munkasait az üzemvezető pincemester a munkaidő alatt rendszeresen bezárta, valószínűleg azért, nehogy valami eltűnjön az üzemből, a kulcsot azután magával vitte. Hogy tűz vagy üzemi baleset esetén a munkások mit fognak csinálhatni, arra nem gondolt. Utólag jutott a bizottság tudomására az is, hogy az „Arany bika” legutóbbi tetőtüze alkalmával is már csak a tűz eloltása után lettek a munkások a bezárt pincéből kibocsátva. Az esetet súlyosbította még az is, hogy közvetlenül a szikvízgyártó bejárati ajtajánál nagymennyiségű gyulékony anyag volt felhalmozva, de gyulékony anyagok voltak magában a szikvízgyártó-helyiségben is (fagyapot, csomagolóanyag stb.).

r. t.

Felelős szerkesztő: Dr. Balogh Dezső főorvos, budapesti önk. parancsnok.

Felelős kiadó: Kállay Imre, a Budapesti Tűzoltó-Szövetség főtitkára, ny. f. öv. hiv. főtiszt.

Lapkiadó-bizottság: Breuer Szilárd, Kállay Imre, Köhler István vál. tag, Mátrai Antal vál. tag.

Munkatársak: Gróf Széchenyi Viktor orsz. szöv. elnök, Breuer Szilárd főparancsnok (Budapest), orsz. szöv. alelnök, Ditrich József gépészmérnök, orsz. szöv. eln. előadó, f. öv. hiv. főtiszt, Erdély Ernő főpar. (Győr), orsz. szöv. eln. előadó, Falussy Károly Máv. tűzr. felügyelő, számv. biz. tag, Kállay Imre, Dr. Kathona Mihály par. (Kiskunhalas), Dr. Kele József vármegyei szövetségi elnök (Szolnok), Kótsis Rezső alpar. (Csepel, löszergyár), Malcsiner Károly Ganz-gyári par., vál. tag, Nagy Sándor orsz. szöv. főtítká, Papp Ferenc hiv. főpar. (Szeged), orsz. szöv. eln. előadó, Dr. Roncsik Jenő hiv. főpar. (Debrecen), orsz. szöv. eln. előadó, Rehák Tamás hiv. par. (Debrecen), Rosta Géza par. (Csepel, löszergyár), orsz. szöv. eln. előadó, Dr. Szalay Lajos vegyész, budapesti önk. titkár, Teasdale Ottó f. öv. hiv. főtiszt, Vida Pál, várm. szöv. titkár (Székesfehérvár), orsz. szöv. eln. előadó.

A Magyar Országos Tűzoltó-Szövetségnek kapható **szakkönyvek** árai a következők: Gyakorlati szabályzat 4.—; Egyenruházati és rangjelzési szabályzat 4.—; Szolgálati szabályzat 1.20; Tűzrendészet I—VII. füzet 6.—; Alapszabályminta —.40; Új tűzrendészeti kormányrendelet —.40; Diszokmány-ürlap 2.—; Techlár Ernő: „Credo“, tűzoltói színmű 2.—; Blázy Imre: Tűzoltó Káté 2.40; Papp Ferenc: Külföldi tűzoltóságokról 1.60; Kranitz József: Vörös kakas 1.60; Gregorovits László: Tűzrendészeti kézikönyv 2.—; Dr. Vass János: Tűzrendészet jogszabályai 1.60; Damó Oszkár: Urak és parasztok, tűzoltói színmű 2.—; Kállay Miklós: Tűz a gyárban, színmű 2.—P. Az összeg a rendelés kapcsán 23297. sz. posta csekk útján előreküldendő be.

Minden gondos parancsnokság, illetve községi előjáróság beiratja tűzoltóit a Magyar Orsz. Tűzoltó-Szöv. **segélyző-pénztárába**, mely tagonkénti és évi 20 pengőfillér tagdíj ellenében minden tűzoltói szolgálatban történt balesetért az illetőt (napi 2 pengő) segélyben részesíti. — Az összeg a névsor kapcsán a 57453 számú postacsekk útján előre fizetendő be. Előfordult eset azonnali bejelentendő és a munkaképtelenség tartama aztán orvosilag, bélyeg-telen iraton igazolandó. A segélyösszegezen felül más költségek nem térítetnek meg. Évközi létszámváltozás a befizetett létszámon belül díjtalanul jelenthető.

A Magyar Orsz. Tűzoltó-Szövetség **szolgálati érmeinek** árai a következők: V. éves 2.—; X. éves 3.—; XV. éves 6.—; XX. éves 7.—; XXV. éves 11.—; XXX. éves 12.—; XXXV. éves 15.—; XL. éves 16.—; szalag —.70; igazolványlap —.30 pengő. Az érme ár és a netáni tagdíjhátralék a szabályszerinti névkimutatás kapcsán, a 23297. sz. posta-csekk útján, előre küldendő be.

KÖHLER ISTVÁN

fecskendő-, szivattyu- és tűzoltófelszerelések gyára

Budapest, X. Korponai-utca 21.

Gyárt: modern motoros, turbinás és dugattyus tűzoltó fecskendőket, tűzoltószereket, felszereléseket és stabil szivattyu-telepeket a tűzoltás és öntözés céljaira

Mátrai Antal és Társa R.-T. Budapest

VI., Teréz-körút 33 ♦ 30 éve fennálló tűzoltószergyára

GYÁRT: kézi- és motorfecskendőket, mindenféle létrákat, motollákat, vízfordó és öntöző lajtokat, szerkocsikat. Mindennemű tűzoltófelszerelési cikkek raktárról kaphatók. :: Sürgőnycim: 22-36 MÁTRAJ :: Telefon j. 81-85



"TOTAL" a tűzoltókészülékek királya!

folyékony szénsavval működik és száraz porral olt és ezért télen nem fagy be, nyáron nem párolog el; sikeresen olt mindenféle tüzet, tehát a veszélyes folyékony anyagok, mint: benzín, szesz, éther, petrolium, olaj, kátrány égését, továbbá a karbid és a villamos rázokat, utóbbi: is teljesen veszélytelenül. Kimerítő ismertetéssel készséggel szolgál a magyarországi lerakat:

Ligeti és Biró, Budapest, V., Vigszínház-u. 5. Tel.: 77-99

Minden kapható a

Párisi Nagyáruház-ban

Walser Ferencz

Budapest, VI., Lomb-utca 34-36. sz.

Telefon: L 913-46

Tűzoltási szerek és szivattyuk gyára, harang- és fémöntöde

Telefon: L 913-46

Budapesti Armatura-, Szivattyu- és Gépgyár R.-T.

Teudloff-Dittrich

Gyár: Kispest, Üllői-ut 220-222. szám

Sürgőnycim: Teudloff Budapest — M. kir. postatakarék-pénztári szám 10962 — Levélcím: Budapest, Főposta, 139. sz. postafiók — Telefonszámok: József 90-02 és 90-03 —

Budapesti vezérképviselő: „ORBIS” műszaki r.-t., Budapest, VI. ker., Teréz-körút 29. szám. — Telefonszám: 72-09.

Fiókok: Szeged, Győr, Miskolc, Debrecen, Veszprém

SELTENHOFER FRIGYES FIAI

sz. = kir. udvari szállítók, Sopron. Alapított 1816-ban

Központi elárúsító-iroda és mintaraktár:

GYÖZŐ BÉLA ÉS TÁRSA

Budapest, V., Báró Aczél-utca 3. szám

Szivattyu és fecskendő specialisták - Tel.: Interurb. 42-77 - Vigszínház mellett

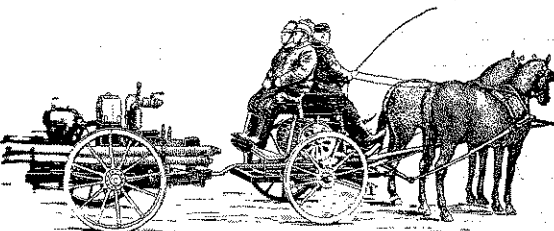

GANZ ÉS TÁRSA-DANUBIUS

GÉP-, WAGGON- ÉS HAJÓGYÁR RÉSZVÉNYTÁRSASÁG BUDAPEST, X., KÖBÁNYAI-ÚT 31.

Sürgőnycim: Ganzcom Budapest.

Motoros tűzifecskendők

kézi, lóvontatással vagy autóhoz kapcsolva.

Kérjen költségvetést! — Kívánatra üzemen bemutatjuk.

„ERICSSON”(Ezelőtt
Deckert és Homolka)**Magyar Villamossági Részvénytársaság**

A budapesti tűzoltóság hivatalos szállítója

Budapest,**VI., Vörösmarty-utca 67.**

Telefon: 28-09. és 89-64.

Gyárt és szerel mindenfajta elektromos tűzjelző berendezéseket városok, községek, gyárak számára

FESTÉK, KENCE, ZSIRADÉK, KÁTRÁNY ÉS VEGYITERMÉKEK GYÁRI RAKTÁRA

KUN SÁNDOR, BUDAPEST

Telefonszám: József 61—23 ~~~~~ IV., Ferenc József-rakpart 18. szám

SPORTérmek, plakettek,
jelvények, tisztelet-
díjak, éremszala-
gok, zászlószögek
legkiválóbb minőségben**MORZSÁNYI JÓZSEF-nél****Budapest, IV. ker., Eskü-ut 5. szám**

A Tűz.-Szöv., sportszöv., dal- és sportegyletek szállítója

A MINIMAXa legjobb kézi tűzoltó készülék. Nem hasonlítható össze a külön-
böző utáztatokkal és különösen az értéktelen száraz poroltóval.**MAGYAR MINIMAX RÉSZVÉNYTÁRSASÁG • BUDAPEST**

Gyár, iroda: VI., Rózsa-utca 85. — Telefonszám 37-31.

Büchler és Rausnitz, V., Nádor-utca 19

Polgári és katonai szabók • Finom fehérneműek • A székesfővárosi tűzoltó-tisztikar szállítója • Telefon 31—83

BENZ GAGGENAU

Németország legrégebb és leghíresebb autófecskendő és különleges tűzoltóautó-gyára

Különleges tűzoltófecskendői és kézi vontatásra berendezett kis motorfecskenőik megtekinthetők fenti cég magyarországi vezérképviselőjénél, a

BENZ Magyar Automobil- és Motorgyár Részvénytársaság-nál

Budapest, V. kerület, Vörösmarty-tér 1. szám

CORVIN ÁRUHÁZ R.-T.

BUDAPEST, VIII., BLAHA LUJZA-TÉR 1—3.

Szab. hat. engedélyezett

DABEG

Szab. hat. engedélyezett

TŰZ- ÉS ROBBANÁSMENTES BENZINTÁROLÓ BERENDEZÉSEKET

védőgáznélküli üzemre gyorsan és jutányosan szállít

Dávid és Kertész kazán- és gépgyár r.-t., Budapest, VI., Máglya-u. 75—77 - Tel. L. 914-46

Tűzfecskendőket,

mindenféle felszerelési cikket, lajtos kocsikat, szekerhídmérlegeket légelsőrangú kiviteiben gyárt és szállít községek, malmok, gazdaságok stb. részére, előnyös fizetési feltételekkel

MAGYAR MÉRLEG- ÉS GÉPGYÁR R.-T., BUDAPESTIroda: V., Honvéd-utca 18. sz. :: Telefon: L. 966—95, L. 910—47, J. 80—17. :: Gyártelep: X., Gyömrői-ut 40. sz.
Fecskendőinket az Országos Tűzoltó-Szövetség felülvizsgálatának vetjük alá.**Magyar Vegyipari Gépgyár R.-T.**

TELEFON: J 90—07 és J 90—08

(REICHEL ÉS HEISZLER)**Budapest, X, Noszlopi-u. 1**

Sürgőnycim: Destillator, Bpest

Gyártmányaink: Kézi- és benzinmotoros tűzoltófecskendők, automobil benzinmotoros tűzfecskendők és automobil utcalocsoló-kocsik
tűzoltószivattyúval, valamint az összes tűzoltófelszerelési tárgyak**Tűzoltó-versenydíjakat készít Klein M.**

ezüstáru-gyára, Budapest, VII., Sip-utca 20

Ajánlatok ingyen és bérmentve küldetnek



Tűzrendészeti Közlöny

A Magyar Orsz. Tűzoltó-Szövetség hivatalos lapja.

Megjelenik minden hónapban egyszer.

Az előfizetési és hirdetési díjakat a Magy. Orsz. Tűzoltó-Szövetség „Tűzrendészeti Közlöny” 57454. számú csekszámlájára lehet beküldeni. Csekkürlap minden postahivatalban kapható.

Szerkesztőség és kiadóhivatal:

BUDAPEST,
VIII., Kun-utca 2. szám.

Előfizetési ára egész évre 6.— pengő

A szerkesztőség címére küldött szakcikkeket, ha a közlésre alkalmasak, díjazzuk.

Ajánlva a m. kir. Belügyminiszteriumnak 209,916/1923. B. M. sz., 44,616/1924. B. M. sz., 229,320/1925. B. M. sz. és 277,462/1925. B. M. sz., 161,748/1926. VIII. B. M. sz. körrendeleteivel.

A Magyar Országos Tűzoltó-Szövetség irodája:

Budapest, VII., Rákóczi-ut 38. szám, IV. emelet 15. a. — Telefon: József 118-45.

Tűzoltó-mulatságok.

A közelmúlt hetekben garmadával vitte a posta szerteszét az önkéntes tűzoltóságok által rendezett táncvigalmak tarka meghívóinak sokaságát.

A legtöbbje a hirdetett bálon kívül műkedvelői szinelőadással, vagy egyéb műsorral egybekötve tartotta meg ezen évről-évre megisméltendő tűzoltó-estélyét, amelyek mindegyike, a jótékony célra való tekintettel — a rendes belépőjegy árán felül — felülfizetések folyósítását is kérlemzte.

E tűzoltó-estélyek meghívóinak elolvasása közben, kivétel nélkül szembetűnő volt a szöveg azon észrevétele is, hogy a multság tiszta jövedelme a testület pénztára javára, avagy szereinek kiegészítésére, szertárpépítés céljaira, a tűzoltók egyenruhájának és felszerelésének beszerzésére stb. fogfordítani. Még a gyári tűzoltóságok legtöbbje által szétküldött bál meghívókon is ott lebeg a jótékony cél szimbóluma, a testület segélyalapjának gyarapítását célzó törekvés. Ritkábban fordul elő e multságok rendezése körül az a jövedelemszerzési cím, hogy a rendezendő táncestély tiszta maradványa, a tűzoltó-testület vigalmi alapjának növelésére fog fordítani.

Mindezen vállalkozás, a nyár elején vagy derekán újra megisméltődik, amikor mint tűzoltó-majális vagy nyári multság szerepel, tombolával és világpostával tarkítva és végeredményben ismét csak a gyűjtés, a kéregetés a jelszó, mivel a tűzoltó-testület pénztára vagy teljesen üres, vagy tartalmának végső sorvadásában szenved.

Hogy a tűzoltóságok ezen estélyek rendezését, mint jövedelmi forrást, más jótékony intézmények eljárásához hasonlóan vállalják, ezen körülménynek az a természetszerű magyarázata, hogy a nagyközönség ellenszolgáltatás nélkül, a legigazabb nemes ügy érdekében sem adakozik szívesen. Ha azonban a kellemes hasznossal látja párosulva, úgy szívesebben gyakorolja a jótékonyaság üdvös cselekedetét.

Mi tűrés-tagadás, mindezen sokadalmak rendezése voltaképpen a szegény és fenntartása körüli nehézségekkel küzdő, önkéntes tűzoltó-testületek tengődésének a jele.

Az ily estélyek rendezésének fáradozásából összegyűlt tiszta jövedelem pedig rendszerint igen kevés eredménnyel járó szokott lenni, mivel a bruttó bevétel legnagyobb részét a bál készkiadá-

sai emésztik fel. Drága a bálterem, a fűtés, a világítás, a zene, a meghívók és táncrendek nyomtatási költségei, a virágcsokrok stb. mind sok pénzt emésztnek fel; végeredményben is az ily multságokon keres a vendéglős, egy csomó más multságon, — a veszett fejszének a nyele pedig — a tiszta jövedelem — a tűzoltóké marad. Jó szerencse még, ha sikertelen részvételű bál mellett egy csomó adósság is nem szakad még a rendezőség nyakába,

E kérdés mérlegelése közben, lehetetlen, hogy komor gondolataink ne támadjanak. A magyar tűzoltó-intézmény tudvaleg 60 esztendő multra tekint vissza. Hogy az első önkéntes tűzoltóságok alakulása időszakában, a társadalom tényezőinek adományaiból kellett e szervezeteket a semmiből megalkotni és azok felszereléseit és eszközeit előteremteni, — ezen körülmény érthetőnek mutatkozik.

Ma is emlékezetünkben él a magyar tűzoltók apjának, néhai Széchenyi Ödön grófnak azon lelkes vállalkozása, hogy amidőn a budapesti önkéntes tűzoltóság alakításához és felszerelésének beszerzéséhez szükséges költségek előteremtésére került a sor, mint annak alapítója nem átalotta, egy táskát mögötte vivő inasával, Buda és Pest városát végigjárva, főuri barátaihoz fordulni, akiknek jóvoltából annyi pénzt gyűjtött össze, hogy még a Nemzeti Torna Egylet csarnokának felépítésére is jutott abból.

Azóta sok víz folyt le a Dunán. Idők jártával úgy a hatóságok mint a társadalom is bőszes tapasztalatok alapján meggyőződött arról, hogy a tűzoltó-intézmény létesítése és annak ápolása ép oly nélkülözhetetlen szükséglet, mint más közigazgatási szerveknek, pl. a rendőrségnek stb. fenntartása. Tehát azok létének biztosítását, nem lehet ily bizonytalan alkalmi vállalkozások eshetőségeitől függővé tenni.

Ezen utóbbi kérdés realitását szemelőtt tartva, itt-ott történt is már olyértelmű intézkedés, mely által egy-egy önkéntes tűzoltó-testület fenntartásának sorsa más alakra helyeztetett. Többek közt van egy városunk, melynek önkéntes tűzoltósága emberemlékezet óta jövedelmének egy tekintélyes részét évről-évre úgy teremtette elő, hogy a farsang derekán egy tűzoltóbált rendezett, melynek rendezősége a gyártelepek igazgatóságánál és a

kereskedőknél gyűjtő-bizottsága útján, nemcsak a táncvigalom tényleges költségeit szedte össze előlegesen, de a gyűjtés maradványából tekintélyes tőkét is képes volt megtakarítani, úgy, hogy abból időnként egy-egy szer beszerzése is lehetségessé vált. Ezen állapot pedig mindaddig tartott, amíg annak élére egy oly tekintélyes és befolyásos parancsnok nem került, aki a további költséges bálók rendezésének jogcíme alatt folytatott gyűjtési műveleteket, a táncvigalom megtartásának mellőzésével beszüntette. Ezen jövedelmi forrásnak egyidejű elejtésével azonban a város tanácsának segítségével testületét az elmaradt jelentéktelen jövedelem helyett, oly tekintélyes anyagi és természetbeli támogatáshoz juttatta, hogy ezáltal annak gondnélküli fentartását biztosította. Amidőn tehát azt látjuk, hogy igen sok önkéntes tűzoltóság báljaink rendezőségének élére tekintélyes előkelőségeket igyekszik megnyerni, akiknek segítségével a mulatság tiszta jövedelme is többnek ígérkezik, akkor eszünkbe jut az említett tűzoltóság nagybefolyású parancsnokának eljárását követendő példaadása; hogy az önkéntes tűzoltóságok fentartási költségeinek előteremtésére, a felettes hatóságok, a városok és községek képviselőtestületeinek ezirányban való meggyőzése, sokkal fontosabb tényező, mint egy ügyesen szervezett gyűjtési akció, melyből a bál után alig marad valami.

És hogyha az önkéntes tűzoltóságok fentartásáról ily értelemben történik gondoskodás, akkor mindezen gondoktól függetlenül lehet aztán kedélyes tűzoltó-mulatságokat rendezni, melyek az intézmény népszerűségének emelését ápolják anélkül, hogy a testület fentartásának sorsa, annak a csekély bál jövedelemnek mérvétől függne, mely végeredményben is nem egyéb, mint a nagyközönség egy töredékének aránytalan megadóztatása. Ennek a felfogásnak kell mennél szélesebb körben érvényesülni; akkor talán más világ fog elkövetkezni.

És mintha tényleg más szelek fújnának Mintha a legfelső helyen is, az argumentális segítségéről való gondoskodás fáklyája kigyulladt volna.

A 230.000/1925 B. M. rendelet 9-ik §-a ugyanis imperatívve elrendeli, hogy „a már fennálló községi önkéntes tűzoltóegyletek kifejllesztésére is nagy gondot kell fordítani és azokat a legteljesebb hatósági támogatásban kell részesíteni“.

Az új adószállítási törvénytervezet pedig, annak életbe léptetése esetén, a tűzoltóságok fentartása és a tűzoltó-szerek beszerzése költségeinek fedezéséről is gondoskodni fog, ami által a tűzoltóintézmény megoldásának, ezen legnehezebb kérdése is megoldást fog nyerni.

És ha mindez megvalósul, akkor a magyar tűzoltó-társadalom megkönnyebbülten fogja, a testületek szempontjából jelenleg még elkerülhetetlen tűzoltó-mulatságok bevételeire épített jövedelmi forrásait mellőzni.

Mert a tűzoltóság nem könnyűtervből támogatandó és fentartandó intézmény, hanem nélkülözhetetlen szükséglet.

Úszógerendákat szerkesztett H. C. Wachtmeister malmői mérnök, amelyekkel az ottani petróleumkikötőben elforduló olajjégést határolja a víz felületén, nehogy a szomszédos hajókat veszélyeztesse. A vaslemezekből készített pontonszerű, üreges gerendák végükön kapcsoló szerkezettel bírnak úgy, hogy összekapcsolva, partól-partig érő sáncot alkotnak a tűz körül. Ha egy petróleumhajó befut a kikötőbe, azonnal körül kell venni ilyen vasgerendasorozattal és így az teljesen elkülönítve áll a vízben.

A tűzoltói működés óvatossági szabályai.

Írta: Dr. Balogh Dezső.

(II. Folytatás.)

II.

A tűzesetek megfékezésére irányuló célszerű műveletek sorába tartozik a tűzjelzést követő riasztás, a tűzoltóság sürgős felkészülése és gyors kivonulása is.

Ezen ténykedések közben is baj érheti a tűzoltókat, hogyha az őrszobán, a szertárban, az istállóban avagy a laktanya udvarán, különösen a sötétség beálltával, útban eső tárgyak vagy eszközök hevernek szanaszét és egy-egy kivonuló tűzoltó, riasztáskor neki-zalad valamely nem oda való akadálynak.

Ily rendellenes állapotokat a tűzoltó-laktanyában tűrni — nem szabad. Emellett megfelelő éjjeli világításról, télen pedig a síkos udvarnak homokkal való felhintéséről gondoskodni kell.

Ezenkívül a kivonuló szerek jókarban tartására is különös figyelem fordítandó. Személyeket szállító, szétmállásnak induló kerekekkel bíró tűzoltókocsi összeomlása, illetve felfordulása, egyes kerék leszaladása a tengelyről stb. szolgálatképtelenné nyomoríthatja az azon kivonuló tűzoltókat.

A szereket kivezető tisztnek nem szabad eltűrni azt a sok helyen meghonosított helytelen szokást, hogy a tűzhöz vágatában haladó fecskendők és szerkocsik tűzoltókkal túlterheltesse. E mellett a lefoglalt ülőhelyek mellett, néha a szerek leghetlenebb, de kapaszkodásra alkalmas alkatrészein lógnak a tűzoltók.

A mozgásban levő szereken való öltözés közben is, tűzhöz menet, nem egy tűzoltó esett le már. Magas építésű szerkocsi, sebes hajtás mellett, hirtelen kanyarodás alkalmával — könnyen felborul.

Kivonulás közben figyelem fordítandó a közutakon lefektetett villamosvasuti sineken való áthaladásra is. Sebes hajtás közben ugyanis a tűzoltókocsinak a sinek vájulatába tévedt kereke (különösen a váltóknál) ellenállásra találva, a más irányba haladó erő következtében hatalmas zökkenést, esetleg keréktörést szenvedhet, amely körülmény ismét több tűzoltónak megsérülésével járhat. Ennek elkerülése céljából a sineken lehetőleg *derékszöglet* alatt kell áthajtani.

Égő fáklya avagy reflektoros erősfényű lámpák nélkül éjjel kivonulni veszélyes, mert a sebesen haladó tűzoltókocsinak figyelmeztető kürtölés dacára sem képesek kitérni, a szabad haladást akadályozó járművek, ha nem látják, hogy hol mozog az. Egyébként kültekken és vidéken, kellő fáklyavilágítás elmaradása miatt, a tűzoltó-szerek felszakított úttest gödrébe vagy árokba fordulása is megtörtént már.

A sebesen haladó autószerkeknek, más járművekkel való összeütközése még könnyebben fordulhat elő, ha az útból félrehúzódní köteles jármű kocsisa kitérni vonakodik, vagy ha a gépkocsivezető nem elég ügyes vagy óvatos, továbbá ha a fékező készülék váratlanul elromlik, végül ha síkos, illetve vizes aszfalton, az egyébként jól vezetett gépkocsi félrecsúszik.

A tűzoltószerekről való leugrásnak, különösen ha magasabb építésű szerkocsiról kell leszállni, mindig óvatosan, ruganyos térdbehajlítás és a lábujjakra, illetve a talpakra való esés mellett a haladás irányában kell történni.

Figyelmetlenül végzett leugrás következtében a tűzoltók súlyos bokaizületi rándulást, sőt bokacsonttörést is szenvedhetnek.

kereskedőknél gyűjtő-bizottsága útján, nemcsak a táncvigalom tényleges költségeit szedte össze előlegesen, de a gyűjtés maradványából tekintélyes tőkét is képes volt megtakarítani, úgy, hogy abból időnként egy-egy szer beszerzése is lehetségessé vált. Ezen állapot pedig mindaddig tartott, amíg annak élére egy oly tekintélyes és befolyásos parancsnok nem került, aki a további költséges bálók rendezésének jogcíme alatt folytatott gyűjtési műveleteket, a táncvigalom megtartásának mellőzésével beszüntette. Ezen jövedelmi forrásnak egyidejű elejtésével azonban a város tanácsának segítségével testületét az elmaradt jelentéktelen jövedelem helyett, oly tekintélyes anyagi és természetbeli támogatáshoz juttatta, hogy ezáltal annak gond nélküli fentartását biztosította. Amidőn tehát azt látjuk, hogy igen sok önkéntes tűzoltóság báljaink rendezőségének élére tekintélyes előkelőségeket igyekszik megnyerni, akiknek segítségével a mulatság tiszta jövedelme is többnek ígérkezik, akkor eszünkbe jut az említett tűzoltóság nagybefolyású parancsnokának eljárását követendő példaadása; hogy az önkéntes tűzoltóságok fenntartási költségeinek előteremtésére, a felettes hatóságok, a városok és községek képviselőtestületeinek ezirányban való meggyőzése, sokkal fontosabb tényező, mint egy ügyesen szervezett gyűjtési akció, melyből a bál után alig marad valami.

És hogyha az önkéntes tűzoltóságok fenntartásáról ily értelemben történik gondoskodás, akkor mindezen gondoktól függetlenül lehet aztán kedélyes tűzoltó-mulatságokat rendezni, melyek az intézmény népszerűségének emelését ápolják anélkül, hogy a testület fentartásának sorsa, annak a csekély bál jövedelemnek mérvétől függne, mely végeredményben is nem egyéb, mint a nagyközönség egytörredékének aránytalan megadóztatása. Ennek a felfogásnak kell mennél szélesebb körben érvényesülni; akkor talán más világ fog elkövetkezni.

És mintha tényleg más szelek fújnának Mintha a legfelső helyen is, az argumentális segítségriől való gondoskodás fátyla kigyulladt volna.

A 230.000/1925 B. M. rendelet 9-ik §-a ugyanis imperatíve elrendeli, hogy „a már fennálló községi önkéntes tűzoltóegyletek kifejlesztésére is nagy gondot kell fordítani és azokat a legteljesebb hatósági támogatásban kell részesíteni”.

Az új adóleszállítási törvénytervezet pedig, annak életbe léptetése esetén, a tűzoltóságok fenntartása és a tűzoltó-szerek beszerzése költségeinek fedezéséről is gondoskodni fog, ami által a tűzoltóintézmény boldogulásának, ezen legnehezebb kérdése is megoldást fog nyerni.

És ha mindez megvalósul, akkor a magyar tűzoltó-társadalom megkönnyebbülten fogja, a testületek szempontjából jelenleg még elkerülhetetlen tűzoltó-multságok bevételeire épített jövedelmi forrásait mellőzni.

Mert a tűzoltóság nem könyörületből támogatandó és fentartandó intézmény, hanem nélkülözhetetlen szükséglet.

Üszógerendákat szerkesztett H. C. Wachtmeister malmói mérnök, amelyekkel az ottani petróleumkikötőben előforduló olajégést határolja a víz felületén, nehogy a szomszédos hajókat veszélyeztesse. A vaslemezekből készített pontonszerű, üreges gerendák végükön kapcsoló szerkezettel birnak úgy, hogy összekapcsolva, partól-partig érő sáncot alkotnak a tűz körül. Ha egy petróleumhajó befut a kikötőbe, azonnal körül kell venni ilyen vasgerendasorozattal és így az teljesen elkülönítve áll a vízben.

A tűzoltói működés óvatossági szabályai.

Irta: Dr. Balogh Dezső.

(II. Folytatás.)

II.

A tűzesetek megfékezésére irányuló célszerű műveletek sorába tartozik a tűzjelzést követő riasztás, a tűzoltóság sürgős felkészülése és gyors kivonulása is.

Ezen ténykedések közben is baj érheti a tűzoltókat, hogyha az őrszobán, a szertárban, az istállóban avagy a laktanya udvarán, különösen a sötétség beálltával, útban eső tárgyak vagy eszközök hevernek szanaszét és egy-egy kivonuló tűzoltó, riasztáskor nekiszalad valamely nem oda való akadálnak.

Ily rendellenes állapotokat a tűzoltó-laktanyában tűrni — nem szabad. Emellett megfelelő éjjeli világításról, télen pedig a sikos udvarnak homokkal való felhintéséről gondoskodni kell.

Ezenkívül a kivonuló szerek jókarban tartására is különös figyelem fordítandó. Személyeket szállító, szétmállásnak induló kerekkel bíró tűzoltókocsi összeomlása, illetve felfordulása, egyes kerék leszaladása a tengelyről stb. szolgálatképtelenné nyomoríthatja az azon kivonuló tűzoltókat.

A szereket kivezető tisztek nem szabad eltérni azt a sok helyen meghonosított helytelen szokást, hogy a tűzhöz vágatában haladó fecskendők és szerkocsik tűzoltókkal túlterheltesse. E mellett a lefoglalt ülőhelyek mellett, néha a szerek leglehetőlenebb, de kapaszkodásra alkalmas alkatrészein lógnak a tűzoltók.

A mozgásban levő szereken való öltözés közben is, tűzhöz menet, nem egy tűzoltó esett le már. Magas építésű szerkocsi, sebes hajtás mellett, hirtelen kanyarodás alkalmával — könnyen felborul.

Kivonulás közben figyelem fordítandó a közutakon lefektetett villamosvasuti síneken való áthaladásra is. Sebes hajtás közben ugyanis a tűzoltókocsinak a sínek vájulatába tévedt kereke (különösen a váltóknál) ellenállásra találva, a más irányba haladó erő következtében hatalmas zökkenést, esetleg keréktörést szenvedhet, amely körülmény ismét több tűzoltónak megsérülésével járhat. Ennek elkerülése céljából a síneken lehetőleg *derékszöglet* alatt kell áthajtani.

Égő fátyla avagy reflektoros erősfényű lámpák nélkül éjjel kivonulni veszélyes, mert a sebesen haladó tűzoltókocsinak figyelmeztető kürtölés dacára sem képesek kitérni, a szabad haladást akadályozó járművek, ha nem látják, hogy hol mozog az. Egyébként külteiken és vidéken, kellő fátylavilágítás elmaradása miatt, a tűzoltó-szerek felszakított úttest gödrébe vagy árokba fordulása is megtörtént már.

A sebesen haladó autószerkeknek, más járművekkel való összetűzése még könnyebben fordulhat elő, ha az útból félrehúzódni köteles jármű kocsisa kitérni vonakodik, vagy ha a gépkocsivezető nem elég ügyes vagy óvatos, továbbá ha a fékező készülék váratlanul elromlik, végül ha sikos, illetve vizes aszfalton, az egyébként jól vezetett gépkocsi félrecsúszik.

A tűzoltószerekről való leugrásnak, különösen ha magasabb építésű szerkocsiról kell leszállni, mindig óvatosan, ruganyos térdbehajlítás és a lábujjakra, illetve a talpakra való esés mellett a haladás irányában kell történni.

Figyelmetlenül végzett leugrás következtében a tűzoltók súlyos bokaizületi rándulást, sőt bokacsonttörést is szenvedhetnek.

A tűz színhelyén voltaképen sokoldalú felelősség nehezedik a vezénylő parancsnok vállaira. A mások életének megmentése alkalmával viselendő kockázatos, továbbá a saját tűzoltóinak testi épségére, illetve életére való vigyázathoz, végül a megfelelő biztonsági intézkedések és műveletek eszközzéséhez agilis, tapasztalt és talpig ember vezénylőre van szükség.

A tűzoltók testi épségét és életét tűzoltás közben főként a hő, a füst és annak mérges gázai, a netaláni robbanások, mások életének megmentése utáni akadályok, a magasságban való ténykedés nehézségei, a fal, kémény, menyezet és egyéb épületrészek beomlása, a magasból lezuhanó éles vagy súlyos tárgyak, végül a magasfeszültségű áramot szolgáltató villamosberendezések veszélyeztetik.

A nagy tömegben felhalmozott és lobogó lánggal égő anyagok nyílt tűzének hőhatását silylik meg leginkább, a tűzzel szemben dolgozó tűzoltók.

Lángban álló fatelepek, gőzmalmok, petroleum raktárak, nagy széna- és szalmakazlak stb. tűzének elhárítása a csővezetők szemöldökeit, orrahegyét, száját és fülkagylóit szokta megperzselni, különösen akkor, ha gyengébb nyomású vízszugárral, szőzeiről kénytelenek a tűzzel szembeszállni.

Ilyenkor a kéznél levő deszkák, leszedett ajtók védelme mögött lehet némileg védekezni a nagyfokú kisugárzó hőség ellen. A motorikus, tehát nagyobb távolságból is erősen ható vízszugarakat kezelő csővezetők helyzete, ily esetben kedvezőbb.

Az égő kazlak tetejére való felhatolás veszélyének nemismerése is sok bajt okozott már azért, hogy a kívüli elotort: kazal belsejében, lappangva tovább folyó égés következtében üregek támadnak, miáltal az elveszti teherbíró képességét és csekélyebb fokú megterhelés mellett is beomlik. Így nem egy égő kazal tetejére kiállott tűzoltó zuhant bele a tüzes pernyébe, ahonnan súlyos égési, illetve haláltokozó leforrázási sérülések árán emelték ki társai. A nagyjában leégett kazalnak támasztott létráról tehát a tűzoltóknak lelépni tilos.

A tűzbe avagy forró zsaratónak közé is belezuhanhat a tűzoltó, ha égő gyár, raktár, színház stb. épület ablakmélyedéséből, vagy a főfalon dolgozva, egyensúlyát veszti.

Létráról, égő tetőre átlépni pedig csak akkor tanácsos, ha az elhmaradt tetőgerendázat mellett, a főfalon biztos állás kínálkozik.

Zárt helyiségekben dúló tüzeknél, ahol sűrű a füst és mérges gázok jelenléte is megállapítható, füstkészülék nélkül tűzoltót ily veszedelmes légkörbe bebocsátani tilos.

A füstkészülék pedig közvetlen a használat előtt gondosan megvizsgálendő és kipróbálandó, hogy megbízhatóan működik-e? Füstkészülék nélküli tűzoltók csak az esetben nyomulhatnak be ily helyiségbe, ha már kellő szellőztetés után sikerült onnan, a mérges gázokat kihajtani.

Az égő gőzmalomtraktus határfalain alkalmazott és lezárt vasajtók mögött védelmet kifejűtő tűzoltók, a vasajtók hézagain behuzódó és ott terjedő sűrű füst miatt sokat szenvednek, különösen addig, amíg a lángok a tetőn kitorve, a malomégés nyílt tűzzé nem fokozódik. Ily alkalommal, ez oltás megkísérlésének céljából, a vasajtók bármelyikének kinyitása, katasztrofális következményekkel járhat.

Az égő malomtraktus füst- és lángözöne ugyanis ellenállhatatlan és fergetegszerű vehemenciával nyomul át az eddig elszigetelt épület helyiségeibe. Ily esemény után, a vasajtókat eddig biztonságban védő tűzoltók kimenekülése igen kétségessé válik;

ilyenkor különösen a felső emeleteken dolgozók veszhetnek oda.

Robbanás veszedelmével járó tüzeseteknél a parancsnok, különösen óvatosan járjon el. Bármily merész és vállalkozási hajlammal bíró tűzoltók állanak is rendelkezésére, ne engedje őket vakon ily veszélyes helyiségbe nyomulni. De még csapatosan közeledni ily helyiségek ablakaihoz vagy bejáratához esetleg ott állásfoglalni is tilos.

A vízszugárral való támadás is ily esetben, lehetőleg kellő biztos fedezék mögül, hason fekve történjék. A behatolás pedig kevés emberrel, egyenként és csak akkor engedessék meg, amikor újabb robbanás veszedelme kizártnak látszik.

Raktár-, bolli avagy szobátüzeknél, ahol a világítógáz berendezése megsérült, a gázömlés és ennek nyomában bekövetkezhető robbanás elhárítására különös figyelem fordítandó. A gázóra lezárandó. Ha pedig az utcáról bevezetett gázcső sérült volna meg, a légszeszgyár szakértő szerelői, sürgősen odahívandók. Gőzmalmok keverdéjében gyujtó szikra vagy nyílt láng által kiváltott lisztporkeverék robbanás történhet, amely a malomrész felgyujtása mellett, az ott foglalatostkodókat válságos veszélybe döntheti.

Lőszerraktár robbanásnál még fokozottabb óvatosság alkalmazandó és amíg az időszakos explóziók befejezést nem nyertek, a veszélyes helyiségek megközelítése tilos. A tűzoltóság ily eseteknél csak a környezet védelmére szorítkozhat.

A tetőtüzek még földszintes házak égésénél is veszélyesebbek lehetnek, ha a padlástér a mennyezetgerendáktól tűzbiztosan elszigetelve nincsen, mivel ily viszonyok mellett a tűz lefelé is terjedve, elkéselt beavatkozás esetén, a háznak földig való elpusztulását szokta eredményezni.

Ily égő ház szobáiban tartózkodni, mielőtt a menyezet beomlott volna, még tűzoltónak is veszélyes. A vagyonmentést eszközölő lakókra néha ily behatolás közben, a beomló menyezet reaszakadhat.

Amint tehát a vezénylő parancsnok azt látja, hogy ily égő ház beomlása percek kérdése lehet, rendelkezési jogánál fogva, karhatalommal akadályozza meg ez életveszélyes vállalkozás folytatását.

Betegek, tehetetlen öreg emberek és kis gyermekeknek ily helyiségből való kimentése, aggasztóan sürgős feladatát képezi az idejében odaérkezett tűzoltóságnak; mert ha a segítség késik, a menekülni nemtudók bennégnék.

Az életmentési eljárásnak ilyenkor óvatosan, körültekintéssel, de mégis a legnagyobb gyorsasággal kell történnie, mivel igen könnyen az életmentők is odavesznek. Ily esetben a vezénylőnek mindent el kell követni, hogy az életmentés sikerüljön.

Magasabb emeletekről való életmentés még nagyobb nehézségekbe ütközik akkor, ha a lépcsők járhatatlanok. Az égő épület emeleti helyiségeiből, a fentrekedt lakók megmentése, esetleg pusztán létra segítségével is eszközölhető; de nem úgy, mint azt a közismert allegórikus tűzoltói tárgyú képeken látható, hogy az életmentő tűzoltó az égő lakás ablakának támasztott létrán, átkarolva hozza le az elalébt természetes anyát. Még megbízható stabilitású tűzoltó-létrán is, (mint a kihúzó- és a toló-létra) — nagy óvatosság kifejtése mellett, — legfeljebb karonúlú gyermeket hozhat le a tűzoltó.

Olyan megmentendők, akik a létrán való lejövetelre vállalkoznak, — ez megengedhető — de csak abban az esetben, ha derekukon átkötött és fent tűzoltók által tartott mentőkötél biztosítása mellett hajlandók ily módon menekülni.

Egyes személyek, akik a létrán lejönni képtelenek, — mentőkötélen bocsátandók le.

Mentőtömlő csak akkor szerelendő, ha magas emeleten, egy helyiségből több személy várja megmentését.

A mentőtömlő szerelése bár körülményes és gyors szerelés mellett is egy ideig eltart; ha egyszer azonban készen áll, gyors egymásutánban és teljes biztonság mellett csuszathatók le a menekülők. A rohamosan terjedő gőzmalomtüzeknél, a magasban foglalatostudó tűzoltók nem ritkán, mentőkötélén való leereszkedés útján kénytelerek menekülni, mivel a határfalak közelében levő külső vaslétrák, a kisugárzó hő hatása következtében, — nem ritkán felmelegedve — járhatatlanokká válnak.

A magasból való életmentéseknek, mentőeszközökkel való megkísérlése előtt, a vezénylőnyitőnek minden esetben meg kell győződnie arról, hogy adott esetben, természetes úton (lépcsőn), az életmentés nem e kivihető? Mert nem ritkán lehet olyan helyzeteket tapasztalni, hogy míg a szorongatott lakók, egy mérsékelt sűrűségű füsttel telt lépcsőháztól megriadva, a magasabb emeletekről leugrani készülnek, az alatt, a füsttől szokott tűzoltók, — ugyanott, — egész nyugodtan közlekednek.

Az ily módon való mentés ugyanis, ha annak végrehajtása lehetséges, amellet hogy gyorsabban eszközölhető, túlnyomórészt kevesebb kockázattal jár, mint a veszélyes mentőeszközökkel való kísérletezés.

(Folytatása és vége következik.)

A gyári üzemek gőz- és motoros szivattyúiról.

Írta: Poldermann Lajos, a Magyar Ruggyanta-gyár tűzoltó-parancsnoka, Budapest.

(Folytatás és vége.)

A fecskendők szerkezeteinek ismertetése után az a kérdés merül fel, hogy hol, milyen fecskendőt alkalmazunk?

Ha egy vállalat, város vagy nagyközség tűzoltószerzeit be akarja szerezni vagy a már meglévő szerzeit ki akarja egészíteni, mindenképp figyelembe kell vennie azon körülményt, hogy elég víz áll-e rendelkezésére? Ha elegendő víz nem volna helyben, akkor leginkább bő méretű tartányokba szokás a már valamely ipari célra használt vizet összegyűjteni s azt időnkint cserélni. Az esetek túlnyomó részében van is elegendő víz, mivel nagyobb ipartelep vagy raktár építését a hatóság csak abban az esetben engedélyezi, ha azok a tűzbiztonsági követelményeknek is megfelelnek. A rendelkezésünkre álló víznek a felhasználása szintén gondos körültekintést kíván. Különösen ipartelepeken egy jól méretezett földalatti vízvezetési hálózat, ugyancsak földalatti hidrans-szekrényekkel és vízteleníthető elosztófejekkel, a kezelést még kényelmesebbé teheti. A földalatti nyomóhálózatnak több szakaszra való felosztása, zárótolattyúk beépítése által, igen kívánatos. Ha ugyanis a nyomóhálózaton csőrepedés vagy tömítési hiba fordulna elő, így tüzeset közben a tűzoltóság nem marad teljesen víz nélkül. Ha a vízvezetési hálózat lehetősége megvan, akkor már igen könnyen megoldható a gépezeti fecskendőnek a megválasztása is; vagyis, hogy stabil vagy nem helyhez kötött fecskendő legyen az? Ilyen esetben mindig a helyi körülmények a mértékadók.

Ipartelepeken, ahol a legtöbb esetben gőzkazánok egyébként is üzemben vannak, legbiztosabb, illetve legkitartóbb a stabil gőzszivattyú, feltéve, hogy az mint gőzfecskendő kizárólag a tűzoltás céljait szolgálja. Legtöbb esetben azonban a stabil gőzszivattyút gyártási célokra is felhasználják,

vagy fordítva, a gyártási célra vett szivattyút egyszerűen kinevezik tűzfecskendőnek is. Elképzelhető, hogy az ilyen agyonnyúzott, sokszor nem is szakértők által kezelt, vagy épen nem kezelt, kikopott, tömítetlen, légtartánynélküli fecskendőben mennyire lehet megbízni? Ha ellenben a gőzfecskendő kizárólag tűzoltói célokra van berendezve, különösen ott tesz jó szolgálatot, ahol a vizet mélyebb kútból kell felszívni. Kívánatos a gőzszivattyút időnként nyomásra olyképen kipróbálni, hogy a nyomóvezetési hálózatba vizet nyomatunk. Természetes, hogy a nyomóvezetékek biztosító szeleppel kell ellátva lennie, ahol a túlnyomást a bő méretű szelep kiengedi.

A stabil gőzszivattyúk kezelését lehetőleg olyan szivattyúsra bizzuk, aki némi szakismerettel bír, akinek megvan tehát a tudása ahhoz, hogyan kell azt üzembe hozni. Hozzá nem értő ember, különösen üzembevételekor, könnyen olyan bajt okozhat, hogy a fecskendő hasznavehetetlenné válik. A stabil gőzszivattyút ugyanis nem mindenhol tartják közvetlen gőznyomás alatt, nincs előmelegítve, ha tehát tüzeset fordul elő és a gőzfecskendőre szükség van, azt a leggyorsabban üzembe is kell hozni. Egy pár percet a gőzhenger felmelegítése vesz igénybe és az ott lecsapódott víz eltávolítása. Erre feltétlenül időt kell áldoznunk, mert ellenkező esetben vízítés által könnyen szétrepeszthetjük a gőzhengereket.

Ahol állandóan előmelegítve, készenlétben áll a gőzszivattyú, mint teszem fel a malmokban, ott az üzembevitel gyorsan történik. Rendben tartott gőzszivattyúknál üzem alatt ritkán szokott zavar előfordulni, különösen, ha a lábszelep szűrővel van védve, amely meggátolja nagyobb fadaraboknak vagy egyéb szennyeződéseknek a szelepek alá való felszívását. A vízszűrő mindenestre elég nagy legyen, hogy a szemét rátapadása esetén a behatóló víz számára még mindég elég nagy átmenet legyen biztosítva. Megemlíteni kívánom még, hogy a stabil gőzszivattyúkhöz szükséges gőz pótlásáról, ahol állandó üzem van, úgyszólván a kazánfűtő gondoskodik. Ha azonban az üzem napi megszakításokkal folyik, akkor ez már a gőzszivattyú állandó üzemképességének a rovására történik. Az ilyen esetekben önként felmerül a kérdés, vajjon mi az egyszerűbb: a gőzszivattyú miatt állandóan üzemben tartani egy kazánt, vagy pedig egy kevésbé biztosan működő motorfecskendőt beszerezni?

Szerény tapasztalatom szerint az előbbi is ajánlanám, de az utóbbit meg feltétlenül szükséges tartom. Mert egy motorral hajtott körforgófecskendő üzembehozatala esetén a nyomóhálózat pár perc alatt már nyomás alatt áll. Különösen az elektromotorral hajtott fecskendők kezelése végtelen egyszerű. Csak be kell vágni a kapcsolót, a következő pillanatban az ellenállást kell fordítani és már egy-két ezret fordul a motor; a vizet pedig nyomja a motor tengelyéhez kapcsolt fecskendő.

Röviden összegezve az elmondottakat, a géperejű fecskendők között legmegbízhatóbban még ma is a dugattyús gőzfecskendők működnek, különösen ott, ahol mélyebb a vízszint. A gőzfecskendők hátránya az állandó készenlét fentartása, továbbá, hogy a víz sugarakat nem szabad egyszerre leszállítani. A motorikus erővel hajtott fecskendőknek viszont előnyük, hogy gyorsan üzembehelyezhetők. Működésük közben a sugarak leállítása lényegesebb bajt nem okoz. Hátrányuk, hogy 6 méternél mélyebb mélységből való szivásnál a vizet könnyen elvesztik, ha levegő jut a forgórészbe.

A fejlődés iránya kétségtelenül a motor-fecskendők felé mutat, melyeknek nagyobb elterjedése a gazdasági viszonyok javulásával a vidéki városokban és nagyobb községekben is várható. Adja Isten, hogy úgy legyen!

A gyújtogatás problémája.

Irta: Kállay Imre.

(Folytatás és vége)

Kevés büntényt lehet oly nehezen kinyomozni, mint egy körmönfontan elkészített gyújtogatást, mert ha annak tényét nem sikerül ott helyben, a tűzszínhelyén megállapítani, vagy a gyújtogatót tetten érni, akkor csakis egy gondosan lefolytatott rendőri, vagy bírói nyomozás segíthet annak a kiderítésén. Példákkal bizonyíthatjuk, hogy akárhányszor fordult elő olyan eset, mikor biztosnak látszott, hogy a tüzet mesterségesen készítették elő és a tűzvizsgálat alkalmával mégis rendszerint akadt olyan véletlen körülmény, mely feltevésünket megdöntötte. Az ilyen gyanus eseteknél nagyon lelkiismeretes és gondos vizsgálattal kell eljárni, melynek a legaprólékosabb dolgokra is ki kell terjedni, ha eredményt akarunk elérni.

Minden tüzeset után, hogy annak keletkezési okát megállapíthassuk, tűzvizsgálatot kell tartani. A bizottság a helyszínén legelőször tüzetesen megvizsgálja a helyet, hogy hol és mi égett? Ha üzem, raktár, ipartelepről van szó, akkor az iránt kell érdeklődni, hogy milyen gépekkel és hajtóerővel dolgoztak; milyen volt a világítási és fűtési berendezés; milyen árúk, anyagok voltak elraktározva és az üzem folyamán mit gyártottak; az anyagok nem öngyűlő természetűek, száraz vagy nedves állapotban levők voltak-e, hány munkással dolgoztak, mennyi cseléd és napszámos volt alkalmazásban, a dohányzás meg volt-e tiltva?

Gyanus eseteknél a vizsgálat kiterjeszkedik arra is, hogy a károsult milyen anyagi viszonyok között vezette üzemét, hogyan él a családjával, milyen erkölcsi viseletű, értelmi állapota normális-e. Milyen viszonyban van a szomszédsággal, vannak-e haragosai, vannak-e elégedellen, elbocsájtott cselédei, részeges kocsisa? Milyen nagy összegre volt biztosítva, mikor kötötték a biztosítást? Gyanússá teheti az esetet, az a jelenség is, hogyha az üzleti könyvek és papírok is elégték, ha az üzletben talált dobozok üresek, vagy az állványok árú nélkül levőknek találtak. Fontos feladatát képezi az előnyomozásnak az az eljárás is, hogy a szemtanúkat, házbelleket, szomszédokat, gyerekeket, személyzetet ott a helyszínén azonnal — lehetőleg még a tűznél — a megjelent rendőrség kihallgassa. Megtudakolandó, hogy ki vette legelőször észre a tüzet, ki lármázta fel a környéket, ki értesítette a tűzoltóságot. Továbbá, járt-e aznap a helységben köldus, cigány, vagy csavargó népség. Nagy fontossággal bírhat az is, hogy a tűz kitörésekor milyen volt az időjárás, volt-e szélvihar, köd, eső. Volt-e választás, búcsú, vásár? Ugyancsak fontos körülmény az is, hogy a tűz előtt, vagy után a tulajdonoshoz nem intézték-e gyanús feljelentő, vagy fenyegető leveleket? A további vizsgálat során fontossággal bírhat a talált újjlenyomat, lábnyomok, jármű-, kerékpár-, lópatkónyomok üvegdarabok, papírfoszlányok, félig elégett papír- és ruhadarabok, petróleum, szesz, terpentín és hasonló átható erős szagok jelenléte. A tűznek égési folyamata is sok esetben nyomra vezetheti a vizsgálatot. Ugyanis a tűz kitörési helyének kinyomozása érdekében fontos annak a körülménynek megállapítása, hogy hol égett az legerősebben, fenn, vagy lent kezdődött az. hogy a tárgyaknak, épületeknek melyik

része égett el teljesen, vagy megszenesedett-e, esetleg megkormozódott-e csupán? Majdnem biztos gyújtogatási esettel állunk szemben akkor, ha a tűz egyszerre több helyen kezdett égni. Feltűnhet a bizottságnak az is, ha közvetlen a tűz körül egy erőszakosan feltört ajtót talál, vagy törött lakatot, idegen tárgyakat, gyújtólencsét, forgácsot, szalmát, nagymennyiségű szemetet, idegen szerszámokat, gyújtó anyagot stb. vesz észre, mely jelenségeket mind megfontolás tárgyává kell tennie.

Ezeknek előrebocsátása után áttérek néhány érdekes gyújtogatási esetre az ismertetésére, melyek részben a mi gyakorlatunkban, részben pedig Németországban fordultak elő.

Budapesten, a Váci-utcában egy nagyobb üzemi fehérnemű varrodában — ahol már több ízben volt tüzeset — egy vasárnap délelőtt tűz támadt. A IX. ker. őrség, mely közvetlen szomszédságában van, gyorsan a helyszínére érkezve, a lakásban három helyen talált égő benzines tálcákat, gyertyadarabokat és petróleumos üvegeket. A gyújtogatás esetének fennforgása tehát nyilvánvaló volt.

Egy trafikos kisasszony, a gyújtogatási kísérleten szintén rajtavesztett, mivel a megérkező tűz-őrség, az állványokon elhelyezett üres dobozok között megtalálta a tüzet élesztő gyufacsomagokat és a félig elégett papírcsomót.

Előfordult az is, hogy egy nyaraló lakónak pesti lakását a bejáró takarítóasszony, egy bűntársával feltörte és minden értékes tárgyat magával viett. Ezt megelőzőleg a lakást felgyújtották, ezalatt pedig egy harmadik társuk, ugyanabban az időben, a közelben hamis tűjlesztést adott le, hogy a tűzoltóságot félrevezesse.

Egy hadfelszerelési gyárban, rövid időközökben több tüzeset fordult elő, melyet a házi tűz-őrség nyomban elfojtott. A gyártulajdonos a buzgó tűzoltókat minden ilyen eset után pénzjutalomban részesítette. Erre a tüzesetek száma méginkább szaporodott, amíg ki nem tudódott, hogy a rendszeres gyújtogatás nagyon jól jövedelmezett a gyár tűzoltóinak.

Egy cselédleány, hogy szégyenétől megszabaduljon, újszülött gyermekét három ízben akarta tűz által elpusztítani; a harmadik kísérletnél, mely szintén nem sikerült, a csecsemőt a padláson akarta elégetni, amire bűnös kísérlete kitudódván, elfogták.

Érdekes példa az is, amidőn a Lipótvárosban egy kereskedő lakásáról tüzet jeleztek. Az V-ik őrség a helyszínére érkezve, a tárva-nyitva hagyott lakásban három helyiségben is talált kisebb tüzet. Tehát a gyújtogatás itt is nyilvánvaló volt. Amíg a tűzoltóság az oltást végezte, ezalatt a lakáshoz tartozó cselédleány a IV. emeletről leugrott és szörnyethalt. E nőcseléd nem volt szép, nem volt szerelmes, bérét a gazdájától — hol éveken keresztül szolgálatban volt — nem vette ki. Beteg sem volt, a gazdája szerette és mégis ő volt a gyújtogató. Ma is rejtély előttem, hogy mi vezethette e leányt különös tettének elkövetésére. Cselekedetének oka valószínűleg pillanatnyi elmezavar lehetett.

Egy 82 éves asszony halálos ágyán bevallotta, hogy a pesti szegényház előtti fabódét ő gyújtotta fel, mert attól félt, hogy az, ha egyszer ki talál gyulladni éjjel, akkor ő beleég.

Egy asztalosműhely kigyulladt és mivel gyújtogatás gyanúja forgott fenn, ezért a mestert letartóztatták. A vizsgálat kiderítette, hogy durva erőszakos ember volt, rosszul bánt a feleségével és azt követelte tőle, hogy gyujtsa fel a műhelyt, melyet előzőleg jól bebiztosított. Az asszony, mivel

az ura lelővéssel fenyegette, a terror hatása alatt, a műhelyt tényleg felgyújtotta. Az asztalos 3 évi börtönbüntetésre lett elítélve.

Elbocsájtott és fanatikus gyári munkások bér- és politikai mozgalmak alkalmával gyújtogatnak és a keletkezett zűrzavarban rabolnak. Ilyen eset volt az 1912. évi vörös május 23-ika, amikor a fővárosi tűzoltóság ellenséges tüntető tömeggel, gyújtogatókkal találta szembe magát kora reggeltől késő estig; a Podmanicky-utcától a külső Váci-út végéig és a főváros több más helyein folytonosan gyújtogattak a tüntetők.

Egy cselédleány, mert elhagyatottnak érezte magát, elkeseredésében felgyújtotta a gazdája házát.

Egy ember a saját lakását azért gyújtotta fel, mert nem tudott megszabadulni a poloskáktól.

Egy öreg ember vagyonát a vejének adta át, hogy helyette tovább folytassa a gazdálkodást. A vő rosszul bánt a vagyonnal és a ház kivételével mindent eltekintett. Az após attól való félelmében, hogy koldússá válik, a bebiztosított házát maga gyújtotta fel.

Egy fiatal ember elkeseredésében, mert egy mulatságra nem hívták meg, melyen imádottja jelen volt, féltékenységből a padláson tüzet rakott.

Két borzalmas gyújtogatási esetre emlékszünk, amelyek közül az egyiknél egy cselédleány a kedvesét súlyosan összeégette, a másik esetben a feleség az alvó ura alatt felgyújtotta az ágyneműt.

Egy leány 5 ízben gyújtogatott csak azért, mert így zavartalanul szerelmeskedhetett kedvesével.

Szerelmi féltékenységből egy asszony felgyújtotta a szomszédja házát, mivel az ura annak az asszonya körül legyeskedett.

Egy nő a szerelmével annyira üldözött egy férfit, hogy az illető szabadulni óhajtván tőle, rá gyújtotta a házát.

Egy 12 éves kisleány honvágyból, mert nem szeretett idegenben lenni, felgyújtotta a gazdája istállóját, azt hívén, hogy így haza fog kerülni.

Egy szolgáló, hogy megmutassa a gazdája iránti nagy ragaszkodását és szolgálatkészségét, felgyújtotta annak házát és a tűz eloltásánál a legnagyobb odaadással dolgozott.

Egy háztulajdonos egyik bérlőjének több ízben panaszkodott, hogy szeretne rozoga házától megszabadulni, mivel a tatarozásra nincsen pénze és nem is bánná, ha leégne, legalább megkapná a biztosítási pénzt. A bérlő röviddel ezután házigazdájának megtette azt a szívességet, hogy a házát felgyújtotta, de rajtavesztett. Amikor elfogták, teljes nyugalommal vallotta, hogy a tettét nem bánta meg, mert ő a háziúron segíteni akart.

Leoben városában történt, hogy egymásután 8 esetben tűz támadt. A nyomozás alatt kiderült, hogy a gyújtogatásokat egy odaváló buzgó önkéntes tűzoltó követte el, mert a tüzeknél kiakarta tüntetni magát.

Egy kis német városban a polgármester — ki egyúttal tűzoltóparancsnok is volt — felgyújtotta a neki nem tetsző házakat és egész épületcsoportokat tüntetett el városrendezés céljából.

Egy özvegy asszony, aki saját házában a legboldogabban élt, egyszerre súlyos beteg lett. Ebben a lázas állapotában kívánszorgott az udvarra és az ott levő tárgyakat felgyújtotta. A tüzet szerencsésen eloltották, az asszony pedig felgyógyult, amikor is környezetének bevallotta, hogy ő volt a gyújtogató, mert betegségében olyan borzasztó félelem fogta el és olyan gyötrő álmái voltak, hogy kínjában az általa felgyújtott házban kívánt elpusztulni, mivel nem akart tovább élni.

Egy esetben egy szénapajta borult lángba; a hatóság gyújtogatás-gyanúsnak találta az esetet és megindította a vizsgálatot. Több levélben egy 16 éves leányt jelentettek fel. A bíróság nem akarta elhinni a vádat és ezért elbocsátotta. Nemsokára az 5-ik eset fordult elő, mire a leányt újból kihallgatták s akkor bevallotta, hogy ő volt mindegyik esetről a gyújtogató. Elbeszélte, hogy fiatal kora óta lelkibeteg és azt állította magáról, hogy nem él istenesen és ezért el van átkozva s örökre elveszett. Nem segít rajta sem imádkozás, sem a templombajárás és meg akar halni.

Egy fiatal leány a menstruációjára idejében egy valóságos tüzesetet szemlélt végig, mely ezen izgalmi állapotában oly nagy hatással volt rá, hogy pár nap múlva az istállót felgyújtotta. A bíróság előtt beismerte tettét és azt vallotta, hogy nagyon tetszett neki a napok előtti tűzlátvány; ennek megisméltődése utáni vágyakozása volt tettének kiváltó oka.

Az ismertetett gyújtogatási esetek változatos sorozatára visszaillesztve — megvilágítani igyekeztem e bűnös cselekmény kiváltó okainak körülményeit, hogy a tűzvész hatását — e minden szerves lénynek és tárgynak megsemmisítő eszközét, miként igyekeznek bűnös és exaltált emberek, kiki a maga érdekeinek és céljainak elérésére felhasználni. Hogy pedig beteges agyú emberek, a megsemmisítésnek ezen mindenhol előidézhető eszközzel, miként követik el félelmetes cselekményeiket, szintén ismertetni igyekeztem. És a büntetőtörvénykönyv idevonatkozó szakaszai alapján, bár a bíróságok kíméletlenül sújtják e cselekmény elkövetőit és mégis, mint más természetű bűneseteknél is lenni szokott, legfeljebb azok gyakoriságát képesek csökkenteni; megszüntetni azonban a gyújtogatást, sajnos nem fogják sohasem.

Németországi tanulmányutam.

Irta: Sturm István

a székesfővárosi hivatásos tűzoltóság segéd tisztje.

A múlt év őszén, a berlini tűzoltóság 75 éves fennállásának jubileuma alkalmával, a székesfőváros tanácsának megbízásából, Blasnek Hugó parancsnok és Kirchmann Árpád segéd tiszt társágában, egy körutazás keretében, több német nagyváros tűzoltóságának berendezését is tanulmány tárgyává tettük. Az útközben szerzett tapasztalataim ismertetése a következő:

Wien. Központi őrségük az Am Hofon van. Kivülről az idegen nem is veszi észre, hogy az egész főőrségük tulajdonképpen az udvar felől, belül helyezkedik el. Legalább 14 különböző automobilszer van az aránylag kicsiny, 8 kapura nyíló szertárban összezsúfolva. Kivonulás esetén a szerekkel a térre nyíló egyetlen kapun lehet csak kivonulni. Különösen nagyobb riasztás esetén a gépeknek a szabadba való jutása igen nehézkes és sok időt vesz igénybe.

Tisztli létszám 18 fő, legénységi létszám az önkéntesek nélkül 1000 fő. Összesen 65 őrségük van. Megjegyzendő azonban, hogy a redukálás folyamatban van, úgy, hogy a tisztli létszám 16 fő és az őrségek száma később 38-ra fog csökkenni. Összesen 150 autószerk van, melyek közül említésre méltó a zárt tüzeknél igen jól bevált szénsavgázzal-oltó autó. Külön légszállító automobillal is el vannak látva, mely arra szolgál, hogy nagy füstben megfelelő friss levegővel legyenek a tűzoltók elláthatók.

Súlyeszethető villamos mélyszivattyúval elérhetővé tették azt, hogy nemcsak a maximális szívó-

magasságról — 8 méterről — hanem még 40 méter mélyre is képesek ezzel a berendezéssel vizet felszívni. E készüléket a szerkocsin szállítva, már előre szívócsömlővel és nyomótömlővel felszerelve, csigán drótkötelek segítségével a megfelelő mélységig bocsátják le. A gép működésben tartásához szükséges elektromos áramot az automobil, a generátor segítségével szolgáltatja. *Dornbach*-ban lévő hegyi őrségük hegyi autóval van ellátva. Sík úton az automobil 40 km.-es sebességgel halad, meglehetősen nagy emelkedést könnyen legyőz és a 26°-os emelkedést még 8 km.-es sebességgel könnyen elbíri.

Egyik legújabb őrségük, az ú. n. *Ottakring-Hauptwache*, az egyetlen, amely rádióval van felszerelve. A rádió-állomás a teleppel együtt, az autó-szerkocsiba van beépítve. Az antenna az autó tetején lévő kihuzóslétra tartóján vízszintes irányban van elhelyezve. Megjegyzendő, hogy a rádió a készenléti szolgálatba még hivatalosan nem állítatott be. Ugyanis ők maguk is beismerik, hogy a rádió egyelőre még annyira tökéletlen és megbízhatatlan, hogy azt a tűzi szolgálatban eredményesen használni nem lehet. Saját műhelyükben szaképzett emberekkel fáradoznak annak tökéletesítésén.

Alkalmunk volt egy ilyen üzemben lévő rádióautóbilt megtekinteni. Az állandó mellézközre és az utca zaja azok a tényezők, melyek az útközben való beszélgetést úgyszólván lehetetlenné teszik. A tűzoltók szolgálata 24 óra, mely után 24 óra szabadnap következik. Színházszolgálatot csak azok teljesítenek, akik arra önként jelentkeznek. Általában a szolgálat elég laza, mert még gyakorlatot sem igen tartanak, úgy, hogy a szemrevételezésen kívül a tűzoltóknak alig akad más dolga. *Kiképzés*: Legénységnél az ujoncképzés 7 évig tart, mely idő alatt 14 kurzuson vesz részt. Ezek tartama alatt kikerül a különböző őrségekre úgy, hogy 7 esztendő leforgása alatt minden ujonc megfordul az összes őrségeken. Ha egyik tűzoltó alxiszt akar lenni, akkor külön altisztképző iskolát kell végeznie, mely egy esztendeig tart. *Tűzjelző* berendezésük a már régen elavult, nálunk a múzeumban lévő „Morse-rendszer“, mely a németeknél is nagy kedveltségnek örvend. Vízvezetéki tűzicsapjaik kétfélék, ú. m. földfeletti és földalattiak.

A színházak tűzrendészeti berendezése általában a mienkkel megegyező; különösebb eltérés nincs. A megelőző tűzrendészet ott gyermekkorát éli. A tűzoltólegénység fegyelmezettsége kritikán aluli; már pedig fegyelem nélkül tűzoltóság el sem képzelhető. Tisztek a legénységi állománybeliekkel tegeződő viszonyban vannak. Mindenek előtt azonban nem szabad szem elől téveszteni az uralkodó jelenlegi politikai viszonyokat sem. Hogy a fegyelem mennyire laza, csak egy eklatáns példát fogok megemlíteni: egy alkalommal egyik tisztjük kíséretében látogatásunk alkalmával benyitottunk az egyik nappali készenléti szobába, ahol egy hordó sör volt csapra verve. Nem is szólva arról, hogy a tűzoltók szolgálatban voltak s vígan szórakoztak, ahogy saját tisztjük kíséretében megláttak bennünket, még a fülüket sem mozgatták meg.

Általában a feljebbvalók iránti tiszteletet nem ismerik. Előfordult az is, hogy tüzet jeleztek; az őrség kivonult anélkül, hogy az ügyeletes tiszt tudott volna arról. Nekünk mindez meglehetősen szokatlan volt és reánk igen rossz benyomást gyakorolt. Különben a bennünket kalauzolni szíves volt tiszt — ismerve a budapesti tűzoltóságnál uralkodó fegyelmet és látva a megilletődött-

ségünket — láthatólag kényes helyzetben volt. Tekintettel arra, hogy időnk meglehetősen kevés volt, siettünk, hogy végcélunkat, Berlint, mielőbb elérjük.

Megemlíteni kívánom, hogy ebben és a következő városokban a tűzrendészeti berendezések tekintetében általában eltérés alig van, éppen ezért ezekről jelentésem végén lévő „Általános tapasztalatok“ során fogok rámutatni.

München. A központi őrségük meglehetősen modern 3 emeletes épület. A szertár tágas, kapui közvetlenül az előtte elterülő térre nyílnak. A tiszt létszám 8, a legénységi létszám összesen 240 fő. Ezenkívül még 800 főnyi önkéntes csapat is rendelkezésre áll. Amennyiben a hivatásokkal együtt az önkéntesek is riasztatnának (ugyanis ezeket a lakásokon lévő csengő segélyével riasztják), a parancsnok az önkéntesekre 5 percig vár. Ha ezalatt az idő alatt esetleg nem érkeznének meg, akkor ő a szerrel egyedül vonul ki. A hivatásos tűzoltóparancsnok egyúttal az önkéntesek parancsnoka is. Nyolc őrségük van s minden egyes őrségen egy motorfecskendő (1200 l.) és egy 26 m.-es automobilólétra áll készenlétben. Autószerkeik közül említésre méltó a megsérült állatok mentésére és kórházba való szállítására szolgáló automobil. A megsérült lovat csigák és hevederek segítségével a kocsiba emelik vagy ha jární tud, akkor drótkötelek segítségével a végén elhelyezett hidat leengedik s az állatot így vezetik a kocsiba.

A tűzicsapok száma 5000, melyek folyószámmal vannak ellátva. Megtekintettünk még 2 hivatásos és egy önkéntes őrséget, mely utóbbi a kiállítás területén volt. Münchenben, megjegyzendő, éppen akkor zajlott le a hatalmas méretű ú. n. „Oktoberfest“. Nagy népünnepély ez, melyet minden évben megtartanak. Ezen ünnepség alkalmával népmulatsággal egybekötött kiállítást rendeznek, melyre minden német megjelenése kötelező.

Állandó házi színházszolgálatot csak a Nemzeti Színházban tartanak; a többiekben csak az előadás tartamára rendelnek ki őrséget. A színház- és egyéb külső szolgálatot szabadnapból látják el. A kirendelési díjakat a színházak igazgatósága a város pénztárába közvetlenül tartozik befizetni. A tűzoltókat megillető külön kirendelési díjakat a város az illetőknek havonként fizeti ki. A mentőszolgálatot is a tűzoltóság látja el.

Nürnberg. A város maga egészen régi stílusban épült. Érdekes az építészeti szabályrendeletük, mely előírja, hogy ott újabb épületeket is csak régi stílusban szabad építeni. A tűzoltóság létszáma 170 fő. A tisztek és a legénység az őrségeken természetbeni lakást élveznek. A tűzoltók mindannyian iparosok, akik állandóan az őrségeken berendezett különböző szakmájú műhelyekben dolgoznak. A városnak mindennemű munkálatát minden ellenszolgáltatás nélkül végzik, úgyannya, hogy a tulajdonképeni tűzoltói gyakorlati kiképzés egészen háttérbe szorul. Van asztalos, kárpitos, lakatos, szabó stb. műhelyük. Ez utóbbi üzembem a saját ruházatukat is elkészítik.

Tűzrendészeti szemléket általában nem tartanak, kivéve a színházakat és mozgóképszínházakat. A tiszt felel és örködik annak a kerületnek a tűzrendészetére, amely felügyelete alá tartozik.

Az önkéntes tűzoltóság létszáma 1000 fő. Ily nagy létszámról azért gondoskodtak, mivel a város körül elterülő hatalmas erdőségeken az erdőégések igen gyakoriak. Tűzjelzés alkalmával automobilon segítségével az önkéntes tűzoltókat azonnal a tűz színhelyére szállítják. Minden szer

fényszóróval van ellátva. Egynéhány őrséget is meglátogattunk, melyek közül említésre méltó a Sprée folyó mellett elhelyezett őrtanya. A tűzoltók itt hidászokká is ki vannak képezve; árvíz esetére 36 darab ponton áll rendelkezésre. Az évi tűzesetek száma 6—800.

Leipzig. A hivatásos tűzoltóság 300 tűzoltóból és 3 tisztből áll. Hat önkéntes őrség a város periferiáin teljesít szolgálatot, mely 24 óráig tart és utána 24 óra szabad idő következik. A legénységi állományba csak olyan ép, egészséges iparos embert vesznek fel, aki katona volt és a 24-ik életévét már betöltötte. Nagy gondot fordítanak az altisztek kiképzésére is. Éppen ezért altiszt-képző iskolájuk van, mely egy esztendeig tart. Ennek elvégeztével, csak a sikeres vizsga letétele után, léptetik elő. Tűzicsapjainak száma circa 2000, melyek földalattiak és átlag 2—4 atmoszféra nyomásúak. Szereik közül megemlítendő a „Metz“-féle automobil tololétra, mely 30 méter magasságig kihúzható. Míg azonban az eddig használatban lévő tololétrákat működésbehelyezésük előtt — amennyiben a létra nem egészen vízszintes talajon volt felállítandó — előbb kézi erővel vízszintezni kellett, addig a „Metz“-létra automatikus vízszintezővel van ellátva. Továbbá az állításhoz, forgatáshoz és fektetéshez szolgáló fogantyúk egyszerre állíthatók be, mire a létra működése megindul és a 3 műveletet elvégzi anélkül, hogy bárki is hozzányúlt volna. Azonkívül, amennyiben kihúzásnál a legfelső létra kemény tárgyba, pld. ereszbe ütődnek, a szerkezet automatikusan végzett kikapcsolás után megáll. Tűzjelzőberendezésük a Morse-rendszerű. Tűzjelzés alkalmával a II. emeleten elhelyezett telefonszobában a tűz helyét egy papírlapra írva, azt csőposta segítségével a szertárban elhelyezett kosárba továbbítják, melyet a szolgálatban lévő tiszt onnan kiemel és annak alapján a vész helyére vonul.

(Folytatása és vége következik.)

Szatmárvármegye székházának égése.

1926. december 25.-én reggel 6 órakor Nagykárolyban, az egyemeletes vármegyeházának teteje kigyulladt, mely eset rövidesen nagyszabású tűzvészé fajult.

E hatalmas épülettömb homlokzata 500 méter hosszúságban három utcára nyílik, míg a hátsó része a görögkatholikus templom kertjének támaszkodik. A főépület külön tetőszerkezettel bírt, mely a Kölcsey-utcában 108 méter, a Jókai-utcában 30 méter és a Könyök-utcában 15 méter, vagyis összesen 153 méter hosszúságú. Ezen óriási méretű padlástér tűzfalal sehoh elválasztva nem volt. Hatalmas tetőgerendázata teljesen bedeszkázva és kátránypapírral borítva, eternitpalával volt fedve, amely körülménynél fogva alkalmas volt arra, hogy a padlás lappangva terjedő zárt tűzének észrevehetőségét késleltesse. Ez volt az a tető, mely a tűzvész áldozata lett.

Ezen épület, alacsonyabb tetővel, 70 méter hosszúságban, a Jókai-utcában tovább folytatódik, mely az imént leírt főépület padlásától a tűzfalon átnyíló vasajtóval volt elválasztva; majd ezen szárnyat követi a bírósági épület, melynek kisebb méretű, cseréppel fedett teteje van és 30 méter hosszú. A Könyök-utcában a főépület padlását a folytatódó másik épületszárnytól szintén vasajtóval ellátott tűzfal választja el. Nagykároly ezen középülete a régi Magyarország legnagyobb méretű vármegyeháza gyanánt volt ismeretes.

A tűz, bár a zárt padlástérben lappangva, mindegyre terjedt, a tűzoltóság csak akkor értesült az esetről, amidőn a nagyterem feletti tetőrészen nyílt lángok törtek elő és hatalmas méretekben, tombolva harapóztak tovább.

A vészharangok megkondulásával egyidejűleg a város készenlétben álló tűzorsége, Timkó József őrparancsnok 4 tűzoltóval a vész helyére érkezett. Mihamar Stern Frigyes főhadnagy vezetése alatt a 88-ik gyalogezred legénysége is felvonult. Ezután egyenként érkeztek meg a szabadnapos fizetett tűzoltók és az ujjászervezett fiatal önkéntes tűzoltótestület működő tagjai is.

A rendszeres oltás megkezdésének legfőbb akadálya a vízhiány volt, mely utóbb a vész helyére szállított lajtok segítségével némileg túrhetővé vált. A dermesztő hideg is megnehezítette a tűzoltók működését.

Az első fecskendőt a megyeház udvarán szerelték. A készenléti csővezető a fölépcsőházból, egy oldalfeljárón, a padlás vasajtójánál foglalt állást, de vizet nem kapván, kénytelen volt visszavonulni.

E fecskendő ugyanis azért nem volt képes vizet szállítani, mivel, bár a lépcsőház felett elhelyezett víztartályból az épület mellett álló hordóba sikerült vizet belebocsátani, de az abban felhalmozott szemét és hulladék miatt a szívótömlő szűrőjén a víz áthatolni képtelen volt.

Ezenközben a második nagy kocsifecskendő és a tololétra is a tűzhöz érkezett. A Könyök-utcában felállított tololétrán a csővezető, alig hogy a tetőre ért, e tájon is nyílt lángtenger tört elő, úgyhogy a tömlővezetéket a szomszédos cseréptetőre kellett átszerelni és ott foglalni állást. Az égő tetőnek a tűzfalal elválasztott folytatólagos épületszárnyára is kezdett átterjedni a tűz, mivel az átjáró vasajtó tárva volt. Ezen második fecskendő sugarával, mely a szomszéd udvarban lajtokból nyerte vizét, a vasajtó egyidejű elzárásával sikerült a tűz átterjedését megakadályozni.

Hogy a tűz a Jókai-utcában is elhatárolható legyen, tololétra felhatolással az udvari részen a bádogtetőt ki kellett bontani és e nyíláson át a padlástér felől sikerült a szintén tárvahagyott vasajtót elzárni. Egy harmadik fecskendő sugarával pedig, mely szintén lajtokból nyerte vizét, a tűztovaterjedése ezen a helyen is feltartóztatható volt.

E két fontos művelet közben az önkéntes tűzoltók fecskendője és egy másik kis kocsifecskendő is a vész helyére érkezett.

E gépek szintén lajtokból nyerték a vizet, az általuk szolgáltatott egy-egy sugárral fokozatosan sikerült a már nagyjában leégett tetőn állásfoglalni és a végleges leoltást megindítani.

Végül a vészvonat is a tűzhöz érkezett, melynek sugara az alispáni kisterem felett nyert elhelyezést, ami által sikerült a tűznek a levéltárba való átterjedését megakadályozni. E terem mennyezetének egy része időközben beomlott és a padozata a lehullott égő faanyag útján tüzet fogott, mely mihamar eloltattott. A főispáni kisterem mennyezete azonban teljesen beomlott; szintúgy elpusztult a fölépcsőház is, mely felett a tűz keletkezett.

Délelőtt 11 órakor külön vasúti szerelvénynyel a szatmárnémeti tűzoltóság csapata egy fecskendővel szintén segítségül érkezett, hathatósan támogatva a már erősen kifáradt nagykárolyi tűzoltókat. E hatalmas tetőtűz végleges eloltása aznap este 9 óráig tartott, amikor a tűzoltók bevonultak. Az oltási műveletek folyamán baleset nem fordult elő.

A tűz keletkezésének oka kideríthető nem volt; valószínűleg valamelyik hibás kémény körül mutatkozó rendellenesség következtében állhatott elő. A kár többmillió lei, melyből biztosítás révén csak igen kis összeg térül meg. E hatalmas méretű tetőtűzzel az a néhány fizetett tűzoltó és az újonnan megalakított kisdud önkéntes tűzoltócsapat hat kézierőre berendezett fecskendőjével és egyetlen tolólétrájával vette fel a harcot, akiknek később a szatmárnémeti tűzoltóság is segítségére érkezett.

A mai modern autó- és motorosfecskendők és tolólétrák világában, bő vízforrások (vízvezeték) nélkül, ezen újabb szervezés alatt álló és kézierőre berendezett tűzoltófecskendőkkel ellátott kicsiny tűzoltóság — ezen hatalmas tűzvészszel szemben — mindazonáltal megállotta helyét. Mert az Eternit-palával fedett és válaszfalak nélküli álló óriási méretű tetőt más, modernül felszerelt nagyvárosi tűzoltóság is alig lett volna képes megmenteni, mivel a tüzet oly későn vették észre, hogy a tűzoltóság megérkeztekor már az egész padlástér lángban állott. A szomszédos szárny-épületek tetőzetét pedig — megfelelő taktikai szempontok alkalmazásával — sikerült megmenteni.

Vulkán.

Az angyalföldi „Rex” kefégyár égése Budapesten.

1927. február 14-én, hétfőn éjjel 11 óra 23 perckor nyilvános telefonon a VI. ker. Országbíró-utca 23. szám alól kefégyári tüzet jeleztek, mely után nyomban a helyszínére vonult a tisztiautó, az V., a VI. kerületi és az önkéntes tűzörség.

A gyári épületcsoport, az úgynevezett üzemi épületen kívül négy raktárépületből áll. Maga a gyárhelyiség a következő elhelyezéssel bír: Az Országbíró-utcai bejárat felől jobbra vannak az igazgatósági irodák, azután garage, nyersáruraktár, készáruraktár; balfelől az expedíció és a kovácsműhely helyezkedik el. Ezután következik közvetlen bejáratnál a tulajdonképeni hatalmas gyártelep 30 m. szélességben és 60 m. hosszúságban. Ezen gyárépület, mely a határoló tűzfalakon kívül úgyszólván tiszta faépítményből áll, 12 egymással kapcsolatos helyiségre oszlik. Ezen helyiségek még két részre, egy bal- és egy jobboldalra osztottak. A baloldali részben van a szárító, a cirokraktár és a seprőgyár. A jobb oldalon a kefémezmunkáló, seprőkikészítő és a famegmunkáló helyiségek. A tűzveszélyes helyzetet még súlyosabbá tette az a körülmény, hogy az egész gyártelep szorosan kapcsolatos épületekkel van körülveve. Így a keleti oldalról egy faterlep és egy hordógyár, a többi három oldalról lakóházak veszik körül, mely épülettömböt az Országbíró-utca, Béke-tér, Szegedi-út és Üteg-utcák négyszögben határolják.

A tüzet meglehetősen későn jelezték, mert mire a kirendelt örségek a helyszínére érkeztek, a négy oldalról határolt hatalmas gyárépület nemcsak hogy már teljesen lángban állott, de a szomszédos épületeket is aggasztóan veszélyeztette. E három tűzörség, nagy nehézségek árán, 150—200 méter hosszú tömlővezeték útján a vízvezetéki tűzcsapokból táplált 2 nagy motorfecskendő 6 sugarával, haladéktalanul körülfogta a már teljesen lángban álló hatalmas gyár épületét. A tűz fokozódását nagyban elősegítette az a körülmény, hogy az égő épületben nagymennyiségű cirok, faanyag, kátrány, szurok és enyv volt felhalmozva, mely az elhatalmasodott lángtenger terjedését és annak fenntartását hathatósan táplálta. Minthogy

mihamar kiderült, hogy a tomboló tűzözönnel szemben, a kirendelt erő nem volt elegendő, a fővezénylő segítséget kért, mire a II-ik és a központi tűzörség is a tűzhöz vonult. A kezdettől fogva védelmi állást foglalt 6 motor sugár, a segítség megérkezéig csak azért volt képes a tűz tovaterjedését feltartóztatni, mivel hirtelen kedvező északi szél keletkezett, mely az eddigi válságos helyzetet megváltoztatta.

Most az eddigi nagy nehézséggel küzdő 6 sugár erősítésére a segítségül érkezett 2 nagy autó-fecskendő hat sugara is felvonult, úgy hogy most már a 12 hatásos motorsugár 2 órai megfeszített munkával a tüzet nemcsak elhatárolta, de nagyjában el is oltotta. A takarítási munkálatok reggel 6 órakor értek véget, mire a kirendelt tűzörségek bevonultak.

Működésben állott 3 tiszt vezetése alatt négy nagy autófecskendő, 89 tűzoltóval. A tűzoltóság megérkeztekor teljesen lángban álló hatalmas gyárépület a benne felhalmozott nyersanyaggal, félig kész áruval és munkagépekkel teljesen elpusztult; a szomszédos épületek azonban mind megmentettek. A tűz oltása közben baleset nem fordult elő.

Másnap délelőtt a helyszínén megtartott tűzvizsgálat csak annyit tudott megállapítani, hogy a tűz vagy a villamos rövidzárlat útján, vagy égvé hagyott fűrészesporos kályhától keletkezhetett. A kár körülbelül 2 milliárd papírkoronára tehető, mely biztosítás révén megtérül.

Sturm István.

Műszaki apróságok.

A „Thermosonus” tűzjelző készüléket folyóévi február hó 16-án mutatták be az érdeklődőknek a Gyáriparosok Országos Szövetségének ülés-termében. Az automatikus tűzjelző készülék a teljesen zárt, központi fűtéssel berendezett ülés-terem mennyezetén volt felszerelve. A terem egyik oldalfala mentén egy kisterjedelmű, de nagy lánggal égő tüzet gyújtottak. A felmelegedett levegő felszállt, 16 másodperc eltelté után működésbe hozta a készüléket, mely egy vörösvilágú lámpa felgyulása és csengetés által jelezte a tüzet.

A Franciaországban gyártott tűzjelző készülék, mely elektromos áramkörbe van bekapcsolva, két-féle módon jöhet működésbe.

I. Ha a védendő zárt helyiségben az atmoszféra egyensúlya felmelegedés által *lökésszerűen* megváltozik, levegőáramlás támad. Az áramló, felmelegedett levegő felfelé törekszik, eléri a helyiség mennyezetén, vagy legmagasabb részén felszerelt tűzjelző készüléket, ennek igen vékony és érzékeny hullámos lemezére (membran) nyomást gyakorol, azt helyéből elmozdítja, miáltal a villamos berendezés áramköre záródik, az áramkörbe bárhol (örszobába, tűzoltólaktanyába, portásfülkébe stb.) beiktatott jelzőlámpa felgyulad és a vészjelző esengő megszólal.

II. Lassan keletkező tűz esetén, amidőn a tűz körüli levegő felmelegedvén nem hirtelen, lökésszerűen történik, hanem a zárt helyiség levegőtömegének hőmérséklete hőközlés útján lassan kiegyenlítődik, akkor a készülék oly módon jelzi a tüzet, hogy a felmelegedett levegőtől a tűzjelző áramkörébe „Wheatstone”-féle hidkapcsolással beiktatott könnyen olvadó fém, előre megállapítható hőmérsékleten (70—100 C°) kiolvad, ezáltal a vészjelző csengő és lámpa áramkörét zárja és azokat működésbe hozza.

A készülék használhatóságáról és megbízhatóságáról még korai volna véleményt nyilvánítani,

mert ezt a használat alatti hosszabb ideig tartó megfigyelés dönti el. A készülék nagyon érzékeny, finom szerkezet, mert másképpen nem reagálna a hőmérsékletkülönbség által keletkezett levegő-áramlásra.

A Thermosonus ipari és kereskedelmi vállalat prospektusában közli, hogy ezen készülék Franciaországban a legtöbb ipartelepen, áruházakban és színházakban már fel van szerelve és kifogástalanul működik, gyakorlatilag és tudományosan teljesen ki van próbálva.

Lehetséges, hogy egy zárt áruházban, rakárban, ahol a levegő egyensúlyát semmi sem bontja meg, tűz esetén a készülék hasznos szolgálatot tehet, idejében jelzi a tüzet! De képzeljünk el egy ipartelepét pl. malmot, vegyigyárat, fagegmunkáló telepet, jutta, kenderfonó üzemet stb., ahol a levegő porral, gőzökkel, gázokkal, savakkal szennyezett, ahol a védendő létesítmények gerendador nélküli fedélszerkezettel (Poloncau angol fedélszék) vannak ellátva. A tűzjelző készüléket lehetőleg magas helyre kell szerelni, mert a levegő hőmérséklete a tűz kezdeti szakában ott a legnagyobb, mert a meleg levegő felfelé száll. Ilyen helyen felszerelt finom szerkezetű, érzékeny villamos berendezés állandó gondozásra felügyeletre, tisztogatásra szorul. A magas helyen lévő Thermosonus csak hosszú létrák vagy előre elkészített járdák segítségével érhető el, ami nagy tökebefektetéssel jár. Az is valószínű, hogy egy-egy törött vagy nyitott tetőablakon besüvítő szél a készülék membrán lemezére nyomást gyakorolva vagy a hideg szél és beáramló hideg levegő a felső levegőréteget lehűtve, alulról jövő légáramlást okoz és működésbe hozza a Thermosonus-t akkor is, mikor tűz nincsen.

Ezek volnának azon észrevételeink, melyeket szükségesnek tartottunk közölni. Nagy Sándor.

A mozifilm anyaga nitrocellulose, melynek nagy robbanóképessége kámfor hozzáadásával el lett véve. A celluloid lögyapot és kámfor, amelyet impregnáltak, sajtoltak és hengereltek; 90 fok melegen felbomlik, 140 foknál meggyulad és nagy gyorsasággal, hosszú lángokkal elég, 195 foknál robbanhat. Elégése — kivált ha nem kap elég levegőt — gyulékony gőzöket fejleszt, melyek levegővel keverve, robbannak, továbbá mérges nitrosegázokat, melyek belégzése az egészségre károsak. A romboló robbanások többnyire visszavezethetők a gyulékony gázok levegővel való keverésére és meggyulására, amint azt a világító-gáznál is tapasztaljuk.

Villamos gépek hűtésére újabban levegő helyett hidrogént, héliumot használnak, mert pl. a hidrogén hővezetőképessége hétszer nagyobb, mint a levegőé, a gépeknél a hőleadás hidrogénnel 30%-kal jobb. A hidrogénben a koromeffektus 40%-kal kisebb potentialesésnél kezdődik, mint levegőben. A hidrogénben szükségelt izoláló anyag 50%-kal nagyobb dielektrikus szilárdsággal bír, mint a levegőben. A robbanásra való tekintettel a hidrogén keverését levegővel túlnyomás révén teszik lehetetlenné, de emellett még a levegő 1%-ának jelenlétét jelző fűtődrót is alkalmaznak a turbódynamo belsejében. Végül még biztonsági szelepet is alkalmaztak, bár megejtett kísérletek szerint 1:1 arányú gázkeveréknél csak 3 atm. túlnyomás mutatkozott. A surlódási veszteség 20 atm. gáznyomásnál éri csak el a levegőnél mutatkozó veszteséget. A hidrogénbe mártott gép megfelel a transzformátor olajban futónak.

A por-robbanásnál figyelembe vehető energiaforrások a következők: A) A hő s pedig: 1. láng, parázs; 2. dörzsmeleg, csapágy-surlódás,

mozgó géprészek ütődése, surlódása, idegen test átmelegedése, szikragyulladás; 3. Joule-féle meleg, villamos-lámpaüveg-töréskor, rövidzárlat, földzárlat; 4. exotheron vegyi folyamat, pyrophor-szén, autoxydatió. B) Statikai villamosság s pedig: 1. hajtószijak dörzsvillamossága; 2. porvillamosság az egyes porrészek érintkezésekor önmagukkal (Rudge-effekt), vagy más anyagokkal, pl. fémlemezzel, ráccsal (Rács-effekt). A porvillamosságnál nem kell szikrának előállani, lehetséges az is, hogy a porrészek az elektrostatikai eltolások folytán kinetikai energiát kapnak, mely az edényfalra való ütődéskor (pl. aprítógépnél) meleggé alakul. Sőt lehet, hogy a töltött porrész ily ráütéskor statikai áramot halmoz fel a falakban és aztán csendes kisütés áll be. Pacific Nordwesth-államban egy aratás alatt 300 porrobbanást észleltek egy aratási időszak alatt cséplőgépeknél. A frankenthal cukorgyárban az aprítóban volt robbanás lángja 60 m hosszú folyosón csapott végig, ledöntötte a 40 és 80 cm vastag falakat és összedobálta az 1500 kg nehéz előtörő-gépeket.

Fűrészpör robbanása fordult elő Wienben egy mászható kéményben, melyet egy kazettaműhely csiszolóporának elvezetésére használtak fel porkamra közbeiktatása kapcsán. E kéménybe, melyben 2 cm porréteg ülepedett le, bevezettek későbbben a szomszéd lakásból egy kályhacsövet is. Mikor a kéményseprő a kéményt gyertya mellett kotorni kezdte, a por meggyuladt, majd felrobbant, a kéményseprőt összeégette és a porkamrát szétdobta. A műhelyben akkor nem folyt az üzem. Azonban megállapítást nyert, hogy a por sok fűrészpört tartalmazott és a lángnál robbanás-szerűen, nagy lángnyelvvvel elégt.

A lobbanási hőfok benzinnél 15 C, petróleumnál 21—58 C, nehéz olajnál 250—300 C, gépolajnál 150—200 C fok, azaz ennyire kell ezeket felmelegíteni, hogy belőlük meggyuladó gőzök elszálljanak, amelyek aztán valamely lángtól stb. lobbort vetnek, lángra gyúlnak.

BENDELETEK.

A m. kir. belügyminiszter 46.239/1926-III. sz. körrendelete valamennyi törvényhatóság első tisztviselőjéhez a törvényhatóságok tehergépkocsi, öntöző- és tűzoltógépkocsi beszerzésénél követendő eljárás tárgyában.

A hazai iparnak támogatása végett, de a törvényhatóság érdekében is, a törvényhatósági tehergépkocsi, öntöző- és tűzoltógépkocsi beszerzési ügyében a következőkről értesítem:

Az esetben, ha valamelyik vármegye, város, vagy község a 83.000/1907. B. M. sz. Közzállítási szabályrendelet 7. §. 2. pontja értelmében tehergépkocsi, öntöző- vagy tűzoltógépkocsi szükségletének beszerzése alkalmából nem kíván nyilvános versenytárgyalást hirdetni, az említett gépkocsik gyártásával foglalkozó valamennyi hazai gyáros céget ajánlattételre fel kell szólítania.

Ezidőszert tehergépkocsikat gyártanak: a *Magy. kir. állami vas-, acél- és gépgyárak* Budapest X., Kőbányai-út 21—23. sz. a *Magy. vagon- és gépgyár r.-t.* Győr; a *Fejes lemezmotor- és gépgyár r.-t.* Budapest I., Daróci út 1. sz.; a *Magy. Áll. gépgyár r.-t.* Mátyásföld.

Öntöző- és tűzoltógépkocsi alvázakat megrendelésre ugyancsak az előbb felsorolt cégek készítik. míg a kocsi öntöző- és tűzoltóberendezésének gyártásával a *Teudloff Dittrich* budapesti armatúra-, szivattyú- és gépgyár r.-t. Kispeszt, Üllői-út 220. sz., *Köhler István* fecskendő-, szivattyú és tűzoltófelszerelések gyára Budapest X., Korponay-u. 21., *Mátrai Antal és Társa* r.-t. tűzoltószergyár Budapest I., Fehérvári-út 110., *Walser Ferenc* tűzoltási szerek és szivattyúk gyára Budapest VI., Lomb-u. 34—36. sz. és *Seltenhofer Frigyes & Fiai* tűzoltószer-, kút-, szivattyú- és gépgyára, Sopron, foglalkozik.

Alispán urat arra is felhívom, hogy alárendelt hatóságait rendeletemnek megfelelően utasítsa.

Budapest, 1927. január 22.

A miniszter helyett:
olvashatatlan aláírás.
h. államtitkár.

**Komárom és Esztergom közigazgatásilag egyelőre egyesített vármegyék alispánjának 2491/1927. a. t. szám alatt, a városok polgármestereihez és valamennyi község előljáróságához intézett rendelete, a tűzoltók bal-
esetbiztosítása tárgyában.**

A m. kir. belügyminiszter úr által 1925. évben kiadott 230.900/1925 B. M. számú tűzrendészeti kormányrendelet II. §-a kimondja, hogy: „A község (város) az önkéntes és köteles tűzoltóság tagjait baleset ellen biztosítani köteles. A biztosítás a Magyar Országos Tűzoltó-Szövetség segélypénztára útján Budapest VII., Rákóczi-út 38. törtenik“.

E segélypénztárba tehát minden év január havában az önkéntes és kötelezett tűzoltók névszerint bejelentendők és fejenként s évenként 20 pengőfillér díj fizetendő, melynek ellenében a tűzoltói szolgálatban munkaképtelenné vált bejelentett tűzoltók a munkaképtelenség igazolt tartamára 2 pengő napisegélyben részesülnek. Ez okból minden tűzoltói baleset (megbetegedés) mielőbb bejelentendő és tartama azután bélyegmentes orvosi zár-igazolvánnyal igazolandó. Évközben kiléptettek helyére az újonnan beléptettek újbóli díjfizetés nélkül jelentendők be.

Felhívom Címet szerezzen azonnal meggyőződést, hogy a balesetbiztosítás megtörtént-e s ha nem, a mulasztást azonnal pótolja.

Figyelmeztetem Címet, hogy az 53888/1888. II. B. M. számú kormányrendelet 21. §-a kötelezi a községeket arra, hogy a működésben önhibáján kívül szerencsétlenül járt tűzoltót a kereset- és munkaképtelenség mérvéhez képest, saját pénztárából segélyezze. Amennyiben tehát a balesetbiztosítás bejelentésének elmulasztásából a községre bármily teher hárulna, azért a helyhatóság vezetőjét fogom felelőségre vonni.

A tag bejelentéséhez úrlapot és postai csekk-lapot kívánatra a Magyar Országos Tűzoltó-Szövetség díjmentesen küld.

Felkérem a járási főszolgabíró és tűzrendészeti felügyelő urakat, hogy a balesetbiztosítások megtörténtét kiszállásaik alkalmával ellenőrizzék s az e téren esetleg tapasztalt mulasztásokat hozzám jelentsék be.

Esztergom, 1927. évi február hó 24-én.

Palkovics alispán.

Komárom és Esztergom közigazgatásilag egyelőre egyesített vármegyék alispánjának 15.485/1926. a. i. szám alatt, a városok polgármestereihez és valamennyi község előljáróságához intézett rendelete, a „Tűzrendészeti Közlöny“ című szaklap előfizetése tárgyában.

A m. kir. Belügyminiszter Úr 161.748/1926. számú körrendeletében (L. B. K./1926, szám) rámutatott azokra a nagyfontosságú okokra, amelyeknél fogva a maga részéről súlyt helyez arra, hogy a Magyar Országos Tűzoltó-Szövetség kiadásában havonként megjelenő „Tűzrendészeti Közlöny“ című szaklap a tűzrendészet intézésére hivatott hatóságok részéről nemcsak a legmesszebbmenő erkölcsi, hanem előfizetés útján anyagi támogatásban is részesüljön és megengedte, hogy a hivatalok részére szükséges példányok a többi hivatalos lap előfizetési árával együtt legyenek elszámolhatók, illetve a költségvetésbe beállíthatók.

Minthogy ennek a tűzrendészeti szaklapnak minél szélesebb körben való elterjedését a községi tűzrendészet fejlesztése érdekében a magam részéről is szükségesnek tartom, ennél fogva felhívom, hogy a folyó évre szóló előfizetés megtörténtéről 15 nap alatt tegyen hozzám jelentést.

Megjegyzem, hogy a lap előfizetési díja hat pengő, melyet a Magyar Országos Tűzoltó-Szövetség címére, Budapest, VII., Rákóczi-út 38. sz. postautalványon, vagy az 57.454 számú postatakarékpénztári csekk számlára kell beküldeni.

Esztergom, 1927. január 5.

Palkovics alispán.

Debrecen sz. kir. város hivatásos tűzoltóságának évkönyve. 1926.

Ez év kezdetén megjelent a debreceni hivatásos tűzoltóság II. évkönyve, mely egyúttal a szegedi és győri hiv. tűzoltóságok ismertetését is tartalmazza. A csinos kiállítású és szemléltető ábrákkal tarkított könyv nemes tanújele a mai nehéz időkben a magyar tűzoltóságok áldozatkészségének, jobb ügyhöz méltó buzgalmanak. Három szép magyar város tűzoltóságainak parancsnokai beszámolnak benne az elmúlt években végzett tűzoltói és mentőszolgálatokról, felszereléseikről, beszerzéseikről, városaik tűzrendészeti viszonyairól; a könyv minden lapjáról, a becsületesen teljesített köteleesség gazdag eredményei tárulnak elénk.

A debreceni, jelenleg 4 tiszt, egy orvos és 41 főnyi legénységből álló hiv. tűzoltóságra sok pótolni valót hagyott a multak közönyös szűkeblűsége és rövidlátása; de ma már a legjobb úton van, hogy hazánk egyik legmodernebb intézményévé fejlődjék. Felszerelése között 2 autófecskendő és 1 gőzfecskendő, 5 kézierőre berendezett fecskendő, egy forgatható tololétra, szerkocsi stb. szerepel; emellett említenünk kell szép és értékes könyvtárát, mely a magyar szakirodalom javát tartalmazza. A megelőző tűzrendészet terén különösen az 1925. évben indultak meg eredményes munkálatok; magánházak, gyár- és ipartelepek, színházak állandó és fokozott felügyelet alá kerültek, úgyszintén az építkezési ügyek, továbbá a cséplési és behordási műveletek; emellett a városi vízellátás kifejlesztésének eredményes szorgalmazása is gondjukat képezi. A mentői szolgálat ellátása is hatáskörükbe tartozik, úgy az első segélynyújtás, mint a betegszállítás, melyeket modern mentőfelszereléseik tesznek lehetővé.

Ezenkívül társadalmi mozgalmakban is kiveszi részét a testület, mely igen gyakran ismeretterjesztő tűzoltói előadásokkal van egybekötve; amit a testület értékes irodalmi munkássága is támogat.

A *szegedi hivatásos tűzoltóság* megalakulása az 1879.-i gyászos emlékeztető árvíz napjaihoz fűződik. A még 1870-ben megalakult szegedi Önk. Tűzoltó Egyesület csak rövid életű volt; anyagi támogatás hiányában még hitelbe vásárolt szereit átadta a városnak, mely hivatásos tűzoltóság felállítását vette tervébe. De a kérdés megoldása sokáig húzódott még, csak az árvízkatasztrófa idején ébredtek a városi vezető körök arra a szomorú tapasztalatra, hogy a veszély pillanatában a városnak egyetlen szervezett csapata sem volt. Még ebben az évben egy csapásra felállítják a hivatásos tűzoltóságot hazánkban Budapest után időrendben az elsőt. Szervezésére és a legénység kiképzésére Bárány Ernő budapesti alparancsnokot hívják meg. A kezdet nehézségei után Kovács József 18 évi főparancsnoksága alatt hazánk egyik legelső tűzoltóságává fejlődött. Az újra szervezett Önkéntes Tűzoltóság is az ő vezetése alá kerül. 1905-ben az orsz. tűzoltó-nagygyűlés tagjait méltó keretek közt fogadja a város. Ugyan ezidőben a mentői szolgálatot is a tűzoltóság veszi át. A nagyobb felszerelési beruházásokat azonban késlelteti a városi előjáróság közönye, utóbb pedig a világháború. Annál nagyobb eredményeket ért el azonban testületünk a megelőző tűzrendészet terén, kutak, források feltérképezése stb. által. Az alsóvárosban még egy fiókörség is állíttatott fel. A modern alapokra fektetés, automobilizáció csak 1921 évben veszi kezdetét. Az első autószerkocsi még házilag katonai autóröncsokból készült, míg a Gindele-palota égése meggyőzte a városi vezetőséget a további fukarkodás tarthatatlanságáról s megszavazták egy autófecskendő és tolélőtra költségeit. 1921-ben ők indítják meg a „Tűzoltó” című szaklapot a Szegedi Önk. Tűzoltó Testület áldozatkészségéből, mely 3 éven át a „Tűzrendészeti Közlöny” rendszeres megindulásáig fontos szolgálatot tett a magyar tűzoltóügynek.

1923-ban a Szegedre menekült Ferenc József Tudomány Egyetem orvos növendékeiből megalakul a mentő alosztály az Önkéntesek kebelében, mely ma 60 tagot számlál.

Az Orsz. Tűzoltó Szövetség és a Belügyminisztérium támogatása mellett mind nagyobb arányokban fejlődik a szegedi tűzoltóság, mely példás buzgalommal végzi munkáját az oltás, a megelőző tűzrendészet és a mentői szolgálat terén.

A *győri hivatásos tűzoltóság* magvát a soproni mozgalmak hatására 1870-ben megalakult győri Önkéntes Tűzoltó Testület képezte, néhány fizetett tűzoltóval együtt. Már a legelső szervezkedés után az ország első tűzoltóságai közé emelkedik. De a tűzoltóság iránti örök szívekbeliség és rövidlátás miatt nem tudott lépést tartani a város rohamos fejlődésével. Hatalmas vagyon és emberáldozatot követelő tűzkatasztrófák kényszerítették, végtére is — mint rendesen — jobb belátásra a vezető köröket. 1908-ban a városi törvényhatósági bizottság felállítja a hivatásos, megszervezi a gyári tűzörsegeket és a megfelelő felszerelésről gondoskodik. Különösen 1915 az új laktanya felépülésével indulnak meg fontos beszerzések és hatalmas eredményű munkálatok a megelőző tűzrendészet terén. A város területén ma háromféle tűzoltóság működik: hivatásos, 75 főből álló önkéntes és hat gyári tűzoltócsapat. Főfelszereléseiket illetőleg hazánk legelőkelőbb színvonalon álló tűzoltóságainak egyike.

Nem kevésbé tanulságos részét képezi a könyvnek *Rehák* Tamás parancsnok által Ruhstrat stettini főparancsnok nyomán összeállított tűzrendészeti kiskaté, „Gyakorlati tanácsok a tüzesetek megelőzésére” címmel. Különféle világító- és tüzelő eszközök felszerelési és kezelési módjait; gyülő- és robbanóanyagokkal való bánásmód arany-szabályait tartalmazza. E dolgozat egyébként különlenyomatban is megjelent. A tudományos értékű szakkikkek mellett szórakozást is nyújt nekünk. Mécs László „Tűz volt”, című megrázó drámai erővel megírt szép költeményében és Dr. *Roncsik* Jenő rendkívül érdekesen összeállított kis tanulmányában, a tűz szerepéről a magyarországi népszokásokban és babonában. Végül Bíró Antal néhány szép és emelkedett hangú mondata fejezi be a könyvet. A tűzoltó Isten, haza, embertársai és önmaga iránti kötelességéről.

A 147 oldalra terjedő, értékes papíron nyomtatott könyv ára fűzve 5 pengő. Szerkesztő.

H I R E K

A királyi díszéremet 25 éven át kifejtett érdemes tűzoltói tevékenység jutalmazásaért adományozta újabban a belügyminiszter: Bodorkós János par., Bognár István csöv. (Nagygyecs), Varga Gyula rajv., Láng Vendel őrv., Kiss Mihály rajv., Horváth István őrp., Kovács Ferenc őrv., Navratil Károly alpar. (Csorna), Ruzsicska Károly par., Kraxner József őrv., Erdős János tűz., Mészáros József sziv., Lukács Lajos szertáros, Leigler József alpar., Vincze János kürtös, Németh József rajv., Kraxner Károly őrp. (Csepreg), Major János par., Kiss Imre pénztáros, Major Miklós tűz. (Kisgogánfa), Heinrich Lipót szertáros (Nagyczenk), Mliner József szertáros (Pinnye), Kovács András alpar. (Iván), Fülöp Lajos szertáros (Mihályi), Bozsits Sándor jár. tűzr. felügy. (Farád), Szalay Gábor kürtös (Jobbaháza), Nagy Flórián par., Cs. Horváth Lajos kürtös (Rábaszovát), Blaschek Vilmos alelnök, Wenzl Mátyás, Lagler Kristóf tűz., Puller Frigyes szakpar., Feldinger Tódor, Stetzer György tűz., Hartner Antal sgtiszt, Kanizsár József, Feldinger Mihály, Strassner Nándor tűz., Galauner Bálint őrp., Dr. Schönberger Gusztáv orvos (Sopron).

Ausch Rezsőt, a budapesti hivatásos tűzoltóság II-od osztályú főtisztjét, a székesfőváros tanácsa 1927. február 1-ével I-ső osztályú főtisztté, *Wunderlich Antal* tisztet pedig II-od osztályú főtisztté léptette elő.

Fülek (ma Filakovo) tűzoltótestülete a mai határon túlról, alapítójának és hosszú éveken át elnökének, *füleki Staphani Ervin* földbirtokosnak elhalálozását tudatja. Önzetlen, áldozatkész munkásságát nemcsak Fülek városa, de az egész vármegye összes tűzoltóságai immár — nélkülözni kénytelenek. Áldott legyen a jó barát és igaz bajtárs emléke!

Próbaoltás. Az újdonságok iránt érdeklődő szakköröket érdekelní fogja az a kísérlet, mely f. hó 10-én a budapesti városi tűzoltóság gyakorlóterén a „Poleo” oltókészülékkel folyt le. Jelen voltak: Felicides Román miniszteri tanácsos, a filmszakma képviselői és a tűzoltóság néhány tisztje. A próbát a készülék vezérképviselője, Dinich Ödön gépészmérnök vezette.

„Poleo” kézi tűzoltókészülék, melynek oltóanyaga a brómaethylen és hozzákevert titkolt

alkatrészekből áll, az eddigi kísérletek alkalmával bármilyen kisebb tüzet sikerrel eloltott, csak a filmtűzzel szemben volt tehetetlen. A vállalkozó cég a próbát tehát oly célból rendezte, hogy a filmszakma képviselői előtt a filmek hatásos oltását is megkísérelje és megállapítsa azt, hogy az oltóanyag a filmekkel szemben miként viselkedik. Az első kísérletnél egy nagyrakás laza filmszallag gyújtott meg, mire a tüzet két oldalról 2 készülékkel támadták meg. A rohamosan nagy lánggal égő film az oltás dacára végigégett, az élszenesedett pernyét pedig az oltó sugár szétszórta. A pernyében néhány el nem égett filmdarabkát találtunk. A második kísérlet egy nagy filmtekercs égésének elfojtása volt. A tekercs meggyújtása után a felcsapó lángokat a Poleo sugara rögtön lecsapta, de az égést meg nem szüntette, mert a tekercs hatalmas füstképződés mellett tovább égett és dacára annak, hogy a Poleoval állandóan locsolták, a tekercs teljesen szénné égett.

A kísérletek tehát beigazolták a tűzoltóság ezirányú kísérleteit, vagyis azt, hogy a filmégetést ez az oltóanyag sem képes megszüntetni, mint ahogy eddig más oltóanyag sem tudta azt eloltani. Viszont megállapították, hogy a Poleo oltó folyadék a film fényérzékeny rétegén nyomot nem hagy, tehát a tűz közelében levő filmekben kárt nem tesz, ha azokra freccsen.

Budapest főváros megállapítván a 10 év alatt eszközlendő beruházások programját, a tűzoltóság címén 1,600.000 P-t állított be és pedig részben építkezésekre, részben szerek pótlására. Nevezetesen felépülne a közp. laktanyában egy 3—4 emeletes lakóépület tisztí- és altisztí lakásokkal stb., az I. ker. kelenföldi részén egy új őrség tisztí lakással, a II. ker. őrségen emeleti tisztí lakás, a III. ker. új őrség tisztí lakással, a VI. ker. új őrség tisztí lakásokkal, a VIII. ker. őrség helyett a VI. ker. Angyalföldön épülne új őrség, tisztí lakással, a IX. ker. őrség helyett új őrség tisztí lakással, ugyanott a kikötő védelmére is még egy külső őrség tisztí lakással, a X. ker. őrség helyett új őrség tisztí lakással, az Orczy-úti gyakorlótere 3 emeletes lakóépület altisztí lakásokkal. Az építkezésekre esne 1,200.000 P, míg a 400.000 P külömbletért be fog szereztetni 3 autófecskendő és 4 autótólólétra, hogy a kis őrségek is taktikai egységekké fejleszteszenek. Ezen jövőbeli programon kívül a f. évben fel fog állíttatni és szerveztetni a svábhegyi őrség és új épületbe fog áthe yeztetni tisztí lakás kapcsán az V. ker. őrség is. Ezen program — melyet a főparancsnok dolgozott ki — a fővárosi tűzoltóság fejlődését mintegy 50—100 évre meríti ki, hacsak a város nem várt, rohamos fejlődés be nem következik.

A Törökszentmiklósi Önkéntes Tűzoltótestület f. évi február hó 13-án, a város legszebb közönségének részvételével, szép és felemelő műsoros estélyt rendezett, melyen Dr. Almásy Imre gróf díszelnök is megjelent. Erdélyi Kálmán elnök megnyitó beszéde után Nagy Ernő ref. segédlelkész zenekíséret mellett, „Petőfi a Hortobágyon” című melodramát adta elő, majd Losonczy Ilonka tanítónő, erre az alkalomra írt szép költeménye, „A magyar tűzoltó” következett, mely kedves magyarruhás előadója tolmácsolásában nagy hatást keltett. A műsort Techlár Ernő pályadijnyertes Credo című kétfelvonásos színműve zárta be. A szép, színmagyar város közönsége előtt megindítóan hangzottak a tűzoltói kötelességérzet, a bizakodó hazaszeretet és Magyarország eljövendő megváltásának ígéi, melyeknek végeztével a Hiszek egy szárnyaló hangjai törtek fel hirdelve, hogy lesz még egyszer magyar feltámadás.

A Pestszentlőrinci Önkéntes Tűzoltó- és Mentőegyesület 1927. évi február 26-án zászlóalapja javára, az Andreics vendéglő összes helyiségeiben, műsoros estélyt rendezett, mely reggelig tartó, népesen látogatott táncvigalommal ért véget.

A Beledi Önkéntes Tűzoltó Egyesület 1927. február 27-én, a Szarvas vendéglő nagytermében, zártkörű tűzoltóbált rendezett, mely a legvígabb hangulat mellett, a reggeli órákban ért véget.

A Ganz és Társa—Danubius kocsigáry tűzoltótestülete 1927. február hó 26-án a vállalat színháztermében, betegsegélyző pénztára javára, zártkörű jelmezbált rendezett, melynek élén Malcsiner Károly, e tűzoltóság népszerű parancsnoka, a rendezőség tagjaival együtt, a jól sikerült estély érdekében buzgólkodott.

A Kiszombori Önkéntes Tűzoltótestület pénztára javára 1927. január 22-én zártkörű táncestélyt rendezett, mely előkelő közönség jelenlétében, reggelig tartott.

A Kunszentmártoni Önkéntes Tűzoltótestület 1927. évi február hó 27-én, a Körös szálló összes termeiben, zártkörű jelmezeztélyt rendezett, mely mindvégig a legvidámabb hangulatban folyt le.

A Lőszergyári Önkéntes Tűzoltótestület Csepelen, 1927. február 26-án a kaszinó termeiben nagyszabású álarcos és jelmezes tűzoltóbált rendezett, mely a táncszünetek alatt tréfás jelenetek előadásával és értékes tombola-nyereménytárgyak kiosztásával, reggelig szórakoztatta a nagyszámban megjelent vidám társaságot.

A Karcagi Önkéntes Tűzoltótestület felszerelése javára, 1927. évi február hó 23-án az Iparos Otthon összes termeiben, műkedvelői előadással egybekötött zártkörű táncmulatságot rendezett. Színpa került Gárdonyi Géának Annuska című vígjátéka, melyet a műkedvelő gárda, minden ízében hatásosan és sikert aratva, játszották végig. A sikerült estély reggelig tartó táncvigalommal ért véget.

A Szekszárdi Önkéntes Tűzoltótestület 1927. február hó 26-án, a Szekszárd Szálló összes helyiségeiben műsoros táncestélyt rendezett, melynek fővédnöke a Tolnavármegyei Tűzoltó-Szövetség elnöke, Dr. Pesthy Pál igazságügyminiszter volt. A védnökök fogadtatása után a Hymnus élénkelése következett. Majd Vendl István polgármester lendületes ünnepi beszédével keltett lélekemelő hatást, mely után a királyi és a szolgálati érmek, a vándorserleg és a díszoklevelek átadása eszközöltetett. Az ünnepély folytatása a dalárda sikerült hangversenye volt, mely Szép Salamon Sári vigjáték színrehozatalával és reggelig tartó táncvigalommal ért véget.

A budapesti tűzoltótestületek szövetsége 1927. március 12-én bajtársi találkozót tartott, mely alkalommal Virágh József, a budapesti Gizella gőzmalom tűzoltóságának parancsnoka, a „Malmok berendezéséről” szóló felolvasásának bevezető részét ismertette. Az érdekes előadást, a megjelent nagyszámú hallgatóság, mindvégig élénk figyelemmel kísérte.

A budapesti MÁV északi főműhely Törekvés dalárda és Önképző Egyesület dísztermében, f. évi március hó 8-án, Kállay Imre ny. hiv. főtiszt, „a gyárak- és ipartelepeken a tűzzel való gondatlan bánásmódnak, mint a tüzek keletkezési okának megrendszabályozásáról” előadást tartott, amelyet a műhely- és a szomszédos Ganz—Danubius kocsigáryi tűzoltótestületek tagjain kívül a cserkésztanoncok és leventék is teljes számmal végighallgattak. Az előadás mindvégig érdeklődést keltően folyt le.

A Magyar Országos Tűzoltó-Szövetségnek kapható **szakkönyvek** árai a következők: Gyakorlati szabályzat 4.—; Egyenruházati és rangjelzési szabályzat 4.—; Szolgálati szabályzat 1.20; Tűzrendészet I—VII. füzet 6.—; Alapszabályminta —.40; Új tűzrendészeti kormányrendelet —.40; Diszokmány-ürlap 2.—; Techlár Ernő: „Credo“, tűzoltói színmű 2.—; Blázy Imre: Tűzoltó Káté 2.40; Papp Ferenc: Külföldi tűzoltóságokról 1.60; Kranitz József: Vörös kakas 1.60; Gregorovits László: Tűzrendészeti kézikönyv 2.—; Dr. Vass János: Tűzrendészet jogszabályai 1.60; Damó Oszkár: Urak és parasztok, tűzoltói színmű 2.—; Kállay Miklós: Tűz a gyárban, színmű 2.—P. Az összeg a rendelés kapcsán 23297. sz. posta csekk útján előreküldendő be.

Minden gondos parancsnokság, illetve községi előljáróság beiratja tűzoltóit a Magyar Orsz. Tűzoltó-Szöv. **segélyző-pénztárába**, mely tagonkénti és évi 20 pengőfillér tagdíj ellenében minden tűzoltói szolgálatban történt balesetért az illetőt (napi 2 pengő) segélyben részesíti. — Az összeg a névsor kapcsán a 57453 számú postacsekk útján előre fizetendő be. Előfordult eset azonnali bejelentendő és a munkaképtelenség tartama aztán orvosilag, bélyegtelen iraton igazolandó. A segélyösszegezen felül más költségek nem térítetnek meg. Évközi létszámváltozás a befizetett létszámon belül díjtalanul jelenthető.

A Magyar Orsz. Tűzoltó-Szövetség **szolgálati érmeinek** árai a következők: V. éves 2.—; X. éves 3.—; XV. éves 6.—; XX. éves 7.—; XXV. éves 11.—; XXX. éves 12.—; XXXV. éves 15.—; XL. éves 16.—; szalag —.70; igazolványlap —.30 pengő. Az érmek ára és a netáni tagdíjhátralék a szabályszerinti névkimutatás kapcsán, a 23297. sz. posta-csekk útján, előre küldendő be.

KÖHLER ISTVÁN

fecskendő-, szivattyu- és tűzoltófelszerelések gyára

Budapest, X. Korponai-utca 21.

Gyárt: modern motoros, turbinás és dugattyús tűzoltó fecskendőket, tűzoltószerkeket, felszereléseket és stabil szivattyu-telepeket a tűzoltás és öntözés céljaira

Mátrai Antal és Társa R.-T. Budapest

VI., Teréz-körút 33 ♦ 30 éve fennálló tűzoltószergyára

GYÁRT: kézi- és motorfecskendőket, mindenféle létrákat, motollákat, vízfordó és öntöző lajtákat, szerkocsikat. Mindenemű tűzoltófelszerelési cikkek raktárról kaphatók. :: Sürgőnycim: 22-36 MÁTRAI :: Telefon J. 81-85



"TOTAL" a tűzoltókészülékek királya!

folyékony szénsavval működik és száraz porral olt és ezért télen nem fagy be, nyáron nem párolog el; sikeresen olt mindenféle tüzet, tehát a veszélyes folyékony anyagok, mint: benzín, szesz, ether, petroleum, olaj, kátrány égését, továbbá a karbid és a villamos tüzeket, utóbbi is teljesen veszélytelenül. Kimerítő ismertetéssel készséggel szolgál a magyarországi lerakat:

Ligeti és Biró, Budapest, V., Vígsház-u. 5. Tel.: 77-99

Minden kapható a

Párisi Nagyáruház-ban

Walser Ferencz

Budapest, VI., Lomb-utca 34-36. sz.

Telefon: L 913-46

Tűzoltási szerek és szivattyúk gyára,
harang- és fémöntöde

Telefon: L 913-46

Budapesti Armatura-, Szivattyu- és Gépgyár R.-T.

Teudloff-Dittrich

Gyár: Kispest, Üllői-ut 220-222. szám

Sürgőnycim: Teudloff Budapest — M. kir. postatakarék-pénztári szám 10962 — Levélcim: Budapest, Főposta, 139. sz. postafiók — Telefonszámok: József 90-02 és 90-03 —

Budapesti vezérképviselő: „ORBIS”
műszaki r.-t., Budapest, VI. ker., Teréz-
körút 29. szám. — Telefonszám: 72-09.

Fiókok: Szeged, Győr, Miskolc, Debrecen, Veszprém

SELTENHOFER FRIGYES FIAI

cs. m. kir. udvari szállítók, Sopron. Alapítotott 1816-ban

Központi elárúsító-iroda és mintaraktár:

GYŐZŐ BÉLA ÉS TÁRSA

Budapest, V., Báro Aczél-utca 3. szám

Szivattyu és fecskendő specialisták - Tel.: Interurb. 42-77 - Vígsház mellett

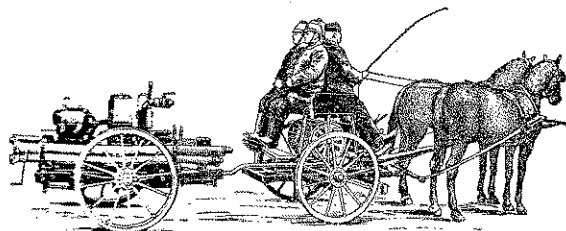

GANZ ÉS TÁRSA-DANUBIUS

GÉP-, WAGGON- ÉS HAJÓGYÁR RÉSZVÉNYTÁRSASÁG
BUDAPEST, X., KÖBÁNYAI-ÚT 31.

Sürgőnycim: Ganzcom Budapest.

Motoros tűzifecskendők

kézi-, lóvontatással vagy autóhoz kapcsolva.

Kérjen költségvetést! — Kívánatra üzembem mutatjuk.

„ERICSSON”(Ezelőtt
Deckert és Homolka)**Magyar Villamossági Részvénytársaság**
A budapesti tűzoltóság hivatalos szállítója**Budapest,****VI., Vörösmarty-utca 67.**

Telefon: 29-09. és 89-64.

Gyárt és szerel mindenfajta elektromos tűzjelző
berendezéseket városok, községek, gyárak számára**FESTÉK, KENCE, ZSIRADÉK, KÁTRÁNY ÉS VEGYITERMÉKEK GYÁRI RAKTÁRA**
KUN SÁNDOR, BUDAPEST

Telefonszám: József 61—23 ~~~~~ IV., Ferenc József-rakpart 18. szám

SPORTérmek, plakettek,
jelvények, tisztelet-
díjak, éremszalag-
ok, zászlószögek
legkiválóbb minőségben**MORZSÁNYI JÓZSEF-nél****Budapest, IV. ker., Eskü-ut 5. szám**
A Tűz.-Szöv., sportszöv., dal- és sportegyletek szállítója**A MINIMAX**a legjobb kézi tűzoltó készülék. Nem hasonlítható össze a külön-
böző utáztatokkal és különösen az értéktelen száraz poroltóval.**MAGYAR MINIMAX RÉSZVÉNYTÁRSASÁG • BUDAPEST**

Gyár, iroda: VI., Rózsa-utca 85. — Telefonszám 37-31.

*Büchler és Rausnitz, V., Nádor-utca 19**Polgári és katonai szabók • Finom fehérneműek • A székesfővárosi tűzoltó-tisztikar szállítója • Telefon 31—83***BENZ GAGGENAU**Németország legrégebb és leghíresebb autófecskenő és különleges tűzoltóautó-gyára
Különleges tűzoltófecskenői és kézi vontatásra berendezett kis motorfecskenői megtekinthetők fenti cég magyarországi vezérképvisleténél, a**BENZ Magyar Automobil- és Motorgyár Részvénytársaság-nál**

Budapest, V. kerület, Vörösmarty-tér 1. szám

CORVIN ÁRUHÁZ R.-T.

BUDAPEST, VIII., BLAHA LUJZA-TÉR 1—3.

Szab. hat. engedélyezett

DABEG

Szab. hat. engedélyezett

TŰZ- ÉS ROBBANÁSMENTES BENZINTÁROLÓ BERENDEZÉSEKET

védőgáznélküli füzemre gyorsan és jutányosan szállít

Dávid és Kertész kazán- és gépgyár r.-t., Budapest, VI., Máglya-u. 75—77 - Tel. L. 914-46

Tűzfecskenőket,mindenféle felszerelési cikket, lajtos kocsikat, szekérhidmérlegeket legelsőrangú kivitelben gyárt és szállít községek,
malmok, gazdaságok stb. részére, előnyös fizetési feltételekkel**MAGYAR MÉRLEG- ÉS GÉPGYÁR R.-T., BUDAPEST**Iroda: V., Honvéd-utca 18. sz. :: Telefon: L. 966—95, L. 910—47, J. 80—17. :: Gyártelep: X., Gyömrői-ut 40. sz.
Fecskenőinket az Országos Tűzoltó-Szövetség felülvizsgálatának vetjük alá.**Magyar Vegyipari Gépgyár R.-T.**

TELEFON: J 90—07 és J 90—08

(REICHEL ÉS HEISZLER)
Budapest, X, Nosztopi-u. 1

Sürgőnycim: Destillator, Bpest

Gyártmányaink: Kézi- és benzinmotoros tűzoltófecskenők, automobil benzinmotoros tűzfecskenők és automobil utcalocsoló-kocsik
tűzoltószivattyúval, valamint az összes tűzoltófelszerelési tárgyak**Tűzoltó-versenydíjakat készít Klein M.**

ezüstáru-gyára, Budapest, VII., Sip-utca 20

Ajánlatok ingyen és bérmentve küldetnek

Tűzrendészeti Közlöny

A Magyar Orsz. Tűzoltó-Szövetség hivatalos lapja.

Megjelenik minden hónapban egyszer.

Az előfizetési és hirdetési díjakat a Magy. Orsz. Tűzoltó-Szövetség „Tűzrendészeti Közlöny” 57454. számú csekkszámjára lehet beküldeni. Csekküriap minden postahivatalban kapható.

Szerkesztőség és kiadóhivatal:

**BUDAPEST,
VIII., Kun-utca 2. szám.**

Előfizetési ára egész évre 6.— pengő

A szerkesztőség címére küldött szakcikkeket, ha a közlésre alkalmasak, díjazzuk.

Ajánlva a m. kir. Belügyminiszteriumnak 209,916/1923. B. M. sz., 44,616/1924. B. M. sz., 229,320/1925. B. M. sz. és 277,462/1925. B. M. sz., 161,748/1926. VIII. B. M. sz. körrendeleteivel.

A Magyar Országos Tűzoltó-Szövetség irodája:

Budapest, VII., Rákóczi-ut 38. szám, IV. emelet 15. a. — Telefon: József 418-45.

Az ipari üzemek és telepek tűzbiztossága.

Írta: Dr. Csilléry Zoltán Pest vm. t. főjegyzője.

A megelőző tűzrendészet különös nagy fontossággal bír a gyáraknál és általában az ipari üzemeknél, ahol a nagyszámú munkás életbiztossága és az óriási anyagi értékek a legszigorúbb tűzbiztonsági intézkedések foganatosítását követelik.

Az ipari üzemeknél és telepeknél tehát a legnagyobb körtekintéssel kell a hatóságoknak a tűzbiztonság szempontjából szükséges intézkedéseket mérlegelni: figyelembe véve azt is, hogy itt fészkelnek a legnagyobb számú tűzokok. A hajtóerő, a nagymennyiségű sokszor robbanó, önmaguktól meggyuló nyersanyagok és félégyártmányok raktározása és feldolgozása, az üzem világítása, az esetleg képzelen, tanulatlan munkások alkalmazása, állandó tűzveszélyt rejtnek magukban. Egy ily telep sokszor még egész utcákat és városrészeket is veszélyeztet.

Kétségen felül áll tehát az, hogy a tűzrendészeti hatóságoknak az ily üzemeknél és telepeknél a legkiterjedőbb rendelkezési és ellenőrzési jogkörrel kell biztosítani.

Ha azonban a fennálló jogszabályokat és a joggyakorlatot ezen szempontból vizsgáljuk, akkor meg kell állapítanunk azt, hogy tűzrendészeti hatóságainknak jogköre éppen itt még korlátozva is van és pedig oly mértékben, hogy rendelkezési és végrehajtási jogkörük egyáltalában nincs is.

Ugyanis az 1884 évi. XVII. t.-c. az ipartörvény rendelkezése alá tartozó ily üzemek és telepek létesítése, a tűzrendészeti szabályokat sértő telepek beszüntetése, az ily szempontból szükséges munkálatok elrendelése az iparhatóságoknak hatáskörébe tartozik s az általuk alkalmazandó szabályok a tűzrendészeti követelményeknek gyors érvényesítését gátolják.

Az ipartörvény 36. §-ának rendelkezése szerint a legtűzveszélyesebb üzem működését sem lehet betiltani, mivel az csak kisajátítás útján szüntethető meg. Kimondja ugyan ezen szakasz, hogy a kisajátítás csak akkor következhet be, ha a tűzveszélyes állapot másként meg nem szüntethető, azonban a tűzveszélynek mikénti megszüntetése kérdésében kizárólag az iparhatóság rendelkezhet, s amennyiben a tűzveszélynek megszüntetése ily módon nem sikerül, akkor az ily üzem a hosszadalmas kisajátításáig korlátozatlanul működhet.

De nézzük ezen törvénynek 161. §-át. Ezen § rendelkezései szerint az ipartelep a tűzrendészeti szabályoknak súlyos megsértése esetében sem helyezhető üzemén kívül, hanem előbb a hatóságnak (iparhatóságnak) többször figyelmeztetni kell a tulajdonost a tűzrendészeti szabályok betartására, s amennyiben ennek eleget nem tesz, csak akkor és csak egy évre szüntethető be az üzem.

Ezen rendelkezések tehát a legfontosabb tűzvédelmi intézkedéseknek sürgős végrehajtását nem teszik lehetővé, s a tűzveszélyesség elbírálását kiveszik a tűzrendészeti hatóságok jogköréből.

Igaz ugyan, hogy a tűzrendészet és az iparhatóságok az alsó fokokban gyakran egybeesnek, így a járási főszolgabíró és a vármegye alispánja mindkét ügyben első, illetve másodfokú hatóság, azonban egyes városokban is a harmadfokban már különböznek.

Kétségen felül áll, hogy az iparhatóságok a tűzrendészeti szakértőknek javaslatait az ügynek elbírálásánál mérlegelik ugyan, azonban feltehető az, hogy az iparhatóság ezen szakvéleménynek szerinte aprólékosnak, lényegtelennek látszó kívánásait mellőzi.

De nézzünk egy-két gyakorlati esetet.

Egy péküzem kéménye megrongálódik, tűzveszélyes lesz. A kéményseprő erről a főszolgabírónak jelentést tesz. A péküzem és a község tűzbiztossága azt követelné, hogy ily esetekben a tűzrendészeti hatóság a kémény azonnali kijavítását, ellenkező esetben a tüzelés betiltását rendelje el. Azonban ezen ügyben csak az iparhatóság és csak az ipartörvény fentemlített szakaszainak figyelembevételével rendelkezhetik.

Vagy nézzük azt, hogy mi történik akkor, ha egy ipartelep engedély nélkül vagy az engedélytől eltérőleg állítatik fel és a berendezéseknél a legegyszerűbb tűzrendészeti szabályok mellőzöttek vagy egy már engedélyezett gyár ezen szabályokat súlyosan megsérti, például oly módon, hogy vészkijáratokat nem létesít stb. nádat szűk helyre vagonszámra halmoz fel stb.

Ily esetekben a fenyegető tűzveszély hosszú ideig fenn fog állani, mert előbb a kihágási eljárást kell lefolytatni, illetve a tulajdonost többször figyelmeztetni kell és az iparhatóság által csak az esetben szüntethető be az üzem, ha ezen eljárások eredményre nem vezettek.

A tűzrendészeti hatóságoknak tétlenül kell nézni az ily állapotokat és legfeljebb egy esetben

avatkozhatnak be rendelkezőleg az 1925. évi 230 000 B. M. sz. rendelet 35. §-ának nyolcadik bekezdése alapján, t. i. akkor, ha a gyárak, malmok és nagyobb ipartelepek a tűzrendészeti hatóság által elrendelt szükséges és megfelelő tűzoltószerkeket nem szerzik be, amikor az ily üzemeknek folytatását a tűzrendészeti hatóságok betilthatják.

Ezen állandó tűzveszélyt jelentő állapotok sürgős orvoslást igényelvén, miután az irányelveket már vázoltam, nem foglalkozhatunk most azzal, nem vizsgálhatjuk most azt, hogy ide vonatkozólag mik lennének a részletes kívánságok, „de lege ferenda“, hanem az azonnali orvoslás módjait kell keresnünk.

Ez pedig az ipartörvénynek megfelelő módosításáig véleményem szerint csak oly módon történhetné meg, hogy az iparhatóságok felhivatnának arra, hogy a tűzrendészeti szakértőknek szakvéleményeiket behatóan mérlegeljék, az ily ügyeket soron kívül intézzék el és a hivatalos tűzrendészeti szakértőknek, a városi tűzoltóparancsnoknak, a vármegyei tűzrendészeti felügyelőknél kifejezetten jogorvoslati jog adatnék, tehát velük minden ily iparhatósági határozat közölnének.

Javaslat a celluloid-rendelet átdolgozására.

Irta: Teasdale Ottó főv. tűzoltófőtiszt.

A Kossuth Lajos-utcai filmégés már két ízben képezte elmefuttatás tárgyát e lap hasábjain. Egy alkalommal a tűzoltóság működése nyert méltatást, más esetben a tűzesetből nyert tapasztalatok tárgyalattak meg. Nem szeretnék az olvasó türelmével visszaélni, s ha magam is a Kossuth Lajos-utcai tűzesettel kezdem, teszem ezt azért, mert amikor a celluloid-rendelet módosításának szükségét óhajtanám megtárgyalni, tárgyalási alapul azokat a tapasztalatokat kell vennem, amelyeket éppen ez a tűzeset eredményezett.

Ismeretes, hogy a filmek raktározását, annak kezelését, a celluloidot előállító, vagy feldolgozó ipartelepek, valamint a celluloid raktárak létesítése és fenntartása tárgyában kiadott 78.244/1923. K. M. rendelet (lásd 1923. évi „Rendeletek Tára“ 742. oldalán, „Tűzoltóság könyve“ 71. oldalán) szabályozza. A rendelet a filmről nagy általánosságban a 19. §-ban emlékezik meg kimondván, hogy a filmraktárak a javítótól és az expedíciós helyiségektől, valamint egymástól tűzbiztosan elkülönítendőek, a javító és expedíciós helyiségekben filmet csak a javítás, illetőleg kiadás tartamára és ennek megfelelő mennyiségben lehet tartani, s intézkedik egyúttal a javítóasztalok villanyvezetékeinek és lámpásainak szereléséről és a filmhulladékok gyűjtéséről. A filmraktárakban tartható mennyiséget illetőleg a 14. § rendelkezései nyerne alkalmazást, amelyek szerint lakások között és alatt 100 kg. mennyiség raktározható.

A Kossuth Lajos-utcai filmraktárnál a rendelet követelményei az I.-fokú tűzrendészeti hatóság által pontról-pontra megköveteltettek. Megvolt a tűzbiztos elválasztás, rendben voltak a javítóasztalok, s a filmhulladék gyűjtésére is megtörtént az intézkedés, valamint megvolt állapítva a raktáron tartható filmmennyiség is. A mennyiség tekintetében annyiban látszik a rendelettel szemben eltérés, hogy három raktárhelyiségben egyenként 100-100 kg., összesen 300 kg. engedélyeztetett. Ennek magyarázata azonban az, hogy az egész emeletet elfoglaló kölcsönző intézetben a raktárak egymástól olyan távolságban voltak elhelyezve, s köztük más olyan helyiségek is voltak, amelyek-

nek alapján azok önálló filmraktáraknak voltak tekinthetők. Az előírt óvrendszabályok dacára a kitört tűz úgyszólván az egész helyiséget elhamvasztotta, előidézte a szomszédos és a felső emeleti lakások közlekedésére szolgáló lépcső leszakadását, s tüzet fogtak a felsőbb emeletek és a világító udvar ablakai is.

Eltekintve attól, hogy a tűz nagymérvűségének egyik főoka az volt, hogy a helyiségben a megengedettnél jóval nagyobb mennyiséget raktároztak, önként vetődik fel a kérdés, hogy lakások alatt és között egyáltalán megengedjék-e a film tartása? A filmégéssel járó nagy láng és az égési termékek esetleges robbanása mellett szól, hogy ily raktárak ne engedélyeztessenek lakások, lépcsők alatt és mellett. Tekintve, hogy a láng, a hőség és a robbanás 10-40 m. távolságra is hat, lehet-e egy házban, egy emeleten, egy lakásban több raktárhelyiség? Nem volna-e célszerű a film raktározására, feldolgozására, és egyáltalán a filmmel történő manipulációra szolgáló helyiségeket közvetlenül a szadadba nyíló ablakokkal ellátni, hogy tűz esetén az égési gáztermékek elvezettessenek, s ezzel a robbanás veszélye megszűnjön, vagy legalább is csökkenjen. Nem volna-e időszerű szakítani a filmek azon raktározási módjával, amely szerint azok raktárhelyiségben, mozgófényképszínházakban vasszekrényekben, vasládákban raktározatnak, s bádog dobozban szállítatnak? A külföld a raktározás és szállítás ezen módját már rég elvetette s bevált kísérletek alapján az asbestpalával burkolt keményfeszekrényekre és dobozokra tért át. S végül nem volna-e szabályozandó a filmraktárak ellenőrzése, mert jórészt az ellenőrzés hiányára vezethető vissza az, hogy ez esetben is a megengedettnél jóval nagyobb mennyiség volt a helyiségben felhalmozva.

A kérdésekre tűzrendészeti szempontból csak igenlő felelet adható, s így mert a celluloidrendelet a filmekre vonatkozólag nem meríti ki a tűz és életbiztonság érdekében kifejezhető intézkedéseket, kívánatos lenne annak revideálása és kiegészítése.

Kívánatosná teszi a rendelet átdolgozását ezenkívül még az is, hogy az már főelvében is olyan ellenmondásokat tartalmaz, amelyek a gyakorlat tanúsága szerint a rendelet egyöntetű kezelését kizárják, s olyan kibúvókra adnak alkalmat, amelyek a rendelettel elérni kívánt célt nagymértékben illuzorissá teszik.

Mielőtt a rendelet átdolgozásánál szem előtt tartandó irányelvekre térnék át, reámutatni kívánok azokra az ellenmondásokra és fogyatékoságokra is, amelyek a celluloidrendelet átdolgozását szükségessé teszik.

A rendelet azt a főkövetelményt szabja meg, hogy a celluloid feldolgozására és raktározására szolgáló helyiséget lakott, vagy emberek huzamosabb tartózkodására szolgáló helyiségek alatt nem létesíthetők. Ezt az elvet mondja ki a rendelet 2. §-ának első bekezdése az újonnan létesítendő ipartelepekre, a 13. § a legkisebb mennyiségű celluloid feldolgozására, a 4. § pedig a celluloidot feldolgozó ipartelepek raktárhelyiségeire, amennyiben a celluloid mennyisége a 10 kg.-ot meghaladja. Amíg tehát a 13. § értelmében a legkisebb mennyiségű celluloid feldolgozását sem tűri meg lakott, vagy emberek huzamos tartózkodására szolgáló helyiségek alatt, addig a 14. § rendelkezései alá eső filmjavítók a közbülső emeleteken 100 kg.-os raktárokat tarthatnak, s ugyanekkora mennyiséget helyezhet el a rendelet 20. § értelmében a kereskedő celluloidból készült játék- pipere- és díszmű-áruiból egyéb áru közé elvegyítve.

Fogyatékosága a rendeletnek az, hogy az a már meglevő, tehát az 1. § értelmében telep- engdélyező eljárás alá nem vonható ipartelepek, üzemek és raktárak ellenőrzéséről nem rendelkezik, nem állapítja meg azokat a szabályokat, amelyek mellett a 20. § értelmében a celluloidárak üzletekben tarthatók, s nem tartalmaz intézkedéseket az ezen üzletek vizsgálatáról és ellenőrzéséről sem.

A fentiek megvilágítása érdekében reá kell mutatnom éppen a celluloidüzetknél szerzett arra a tapasztalatra, hogy a celluloid veszélyes, nem annyira annak feldolgozásában és kezelésében, mint inkább a celluloid mennyiségében és abban rejlik, hogy ellenőrzés hiányában a hatóság rendelkezései nem tartatnak be. A budapesti fecske-utcai s most a Kossuth Lajos utcai tűzesetnél is, amelyeknél az egyik esetben egy celluloidot feldolgozó üzem nyersáru, a másik esetben pedig egy filmjavító készáru raktárhelyisége égett ki, a celluloid nagy tömege okozta a veszélyt, s így tűzrendészeti szempontból nem lehet nyersáru, készáru, feldolgozás alatt álló és hulladékcelluloid között különbséget tenni. A celluloid minden formájában felette tűzveszélyes anyag s mindenfajta megnyilatkozási formájában rombolóvá és veszélyessé válik akkor, ha nagy tömegek válnak a tűz martalékává. Az ipar és a kereskedelem különbséget tehet nyers celluloid, készáru és film között, a tűzrendészet azonban csak egyképen: celluloidként bírálhatja azt el. Tűzrendészeti szempontból tehát a celluloid osztályozása és különösen a film kezeleményes elbírálása indokolatlan annál is inkább, mert a tapasztalat szerint a filmraktározással kapcsolatos filmjavítás és filmkezelés a celluloid feldolgozásának fogalma alá esik. Mert, ha elfogadjuk azt a megállapítást, hogy a veszély a celluloid mennyiségében rejlik, mennyivel veszélyesebb a lakott emeletek között létesíthető, javítással és kezeléssel is kapcsolatos filmraktár a 10 kg-nál kevesebb mennyiségű celluloidot feldolgozó üzemeknél, amelyeket a rendelet 13. §-a lakott emeletek alatt meg nem tűr, azokat ott megszüntetni rendeli el.

Ilyen megkülönböztetést és különleges elbírálást tűzrendészeti szempontból nem lehet tenni és éppen ezért a rendelet átdolgozásánál a 10 kg-nál nagyobb mennyiségű celluloidot feldolgozó és raktározó üzemek egyenlő elbírálás alá volnának vonandók és a következőképpen tagozandók:

1. celluloidot előállító és 10 kg-nál több celluloidot feldolgozó ipartelepek;
2. a celluloid (film) kezelésével is foglalkozó raktárak;
3. a celluloidraktárak;
4. a kereskedők celluloid árúkészlete;
5. a mozgófényképszínházak filmraktározása;
6. a 10 kg-nál kevesebb celluloidot feldolgozó vagy raktározó üzemek;

Az 1., 2. és 3. alattiakra vonatkozólag és pedig a már meglevőkre is egyöntetűen kimondandó volna az, hogy sem a feldolgozó, sem a javítóüzemek, sem pedig a raktárak, lakások és általában emberi tartózkodás céljaira szolgáló helyiségek alatt meg nem tűrhetők. Ha a feldolgozó, javító, vagy raktár a legfelső emeleten lakások között nyer elhelyezést, úgy ezen helyiségektől a lakások közlekedésére szolgáló lépcsőre semmiféle nyílás sem nyílhat. Lakott épületben egyenlő több celluloid (film) feldolgozó, javító, kezelő helyiség, valamint raktár csak a legfelső emeleten volna engedélyezhető, ezeknek azonban egymástól tűzbiztosan elkülöníttetnek kellene lenni. Ha lakott épületben a felette levő helyiségek nem szolgálnak lakás, vagy huzamosabb emberi tar-

tózkodás céljaira, úgy a celluloid (film) feldolgozó, javító és raktározó üzemek a közbüleső emeleten is létesíthetők, de ez esetben a feldolgozásra, javításra és raktározásra kerülő nyersáru, készáru és hulladékcelluloid összmenyisége a 100 kg-ot meg nem haladhatja. Közbüleső emeleten egyenlő több feldolgozó, javítóüzem, vagy raktár nem volna engedélyezhető. A feldolgozó, javító, kezelő és raktárhelyiségek csak közvetlenül a szabadba nyíló nagy ablakokkal bírhatnak, nem nyílhatnak ezek az ablakok zárt folyosókra, vagy olyan nyílt folyosókra, melyek egyúttal a szomszédos lakók közlekedésére is szolgálnak. Folyt. és vége következik.

A tűzoltói működés óvatossági szabályai.

Irta: Dr. Balogh Dezső,

(III. Folytatás és vége.)

Hogy a magas épületek tetőzetén és az oda-szerelt létrákon való ténykedése a tűzoltóknak — veszélyt rejt magában, a vigyázatlanoknak, nem egyszer előfordult lezuhanása, — eléggé igazolja. Ezért a tetőre induló tűzoltónak, a kéznél levő zárkapcsáról sohasem szabad megfeledkezni és bármely, a létrán végzendő teendő (tömlőmegkötés) előtt magát a létrához rögzíteni kell.

A létrán felhaladó csővezető, a tömlőre rögzített sugárcsővet, a hátára vetve, mindig azon az oldali vállán vigye fel, amely felől a tömlővezeték a létrához ér. Mert ily módon felkészülve, ha a tömlőt valaki alul, meg is találja erősen rántani, akkor legfeljebb a sugárcső és nem a csővezető esik le a létráról.

A tető főfalán, vagyis nagy mélység mellett dolgozó csővezetőnek arra is ügyelni kell, hogy a tömlő, mely a földről, szerelve, hozzá vezet, meg ne kerülje. Ezért fent a sugárcsővet mindig azon az oldalon kell kezelnie, amely oldalról a tömlő vezetve van.

Egyébként is, a magasba vezetett tömlők mindig megkötendők.

A motorosfecskendők magasnyomású (10—12 légkör) sugarát különben is, mindenkor segédszám segítsége mellett, erős kézben kell kezelni, nehogy a víz nyomóerejének reakciós hatása következtében, az ide-oda vágódó sugárcső letaszítsa a csővezetőt.

Tetőüzetknél a menyezet vagy a lépcső vízzel való eláztatása következtében beomolhat. A tűzoltóparancsnok az ily veszélyeztetett helyiségből, az odatartozók azonnali kilakoltatását, az elsőfokú tűzrendészeti hatóságnak javasolja. A menyezet-beomlások veszedelme eszerint a tűzoltókat is fenyegeti; ezért ily kritikus esetekben biztos állást csak a főfalakon találnak.

A tetőüzet másik veszedelme a támasz nélkül maradt kémények és szabadon álló oromfalak helyzete, amelyek összeomlása, illetve eldőlése, nem egy embert súlyosan megsebesítettek, sőt agyonzúztak már.

A leégett épületek falainak és kéményeinek összeomlása esetleg eldőlése még a tűzoltás ideje alatt, illetve a takarítási munkálatok folyamán is beszokott következni, amiért is az ily fenyegető helyzetre való tekintettel, a megfelelő óvintézkedések megtételére, a vezénylő-parancsnoknak a szükséges lépéseket még idejekorán foganatosítani kell.

Minden kiképezett tűzoltónak tudni kell, hogy a leégett tetőn a szabadon álló kémények szélesebb oldala (illetve lapja) irányában állást foglalni veszélyes. Ezért a kémény eldőléseivel szemben csak akkor lesz biztonságban a tűzoltó, ha a

kémény eleinek irányában tartózkodva, folytatja munkáját.

A vezénylő-parancsnok, mint a tűz színhelyén az oltás és védekezés műszaki intézője, az ily balesetekért mindaddig felelős, amíg a tűzoltóság az oltási munkálatokat be nem fejezte és a tűz színhelyéről el nem távozott. (A további intézkedések a hatósági mérnök felelősségére történnek). A tűzoltóparancsnok ennél fogva helyesen jár el akkor, ha még a tűzoltás időszakában, az alacsonyabb épületek elhajló oromfalait, csáklyák segítségével, tűzoltói által ledönteti — amennyiben az, építési szakismertek és az épület és emberek veszélyeztetése nélkül elvégezhető. — Magasabb elhajló falak esetében, a jelenlévő karhatalom igénybevételével, a veszélyeztetett területet lezáratja.

A magasabb tetőtűzek alkalmával pedig, minthogy azok párkányai rendszerint még az égés alatt lezuhanának és néha egyidejűleg égő tetőgerendák is lerepülnek; ezért a vezénylő-parancsnok a tűzterület alatt levő utcai járdát, a közlekedés elől, okvetlen zárassa le. A lezuhanó párkányok egyébként nemcsak lakóházak, de más épületek, mint raktárak és gyárak égésénél is hasonló veszedelmet jelentenek. Utóbbiaknál még hosszú falfelületek teljes kidöntése is előfordul. Templontoronytűz esetén a tűzoltóság a legmesszebbmenő óvatossággal járjon el, mert ilyenkor a harangok alatti térben és helyiségekben való tartózkodás életveszéllyel jár. A haranglábak elégséinek nyomában ugyanis a harangok lezuhanása következik, amely körülmény az alatt tartózkodókat agyonzúzással fenyegeti. Emellett a toronytető elégett gerendázatának leomlása is, erősen veszélyezteti az alatt foglalatoskodókat. A horganylemezzel fedett torony égése alkalmával pedig a hőség következtében megolvadó és lecsepegő cink súlyos égési sérüléseket okozhat. Lakóházakban, menyezetgerenda-égések körüli óvatosság mellőzése számos tűzoltó súlyos balesetét, sőt halálos szerencsétlenségét okozta. A láthatatlanul égő és csak füstöt eresztő mennyezetgerenda-tűzek alkalmával, amidőn a tűz mindig a kémények, illetve tűzelőtestek közelében keletkezik, a támaszul szolgáló gerendák végei elüszkösödnek.

Misem természetesebb, minthogy az odahívott, tűzoltók a tüzet fogott gerendát keresik, amiért is a gyanus helynek megfelelően, a falat ki is bontják.

Nos, akárhányszor már a tűz fészkének keresése közben bekövetkezik a katasztrófa; ugyanis a kiégés által az alátámasztás nélkül maradt néhány gerenda a reálépő tűzoltóval együtt leszakad és az alattuk levő helyiségbe zuhan. Ennek a többízben előfordult balesetek elkerülése szempontjából a vezénylőnek már az első perctől fogva, nagy körültekintéssel kell intéznie a tűz fészkének felkutatását. Sok ember meg ne terhelje a kritikus hordképességű helyiséget.

Legcélszerűbb az égéssel gyanúsított gerendákat harántul áthidaló padlódeszkákkal, a megterhelés alól mentesíteni. Most már ha le is talál szakadni az az egy-két égő menyezetgerenda, a falbontást eszközöző tűzoltók biztonságban maradnak. A veszélyes gerendák alatt levő helyiségek lakóinak kilakoltatását pedig a parancsnok az illetékes hatóságnak (előjáróság, főszolgabírói hivatal) sürgősen javasolni fogja.

Bolti tűzek oltása közben, ha az üzletben robbanó vagy maró vegyi anyagok nincsenek, kevés baleset szokott előfordulni. De a kirakatportálok felsőrészén beagyazott hatalmas üveglemezek, amelyek a cég neve szokott kifestve lenni, sok súlyos sérülést okoztak már.

Ugyanis a bolti tűzekkel kapcsolatosan, különösen ha a kirakat ég, vagy az üzlet utcai kijárása közelében tör ki a tűz, az oltás alatt, néha a lezárt redőnyök feltörése közben, az ily elpattant óriási tükröveglemez éle irányában leesve, mint valamely váratlanul lezuhanó gilotin kése, az ott foglalatoskodó tűzoltók egyikének testén súlyos metszett sebet ejt. Nem egy, a sugárcsövet kezében tartó tűzoltó orsóütemét vágta át az ily lehullott beretváles üveglemez.

Hasonló üvegsérüléseket okoznak gyár- és műhely-égések alkalmával a tetőkön alkalmazott vastag világító-ablaküvegek is, ha tűz esetén a magasból lehullanak.

A vezénylőnek tehát a veszélyes körülményt mindig figyelemmel kell kísérni és ha csak lehet, az amúgy is főnkrement veszélyes üveglemezeket távolíttassa el idejekorán, mielőtt azok bajt okoznának.

A tűzoltás területén áthúzódó, el nem szigetelt földfeletti villamos-vezetéseket érinteni életveszélyes. Az ily vezetéseket közelből (1 méter) távolból vízsugárral sem szabad locsolni, mivel azon, mint jó áramvezetőn átfutó villamosság, a tűzoltót súlyosan megsértheti.

Tűzeseteknél néha a villamos felsővezetékek elszakadnak és a tűz területén képződő pocsolnyákba merülve, — az azokba lépő tűzoltókat, a levezetést nyert áramukkal erősen megrázzák.

Ezért a villamosbalesetek megelőzése szempontjából a leszakadt vezetéseket a megfelelő kapcsoló, vagy biztosíték kivétele útján az áramkörből kikapcsolatjuk, vagy az áramfejlesztő gépet esetleg a transzformatort leállítatjuk. Szükség esetén gumikesztyűs kézzel a vezetéseket sodronyvágó ollóval átmetsztjük.

Égő transzformator-szekrényeket, vagy kapcsolótáblákat, általában nagyfeszültségű villamosáramok berendezéseit vízsugárral locsolni tilos és életveszélyes.

Végül a takarítási munkálatok veszedelméről szólva, különösen az éjjeli sötétség mellett előforduló balesetek körülményeiről kell még megemlékeznem. Fontos ilyenkor tudni ugyanis, hogy az ismeretlen veszedelmeket rejtő romok, épületromcsok és lelezett aknák, pöcegödörök között bujkáló tűzoltók teendőiket a legnagyobb elővigyázat mellett végezzék.

A működési terület éjjel megfelelően kivilágítandó. Pincelejáratokban még nappal is égő lámpával közlekedjünk. A fejek felett lógva maradt gerenda, vagy egyéb épületalkatrészek, ha leszakadással fenyegetnek, azok csáklyával előbb leszerelelendők.

Ügyelni kell arra is, hogyha a tűz eloltásának időtartama szokatlan hosszúra nyúlna — a kezdettől fogva a helyszínén működő tűzoltók, leváltassanak.

A túlságosan elfáradt ember ugyanis elveszíti fürgeségét, ügyességét és ezzel együtt saját személyére vonatkozó ügyelésnek biztonságát. Ezért a leváltáshoz megfelelő tartalékerő rendelendő ki. Ha pedig a tűzoltók hiánya miatt ez nem volna lehetséges, akkor a további takarítási munkálatok végzéséhez — megbízható tűzoltóaltiszt felügyelete mellett — munkások állítandók. A céltalan kíváncsiságból odavetődött elemek, vagy más beosztási helyöket otthagytott újonc tűzoltók ily takarítási területen való botorkálását megtűrni nem szabad.

Takarítási munkálatok alatt, még hideg időjárás esetén sem engedhető meg a netalán felajánlott szeszes italok élvezése. Legfeljebb meleg tea kiosztása tűrhető meg.

A tűzoltói balesetek veszedelmének egyébként is legkirívóbb kiváltó oka lehet az a sajnálatos

körülmény, ha a szolgálatban álló tűzoltó szeszestől behatása következtében elveszíti józanságát, ezzel egyidejűleg egyensúlyozási képességét és saját személyére vonatkozó biztonságát. Az ily tűzoltó a szolgálat alól azonnal felmentendő; e kihágás megismétlődése esetén pedig a csapat kötelékéből elbocsátandó. A gyakorlatokat kerülő önkéntes tűzoltók is megrendszabályozandók. Tűzesetnél pedig ily gyakorlatlan tűzoltónak veszélyes pontra való beosztása kerülendő, mivel a szerelési műveletektől való elszakás következtében fejelemtelenné, ügyetlenné és megbizhatatlanná válik. Mi sem természetesebb, minthogy az ily felbuzdult vállalkozót könnyen baleset érheti.

* * *

A sok veszedelem felsorolásának végére értem. Ezenközben mindenképen azon fáradoztam, hogy kellő megvilágítás mellett reámutassak arra is, miként lehet elejét venni a tűzoltókra minden lépten-nyomon leselkedő baleseteknek. Hogy soha semmire történjék, erre a körülményre gondolni sem lehet.

De hogy mennél kevesebb sérülés forduljon elő, ez a cél szolgálja e tapasztalatokból leszűrt tanulság.

Ezért már évtizedek óta hirdetem a tűzoltói balesetek elkerülésének azt a sarkalatos alapelvét, hogy amelyik tűzoltóságnak modern felszerelése és szabályozott tisztjei vannak, legénysége pedig fegyvertudása mellett elméletileg és gyakorlatilag, különösen egyénileg alapos és állandó kiképzés alatt áll, ott igen kevés baleset fordul elő.

A tűzesetknél pedig a túlmerész csövezetőknek figyelni kell és megértetni velők azt az óvatossági körülményt, hogy tűzoltás közben, nem „barraké a szerencse"! Ellenben e téren is inkább a tűzoltói taktika egyik alapelvének nyomdokait kell haladni, mely azt mondja, hogy:

„Többet észsel, mint erővel!”

Kéményégetési bonyodalmak.

írta: Kónya Imre kecskeméti tűzoltóparancsnok.

Az új ipartörvény 132. §-a a következőképpen intézkedik:

„Az oroszrendszerű (henger) kéményeket évenként legalább egyszer ki kell égetni.”

Amióta ezen szakasz törvényerejűre emelkedett, a hatóságok egynémelyike különös helyzetbe jutott, mivel vármegyei és városi tűzrendészeti és kéményseprési szabályrendeletek is érvényben vannak, melyekben a kéményégetés szükséges volta és annak mikénti teljesítése elő van írva.

Némely szabályrendelet akként intézkedik, hogy csakis a részben vagy egészen beszurkosodott henger-kéményeket kell kiégetni, s ezeket is csak e célból kirendelt tűzoltói felügyelet mellett lehet eszközölni. Némely szabályrendeletben pedig az van előírva, hogy a koksszal alátűzelt kéményeket — mivel ezekben szurok nem képződhet, — égetni soha sem, sepreni pedig a csekély korom lerakódása miatt csak a téli hónapokban, kéthavonként egyszer kell.

Az is előírja néhány városi és vármegyei szabályrendelet, hogy a ritkán használt, nyitott (lécső, sövényből, deszkából készült) kéményeket csakis a tulajdonos kívánságára kell sepreni, illetve levakarni.

Az évenkénti kéményégetés kötelezővé tételét úgy ahogy azt az új törvény röviden előírja, nem lehet egészen helytállónak mondani, mivel ezen ügyet nemcsak jogi és tűzrendészeti szempontokból kell elbírálni, hanem figyelembe kell

venni a kéményseprőmesterek anyagi érdekét, sőt a háztulajdonosokét is; mert hiszen a fizetési kötelezettség őket terheli. A kéményégetés kérdését, az érdekelték szempontjából tekintve, az erre vonatkozó észrevételeim a következők:

a) Jogi szempontból nem vitás, hogy a régebbi keletű vármegyei és városi szabályrendeletek ide vonatkozó rendelkezéseit, melyek az égetés szükséges voltát és mikénti végzését pontosan előírják, az új ipartörvény rövid rendelkezése hatálytalanítja.

b) Ezzel szemben tűzrendészeti szempontból szerintem csakis azon hengerkéményeket szükséges és kell égetni, amelyekben a szurok annyira felgyülemlett, hogy a kéménynek nincs kellő lég-huzata. A sohasem, avagy ritkán használt kéményeket, vagyis amelyekben szuroklerakódás, tehát égetni való anyag nincsen, égetni teljesen felesleges.

c) Ami a kéményseprőmesterek anyagi érdekét illeti, valószínű, hogy a hengerkémények évenkénti égetésének kötelezővé tétele az ő érdeküket szolgálja, ezért a mesterek az új ipartörvény ezen rendelkezését iparkodnak a maguk anyagi előnyére kihasználni és az égetési díjakat beszédni. A mesterek és háztulajdonosok között előforduló nézeteltérések innen erednek.

A kéményégetés lényegével nemcsak a hatóságok és tűzoltószakemberek, hanem a kéményseprőmesterek is tisztában vannak, amiért is ezen művelet fontosságára való tekintettel szabályrendeletileg van előírva, hogy kéményt égetni csak szélcsendes időben hatósági felügyelet mellett szabad és azt csak segédek vagy a mesterek személyesen végezhetik. Az égetés sok esetben 1—2 órát vesz igénybe, amiért is annak munkadíja is nagyobb összegben van megállapítva, ami helyes is, mivel az alaposan és lelkiismeretesen végzett munka megérdemli a nagyobb díjazást.

Lássuk most már, miként alakult át a helyzet az új ipartörvény életbelépése óta, például Kecskeméten.

A mesterek a tűzoltóságnak írásbelileg bejelentik, hogy ekkor és akkor, két-három-négy utcának minden házában az összes kéményeket égetni fogják. Munkájuk ellenőrzésére egy-egy tűzoltó nyert kirendelést, aki azon utasítással lett ellátva, miszerint jegyezze fel házsámok szerint, hogy melyik háznál hány kémény lett kiégetve és hogy az égetést miként végezték.

A kivezényelt tűzoltók jelentéseiből a következők tűntek ki:

Az egyik mester a kitűzött nap reggelén útnak bocsátott két „ifjúmunkást“, kiknek egyike az utca egyik oldalán, másika pedig annak tulsó felén, sorra járták a házakat és a házban levő összes kéményeket, és tekintet nélkül azok használt, vagy használaton kívüli voltára — végig égette, mert ehhez neki törvényes joga volt. A kéményseprő ezen ténykedését természetesen a kirendelt és erre kioktatott tűzoltó is jogosnak ismervén el, a háztulajdonos is kénytelen volt a megváltozhatatlan törvényes rendelkezésbe belenyugodni. A kéményseprő az égetés előtt minden háznál megkérdezte, hogy van-e szalma a háznál? Ha talált ilyet, egy félmaréknyit bedugott, de nem a koromtisztító ajtón, (mert az rendszerint telve van), hanem ott, ahol a füstcső a kéménybe fut. Majd meggyújtva a szalmát, meg sem várta, míg az elég, hanem visszahelyezte a füstcsövet és mint aki dolgát jól végezte, ment a második, majd a harmadik stb. kéményhez és a tovább következő házakban, újra meg újra folytatta a műveletet. Ha a padláson nem akadt szalma, úgy a valamelyik kéznél levő szalmazsákából vett egy félmaréknyit s azt dugta a kéménybe. Ha szalmát nem tudott keríteni,

akkor újságpapírt kért és abból egy ívet dugva be, azt gyújtotta meg s ment a többi kéményekhez.

Mikor a ház összes kéményeit ilyen módon „kiégette“, meghagyta, hogy most nem ér rá a kéményeket kisépíteni, hanem majd másnap fogja ezt megcselekedni.

Igy ment ez a művelet heteken át, úgy hogy egy-egy kéményseprő naponként 170—180 kéményt is „kiégetett“, ami nem is haszon nélkül való munka volt, mert egy kémény égetési díja 4800, seprési díja 2400, tehát 7200 korona. Egy ember tehát, ha naponként 180 kéményt égetett s ezeket másnap, többnyire az égetéshez hasonló módon seprte, másfél nap alatt 1,296.000 koronát keresett.

Látván, hogy ez nem komoly kéményégetés, hanem annak csak a paródiája, a tűzoltói felügyeletet közbea megszüntettem.

d) A háztulajdonosokra nézve a kötelező égetés nemcsak újabb és indokolatlan anyagi terhet rótt, hanem sok bosszúságot okozott. Voltak háztulajdonosok, akik kézzel-lábbal tiltakoztak kéményeik égetése ellen, mert azokban kiégetni való nem volt, sőt panasszal is éltek, hogy a kéményseprő szuroktalan kéményeik kiégetését eltérni kényszerülnek. Amikor a panaszosoknak az új ipartörvény idevonatkozó rendelkezését felmutattuk, legtöbbször belenyugodott és kifizette az égetésért járó díjat; de voltak olyanok is, akik azt mondták, hogy: „Az én házam kéményeiben nincs szurok, tehát nem engedem, hogy azokat kiégessek, még tűzoltói felügyelet mellett sem!“ Az ilyen nyakas háztulajdonosokat a mesterek fel sem jelentették, mert kevesen voltak és így az elvesztett haszon is kevés volt.

Mintfogya ezeket a bonyodalmakat az új ipartörvénybe felvett rendelkezés szülte, ezeknek orvoslása ügyhatóságoknak, háztulajdonosoknak, mint a kéményseprőmestereknek is, eminens érdekét képezi, azért kérem az erre illetékeseket, szólni a tárgyhoz, de ne úgy, hogy: „Szólj igazat, betörök a fejed! hanem úgy, hogy: Több szem, többet lát, több ember, többet tud!

Soraim befejezésül — tanulság gyanánt — még azt kell felemlítenem, hogy városunk másik munkakörzetében a kémények égetését bár segítők végezték, mégis előfordult, hogy a II. t., Köhid-utca 3. számú ház *felügyelet nélkül hagyott kéménye begyuladt*, a kéménybe épített szarufa tüzet fogott és a zsindeletet leégett. Szerencse, hogy pereskedés nem lett belőle. A kéményseprőknek ezen felültesen végzett munkájáról az érdekelt munkaadó kéményseprőknek bizonyára nem volt tudomása. Ezért kívánatos lenne, hogy a mesterek személyzetüket szigorúbban ellenőrizzék és ily felelősségteljes munkát az inasokra ne bízzák.

Németországi tanulmányutam.

Írta: Sturm István

a székesfővárosi hivatásos tűzoltóság segédtisztje.

(Folytatás és vége.)

Berlin. A berlini tűzoltóság ma 75 éves. Az illetékes faktorok mindent elkövettek, hogy ezt a számukra nézve oly fontos dátumot a megfelelő méltó keretek között megünnepeljék. A berlini tűzoltóság jelenlegi létszáma 2000 főből áll. 35 hivatásos és 70 önkéntes őrsége van. Ezenkívül 5 őrségen csupán a tömlők gondozását és kezelését végzik. Ha pl. tűzesetnél valamely őrség tömlőket használ el, a tűz után ezeket nem szállítják haza az őrségre, hanem az u. n. tömlőőrségről a tömlőkocsi készenlét a tűz színhelyére vonul és az

elhasznált tömlőket újjakkal kicseréli, úgy hogy a tűzoltásban résztvevő őrség már kiegészített tömlővel vonul be. A tömlőszállító kocsi személyzete az őrségre visszatérve, az elhasznált tömlőket lerakja s ezek helyett azonnal újjal egészíti ki magát. A használatban volt tömlőket ezen az őrségen megmossák, kijavítják, végül 40 légköri nyomás alatt kipróbálják. Az ily módon kezelt tömlők ismét kiegészítésül szolgálnak. Hatalmas méretű tömlőraktárunkban 106 km. egészen új tömlő áll készenlétben. Csupán belülről mézgázott tömlőket használnak.

A tolólétrák sorában 30 m. hosszú u. n. pneumatikus létrájuk is van. Ezen automobil-tolólétrára 2 drb sűrített levegővel töltött palackkal van ellátva. Legújabb német szabadalom az u. n. elektromos áramlevezető tömlő. Ez abban különbözik a többi kendertömlőtől, hogy a kenderszálak közé nem oxidálódó fémszál van fonva, melynek segítségével — amennyiben a sugárral áram alatt lévő berendezést érintenének — az elektromos áram a tömlőn keresztül a földbe vezetődik le. E berendezés maximális levezető képessége 10000 volt. Minden egyes tömlőről kimutatást vezetnek, melyben a tömlőre vonatkozó minden adatot elkönyvelnek. Mely gyárból és mikor szereltetett be a tömlő, milyen javításokon ment keresztül és mikor vonták ki a szolgálatból? A legénység egyéni felszereléséhez tartozik a kis kézi füstálarc. Ezen füstkészülékhez különböző töltésű patronokat használnak aszerint, hogy milyen természetű füstben, vagy gázban kell azt épen alkalmazni. Az egyik beosztott szám azonkívül nagy „Dräger“ rendszerű füstkészülékkel van ellátva, melyet riasztás alkalmával azonnal magára csatol és készenlétbe helyez.

Október 2-án d. e. Berlin mellett Hackenau-ban a Total cég igen tanulságos oltópróbát végzett. Bemutatta a már igen jól ismert és általunk is eredményesen alkalmazott „Total“ porral oltó készüléket. A bemutatás további újdonsága a „Polartotal“ kézioltó készülék volt, mely meglepő eredménnyel működött. Ezen készülék hatásának elmélete arra van alapítva, hogy az égő test gyulladási hőfokának lecsökkentése által az égés megszűnik. A hatás oly módon áll elő, hogy a folyékony szén-sav hőszerű elgázosítása folytán nagyfokú lehűtés áll elő. Az előbbi napon a kiállítás területén említésre méltó bemutatás eszközöltetett még a (Stankö) habbaloltó készülékkel. Ez alkalommal egy hatalmas ca. 10 m. átmérőjű tankot, melyben kátrány volt, gyújtottak meg. Az eleinte nagy füsttel, később nagy lánggal égő kátrányt az u. n. habbal oltó sugárcső segítségével 30 mp. alatt oltották el.

Október 3-án d. u. az Avus-on (Autodrom) a miniszterelnök és nagyszámú közönség előtt, a legkülönbözőbb gyártmányú teherautók vonultak fel; végül a berlini tűzoltóság gyermekkorától kezdve, használatban volt szereinek történelmi sorrendben való felvonultatása következett; a korszerű jelmezbe öltöztetett kísérő személyzet, végül a pazar látványosságot keltő menet, feledhetetlen emlékül fog szolgálni.

Drezda. Nem mulaszthatom el megemlíteni, hogy a drezdai tűzoltóság az eddig tanulmányozott német tűzoltóságok között úgy modern berendezés, mint fegyelmezettség szempontjából a legelső helyen áll.

A hivatásos tűzoltóság legénységi létszáma 350 fő; 21 automobilszere 6 őrségen van elhelyezve. Tiszti létszáma 6 fő. A központi főőrségen készenlétben áll gázmérgezések esetére szolgáló 2 drb háromkerekű motorbicikli, melyen 1 drb pulmotor

és a füstálarchoz szolgáló különböző töltésű páronok készlete van elhelyezve. Továbbá ugyanott nyert elhelyezést 1 főparancsnoki autó, 1 mentő-szerkocsi, 2 fecskendő, 2 Kieselich-rendszerű autó-toiólétra, 1 tömlőkocsi, melynek alján 6 drb tömlőborsó van elhelyezve, 2 drb nagyobb távolságra szolgáló túraautó és 2 drb kéménytűzhöz beosztott és oldalkocsival ellátott motorkerékpár. Egyébként autószerekkel oly gazdagon el vannak látva, hogy ha egy vagy két gépet valamely üzemi hiba folytán ki kell vonni a szolgálatból, erre az esetre a 4 drb új tartalékautó közül egyet azonnal beállíthatnak.

Minden egyes őrség szertárának fala csempével van kirakva, azonkívül gőzfűtéssel van ellátva. Önkéntes őrségük összesen 7 van, melyek a város külső periferiáin, főképen a hegyekben vannak elhelyezve. A legénység egész napon át a különböző műhelyekben van elfoglalva. Minden felszerelési tárgyat házilag készítének; azonkívül a város részére is dolgoznak. Még a ruházatukat is saját maguk készítik. Bár a legénység ily módon nagyon el van foglalva, azért a gyakorlati kiképzést sem hanyagolják el. Jellemző, hogy a gyakorlat alkalmával a tágas udvaron kisebb tüzet raknak éppen úgy, mint ahogy az a valóságban előfordul. Pl. autószerelést inscenálnak. Jelenlétünk folyamán egy elhasznált automobil motorházát gyújtották meg. Hatalmas kátrányfözfüst égését, kéménytűzet stb. természetesen idézik elő, melyek oltását azután természetesen végre is hajtják.

A legénység elméleti oktatására is nagy gondot fordítanak. Éppen ezért a szemléltető eszközökkel gazdagon berendezett előadótermeik mintaszerűek. Az ottani előadásokat úgy képeik, mint a tűzoltó-készülék-keresztmetszetének magyarázó bemutatásának tiszte.

Megelőző tűzrendészetük is fejlettebb a többiekhez képest. A nagyobb állami színházakban a város tűzvédelmi szolgálatot. A rendszeres első segítségnyújtást is ők látják el, melynek eszközeik szolgáló felszerelésük és berendezésük mintaszerű. Minden őrség mellett egyúttal mentő-őrség is teljesít szolgálatot, s így a decentralizáció által biztosított képességük fokozott mértékben érvényesül. Hogy azonban a hullaszállítást is övelük végezzék, ezen szolgálatuk összeférhetetlenségi volta nem válik dicsőségére e mintaszerű intézmények.

Prága Központi főőrségük az utca felől kétemeletes, míg az udvar felől földszintes. Itt foglalnak helyet a szertárak, melyek az udvarra nyíló kapukkal vannak ellátva. A legénység létszáma 250 fő és 52 önkéntes tűzoltó. Összesen 5 őrségük van. A laktanya homlokzatán szemafor van elhelyezve, mely arra szolgál, hogy kivonulás esetén az utcáson álló rendőrnek az útvonal szabaddá tételére jelet adjon. A szolgálat 24 órás, mely után 48 óra szabadidő következik. Fellépő, hogy az aránylag kevés számú legénység mellett 17 tiszt van alkalmazva; Budapesten közel 600 főnyi legénység mellett csak 12 tiszt teljesít szolgálatot.

Megelőző tűzrendészetük kezelése abból áll, hogy az egyes lakóházakat és gyárat évente egyszer megvizsgálják, mely eljárást a legénység végzi. Ily viszonyok mellett elgondolható, hogy mit érhetnek az ily elemek által elrendelt praeventív intézkedések? Amennyiben ily eljárás alkalmával valamely kifogásolni való találatnék, úgy arról rövid úton, a felet ők maguk értesítik. A tűzoltóság automobilizálása csak nemrég fejeződött be. Újabb említésre érdemes berendezésük egyébként nincsen. Megemlíteni kívánom még, hogy az önkéntes őrségek saját magukat tartják fenn, ami

a városra nézve nagy megtakarítást jelent. Állandó színházszolgálatot csak a városi színházban tartanak; a többiekben tűzvédelem csak az előadások alkalmával vonul fel.

Brünn. E gyárváros meglepően jelentéktelen tűzoltósággal van ellátva. A tűzvédelem a városháza földszintjén, kis sötét odokban van elhelyezve. A legénység létszáma: 50 hivatásos és 180 főből álló önkéntes csapat. A tűzoltóság egyetlen tiszt vezetése alatt áll. Szereik: 2 drb autófecskendőből és 1 drb autó-szerkocsiból áll, mely itt a központon van elhelyezve. Azonkívül a szomszédos házban eldugva alig hozzáférhető helyen egy lófogatú öreg gőzfecskendő és egy lófogatú toiólétra van beállítva. Felszerelésük a régi; újabb említésre méltó csak az ú. n. „Stetoskop“ revolveres porral oltó készülék.

Általános tapasztalatok.

A németek általában a technika fejlődésével lépést tartva, a tűzoltóságaikat a legmagasabb fokra igyekeznek fejleszteni. Tanulmányt, kísérletezést, fáradságot és pénzt nem kímélve, arra törek-szenek, hogy a legmodernebb felszereléssel és berendezéssel ellátva, a kiszámíthatatlan vésszel szemben bármikor felvehessék a harcot.

Tűzoltósági épületeik majdnem mind egytől-egyig, a legmodernebb berendezésekkel vannak ellátva. Azok elrendezése, beosztása, általában a következő: a földszinten áll a szertár; a kapuk többnyire önműködő nyitószervezettel vannak ellátva, melyek vagy egyenként, vagy nagyobb riasztás alkalmával egy központi kar segítségével egyszerre kinyithatók. Az első emelet egyik részében a szertár fölött a hálóterem van, ahonnan riasztás esetén póznák segítségével a legénység a szertárba bocsátkozik. Az első emelet másik részében van a sürgőnyosoba, a nappali társalgó és a fürdő. Egyes termek mindenütt parkettpadozattal van ellátva, a szertárak csempézve; a gőzfűtés és a fürdők pedig minden kényelmet megadnak. Második emeleten az előadóterem, múzeum és elkülönített tiszt lakások foglalnak helyet. A harmadik és negyedik emeleten legénységi lakások nyerne elhelyezést. Szerek tekintetében a németek a legtökéletesebb felszereléssel vannak ellátva; az osztrákok már kevésbé, a cseheknel pedig semmi különösebb említést nem lehet tenni. Az osztrákoknál általában nagyobb kaliberű gépek nincsenek. Inkább kisebb, de annál több géppel rendelkeznek. A németek gépeinek vízszállító képessége 1200—1600 l. között váltakozik. A kis füstálarc minden egyes embernek egyéni felszereléséhez tartozik.

Ma még úgyszólván mindenütt a „Morse“ rendszerű tűzjelzőberendezést használják. Megemlíteném tartom, hogy nálunk ezen készülékek egyes példányai régen a múzeumban nyertek elhelyezést. Es ez a rendszer még ma is a németek egyik büszkeségének tárgyát képezi. Tűzjelző-berendezésük az utcán, a járda szélén van elhelyezve és éjjel ki is van világítva. Hogy e tűzjelző-készülék mennyire meg nem felelő, a következő példából megérthető: tegyük fel pl., hogy a 36. tűzjelző útján tüzet jeleznek. A jelzésre a tűzoltóság a készülék helyére vonul, de még nem tudja pontosan, hogy hol és milyen méretű a tűz. Kivonul tehát az ú. n. „Löschzug“, mely áll: egy fecskendőből, létrából és szerkocsiból. A 36. tűzjelzőnél megáll és itt tudja csak meg pontosan, hogy hol a tűz helye. Ha ilyenkor csak pincetűz van és különösebb dolguk nem akad, akkor a fölösleges szereket bevonultatják. Tehát a felesleges erő kirendelése napirenden van.

Fegyelemről a legénységnek általában igen hiányos fogalmaik vannak. Fegyelem, úgyszólván

az egész vonalon nincsen, e nélkül pedig jó tűzoltóságot el sem lehet képzelni. A tiszték és a legénység egyrésze csaknem mindenütt az őrségen lakik. Ezen körülmény a szolgálat szempontjából mindenesetre igen előnyösnek mondható.

A mentőszolgálatot mindenütt a tűzoltóság végzi. Nagy városokban a mentőszolgálat ellátását másképen alig is lehet elképzelni, mint decentralizálva. Nálunk a fővárosban még ma is fennálló mentői centralizált rendszer a mai formájában nem felel meg a célnak; éppen ezért igen előnyös volna itt is a mentőszolgálatot a decentralizált tűzoltósággal kapcsolatban ellátni, mert csak így lehet gyors az első segély.

Egyébként külföldön a budapesti tűzoltóság mindenütt jó hírnévnek örvend és erre büszkék is lehetünk.

Műszaki apróságok.

A „Poleo“ kézi tűzoltókészülék. Németországban, mely a kézi tűzoltókészülékek hazája, legújabban a „Poleo“-készülék került forgalomba és mint a modern, egyes tekintetekben célszerűbb apparátus erősen terjeszkedik. Gyors térfoglalásának egyik főoka, hogy oltóanyagát — mely lényegében methyl-bromid praeparatum — a világhírű J. G. Farbenindustrie A.-G. Höchster Werke állítja elő.

A methyl-bromid viszonyítva az oltásnál szükséges mennyiséghez oltóképeség, de főleg oltógyorsaság tekintetében más oltókat felülmúlja, mely körülmény könnyen égő anyagok: éther, szesz, benzin stb. által okozott tüzeknél különösen méltánylandó. Ezen tulajdonsága tette lehetővé, hogy a régebbi nagyterjedelmű és súlyú, ehhez képest nehezen mozgósítható és kezelhető apparátusok helyett — azonos oltóképeség mellett — lényegesen kisebb, könnyen elhelyezhető és kezelhető készülékek szerkesztessenek. A „Poleo“-készülék aránylag kicsiny, minden része duplán nikkelezett sárgaréz, így nem oxydálódhat, szeleprendszere háromfokváltó és úgy szerkezeti, mint kiviteli szempontból annyira megfelelő, hogy az oltóanyag elpárolgása kizártnak tekinthető. A készülék kezelése semmi előtanulmányt nem igényel. Hőváltozásokkal szemben érzéketlen, oltóképesége plus 60°-nál és minus 30°-nál semmit sem változik. Foltot sem fémen, sem szöveten, még filmen sem hagy, oltási kárt nem okoz, a gyár állítása szerint az elektromosságot abszolúte nem vezeti. Élettani hatását több külföldi egészségügyi hatóság megvizsgálta és véleményében kijelentette, hogy olyan méretű tűzoltásnál, amelyeknél 1—2 kézi oltókészülék használata számításba jöhet, az egészségre nem ártalmas.

A „Poleo“ Ausztriában, Olaszországban, Németországban és az egész kontinensen már szintén elterjedt, rövid idő óta a gyár magyarországi vezérképveleiteit is terjeszti és szép sikereket ért el, úgyhogy a készülékek Magyarországon való gyártására való berendezkedés is folyamatban van. Örövendő, hogy a kisebbmértű, főleg keletkező tüzek elfojtására tényleg alkalmas kézi tűzoltókészülékeink száma egy modern típussal szaporodott.

Tűzpróba habbal. A Minimax r.-t. kérelmére március 17-én érdekes oltási kísérletek folytak le a közp. tűzoltólaktanyában. A cég ugyanis S¹ és S² jelzések alatt oly készülékeket hoz újabban forgalomba, melyek megfelelő berendezéssel habot termelnek, s ezek oltóhatását mutatta be. A kísér-

letek a következők voltak: 1. Egy élére állított kb. 2 m² alapterülettel bíró faláda, benne fagyapot benzinnel lelocsolva; a láda előtt egy kb. 9 m² nagyságú tetőfedő papírlemez kátránnyal és fagyapottal beszórva, benzinnel lelocsolva. A haboltó készülék 55 mp. alatt teljesen eloltotta. 2. Kb. 10 m laza filmszalagrakás meggyújtása 10 mp alatt teljesen eloltatott, úgy, hogy az elnem égett szalagrészek sértetlenek maradtak és nedvesen ismét meggyújthatók nem voltak. 3. A habtól megtisztított, de nedves filmszalagrakás újra meggyújtva, lassan égett és újra könnyen leoltható volt. 4. Egy zárt tekercsfilm meggyújtva lánggal égett. A haboltó 40 mp alatt a lángokat ugyan lecsapta, de az égést meg nem szüntette, mert az lángnélküli füstfejlődés mellett teljesen elégett. 5. Egy szövetfüggöny benzinnel lelocsolva meggyújtott. 30 mp alatt a haboltó a lángokat csaknem teljesen lecsapta, kisebb lángolások és továbbégés az ügyetlen kezelés következtében csak hosszabb idő alatt volt megszüntethető. 6. Kb. 1 m² területű, felhajlott szélű bádoptartányban benzin gyújtott meg s ezt 58 mp alatt eloltotta. Közben a nagy nyomású sugár a benzint a tartányból kisodorta. 7. Egy faállványon fagyapot, rongyok, benzin stb. voltak felhalmozva. A hatalmas lánggal égő tüzet a haboltó 30 mp alatt lecsapta és csak a rongyok égését oltotta nehezebben. A próbaoltások eredménye azt mutatja, hogy a habbal való oltás különböző anyagok égésénél a legjobb sikerrel alkalmazható. Égő folyadékok felszínén elterülve azt teljesen csak akkor oltja el, ha a habréteg megfelelő vastagon fekszik. A habnak lehetőleg nyomás nélkül kell a folyadék felszínére érkeznie, hogy az ki ne freccsenjen.

A szívómagasságban beálló veszteség oly szivattyúknál, melyeknél a keresztmetszet seholsem szűkebb, mint a szívótömlőben, rendes viszonyok között legfeljebb 0.3 m. Ha a szívótömlőben a víz sebessége 1 m, akkor a szívómagasság vesztesége 5 cm, 2 m sebességnél az már 20 cm, 5 m sebességnél 1.25 m lesz. A külső légnyomást illetőleg 760 mm higanyoszlop = 10.33 m vízoszlopból való 30 mm-es légnyomás kisebbedésnél 41 cm szívómagasság veszteség áll elő. A barometerállást illetőleg megjegyzendő, hogy pl. oly helyen, mely a tenger felett 100 m magasságban fekszik, a szívómagasságból 13 cm esik le. A víz hőfoka is kihat a szívómagasságra, mert 20 fokos víznél 24 cm, 50 fokos víznél 1.25 m esik el a szívómagasságból. Végül a szívótömlőben fellépő súrlódás is csökkenti a szívómagasságot. Az összehasonlítás tehát csak akkor helyes több gép között, ha mind e tényezők azonosak valamennyi gépnél.

A „Gyakorlati Szabályzat“ kivonata, a Magyar Országos Tűzoltó-Szövetség kiadásában megjelent és példányonként 50 fillérért a szövetség irodájában, (Budapest, VII., Rákóczi-út 38 sz.) megrendelhető.

Figyelmeztetés. Techlár Ernő „Credo“ című pályanyertes színdarabja, melyről lapunk legutóbbi számában azt jelentettük, hogy elfogyott, II-ik kiadásban újból megjelent és a régi 2 pengő árban, a Magyar Orsz. Tűzoltó-Szövetség irodájában (Budapest, VII., Rákóczi-út 38. sz.) ismét megrendelhető. Figyelmeztetjük mindazokat, akik ezen színdarabot előadni kívánják, hogy az előadás jogát ugyancsak, az Orsz. Tűzoltó-Szövetség elnökségénél kell megszerezni.

SZÖVETSÉGI ÜGYEK.

A Magyar Országos Tűzoltó Szövetség elnökségének ülése 1927. március hó 19-én. Gróf Széchenyi Viktor elnök az ülést megnyitván, annak első pontja az 1926. november 20-iki elnökségi ülés jegyzőkönyvének felolvasása volt, mely észrevétel nélkül hitelesítettett. Ezután Sturm István pénztáros bemutatta és felolvasta az 1926. évről készített zárszámadásokat, valamint az 1927. évre szóló költségvetés tervezetét, melyeknek tudomásvétele után a számvizsgáló-bizottság jelentésének felolvasása következett. E szerint a számvizsgáló-bizottság úgy a számadásokat, mint a költségelőirányzat tételeit átvizsgálva, azokat helyeseknek találta. E jelentés tudomásul vétele után Vaday Sándor, a számvizsgáló-bizottság elnöke jelentette, hogy a számvizsgáló-bizottság a délelőtti folyamán, a soproni nagygyűlésen megválasztott Sturm István pénztáros által, — a lelépő Dr. Balogh Dezső pénztáros által eszközölt hivatalos pénztár átadását ellenőrizte és annak hiány nélkül, — teljes rendben való átadását igazolta. Ezzel kapcsolatban, a számvizsgáló-bizottság javaslatára, még az 1925. évben, az Országos Szövetség postatakarékpénztári csekkszámhája javára utalt, postautalványszelvény kezelése rendszerének megváltozása következtében előállott 120 pengő 72 filléres különbözetnek, — mely a volt pénztáros hibáján kívül állott elő és amelyet a pénztárba mint be nem folyt összeget a sajátjából befizetett. — a részére való visszatérítéséhez az elnökség egyhanguan hozzájárult.

Ezután Dr. Marinovich Imre alelnök a Tűzoltó Otthon telkének Strausz Antal építőanyag kereskedő által eszközölt bérbeviteléről szóló írásbeli szerződést ismertette, melynek kapcsán a bérlő a városi vízvezetéknek a telek területére való bevezetésére is engedélyt kért. A szerződési feltételek tudomásul vétele mellett a bérlő ezen utóbbi kérelmét, az elnökség azzal a kikötéssel hagyta jóvá, hogy e körül felmerülő minden költség a bérbevitőt terheli.

Mátrai Antal választmányi tag bemutatta Strausz Antal bérlőnek tervrajz csatolásával az elnökséghez intézett azon kérelmét, hogy az általa bérbevett Tűzoltó Otthon telkén egy földszintes ideiglenes raktárt és irodát és egy kisebb raktárt építhessen. Az elnökség ezen kérelemnek is, minden költségnek a bérbevitő által eszközözendő viselése mellett, — helyt adott.

A Debrecen sz. kir. város és Hajdu vármegye tűzoltó szövetségének azon kérelméhez, hogy az 1927. évre fizetendő tagdíjakból, az Országos Szövetséget megillető 150 pengőnyi tagdíjrészt elengedje, — mint az alapszabályokba ütköző kedvezmény megadásához, — az elnökség hozzá nem járult.

Papp Ferenc előadó, „A tűzrendészeti közigazgatás kézikönyvének“ kéziratát bemutatta. Ennek átnézésével az elnökség Dr. Marinovich Imre alelnököt, Dr. Roncsik Jenő előadót és Bojtor István v. n. tűzrendészeti felügyelőt, a számvizsgáló-bizottság tagját bízta meg; egyben annak 2000 példányban való kinyomatását határozta és — a könyv árát 2 pengőben megállapította. Papp Ferenc előadó bemutatta továbbá a „Gyakorlati szabályzat“ kivonatának kéziratát, melynek szövegét Dr. Balogh Dezső, Bencze István, Erdély Ernő és Dr. Roncsik Jenő előadók revidiálták. A meghallgatott kedvező jelentés után az elnökség ezen gyakorlati szabályzat-kivonat szövegét elfogadva, annak 3000 példányban való kinyomatásához hozzá-

járult; annak árát pedig darabonként 50 fillérben állapította meg.

Techlár Ernő „Credo“ című színdarabja kifogyván, minthogy pályanyertes művét a tűzoltóságok folyton keresik, az elnökség annak 500 példányban való kinyomatását elhatározta; a könyv második kiadásának árát pedig továbbra is 2 pengőben állapította meg.

Blazsik Mátyas vármegyei tűzr. felügyelő azon javaslatára vonatkozólag, hogy az Orsz. Tűzoltó Szövetség elnökségi üléseire minden várm. tűzr. felügyelő meghívassék, az elnökség úgy határozott, hogy a megkeresésnek helyt adott; a várm. tűzr. felügyelők részére az elnökségi ülések napjának délelőttjén, a szöv. ülés termét közös ügyeik megbeszélésének céljára átengedi; részükre esetről-esetre elnököt és előadót delegál. Ezen összejövelekből felmerülő költségek megtérítését azonban az elnökség nem vállalja; mindazonáltal a belügyminiszterhez az iránt fog kérelemmel fordulni, hogy közbenjárásával ezen összejövelekek költségeit a vármegyék, saját tűzrendészeti felügyelőik részére térítsék meg.

Dr. Kele József vármegyei szövetségi elnököt, legfelsőbb helyről érkezett kitüntetésé alkalmából, az őt üdvözlő elnökséghez intézett köszönő levele tudomásul vétetett.

Papp Ferenc előadónak, Szeged sz. kir. város építési szabályrendelet módosítására vonatkozó javaslatát az elnökség magáévá tette. Szintúgy a tűzoltó-tanfolyamok engedélyezésére vonatkozó javaslatát is az elnökség határozattal emelte. Nevezett előadó a versenygyakorlatok szabályzatának írásban elkészített módosítását is betérjesztvén, ennek felülvizsgálására Bencze István, Benda László, Erdély Ernő és Rosta Géza előadók kérték fel. Papp Ferenc előadónak a szegedi Back malom Sprinkler berendezése szivattyújának, más irányú igénybe vétele tárgyában folytatott eljárásról szóló jelentését az elnökség tudomásul vette és a biztosító intézetek részéről a Sprinkler készülékek ellenőrzésével megbízott Dr. Varsányi Emil, egyetemi tanárral ez ügyben való közvetlen tárgyalás felvételére, Breuer Szilárd alelnök felkérését elhatározta.

Ezután a m. kir. belügyminiszternek a 161.748/1926. VIII. B. M. sz. alatt a Tűzrendészeti Közlöny ajánlása tárgyában kiadott körrendelete olvastatott fel, mely örvendetes tudomásul szolgált.

Döri Miklós és Eröss Antal, a győri hiv. tűzoltóságnál szolgálatot teljesítő tűzoltó tisztgyakornokok tisztvi vizsgára való bocsátásuk kérelme tárgyában az elnökség úgy határozott, hogy azok elintézését, a közeljövőben kibocsátandó belügyminiszteri tűzoltó tisztvi vizsga rendezet megjelenése utáni időre halasztotta. Az ülésről ezenközben távozó gróf Széchenyi Viktor helyett Dr. Marinovich Imre alelnök foglalta el az elnöki széket.

A további tárgysorozat folyamán gróf Széchenyi Viktor elnök úrnak főispánná történt kinevezése alkalmából, az elnökség által hozzá intézett átíratára vonatkozó köszönő levele olvastatott fel. Az ülés tagjai, az Orsz. Szövetség szeretett elnökének meleghangú nyilatkozatát kitörő éljenzés kíséretében vette tudomásul. Az ülést vezető alelnök előterjesztésére az elnökség elhatározta, hogy gróf Széchenyi Viktornak, az Orsz. Tűzoltó Szövetség elnökévé történt megválasztásának 25 éves évfordulóját, ez év nyarán, — méltó keretek közt fogja megünnepelni.

Dr. Marinovich Imre azon javaslatához, hogy az illetékes helyre felterjesztés intéztesse az iránt, hogy az elnökség tagjainak, az egyenruházat egyes darabjain, a magyar szent koronának, mint jelvénynek viselése megengedtesse, az elnökség hozzájárult.

Gyöngyös város polgármesterének, az Országos Tűzoltó Szövetség részéről kért bizalomnak fenntartása érdekében írt levelét, az elnökség tudomásul vette. Ezután ülésről távozó Dr. Marinovich Imre alelnök helyett, az elnöki széket Dr. Vida Pál előadó foglalta el.

A Jásznagykúnszolnok vármegyei tűzoltó szövetségnek azon javaslatát, hogy az Orsz. Tűzoltó Szövetség 45 és 50 éves szolgálati érmet alapítson, az elnökség nem tette magáévá. A Jásznagykúnszolnok vármegyei tűzoltó szövetség azon bejelentése tárgyában pedig, hogy ez év folyamán Kúnszentmártonban, Karcagon és Jászapáti területi tanfolyamot szándékozik tartani, — az elnökség úgy határozott, hogy ez ügyben, a tanfolyamok tartására vonatkozó belügyminiszteri rendelet kibocsátása után fog intézkedni. A Jásznagykúnszolnok vármegyei tűzoltó szövetségnek a tűzrendészeti szabályrendelet-minták kiadásának tárgyában beterjesztett átiratára vonatkozólag az elnökség úgy határozott, hogy nevezett vármegyei szövetség értesíttetni fog az iránt, hogy az Orsz. Tűzoltó Szövetségnek másfél év óta a m. kir. belügyminiszteriumhoz, jóváhagyás végett felterjesztett ezen tervezeteinek visszaérkezése után lesz módjában e szabályrendelet kinyomatása iránt intézkedni.

Szeged sz. kir. város tűzoltófőparancsnokságának beküldött évi jelentését az elnökség tudomásul vette. Szintúgy a Pest-Pilis-Solt-Kiskún vármegyei tűzoltó-szövetség 1926. november 29-én tartott választmányi ülése jegyzőkönyvének beérkezte is tudomásul vétetett. Debrecen sz. kir. város tűzoltóságának 1926-iki évkönyvének tiszteletpéldánya az elnökségnek megküldtén, köszönettel elfogadtatott és annak a könyvtárban való elhelyezése elhatározatott.

A Jászberényi Önkéntes Tűzoltó-Testület parancsnokságának a tűzrendészet megszervezése tárgyában előterjesztett javaslatát, mely véleményezés céljából Erdély Ernő, Papp Ferenc és Dr. Roncsik Jenő előadóknak előzetesen kiadatott, az elnökség elfogadásra alkalmasnak nem találta; a javaslat egyes érdemesebb észrevételének tanulmányozásával azonban az ügyvezetőséget megbízta.

Dr. Roncsik Jenő előadó 304/1925. sz. javaslatának a belügyminiszterhez való felterjesztéséhez az elnökség hozzájárult. Végül Dr. Roncsik Jenő előadónak azon javaslatáról való döntést, mely szerint a „Tűzrendészeti Közlöny“ legközelebbi számában a vármegyei tűzoltó-szövetségek az általuk rendezendő tűzoltótanfolyamok idejének kellő időben való bejelentésére felhivassanak, hogy az elnökségnek tanfolyamelőadókról és a vizsgára kiküldendő képviselőkről idejében gondoskodás történhessen, az elnökség a tanfolyamok tartására vonatkozó belügyminiszteri rendelet kibocsátása utáni időre halasztotta el, melynek kimondása után az elnökségi ülés berekesztetett.

A Magyar Országos Tűzoltó Szövetség segélyző pénztárának elnökségi ülése 1927. március 19-én. Vida Pál előadó elnöklete alatt a határozatképes ülés megnyitván, az 1926. november 19-iki ülés jegyzőkönyve felolvasatott és észrevétel nélkül tudomásul vétetett.

Ezután az elnökség Balogh Gyula enyingi tűzoltó részére, baleseti sérülés következtében elő-

állott és 26 napig tartó munkaképtelenségének tartamára 52 pengő segélyt utalványozott.

Németh Ferenc dukai önk. tűzoltónak, tűzoltói szolgálat közben elszenvedett vállizületi zuzódása következtében előállott 14 napig tartó munkaképtelenségének tartamára az elnökség 28 pengő segélyt utalványozott.

Kreis József újpesti Wolfnergyári tűzoltó betegsegély iránti kérelmét az elnökség teljesíthetőnek nem találta, mivel idősült lefolyású hidegtályog betegsége, nem tűzoltói szolgálatból eredő bántalom, hanem gümőkóros fertőzés következménye. Az alapszabályok értelmében tehát segélyezhető nem volt.

Csánk Kálmán szegedi hiv. I. oszt. tűzörparancsnok részére, tűzoltói szolgálat közben elszenvedett vállficamának gyógytartamára, amíg munkaképtelen volt, az elnökség 42 napra 84 pengő segélyt utalványozott.

Minárcsik Mihály nyiregyházai fizetéses tűzoltó részére, a mászóház padozatának átszakadása következtében, lezuhanása közben előállott gátrepedése és herezuzódása miatt 107 napig tartó munkaképtelenségének tartamára, az elnökség 214 pengő segélyt utalványozott, melynek megszavazása után az ülés, egyéb tárgy hiányában berekesztetett.

A Budapesti Tűzoltó Testületek szövetségének választmányi ülése 1927. április hó 9-én. Az ülés határozatképességének megállapítása után Mátrai Antal alelnök a választmányi ülést megnyitotta. A múlt ülés jegyzőkönyvének felolvasása után, a választmány Breuer Szilárd fővárosi tűzoltófőparancsnok, a budapesti szövetség elnökének a székesfőváros tanácsa által újabb egy évre való visszatartását örömmel, — Kállay Imre hiv. főtisztnek, a szövetség főtűtkarának ez év január 1-ével történt nyugdíjazását sajnálattal vette tudomásul. Blasnek Hugó 35 és Kállay Imre 30 éves tűzoltói szolgálati idejének betöltése alkalmából, a budapesti tűzoltó szövetség által, 1926. november 11-én rendezett jubileumuknak, méltó keretek közt történt megünnepléséről szóló jelentést, a választmány tudomásul vette. A működő tagok részére, a rendőri kordon átlépésére jogosító igazolványok kiosztásának megtörténte bejelentetett. A választmány az ezévi közgyűlésnek a VIII. ker. Kún-utcai tűzoltólaktanyában való megtartása idejéül 1927. május 14-ik napjának, d. u. 6 óráját tűzte ki. A tél folyamán Kállay Imre a gyújtogatás problémájáról, Poldermann Lajos a stabil gőzszivattyúkról, Sturm István németországi tanulmányútról és Virágh József a gőzmalmok tűzrendészetéről szóló szakfelolvasások megtartását a választmány tudomásul vette. Egyben elhatározta, hogy a tavasz megérkeztével a további szakfelolvasásokat beszünteti és a gyárak berendezésének megtekintésére tér át.

Az első ilyen tanulmányi szemle, ez év június havában Mátrai Antal alelnök létra- és tűzoltó-szer gyárának megtekintésével fog kezdődni. A választmány 4 új pártoló tagnak felvételét és 1 pártoló tag tagsági jogainak felfüggesztését határozta el, melynek megtörténtével elnök az ülést berekesztette. Ezután Virágh József a budapesti Gizella-gőzmalom tűzoltóságának parancsnoka a *gőzmalomtűzek keletkezési okairól*, tanulságos és érdekes felolvasást tartott, melyet a nagyszámú hallgatóság élénk figyelemmel hallgatott végig.

Debrecen sz. kir. város és Hajdu vármegye tűzoltó szövetségének választmányi ülése 1927. február 14-én. Az elnöki széket, a megjelenésében akadályozott Rásó István elnök helyett, Erdős Lajos alelnök foglalta el. Napirend

előtt Rásó István szövetségi elnöknek, főrendiházi taggá történt megválasztása alkalmából való üdvözlése elhatározatott. Ezután Dr. Roncsik Jenő várm. tűzr. felügyelő a szövetség 1926. évi jelentését olvasta fel. Ezzel kapcsolatban Angyal Antal azon javaslata, hogy a 230.000/1925. B. M. sz. kormányrendelet szigorú foganatosítására, a vármegye alispánja felkérésék, egyhangúlag elfogadott; az évi jelentésnek pedig 200 példányban való kinyomatása elhatározatott.

Dr. Roncsik Jenő sajnálattal jelentette be azon eseményt, hogy Debrecen sz. kir. város törvényhatósága hivatásos tűzoltóságát egy határozatával a várm. tűzoltó szöv. kötelékéből kiléptette. Ez ügyben a választmány a belügyminiszterhez intézendő fellebbezés felterjesztését határozta el. A választmány az 1927. évben fizetendő tagdíjat, tagtestületenként 50 pengőben állapította meg, melynek befizetésére vonatkozó alispáni felhívás kibocsátása iránt, az alispán megkeresését határozta el. Dr. Roncsik Jenő javaslatára, a tagtestületekhez intézendő azon megkereséséhez is hozzájárult, hogy azok megfelelő jutalék ellenében, tűzbiztosítási üzletszerzéssel való foglalkozás folytatását vállalják-e?

A vármegye alispánjának azon intézkedését, hogy a r. t. városokban, a lófogatú motoros fecskendők beszerzését kötelezővé tette, melyet a belügyminiszter is helyesnek nyilvánított, — örömmel vette tudomásul. A választmány ezen kívül, a szövetség tűzr. felügyelői részére, egy motoros kerékpár beszerzését határozta el; egyben a szükséges költségek fedezésének elősegítése tárgyában, a vármegyéhez kérelemmel fog fordulni.

A választmány elhatározta továbbá, miszerint megkeresi a m. kir. kormányt az iránt, hogy a biztosító társulatokat tűzoltói és tűzrendészeti költségek céljaira való hozzájárulás szempontjából megadóztassa. Ezután Dr. Roncsik Jenő bejelentette, hogy a vármegye törvényhatósági bizottsága költségvetésében részére évi 600 P tiszteletdíjat állapított meg; egyben a két járási tűzr. felügyelő részére, a várm. szövetség pénztárából kiutalandó évi 100—100 pengő tiszteletdíj megszavazását javasolta, melyhez a választmány hozzájárult. A választmány ez évben rendezendő vármegyei tűzoltóverseny tervezéséről lemondott; ehelyett egy járási verseny megtartását, 100 pengő költség megszavazásával elhatározta. Az Orsz. Szövetség részére az 1927. évre fizetendő 150 pengő tagdíj elengedése tárgyában, átirat intézése elhatározatott. A bemutatott 1927. évi költségelőirányzat-tervezetet a választmány elfogadta; szintűgy a számvizsgálat eredményének bejelentése után, a felmentvény megadása iránt előterjesztett javaslat is tudomásul vétetett.

A vármegye alispánjának, a múlt évi közgyűlésen. tiszteletbeli taggá történt megválasztása alkalmából, az erről szóló határozat átnyújtására, a választmány Dr. Roncsik Jenőt kérte fel. Dr. Roncsik Jenő bejelentette, hogy bár a debreceni tűzoltóság a szövetség tagtestületei közül kilépett. — további közreműködésével a vármegyei szövetséget a jövőben is támogatni fogja. Végül a választmány a vármegyei tűzrendészeti szabályrendelet kidolgozott tervezetének, a vármegye törvényhatóságához, letárgyalás és jóváhagyás végett való felterjesztését határozta el.

Békés vármegye alispánja a törvényhatóság bizottsághoz intézett jelentésében, a városok és községek 1926. évi tűzrendészeti viszonyait a következőkben ismerteti:

Felügyeleti vizsgálataimat a tűzrendészetre is kiterjesztettem s megállapítottam, hogy úgy a ki-

adott tűzrendészeti kormányrendeletek, mint azoknak a pontos és lelkiismeretes végrehajtása érdekében kiadott rendeleteim részben már végrehajtottak, részben pedig annak végrehajtása folyamatban van. A legtöbb község azonban a szanálási rendelettel korlátozott adókivetése miatt a tűzrendészeti reorganizálására szükséges kiadások fedezéséről csak részben s korlátozottan tudott gondoskodni, ugyanezért a kormányrendeletben előírt mennyiségű tűzvédelmi eszközök beszerzése is csak részben történhetett meg.

A tűzrendészet megalapozását gátoló, úgyszólván egyetlen akadályra a vármegyei tűzrendészeti felügyelő negyedévi jelentéseiben, a megoldási lehetőség feltárásával rámutatott. Úgy hogy jelentésem és a felügyelő jelentései révén a belügyi kormány a gátló körülményről tudomást szerzett. Öröndetes, hogy Körösladány és Szarvas község a vagyonnak a tűz pusztításától való hatványozottabb megvédhetése érdekében, — figyelemmel a vízszerezési lehetőségekre — motorikus tűzvédelmi szert szereztek be. A felügyelő jelentése szerint a közeljövőben Orosháza és Gyoma község, illetve annak önkéntes tűzoltósága motorikus szert fog beszerezni. Gyula r. t. város pedig egy kombinált tűzoltó- és locsolóautó beszerzését határozta el.

A szereknek megfelelő helyen s jókarban tartását szintén megvizsgáltam s azt a vármegyei tűzrendészeti felügyelővel állandóan ellenőriztettem.

Több község a meg nem felelő szertár helyett újat épített, illetve azt megfelelővé átalakította. Az oltáshoz szükséges kellő vízmennyiség biztosítására a városokat és községeket felhívtam, azok az erre vonatkozó rendeletemet kellőleg végrehajtották. Ugyancsak általánosan végre van hajtva tűzoltói készenlét beállítás is és pedig egyrészt a fizetési és az önkéntes tűzoltóság révén intézményesen, egyes helyeken pedig míg őrsozba nem lesz építhető, átmenetileg. A tűzjelzés a helyi viszonyoknak megfelelően rendezést nyert. A tűzrendészeti kormányrendeletnek az önkéntes tűzoltótestület felállítását elrendelő része, a szervezés befejezésével — az egyetlen Csabacsüd község kivételével — ahol a szervezés előfeltétele még hiányzik, végre van hajtva. Úgyhogy minden városban és községben kellő létszámú és szakszerűen képzett tűzoltóság működik. Egyes községekben az önkéntes tűzoltóság tartalékként már a köteles tűzoltóság is fel van állítva. Békéscsaba és Gyula r. t. városokban hivatásos és önkéntes tűzoltóság van. Az utóbbi helyen az önkéntesek tevékeny működést fejtenek ki. Békéscsabán már évek óta van önkéntes mentőegyesület, míg Gyulán a múlt évben alakult meg a tűzrendészeti kormányrendeletben megkívánt ezen intézmény. Gyulán a mentőfelszerelések beszerzése folyamatban van, amelyeknek megtörténte után a hivatásos tűzoltóság a mentőegyesülettel együtt fogja a mentői szolgálatot ellátni.

A tűzrendészeti kiadások céljaira felvett fedezet terhére Gyulán, 1926. július 5-től 17-ig kerületi tűzoltói szaktanfolyam tartatott, ahol 31 vármegyei hallgató nyert községi tűzoltó-tisztviselés betölthetése képességet. A megtartott tanfolyamok révén ma már vármegyei minden községében a tűzoltóságot szakképzett tűzoltótisztek vezetik. A tűzoltótestület tagjai részére a tél folyamán a szaktárgyakból rendszeres elméleti előadások tartatnak. Ezenkívül a nemzeti érzést és vallásosságot fejlesztő előadások megtartásáról is történt gondoskodás.

A vármegyei tűzrendészeti felügyelő által, az ellenőrző vizsgálatokról hozzám beterjesztett jelentések szerint a felügyelő 54 esetben tartott

ellenőrzést és a tűzoltóság felett szemlélt. Tapasztalatairól negyedévenként részletes jelentéseit hozzám megtette. A tűzoltóintézmények pedig kellő munkádéssal teljesítik a nemzeti védelmi feladatokat. A tűzkárokról beérkezett jelentések szerint a múlt évben összesen 118 tüzeset volt. A károsultak száma: 159. A számlálólap adata szerint pedig épületekben megsemmisült kár: 1,877.430.000 korona, ingóságokban pedig: 2,316.989.000 korona, összes kár 4,194.419.000 korona, biztosítva volt 3,401.334.000 kor., nem volt biztosítva 793,085,000 korona értékű épület, illetve ingóság.

Dr. Daimel Sándor alispán.

H I R E K

A kir. díszérmét 25 éves tűzoltói szolgálat jutalmazására a belügyminiszter újabban a következőknek adományozta: Br. Seebach Károly tb. tűzr. felügyelő, Mosonyi József alpar., Kovács József szakpar., Bencsik István, Pék Pál, Herman János, Szakonyi János tűzoltók (Rábahidvég); Zakócs Sándor par. (Alsók); Szita Lajos par., Bognár István alpar., Bojt István szakpar., Horváth József őrpar. (Berzence); Dorn Antal par., Kovács József őrpar., Soluga János, Vlaszák János, Prokupek Ferenc rajvezetők (Csurgó); Mihai János, Baksai Sándor és Kerégyártó Miklós szakasparancsnokok és id. Menyhárt József őrparancsnok (Hajdudorog), Károlyi Lajos alparancsnok, Szabó József szakasvezető, Lacó Sándor pénztáros és Horváth István csapatkürtös (Nagyrákos).

Panuska Józsefnek, a soproni orsz. szövetség pénztárosának a kormányzó úr Ó Főméltósága a tűzoltás terén 6 évtizeden át kifejtett értékes működésével szerzett érdemei elismeréséül a IV. oszt. Érdemkeresztet adományozta.

A m. kir. vallás- és közoktatásügyi miniszter a most szervezett „Irodai Gyorsírókat és Gépírókat Vizsgáló Országos Bizottság” vidéki tagjává Erdély Ernő győri tűzoltóparancsnokot, a Magyar Országos Tűzoltó-Szövetség előadóját kinevezte.

id. Horváth József a Moson vármegyei Tűzoltó Szövetség dísztagja, a magyaróvári járás volt tűzrendészeti felügyelője és a Magyaróvári Önkéntes Tűzoltó-Testület tiszteletbeli parancsnoka, a tűzoltóügynek 30 éven át volt lelkes úttörő harcosa, 1927. április hó 10-én elhunyt. Hosszú szolgálati ideje alatt mindvégig gyakorlati tűzoltó volt. Mint a Magyaróvári Önkéntes Tűzoltóság agilis parancsnoka, csapatát erélyes kézzel vezette és tűzoltói mégis törhetetlen hűséggel ragaszkodtak hozzá. A környékbeli községek is nagyrabecsülték, mert a körzetéhez tartozó Lajta völgye menti vízbő községek bármelyikében tört ki a tűz, Horváth parancsnok a felfűtött gőzfecskendőjével és tettekre kész csapatával segítségül érkezve, mihamar véget vetett a veszedelemnek.

Földi maradványait f. hó 12-én délután 4 órakor, a város közönségének és tűzoltó bajtársainak tömeges részvételével helyezték örök nyugalomra. Tisztelet emlékének

Budapesten 1926. évben összesen 1135 tűzjelzés volt s pedig 804 tüzeset és 331 vaklárma. Ezenkívül kivonult a tűzoltóság 36 életmentés, 18 lómentés, 9 balesethez. A tüzesetek között volt 272 káreset, nappal 429, éjjel 375. Minőség szerint volt: 10 gyári-, 28 raktár-, 6 gépház-, 47

műhely-, 2 szinpad-, 27 tető-, 358 kémény, 15 padlás-, 83 szoba-, 38 bolti-, 52 pince-, 4 istálló-, 1 ruha-, 4 erdő-, 1 fű-, 2 kazal-, 16 trágyatűz, egyéb 110. A működés tartama volt: 1 órán aluli 415, 2 órán aluli 278, 3 órán aluli 79, 4 órán aluli 23, 5 órán aluli 6, 6 órán aluli 1, 6 órán felüli 2 esetben. Keletkezési oka volt: vigyázatlanság 170, gondatlanság 34, hanyagság 366, hibás szerkezet 129, kéményszikra 48, öngyulladás 11, gyújtogatás 4, ismeretlen 42. Megégett 12, megsérült 6 ember. Kerületek szerint volt: az I.-ben 67., a II.-ben 40, a III.-ban 48, a IV.-ben 38, az V.-ben 73, a VI.-ban 142, a VII.-ben 168, a VIII.-ban 139, a IX.-ben 56, a X.-ben 29, vidéken 4. Tüzeseteknél 5, gyakorlatozás közben 17 bal eset fordult elő.

A német tűzoltómérnökök szövetsége 1927 június 21—25. napjain tartja közgyűlését Magdeburgban, ahol ugyanakkor színházi kiállítás is lesz. A gyűlésen több szakfelolvasást tartanak és megtekintik a kiállítást, a makenaműveket stb.

A párisi Printemps nagy áruházat a leégés után teljesen tűzbiztosan építették fel és a mindenféle tűzvédelmi berendezésen felül az egész épületet még Sprinkler-berendezéssel is ellátták. Megemlítendő, hogy nem elégedtek meg a házkörüli vízvezetékekkel, hanem a város legmagasabb víztartányából még külön csövet fektettek, hogy a rendes 4 légkörnyomás helyett 6.5 légkört biztosítsanak a 99 tömlős tűzcsapnak. A házban 16 tűzoltó teljesít szolgálatot.

München hivatásos tűzoltóságánál 1 fő- és 4 mellékörségen: 1 tiszt, 14 altiszt 60 tűzoltóval áll szolgálatban. Az önk. testület 6 órseget lát el személyzettel. A hiv. csapat létszáma 4 tűzoltómérnök, 1 távirdafőnök, 1 szertáros, 36 altiszt, 171 tűzoltó, azaz 213 fő. A tűzoltó-főparancsnoksággal kapcsolatos tűzrendészeti osztályban van 4 mérnöképítész, 2 ellenőr-építőmester, akik a villamos erősáramú berendezéseket és villámhárítót is ellenőrzik tűzrendészeti szemléik alkalmával.

Berlinben a tűzrendészetet és építésrendészetet f. évi április 1-vel az állami kezelésből átadták a város kezelésébe.

Stuttgart hivatásos tűzoltósága 4 tűzoltómérnök, 3 hivatalnok, 26 altiszt, 94 tűzoltó 3 órsegen. A tartalék-csapat létszáma 95 fő. Az önk. csapat létszáma 945 fő, ezek közül 50 tag villamos csengőkapcsolatban van az órsegekkel.

A porosz minisztérium Berlinben egyik törvényszék keretében tanfolyamot rendezett oly szakőrök kiképzésére, akik hivatva lesznek a tűz keletkezését megállapítani és így közvetve a tüzek számát apasztani. A tanfolyam egy hétig tartott és azon 57 törvényszéki alkalmazott vett részt.

Fejér vármegye kéményseprő-testülete egyik közelebbi ülésén elhatározta, hogy az ezutáni üléseire a vármegyei tűzoltó-szövetség elnökségét, illetőleg Vida Pál szöv. titkárt is meghívja, mivel a tanácskozásainkon előforduló kérdések sokszor vonatkozásban állanak a tűzoltó-intézménnyel s a megye tűzrendészeti ügyeivel. Ezen újítás hatása alatt történt meg az is, hogy a fejérmegyei kéményseprő-szakcsoport folyó 1927. év április hó 3-án Székesfehérvárott tartott ülésében elhatározta, miszerint a budapesti iparkamara útján kérvényt intéz a kereskedelemügyi miniszterhez annak kötelező elrendelése iránt, hogy a tűzoltói ismeretekben lehetőleg már a kéményseprő-tanoncok is kiképeztetést nyerjenek, mely körülmény a tanonc felszabadítása alkalmával — esetleg szakférfiak bevonásával — vizsgálat tárgyává tétessék; ha pedig a segéd önállósíttatni kívánja magát és

keményseprő-iparigazolványt kér, követeltek meg tőle a tűzrendészeti szakismeretek gyakorlati tudásának igazolása is.

A **Pesti Hirlap** 1927. évi március hó 22-én megjelent 66-ik számának törvényszéki rovatából — szószerint — a következő tudósítást vettük át:

Izgatott a tűzoltóság és a levették ellen.

Spatenka Gyula borbélymester Endrefalván a múlt évben résztvevett egy gyűlésen, amelyen a helybeli tűzoltóparancsnok a lakosságot a tűzoltóegyesületbe való belépésre hívta fel. A borbély mindjárt egy ellenbeszédet vágott ki, amelyben azzal érvelt, hogy a tűzoltótörvény nem kötelező és azt csak a tűzoltóparancsnokok találták ki. A következő napon hasonló módon nyilatkozott a levette-intézmény ellen is. A büntetőtörvényszék Spatenka Gyulát kétféle büntetésre ítélt. A budapesti ítéltábla hétfőn a büntetését három havi fogházra emelte fel.

Ezen esettel kapcsolatosan, tűzoltó intézményünk büntetőjogi védelmét, lapunk legközelebbi számában még részletesebben ismertetjük.

Az első magyar tűzoltó fecskendő, amelyről eddig tudomásunk van, Eger várának 1490 évből való leltárában szerepel következőképpen felvéve: „Fecskendew cupreum 1“ tehát rézből való fecskendő volt. Csaplovics János pedig azt írja „Gemälde aus Ungern“ 1829-ben megjelent munkájában a II. kötet 68-ik oldalán, hogy Remekházy egy vízemelő gépet talált fel és egy újmódú tűzoltó fecskendőt. Szabó Pál is talált egy fecskendőt, amelyből a víz megszákítás nélkül 3 mlk és kétszer olyan magasra vezethető, mint a másféle közönséges fecskendőből.

Nagykőrös r. t. város új tűzoltólaktanya és kocsiszertár építkezése. Nagykőrös r. t. város 1925. évi júliustól december hó közepéig terjedő időben új tűzoltólaktanyát és kocsiszertárt, továbbá városgazdasági épületeket építtetett. Az építkezés költségeinek fedezésére a Speyer-kölcson szolgált. Az építkezésre kijelölt telken az alaprajzi elrendezést úgy kellett megoldani, hogy egyrészt tűz esetén a szerkocsik leggyorsabb kivonulása legyen megvalósítható, másrészt azonban a lakott rész is a mai kor követelményeinek megfelelően csinos és célszerű elhelyezést nyerjen.

A laktanyarész a telektömb mellett elhaladó főútvonalra került, melyben a következő helyiségek foglalnak helyet: Legénységi hálószoba 15 ágygal, altisztai háló 4 ágygal, legénységi társalgó, mely egyúttal oktatási helyiségül is szolgál, központi ügyeletes szoba és végül parancsnoki szoba, ezenkívül lakás a szolgálatvezető részére.

A kocsiszertárban 15 szer részére van hely, míg a vele csatlakozóan épült istállóban tizenkét ló talál elhelyezést, amelyek a szertár és az istálló közötti nyolc közlekedő-ajtón át tűz jelentése esetén pár másodperc alatt a szerkekhez vezethetők. A garageban 4 nagy személy-, illetve teherautóra van hely, ehhez csatlakozik a javítóműhely, kézi-szertár és raktár.

Az udvar kockakövel van burkolva és benne egy drb 2½ m átmérőjű, cca 10 m³ víztartalmú kút nyert elhelyezést. Minthogy a kútgödör a szertárból a kapuhoz vezető kocsiútvonalra esik, a szivattyú maga nem a kútgödör fölé nyert elhelyezést, hanem távolabb, így a szivattyún keresztül való vízkivétel tört — részben vízszintes — csővezetéssel történik, míg magán a kútgödört lefedő vasbeton-fedőlapon egy drb 60×60 cm nagyságú leemelhető keményfa fedélrész van, amelyen egy drb 15×15 cm méretű, könnyen kiemelhető fadugó van elhelyezve. Ezen fadugó kiemelése esetén a vízfordókocsi szivótműlője a

kútba közvetlenül leereszthető. A kútgödör tisztítása céljából a 60×60 cm-es fedél kiemelése után a befalazott 25—25 cm távolságra levő mászóvasakon egész a kút fenekéig le lehet jutni.

Az egész épülettömb villanyvilágítással van ellátva. A legénységi hálóban, valamint a társalgóban villanyos szellőztető (ventillátor) van a falba beszerelve. A parancsnoki szobába és a központi ügyeletes szobájába a városi telefon van beszerelve. A laktanya 18 tűzjelző-állomás központja. Ezen műszaki berendezésen kívül különös figyelmet érdemel még az épületek homlokzati megoldása, melyeket építészeti szempontból rendkívül szerencsésnek lehet mondani. A leghátul az úgynevezett városi gazdasági udvar (városmajor) nyert elhelyezést, mely már nem tartozik a tűzoltólaktanyához.

Az épületek teljes értéke minimálisan 2 milliárd 500.000.000 papírkorona, bár az előállítási költségek ennél lényegesen kevesebbet tesznek ki, ami részben a kedvező vállalatbaadásnak, részben pedig annak tulajdonítható, hogy a város bontásból eredő ócska anyagokat bocsátott az építkezések stb. részére rendelkezésre. Az építkezés létrejövele elsősorban Dezső Kázmér polgármester, valamint a tűzoltóparancsnok érdeme, akik minden nehézséget elhárítva, lehetővé tették, hogy a város végül új, a mai igényeknek minden tekintetben megfelelő tűzoltólaktanyához jusson. Az összes terveket Tittel Károly városi műszaki tanácsos, valamint Becht József okl. építész készítették. Az építkezés kivitelezését Dr. Méhes Emil (Budapest) és Pozsgai János (Nagykőrös) vállalkozók végezték.

A zalaszentgróti önk. tűzoltó testület rendes közgyűlése 1927. április 3-án. A hatóságok részéről Dr. Vajda Lóránd főszolgabíró, a város részéről, a főjegyző és az előjáróság több tagja volt jelen. Dr. Misner Antal egészségügyi tanácsos, az egyesület elnöke a gyűlést megnyitván, Dr. Lux Béla parancsnok, a testület évi jelentését terjesztette elő, mely szerint 40 működő tag, az év folyamán szorgyakorlatok, mentés, első segély, és elméleti oktatásban részesült. Parancsnoksági értekezlet 4 esetben volt, hol az egyesület ügyei tárgyaltak. Temetéshez 3 ízben, istentiszteletre 3 ízben, díszkivonuláshoz 8 ízben, vidéki tűzhöz 2 ízben, csapatgyűlésre 1 ízben vonult ki a csapat. Éjjeli őrszolgálaton 484 ember vett részt; ezenkívül a mozgósínházi előadásokon, rendes örségi szolgálat tartatott. A vármegyei tűzrendészeti felügyelő a testületet ellenőrizte, és a csapat működéséről dicsérettel elismeréssel nyilatkozott.

Az év folyamán a testület több tagja szolgálati érmet kapott, 8-an pedig királyi kitüntetésben részesültek. A zárógyakorlat alkalmával, egy jelképes támadás végeztetett, melyet a vezénylő a legnagyobb ügyességgel oldott meg. A testület megalakulása óta, 45 éven át volt működő tagjának Hallek Rezső elhunyt szertáros emléke jegyzőkönyvbe foglaltatott, nemkülönben, elhunyt Német Emil emléke is, ki hosszú időn át a testületnek jegyzője volt. Bauer Miksa szertáros jelentése szerint a leltár ez évben egy kútmérő szivattyúval szaporodott, melyre nagy szükség volt, mivel a fecskendőket, kútméréshez kiadni nem akartuk; közegészségügyi szempontból pedig a kutatát mégis csak ki kell szivattyúzni; ezért ez az ügy is elintéztet nyert. Cirka 600 mtr. nyomótműlő ujjakkal való kiegészítése határozatott el. 2 drb új szivótműlő is beszereztetett, melyek egyelőre használatba nem vétettek. Pénztáros jelentése szerint a pénztár állománya 433.04 pengő, mely összegből a hiányos tömlők és egyéb felszerelések fognak pótolgatni. Indítvány tétetett, hogy a

„ERICSSON” (Ezelőtt Deckert és Homolka)
Magyar Villamossági Részvénytársaság
A budapesti tűzoltóság hivatalos szállítója

Budapest,
VI., Vörösmarty-utca 67.
Telefon: T. 228-09. és T. 289-64.
Gyárt és szerel mindenfajta elektromos tűzjelző berendezéseket városok, községek, gyárak számára

FESTÉK, KENCE, ZSIRADÉK, KÁTRÁNY ÉS VEGYITERMÉKEK GYÁRI RAKTÁRA
KUN SÁNDOR, BUDAPEST
Telefonszám: József 261—23 ~~~~~ IV., Ferenc József-rakpart 18. szám

SPORT

érmek, plakettek,
jelvények, tisztelet-
díjak, éremszalag-
ok, zászlószögek
legkiválóbb minőségben



MORZSÁNYI JÓZSEF-nél
Budapest, IV. ker., Eskü-ut 5. szám
A Tűz.-Szöv., sportszöv., dal- és sportegyletek szállítója

A MINIMAX

a legjobb kézi tűzoltó készülék. Nem hasonlítható össze a különböző utáztatokkal és különösen az értéktelen száraz poroltóval.

MAGYAR MINIMAX RÉSZVÉNYTÁRSASÁG • BUDAPEST
Gyár, iroda: VI., Rózsa-utca 85. — Telefon T. 237-31.

Büchler és Rausnitz, V., Vádor-utca 19

Polgári és katonai szabók • Finom fehérneműek • A székesfővárosi tűzoltó-tisztikar szállítója • Telefon T. 231—83

BENZ GAGGENAU

Németország legrégibb és leghíresebb autófecskeadó és különleges tűzoltóautó-gyára
Különleges tűzoltófecskeadó és kézi vontatásra berendezett kis motorfecskeadó megtekinthetők fenti cég magyarországi vezérképvisleténél, a

BENZ Magyar Automobil- és Motorgyár Részvénytársaság-nál
♦♦ Budapest, V. kerület, Vörösmarty-tér 1. szám ♦♦

CORVIN ÁRUHÁZ R.T.

BUDAPEST, VIII., BLAHA LUJZA-TÉR 1—3.

Szab. hat. engedélyezett

DABEG

Szab. hat. engedélyezett

TŰZ- ÉS ROBBANÁSMENTES BENZINTÁROLÓ BERENDEZÉSEKET

védőgáznélküli üzemre gyorsan és jutányosan szállít

Dávid és Kertész kazán- és gépgyár r.-t., Budapest, VI., Máglya-u. 75—77 - Tel. L. 914-46

Tűzifecskeadókat,

mindenféle felszerelési cikket, lajtos kocsikat, szekérhidmérieket legelsőrangú kivitelben gyárt és szállít községek, malmok, gazdaságok stb. részére, előnyös fizetési feltételekkel

MAGYAR MÉRLEG- ÉS GÉPGYÁR R.T., BUDAPEST

Iroda: V., Honvéd-utca 18. sz. :: Telefon: L. 966—95, L. 910—47, J. 389—17. :: Gyártelep: X., Gyömrői-ut 40. sz.
Fecskeadóinkat az Országos Tűzoltó-Szövetség felülvizsgálatának vetjük alá.

Magyar Vegyipari Gépgyár R.-T.

TELEFON: J 390—07 és J 390—08

(REICHEL ÉS HEISZLER)
Budapest, X, Noszlopi-u. 1

Sürgőnycim: Destillator, Bpest

Gyártmányaink: Kézi- és benzinmotoros tűzoltófecskeadó, automobil benzinmotoros tűzifecskeadó és automobil utcalocsoló-kocsik tűzoltószivattyúval, valamint az összes tűzoltófelszerelési tárgyak

Budapest egye-
dülti családi
szórakozóhelye

ANGOL-PARK

BUDAPEST, VI., HERMINA-UT 61. SZÁM.

Az egész nyári
évadban nyitva.
::: Naponta :::
Honvéd-zenekar



Tűzrendészeti Közlöny

A Magyar Orsz. Tűzoltó-Szövetség hivatalos lapja.

Megjelenik minden hónapban egyszer.

Az előfizetési és hirdetési díjakat a Magy. Orsz. Tűzoltó-Szövetség "Tűzrendészeti Közlöny" 57454. számú csekkszámlájára lehet beküldeni. Csekkürlap minden postahivatalban kapható.

Szerkesztőség és kiadóhivatal:

BUDAPEST,
VIII., Kun-utca 2. szám.

Előfizetési ára egész évre 6.— pengő

A szerkesztőség címére küldött szakcikkeket, ha a közlésre alkalmasak, díjazzuk.

Ajánlva a m. kir. Belügyminiszteriumnak 209,916/1923. B. M. sz., 44,616/1924. B. M. sz., 229,320/1925. B. M. sz. és 277,462/1925. B. M. sz., 161,748/1926. VIII. B. M. sz. körrendeleteivel.

A Magyar Országos Tűzoltó-Szövetség irodája:

Budapest, VII., Rákóczi-ut 38. szám, IV. emelet 15. a. — Telefon: József 418-45.

Endrefalva.

Irta: Techlár Ernő m. kir. pénzügyi titkár.

Prohászka Ottokár szerint „a mostani kátyuba jutott emberiség ifjai elragadó eredményeket értek el a cserkészletben és a leventemozgalomban.”

Mi hozzátehetjük bátran, hogy ezeket megelőzőleg a társadalmunkkal tradicionális szeretetben összeforrott magyar önkéntes tűzoltói intézményeinkben is; sőt állítjuk, hogy társadalmunk szívében éppen azért eresztettek ily erős gyökereket az önkéntes tűzoltóságaink, mert azok viszont szintén „elragadó eredményeket értek el” nemzetünk jövője: a magyar ifjúság szívében-lelkében.

Ezen csodálatosan kölcsönös hatás pedig mint erkölcs és igazság jelentkezett újból *Vass József* volt kultuszminiszternek a testnevelési törvényjavaslat indokolását bevezető ezen nyilatkozatában: — „Az alkotó tevékenységnek, amely az ország régi munkaképességét és erejét lesz hivatva visszaállítani, elsősorban a *jövő* nemzedékre kell irányulnia. A testnevelés, mint a köznevelés egyik fontos ága, állami feladat. Külön szabályozást kíván az iskolát elhagyó ifjúság testnevelésének szervezése 20 éves korig. Célszerűnek mutatkozik erre vonatkozólag felhasználni a már meglévő *ifjúsági egyesületeket, tűzoltó és egyéb társadalmi egyesületekkel is.*”

A testnevelési törvényjavaslat azóta már élő törvény lett, míg a közel 1/2 évszázados tűzrendészeti törvényjavaslat megvalósulása helyett ma is csak az 1888. évi 53,888. számú belügyminiszteri rendeletet immár 37 év után kiegészítő 1925. évi 230.000 sz. belügyminiszteri körrendelet a 9. és 13. §-aiban intézkedik az iránt, hogy a „községekben — a *hazafias társadalom bevonásával* — elsősorban önkéntes tűzoltó-egyletek létesítését kell kezdeményezni, — s hogy a városokban pedig, ahol már hivatásos tűzoltóság van, . . . „az önkéntes tűzoltó-egyletek alakulását is elő kell, mozdítani, s a meglévő ily egyleteket hatósági támogatásban kell részesíteni”.

A 18 év óta különböző cikkeimben invokált állami és társadalmi együttműködés tehát tetters életre lendült, annak az erkölcsnek és igazságnak kölcsönös felismerése révén, hogy ifjúságunk a nemzeti jövő fundamentuma, amelyet őriznünk és nevelnünk kell a régierejű és munkaképességű ország újra-építési munkájára, s hogy ez a cél súlyos erkölcsi feladatokat helyez úgy a hatóságok, mint a társadalom vállaira. Különösen súlyosak

ezek akkor, ha csak egyik karunkkal nevelhetünk, mert a másikkal védenünk kell ifjúságunk lelkét a közismert káros befolyásoktól.

Bizonyítékot, ezen káros befolyások földalatti szervezettségére az igazságszolgáltatás csarnokában találunk, viszont azonban ugyanott lelünk megnyugvást ezen veszedelemmel szemben is.

Ennek illusztrálására tűztem soraim fölé *Endrefalva* község nevét.

Az ottani tűzoltó- és leventemozgalom elleni izgatás büntetéről a budapesti tábla ítéletével kapcsolatosan az országos fővárosi lapok, s azok nyomán lapunk is hírt adott a legutóbbi számában. Az azóta beszerzett ügyészégi vádirat és táblai ítélet szövege, valamint az ottani tűzoltóság lelkes vezetőségének részletes tudósítása alapján most az alábbiakat közölhetjük:

Még az elmúlt 1926. év május 13-án önkéntes tűzoltótoborzót rendeztek *Endrefalván*, melyen *Pap Sándor* községi bíró, *Droszt Artur* főjegyző, várm. tűzr. felügyelő, *Cservenka Géza* vezető leventető- és *Bartos Pál* önk. tűzoltóparancsnokon kívül körülbelül még 60 főnyi közönség vett részt. A lelkes hangulatban megindult toborzást azonban megakadályozta és a jelentkezőket elriasztotta, sőt később a gyakorlatokra kivonuló önk. tűzoltók és leventék számát is csökkentette rövid időre a *Spatenka Gyula* borbély által úgy ezen a toborzáson, mint ezt megelőzően a műhelyében a trágár és nem produkálható kifejezéseivel véghezvitt izgatás, mellyel egyenesen arra hívta fel az ottani ifjakat és azok szüleit, hogy a tűzoltó- és leventetőintézményekre vonatkozó törvénynek és hatósági rendelkezéseknek ne engedelmesskedjenek, mert szerinte ezek semmik; azokat csak a helybeli vezetőség találta ki. Izgatása bizonyos eredménnyel is járt, mert nemcsak az akkori toborzást hiúsította meg, hanem demoralizálta — bár rövid időre is — a gyakorlatokra kivonulókat.

A balassagyarmati kir. ügyészség a Btk. 171., illetve 172. §-ai alapján, izgatás címen emelt vádat, mely büntető szakaszok szerint, aki valamely gyülekezetben nyilvánosan, szóval, vagy aki nyomtatvány, irat, képes ábrázolat terjesztése, közszemlére kiállítása által a törvény ellen, vagy aki a hatóságoknak törvényes hatáskörükben kiadott rendelete, meghagyása, határozata ellen engedet-

óriásit haladtunk és ennek az egész szervezetnek a költségei alig tennék ki az egész tűzkár egy százalékát. Ezáltal meg lehetne menteni az országban előfordult tűzkárnak legalább is 50—60%-át.

Ott vannak azonkívül a biztosítótársaságok, amelyeknek elsősorban érdekük, hogy a tűzrendészet végre-valahára rendeztessék. Mert ott, ahol a tűzrendészet kellőleg gondozva van, a kár a biztosított összegnek alig egy ezrelékét teszi ki, míg ott, ahol az el van hanyagolva, 4—5 ezrelékét teszi ki a biztosított összegnek. A biztosítótársaságoknak tehát érdekükben áll, hogy a kormány segítségére siessenek tekintetben, hogy igyekezék ebben a kérdésben rendet teremteni.

Nagyon csalódnám, ha arról kellene meggyőződnöm, hogy az igen t. belügyminiszter úrnak akkor, amikor a költségvetésbe ezt a 11,000 pengőt az országos tűzoltótisztai tanfolyam szervezésére felvette, nem az lebegett a szemei előtt, hogy a következő lépés már csak az állami tűzrendészeti felügyeletnek felállítása lehet. Mert hiszen igen helyesen ott kezdte a miniszter úr, ahol kezdenie kellett, lent az alapjánál, a gyökereknél fogta meg a kérdést, mert hiszen szakemberek nélkül tényleg nem lehet ezt az intézményt kiépíteni. Elsősorban tehát szakemberekre van szükségünk, akik ezt a kérdést minden tekintetben megoldani és magát a felügyeletet ellátni tudják. A rendelet elrendeli ugyan a vármegyékben a tűzrendészeti felügyelői állások szervezését s ez meg is történt, azonban kellően kiképzett felügyelők hiányában a mostani laikus felügyelők bármilyen ügybuzgalmat fejtenek is ki, annak a feladatnak, amely rájuk vár, megfelelni nem tudnak.

Én tehát arra kérem az igen t. belügyminiszter urat, bocsássa ki már az országos tűzoltói tanfolyam szervezésére vonatkozó rendeletét, amelyet a 230,000. számú rendeletben kilátásba helyezett, és amely már évek óta készülőfélben van a belügyminisztérium illetékes ügyosztályában. Ha pedig nem volna még elkészítve, — szívesen szolgálok az igen t. belügyminiszter úrnak egy kész rendelettel, amely nemcsak magában foglalja az országos tűzoltói tanfolyam rendezését, hanem egyáltalában az országos tűzoltói szaktanfolyamok rendezését is felöleli. Mert nemcsak tisztokra van szükségünk, hanem legénységre is. A háborúban lehet lelkedéssel győzelmet aratni, a romboló tüzelem ellen azonban csak szaktudással lehet védekezni. Én ma a részletekbe nem akarok belemenni, mert hiszen órákig tartana, ha azokat a feladatokat felsorolni akarnám, amelyeket feltétlenül teljesítenünk kell, hogy végre ezen a téren rendet teremtsünk. Egyre azonban fel kívánom hívni az igen t. miniszter úrnak figyelmét, t. i. az úgynevezett cséplési vagy szérúsrendelet módosítására, amely miatt kisgazda-képviselőtársaink annak idején annyit zúgolódtak, és amely rendelet teljesen szöges ellentétben áll a tűzrendészeti intézkedésekkel.

Fel kívánom hívni a figyelmét az igen t. miniszter úrnak különösen a nyilvános előadások, a zárt ülések biztonságára, nehogy megismétlődjék az az ököritói eset, amelynek 292 ember esett áldozatul, mert az előzetes preventív intézkedéseket megtenni elmulasztották.

Ugyancsak fel kívánom hívni a t. belügyminiszter úr figyelmét a kazán-robbantóanyagokkal telt gyárakra, amelyekben ma sincs kellőleg ellenőrizve a tűzbiztonság.

Fel kívánom hívni a figyelmét egyúttal az igen t. miniszter úrnak különösen a falvakban a vizellátás rendezésére, továbbá legalább körjegyző-

ségenként benzinmotoros fecskendők beszerzésére, ami ugyan meglehetősen nagy kiadásokkal fog járni, de azok részben a községek, részben pedig az állam kamatmentes kölcsöne segítségével mindenestre beszerezhetők. Ezekre feltétlenül szükség van, mert ezek nélkül komoly tűzvédelemről és tűzbiztonságról szó sem lehet.

Felkérem ezenkívül az igen t. belügyminiszter urat arra is, hogy a leventeoktatásnál, valamint általában az iskolákban és a tanítóképzőkben intenzívebben foglalkozzanak a tűzrendészet tanításával, mert enélkül nem tudjuk ezt az intézményt megkedveltetni. Mindaddig, amíg minden terhet csak a községekre hárítunk, a községek előtt — annak ellenére, hogy ennek az intézménynek a szükségességéről meg vannak győződve, — mégis ellenszenvenné válik ez az intézmény.

De arra is kérem a miniszter urat, hogy gondoskodjék általában a tűzoltóság tekintélyének emeléséről is. A készülő közigazgatási reformba igen helyesen bele lehetne venni, hogy a vármegyék tűzrendészeti felügyelői hivatalból legyenek tagjai a törvényhatóságoknak, a képviselőtestületekben pedig a tűzoltóparancsnokok tüntessenek ki ezzel a megtisztelő pozícióval. Nem akarok most külföldi példákra hivatkozni, csak Franciaországot említem meg, ahol a legkisebb község tűzoltótisztját és parancsnokát is maga az államfő nevezi ki. Ez az eljárás nemcsak nimbuszt kölcsönöz a tűzoltóságnak, hanem biztással is szolgál. Azonkívül ugyanott az önkéntes tűzoltók már 15 évi szolgálat után a becsületrend lovagjaivá lesznek kinevezve, nálunk pedig csak 25 évi szolgálat után érik el azt, hogy királyi érdemkeresztet kapnak.

Teljesen megbízom az igen t. belügyminiszter úrnak, mint vérbeli közigazgatási embernek a belátásában és megértésében és éppen ezért nem is kívánok határozati javaslatot előterjeszteni, csak azon kérelemmel fordulok hozzá, hogy a tűzrendészet államosításának, vagy legalább is az állami tűzrendészeti felügyeletnek megalkotása iránt a szükséges lépéseket mielőbb tegye meg és hogy erre a célra a jövő évi költségvetésbe a szükséges összeget felvenni kegyeskedjék.

Azon bizalomnál fogva, amellyel az igen t. miniszter úr iránt egyébként is viseltetem, a költségvetést elfogadom. (Élénk helyeslés a jobboldalon és a középén.)

Javaslat a celluloid-rendelet átdolgozására.

Írta: Teasdale Ottó főv. tűzoltófőtiszt.

(Folytatás és vége).

Nézzük már most, hogy miképpen volna a celluloidrendelet a fentiek alapján átdolgozható, s miként szólhatna az átdolgozás után.

A rendelet „I., Celluloidot előállító és fel dolgozó telepek létesítésének telepengedélyhöz kötése“ fejezet 1. §-ának 2-ik bekezdése, mint „Átmeneti, vagy végrehajtó intézkedések“ külön §-ként a rendelet végén volna felsorolandó.

A „II. Oly ipartelepekre vonatkozó rendelkezések, melyeknek üzemi helyiségeiben egyidejűleg 10 kg.-nál több celluloidot dolgoznak fel, vagy tartanak raktáron“ fejezet 2. §-nak első bekezdése helyett a fentebb részletezett általános rendelkezések volnának felsorolandók. A 4. § utolsó bekezdése a „Celluloid raktárak“ fejezetéhez tartozik. Az 5. §. második bekezdésébe volna az ablakokra vonatkozó fenti javaslat bedolgozandó. A 3. §.

végére beveendő volna, hogy az ajtók önműködő zárókészülékkel látandó el. Az 5. § első bekezdésében a munkahelyiségek megosztásánál... „elkülönített részre kell osztani“... szavak után „úgy, hogy minden helyiségből a menekülés lehetősége biztosítva legyen“ mondat szúrandó be. A 7. §. utolsó bekezdésében „Bergmann cső“ helyett „szigetelt fémcsövek“ volna irandó.

A 10 kg.-nál kevesebb celluloidfeldolgozó üzemekre vonatkozó 13. § a kereskedők celluloid árukészletét tárgyaló § után volna sorolandó, s harmadik fejezetként „III. A celluloid (film). kezelésével foglalkozó raktárak“ volna tárgyalandó, s e helyütt a következő §§-ok volnának felveendőek:

§.

„A celluloid (film) kezelésével foglalkozó raktárak helyiségeinek fekvésére, építkezési módjára, a helyiségek belső berendezésére és az üzemi szabályokra vonatkozólag a II. fejezet rendelkezései az irányadók. A tűzcsapok létesítésének szükségét illetőleg a helyzet és a körülmények mérlegelése alapján az I. fokú tűzrendészeti hatóság intézkedik.

A javító és expeditiós helyiségbe csak jól záródó bádogdobozokban levő filmek vihetők be. Ezekben a helyiségekben az egyes filmtekercseket megtekintés, illetve megmunkálás után a bádogdobozokba, illetve raktárba haladéktalanul vissza kell helyezni.

Egy-egy javító, illetőleg expeditiós helyiségben a filmek csak a javítás, illetve kiadás tartamára tarthatók.

Javítás céljára csak olyan asztalok vehetők használatba, amelyeket előzőleg a tűzrendészeti hatóság megvizsgált, alkalmasnak talált, és ennek igazolásául hivatalos bélyegzettel ellátott.

A javítóasztalok lámpásait akként kell védeni, hogy a film hozzájuk ne juthasson.

A filmhulladékot fél munkanaponként a gyűjtőedényekből a raktárba kell átvinni.“

§.

„A filmraktárakban, a bádogdobozokban levő filmeket 100—100 kg.-ként „Geyer“, vagy ehhez hasonló rendszerű és kivitelű asbestpalával burkolt keményfaszekrényekben kell elhelyezni, s ezen szekrények ajtajai állandóan betéve tartandók. A filmraktárak és javítók kedvezményes elbírálása fentebb már kifejtett okoknál fogva nem indokolt. A II. fejezet rendelkezéseinek ezen helyiségekre történő kiterjesztését indokolja az, hogy ezen rendelkezések teljes egészükben itt is megállanak és már eddig is alkalmaztattak.

A „IV. 10 kg.-ot meghaladó celluloid raktáron tartására vonatkozó intézkedések“ fejezetében a 14. § helyett a következő § volna iktatandó:

§.

„Minden 10 kg.-nál nagyobb mennyiségű celluloid, legyen az nyersárú, készárú, vagy hulladék, csak külön e célra létesített raktárhelyiségben tartható. Minden raktárhelyiséget az üzemi helyiségektől tűzbiztos fallal és tűzbiztos, önzáró ajtóval kell elkülöníteni. A helyiség rendeltetését nagy betűkkel „Celluloid-raktár“ jelzéssel, ajtaján kell feltüntetni. Ugyanígy szembetűnő felirattal jelzendő a raktár ajtaján a raktár helyiségben tartható celluloid, illetve celluloid árú mennyisége.“

Ezen fejezetnek az „A) Raktárontartás más célra is szolgáló helyiségekben“ alcíme a 17. § után volna a következő §-sal tárgyalandó.

§.

„Lakás céljaira szolgáló épületekben, a celluloid a raktárakra vonatkozó követelmények be-

tartása mellett csak a legfelső emeleten, vagy a padlástérben raktározható.

Ezen raktárakban a raktározható celluloid-mennyiséget a helyi viszonyok mérlegelésével az I. fokú tűzrendészeti hatóság állapítja meg, de az a 2000 kg.-ot meg nem haladhatja.

A padlástérben létesített raktárak a padlástértől tűzbiztos, legalább 15 cm.-es téglafallal, vagy 8 cm.-es vasbetonfallal elválasztandók, s a válaszfalak legalább 30 cm.-rel a tetőzet síkja fölé emelendők.“

A 18. § után V. fejezetként „V. Az üzletekben celluloid készárú tartására vonatkozó rendelkezések“ volnának tárgyalandók, s itt a 20. § helyett a következő § volna felveendő:

§.

„Azok a kereskedők, akik üzletükben celluloidból készült játék-, pipere-, díszmű- stb. árút tartanak, ezt az árút összesen legfeljebb 50 kg. mennyiségig az egyéb árúk közé vegyítve is elhelyezhetik. Tartoznak azonban az árút a kályhától, fűtőtesttől, valamint más könnyen gyúlékony árutól és a kijáratoktól megfelelő távolságban 10—10 kg.-ént egymástól elkülönítve üveg alatt, vagy szekrényben elhelyezni. Ily üzlethelyiségek villanyvilágítási vezetéke a falba fektetendő s a dohányzási tilalom feltűnően kiirandó.“

A 20. §-nak a 100 kg.-nál nagyobb mennyiség tartására vonatkozó rendelkezéseit elhagytam, mert ezen § utolsó mondata megint csak celluloid raktárakat engedne meg lakott emeletek alatt és olyan üzlettel kapcsolatosan, amelyben esetleg a vevők száza fordulnak meg. Az 50 kg.-os mennyiség díszmű és pipereárúból különben is olyan tömeg, amelyből többet még kereskedelmi szempontból sem kell tartani.

A VI. fejezetben „VI. Filmek raktározása a mozgófénykép-színházakban“ a következő §-al volna tárgyalandó:

§.

„A mozgófényképszínházakban a filmek „Geyer“, vagy ehhez hasonló rendszerű és kivitelű, kívülről asbestpalával burkolt, filmtekercsenként függélyes elválasztással bíró, s rekeszenként saját súlyával, tolóajtóval záródó keményfaladákban tarthatók, egy előadásra szükséges mennyiségben.“

A VII. fejezetben volna a 10 kg.-nál kisebb mennyiségű celluloidot feldolgozó és raktározó üzemekre vonatkozó rendelkezés felsorolandó, s e helyütt a 13. § helyett a következő § volna iktatandó:

§.

„Oly ipartelepek és üzemek, melyek csak mellékesen dolgoznak fel és tartanak kis mennyiségű celluloidot, ha a feldolgozás alatt álló, vagy raktáron tartott nyers, vagy készárú celluloid, valamint hulladék a 10 kg.-ot meg nem haladja, az elhelyezést illetőleg nem esnek korlátozás alá, tartoznak azonban úgy a nyers-, mint a készárú celluloidot „Geyer“, vagy ehhez hasonló rendszerű és kivitelű asbestpalával burkolt keményfadobozban tartani.

A 9. §-nak rendelkezéseit ezekre az ipartelepekre is alkalmazni kell.“

A VIII. fejezetben a celluloidot feldolgozó és raktározó üzemek engedélyezésére és ellenőrzésére az alábbi §-ban foglalt rendelkezések volnának felveendőek:

§.

„Mindazon celluloid előállításával foglalkozó és 10 kg.-nál nagyobb mennyiséget feldolgozó ipartelepek, melyek a rendelet 1. § értelmében

már nem vonhatók telepengedélyező eljárás alá, továbbá a filmraktárak, celluloidraktárak, a 10 kg-nál kisebb mennyiségű celluloidot feldolgozó és raktározó üzemek csak az I. fokú tűzrendészeti hatóság engedélyével vehető használatba. Ugyanígy előzetes szemlét és engedélyt igényel a kereskedők celluloid árutartása is.

Az engedély a celluloidot előállító, valamint a 10 kg-nál nagyobb mennyiséget feldolgozó üzemekre, a filmraktárakra és a celluloidraktárakra háromhavonként, míg a kereskedők árúkészletére és a 10 kg-nál kisebb mennyiséget feldolgozó és raktározó üzemekre évenként megújítandó. A mozgófényképszínházak filmraktározása a színházak vizsgálatával kapcsolatosan bírálendő el.

A tűzrendészeti hatóság rendelkezéseit a *hivatásos tűzoltóparancsnokság*, ilyen nemlétében a *községi önkéntes-, vagy kötelestűzoltóság parancsnoksága* tartozik ellenőrizni.

A IX. fejezet a rendelet végrehajtására vonatkozó átmeneti intézkedéseket, a X. fejezet pedig a büntető rendelkezéseket tartalmazza. A rendeletnek a filmraktárakra vonatkozó rendelkezéseinek végrehajtására egy évi haladék volna engedélyezhető, míg a büntető rendelkezésben a büntetés szigorítandó lenne és pengőértékben volna megállapítandó.

Úgy vélem, hogy a rendeletnek illetően történő átdolgozása a rendelet könnyebb áttekinthetőségét eredményezné és felölelné egyúttal azokat a tapasztalatokat is, amelyek a celluloidrendelet kibocsátása óta merítettek, s amelyek a tűz- és életbiztonság fokozása érdekében szükségesek. Tudatában vagyok annak, hogy javaslataim sok helyütt sértik az ipar és kereskedelem érdekeit, de ha mérlegelem azt a kérdést, hogy elébe lehet-e helyezni az üzleti érdeket az életbiztonságnak, annál nyugodtabban merem javaslataimat az illetékes tényezők figyelmébe ajánlani, mert szerény véleményem szerint az üzleti érdeket ért sérelem messze eltörpül a javaslattal elérni óhajtott élet- és vagyonbiztonsággal szemben.

A gőzmalmok tűzveszedelme.

Irta: Virágh József, a budapesti Gizella-gőzmalom tűzoltóparancsnoka.

A sok évszázados multtal bíró és jelenleg is fennálló, primitív berendezésű vízi- és szélmalomtól, — a mult század második felében elterjedt hatalmas teljesítőképességű gőzmalmokig, — az ily üzemek gyakran estek tűzveszély áldozatául.

A leprimitív szerkezetű ősmalmok berendezése is, már közismerten tűzveszélyes volt, mivel minden, ami az épületen belül létezett, úgy szólván merő faanyagból állott, mely mellett a megőrlendő búza, rozs vagy kukorica, valamint az azokból előállított őrlémények is, a malomban netalán kitört tűz esetén az égés tápanyagául szolgált. De mivel kevesebb lévén a keletkezési alkalom, ritkábban égtek le e malmok, ámbár dohányzás, világítóeszközök körüli vigyázatlanság, egy-egy váratlan villámcsapás stb. nem ritkán volt okozója tűz által való pusztulásuknak.

A míg azonban a szél-, vagy kis vízimalom, kedvező szél, vagy elegendő víz segítségével naponta 100—1000 kgr.-nyi őrlőképességgel bír, az úgynevezett kisebb vidéki malmok már 5000—50.000 kgr. mennyiségű búzát képesek megőrleni, végül az exportképes magas őrlésű gőzmalmok liszttermelési képessége 24 óra alatt 50.000 kgr.-tól 500.000 kgr.-ig terjed.

Amióta a liszt előállítását túlnyomó részben e nagy teljesítőképességű, hatalmas méretű gőz-

malmok eszközlik, — az ipartelepek tűzveszedelmének egy különleges típusa lett ismeretessé. Az 5—6 emelet magas kőfalak között helyet foglaló malomberendezés, az őrlő és egyéb gépek vas- és kőalkatrészein kívül, kivéve a tűzbiztosan elválasztott lépcsőházakat, a kis malmok berendezéséhez hasonlóan mind fakonstruktcióból áll, valamint az őrlés anyaga és terméke is mind tűzveszélyes. Ami tehát e magasba meredő falakon belül helyet foglal, a keletkező tűz gyors és nagymérvű terjedésének bő tápanyaga gyanánt, óriási mennyiségben felhalmozva áll. És ha egyszer abba a tűz belekapott (különösen a Sprinkler-berendezések meghonosítása előtt), úgy abból a jól ismert rémes nagy gőzmalom tűzkatasztrófák fejlődtek ki, melyek virágzó ipartelepek elpusztítása mellett igen gyakran emberáldozatokat is követeltek.

Igy Budapesten a Haggemacher-gőzmalom égése (1873), az V. ker. Fegyvergyár-utcában (a mai Lipót-körúton); a Király-malom (1880), a II. ker. Fő-utcában, a Pálffy-tér mellett; a Pesti Henger-malom (1888), az V. ker. Klotild-utcában; a Concordia-gőzmalom (1902 és 1922), a IX. ker. Soroksári-úton; a Hungária-gőzmalom (1909), a IX. ker. Soroksári-úton; az Erzsébet-gőzmalom (1915), az V. ker. Újpesti-rakparon; a Schmidt és Császár-gőzmalom (1919), a VIII. ker. Szeszgyár-utcában; a Lujza-gőzmalom (1921), a III. ker. Lajos-utcában, a Gizella-gőzmalom silosa (1921), a IX. ker. Vas-kapu-utcában; ezeken kívül a szolnoki, a győri, a szegedi és az aradi nagy gőzmalomégések mind emlékünkből éneket hatalmas méretük és veszélyes lefolyásuk miatt.

Ezen nagy produktív képességű gőzmalmoknál a tűz keletkezési oka, az őrlőkövek, hengerek, csapágyak, a Caloriferek, a hámozógépek, a gyors járatú exhaustorok és őrlőgépek körüli rendellenességeknek tulajdonítható. Ezért a tűzveszély elleni védekezésnek már a búza átvételénél kell kezdődni, mivel abban tudvalevőleg mindenféle idegen anyag, mint spárta, csutkák, kövek, tégladarabok, keményföld, vastárgyak, különösen patkódarabok, rongyok, papírok, egér, patkány stb. szoktak előfordulni, melyek annak feldolgozása közben, különféle zavarokat idéznek elő, azok nyomában pedig a tűzveszély réme leselkedik.

Ma már az előre látás jegyében élünk. Ezért ezen tűzveszedelem kiváltására alkalmas idegen alkatrészekből való megtisztítás céljából a búzát elsősorban egy nagy likacsos rostára öntetjük, mely az abban levő nagyobb tárgyakat felfogja, illetve különválasztja.

Innen a felvonó a búzát a raktárba szállítja, ahol az egy mozgó, — az elsőnél jóval sűrűbb rostára lesz vezetve, melynek likacsai különbözők. A készülék a homokot távolítja el; majd a rosta végén, illetve annak lefolyásánál egy duplasoros mágnes van alkalmazva, mely a szegeket és az apróbb vasdarabokat felfogja.

Ezen előzetes tisztítás után a búza tártányba kerül és onnan a koptatóba. Itt ismét egy duplasoros mágnes hatásán esik át, majd a kőválasztó készülékre kerül, mely a búzában levő kavicsokat oly módon távolítja el, hogy a búzát vízszög magával, míg a nehezebb fajsúlyú köveket leejti, úgy hogy azok egészen külön helyen gyűljenek össze. Tűz keletkezése szempontjából, a hámozógépek a legveszedelmesebbek. A készülék ugyanis egy smirgliköpenyből áll. Ebben egy kilencágú acélvitorla forog, mely a beömlő búzát a köpenyen horzsolja. Ha ezen körben valamely módon keményebb tárgy kerül a vitorla és a köpeny közé, elő áll a tűzveszély, amikor is szikrázás keletkezik, melynek nyomában lángok törnek elő.

Kőtűz keletkezése esetén a tűzveszély elhárítását úgy eszközöljük, hogy a kő kulcsát a felvonóba dugjuk, ami által a tűz továbbítását akadályozzuk meg. Ezután a kő meghajtó szíját kell ledobni, amire a további surlódás megszűnik; végül a felvonót és a szíját kell átvizsgálni. Ez oly módon történik, hogy a felvonót visszafelé hajtjuk és így türesztjük ki a serlegeket. Ha mindent végrehajtottuk és arról győződünk meg, hogy a veszély elmúlt, csak akkor fogunk az égő kövek letakarításához, mely ez ideig felügyelet alatt tartandó.

Ha a kövekből kivezető őrlemény-szekrényben, Sprinkler-rózsa van alkalmazva, tűz keletkezése esetén a kiömlő égő anyagot vízfüggöny éri már úgy, hogy a felvonóba nem is terjed az tovább. Hengertűzek keletkezése alkalmával ugyanazon eljárás követendő, mint a köveknél. Ily berendezéseknél az az eshetőség is elő szokott fordulni, hogy a csapágycsák annyira felmelegednek, hogy a faburkolatú szekrények meggyulladnak; vagy pedig a horzsolókés, ha megszorul, ilyenkor acél-acélt horzsol és a szikraképződés épen úgy indul meg, mint a köveknél.

Az Exhaustorok a malomban az összes őrlőgépeket, felvonókat, szitarendszereket és tisztító gépeket különféle csoportokban ventillálják és a poros levegőt egy porszűrőbe fújják, ahonnan a levegő elszívása után a por a szűrő aljába esik és egy kotró segítségével eltávolítható. Ha ebbe a ventillációs csőbe valami úton-módon szikra vagy láng férkőzik, ez a poros levegő, mint lisztpor keverék rendszerint explodál. Ennek bekövetkezése ellen védekezni nem lehet. Amióta azonban minden 1-5 méter távolságra Sprinkler-rózsa van alkalmazva — ezen körülmény veszélyessége egészen eltörpült, a multakéhoz képest.

Ezen ventillátorberendezés az utóbbi nagy gőzmalomtűzeknél igen nagy szerepet játszott, mivel az összes malom-emeletek, folytatólagosan össze vannak hálózva a ventillációs csövekkel. Ha már most valamelyik csőben tűz támad, az a tűz egyszerre három-négy emeletre továbbítva, a malomnak egymástól távolabb eső, több helyiségében egyszerre fejti ki gyújtó hatását.

A csapágycsák felmelegedéséről szólva, amennyiben az egyes gépeknél fordul elő, úgy azt sürgősen megállítjuk és vizes rongyborogatással lehűtjük. Ha pedig a főcsapágnál fordul az elő, úgy az egész üzemet kell leállítani. A főcsapágycsák lehűtése után, annak kinyitása mellett, e gépalkatrész renbehozatala következik. Ujjabban minden nagyobb csapágycsák mellett, Sprinkler-rózsa van felszerelve.

A gőzmalom felvonóit, — melyekből egy nagyobb üzemből 60—70 db van beszerelve, a multakban veszélytelen berendezésnek tartották. Pedig azok erős megterhelés mellett komoly tűzveszedelem okozói lehetnek, amennyiben ha a készülék megáll és a felső meghajtó korongról a szíj le nem esik, akkor nagy surlódás keletkezik, amire a heveder leég. Azon a helyen pedig, ahol az a meghajtó korongra rá van feszítve, leég, amire az előállott rázkódás következtében, a felvonó falán lerakódott lisztpor lezuhan és szálló állapotában, levegővel keveredve, lisztporkeverék robbanás áll elő és meggyullad a burkolat. Ennek megakadályozására ez időszerint minden egyes hevedert meghajtó korong felett, Sprinkler-rózsa van alkalmazva.

A Sprinkler-készülékkel berendezett gőzmalomban, minden esetben, ha annak harangja megszólal, az üzemet azonnal meg kell állítani, még az esetben is, ha valamelyik rózsa, tűz kelet-

kezése nélkül jö is működésbe és csak a szóban forgó készülék és környékének tüzetes megvizsgálása után indíthatók meg ismét a malomgépek.

Hogy minden óvatossági intézkedések végrehajtásán kívül, kitörő tűz esetére, a megfelelő házi tűzoltóberendezéseknek sem szabad hiányozni, ennek szükségességét a multak tapasztalatai eléggé igazolják.

A budapesti Gizella-gőzmalom ilyen irányú berendezése, ez időszerint a következő: A malomépületeken belül 8 vízoszlop van alkalmazva, melyek a földszintről 7 emeleten keresztül, a tetőn kívül is terjednek. Ezek mentén, minden emeleten egy-egy tűzcsap ágazódik ki, mely két nyomótömlővel és sugárcsővel van ellátva, azonkívül e helyeken mindenhol két vizesvödör is készen áll. Az épületeken belül 56 vízszelő állomás található. A vízoszlopok között levő helyiségekben 1—1 jókarban tartott Minimax készülék is kéznél van. A nyomótömlő-készlet hossza 1800 méter.

Az udvar felől szintén 8 vízoszlop van alkalmazva, melynek minden tűzcsapjára 2—5 nyomótömlőt lehet szerelni.

A víz szállítását 2 db stabil gőzszivattyú eszközli, melyek percnként 5000 liter vizet szolgáltatnak. A küzelmultban a Sprinkler-készülék is berendezett, mely 8 részre osztva, 8 hálózatban van felszerelve és azok mindegyike külön jelzőkészülékkel van ellátva. Tűzjelzés esetén, már a működésbe hozott készülék színéről meg lehet állapítani, hogy a malom melyik táján keletkezett a tűz. A Sprinkler-berendezést tápláló tartányban állandóan 73 köbméter víz áll rendelkezésre; a víz megindultával pedig annak pótlását a gőzszivattyú eszközli. Mindezek mellett, egy parancsnok vezetése alatt 40 főből álló házi tűzoltóság teljesít szolgálatot.

A gőzmalomok ismertett üzemi viszonyait érintve és azok berendezésének itt-ott mutatkozó hibáit felsorolva, rámutatni igyekeztem azon tűzveszélyes körülményekre, melyekből a rémületeseknek ismert, gőzmalom-tűzkatasztrófák, a multban keletkeztek és előállanak oly ipartelepen, ahol a Spinkler-készülék még berendezve nincsen.

Mindezen adatokból megérthető az is, hogy ily üzemből álló gőzmalomban mily éber figyelemmel kell a malomgépek és egyéb berendezések működését kísérni és azokra felügyelni, mivel e nélkül az azonnal alkalmazandó veszélyelhárító beavatkozásokat eszközölni nem lehet. A késedelem pedig óriási veszélyt rejt magában. Jelentőségteljesnek tartom megemlíteni még azon körülményt is, hogy a régi gőzmalomok külön veszedelmét képezte még a villanyvilágítási idők előtt használt, nyílflángú olajmécsesek alkalmazása is, melytől a szellőzés tökéletlensége folytán, a lisztporkeverékkel telített helyiségek robbanása és lángragyulladása, nem tartozott a ritkaságok közé.

Hogy a gőzmalomban a dohányzási tilalmat drákói szigorral kell kezelni és a villanyvilágítási berendezéseknek, a legmegbízhatóbbnak kell lenni, — talán említeni is felesleges.

Amióta a Sprinkler-berendezés, a gőzmalomok tűzelleni védelmében nagy elterjedésnek örvend, ezen időtől fogva azok katasztrófális leégése, mindinkább ritkábban fordul elő. Ily berendezéssel bíró gőzmalomból, ha tűzjelzés fut is be a városi tűzoltóságokhoz, — a tűzhöz vonult őrsegeknek rendszerint már semmi dolga sem akad, mivel a tűz terjedelmének arányában, a kiolvadt Sprinkler rózsa addigra eloltották azt; a drága malomberendezést pedig egy kisebb vízkáron kívül, — egyéb veszteség alig éri.

Minden faluban meg kell szervezni a tűzoltóságot!

Elmult a tél, tavaszi idők járnak. A fű ki-zöldül, gabonavetések zöld bársonya fedi a szántó-földeket. A gazda féltő reménységgel gondol már előre a sárguló kalászkokra, mint egész évi fáradságos munkájának gyümölcsére.

De ki tudja, mit hoz a jövő?! Hányféle elemi csapás veszélyének van kitéve a termés, amíg az cséplés után a magtárba kerül; de még ott is érheti e féltett kincset veszedelem.

Az ember legyen mindig gondos, óvatos és elővigyázó. Sajnos, az emberek nagyon felületesek.

Amíg egyik oldalról nagy fáradsággal és költséggel igyekeznek terményeiket megvédeni különböző védekezési anyagokkal és eszközökkel, másoldalról a legveszélyesebb elemi csapás ellen nem akarnak védekezni.

S ez a veszélyes ellenség a tűz.

Mit használt a sok gondos munka, fáradság, költség, ha azt a tűz pár óra alatt mind felemészti, elhamvasztja, mert a tűz elpusztít mindent kíméletlenül.

Minden embernek kötelessége házatáján tűzvédelmi intézkedéseket tenni, mert sohasem tudhatjuk, honnan, hogyan és mikor tör ki a veszedelem, a szerencsétlenség.

„Ma nekem, holnap neked,“ mondja a közmondás.

Azt tapasztaltam, hogy az emberekben nem igen fejlődött ki az emberbaráti szeretet.

Tűzesetek alkalmával az alsó faluvégi ember nyugodtan alszik, amíg a felső faluvégi felebarátjának a háza ég, pedig csak úgy érhetünk el eredményt, ha egyesült erővel álljuk útját a terjedő veszedelemnek.

Amíg egyes ember kevés eredményt tud elérni, egy kis csapat hathatósan tudja a tüzet lokalizálni.

Szükséges, hogy minden községben a M. Orsz. Tűzoltó Szövetség által kiadott egységes gyakorlati szabályzat alapján jól begyakorolt tűzoltóság legyen. Dacára a milliárdokat érő tűz által okozott vagyontululásnak, ezer és ezer ember tönkretetésének, a falu népe nem okul, nem teljesíti tűzvédelmi kötelességeit, nem védekezik a tűz ellen.

Ezt látva a belügyminiszter, rendelettel kötelezően elrendelte, hogy minden községben tűzoltóságot kell szervezni.

S mit látunk? Dacára e szigorú rendeletnek, a hatóságok nem járnak el kellő eréllyel és még mindig akadnak községek, ahol vonakodnak a rendeletnek eleget tenni; viszont vannak községek, ahol nagyobb fecskendőt igyekeznek beszerezni, pedig egy kisebb vízszállító képességgel bíró jó fecskendő van ott, ami nézetem szerint feleslegessé teszi egy nagyobb teljesítő képességgel bíró fecskendő beszerzését. Aki ismeri a falusi viszonyokat, az tudja, hogy nem csak a fecskendő teljesítő-képességét kell fokozni, hanem a vízszervezési mizériákon kell segíteni, már közegészségügyi szempontból is. A kútak sekélyek, tele tífuszbacilusos talajvízzel, és ezek még a jelenleg meglévő kis fecskendőket sem tudják kellően ellátni vízzel.

Igen fontos e mellett a járművek gyors közlekedését valami módon elősegíteni, hogy a községek gyorsan egymás segítségére siethessenek, nemkülönben szükséges a telefonhálózat kiépítése minden községben, még tűzjelzés céljából is.

A járási székhelyeken, a járás hozzájárulásával motor vészvonatokat kellene beszerezni, hogy a szervezettebb, szakképzettebb, központi tűzörség gyorsan segítségére siethessen a falvaknak.

Végül szükségesnek látom egységes népszerű tankönyvnek szerkesztését, mivel a régiak kifogytak és azok tartalma elévült. Ez magában foglalná az összes tűzoltói tudnivalókat. Ilyenek híjján falun a tűzoltók egyáltalában nem részesülnek ily irányú oktatásban s ahol mégis gondol ilyenre a tűzoltó tiszt, az a saját nézeteit érvényesíti.

Zalaszentgrót, 1927. április 15.

Szalay Ignác.

A tápéi tűzvész.

1927. április 21-én d. u. 1 óra 50 perckor, a szegedi tűzoltóság főparancsnokságához segítséget kérő tűzjelentés érkezett. A Szeged városától északkeletre mintegy 4 kilométernyire, a Tisza mellett fekvő Tápé község egyik nádfedelű lakóházának udvarán álló szalmakazal kigyulladt és az erős szélviharban a tűz, a Tisza töltése felé húzóódó házsor mentén, boszorkányos gyorsasággal terjedt tovább.

A veszélybe jutott községben, szervezett tűzoltóság nincsen. A község tulajdonát képező két primitív kézi erőre berendezett kocsifecskendő, gondozás hiányában, a kitört tűzvész idejében, hasznavehetetlennek mutatkozott.

A szegedi városi tűzoltóság a vett jelzés után, Horváth István parancsnok vezetésével egy mozdonyfecskendővel és 3 lófogatú vízfordóval, egynegyed óra múlva a tűz színhelyére érkezett, amikor a házak egész sora már lángokban állt. Különös látványul szolgált az a sajnálatos jelenség, hogy az égő házak lakóin kívül, falu népe tétlenül szemlélte a tüzet. A község vízszegény. A lakosság mégis a vízfordástól húzódozott.

Eközben mihamar kiderült, hogy a Szegedről segítségül érkezett tűzörség, egyetlen kézierőre berendezett fecskendőjének sugara, — a lángok tovaaterjedését feltartóztatni képtelen, mivel a veszélyeztetett házak udvarában, nagymennyiségű széna, szalma, takarmány, gyékény stb., a tűz táplálásának bő anyagául szolgált.

Horváth parancsnok a veszély folytonos növekedését látva, a község házaról telefon útján sürgősen segítséget kért és pedig a lófogatú mótoros fecskendő kiküldését, szükségesnek jelezte.

Ezalatt, megfelelő kísérletezés után, sikerült a község két elhanyagolt fecskendőjét is használható karba hozni, mire a lakosság egy része főként a cigányleányok, serényen hordták a vizet a fecskendők táplálására.

Mihamar Papp Ferenc szegedi főparancsnok a lófogatú mótoros fecskendővel a vész helyére érkezett és a Tisza partján, közvetlen a folyóból, szívótömlők útján szerzett vízzel eleinte egy, majd két sugárral támadta meg a töltés lábánál lángban álló házakat, melyek argumentális hatása, már néhány perc múlva mutatkozott. Végül két fecskendőszerkezettel bíró, motoros öntöző kocsis segítségül érkezett. Ezután már 7 támadó sugár győzedelmesen szorította vissza az egész községet végpusztulással fenyegető tűzveszedelmet.

A tűzvész folyamán 6 cseréppel fedett és négy nádtetejű ház égett le. Ezenkívül az udvarokon és a melléképületekben felhalmozott, rengeteg takarmány, széna, szalma és gyékény lett a lángok martaléka; végül igen sok aprójószág is elpusztult.

A tűz lefolyása alatt uralkodó északi szél, az égés terjedésének elhatárolása szempontjából kedvezőnek mutatkozott; mivel más szélirány esetén a veszély fokozott mérvben állott volna fenn.

A tűz Lele Lajos udvarán álló, lángbaborult szalmakazalból indult ki. De hogy kéményből ki-

partant szikra, dohányzás körüli figyelmetlenség, vagy más egyébtől gyulladt ki az? a tűzrendészeti bizottság megállapítani nem volt képes.

A tűzkár a 28.000 pengőt meghaladja. A leégett 10 ház közül 8 biztosítva volt.

A tűz nagyjában való eloltása, délután fél hat óraker befejezést nyert, amikor a szegedi tűzoltóság bevonult. A végleges takarítási munkálatokat a községbe érkezett csendőrszakasz, a falu összeterelt lakosságával végeztette.

A tűzeset kirívó példáját szolgáltatja annak a multakból jól ismert jelenségnek, hogy mi történik valamely szélviharban kitörő tűz esetén egy olyan községben, ahol szervezett tűzoltóság nincsen. Azonkívül ismét beigazolódtott az a régi tapasztalat, hogy milyen nehéz helyzetbe jut, különösen vízszegény községben, még a szomszédokból segítségül érkező jól felszerelt és tapasztalt városi tűzoltóság is, ahol a község lakóházainak udvarán, széna és szalmakazlak, valamint egyéb tűzveszélyes anyagok felhalmozva állanak, — amiáltal kitörő tűz esetén, különösen szeles időben, az egymással láncolatban összefüggő gyúlékony és jól égő anyagok tömegén, — végig hőmpölyögnek a lángok.

Pedig jelen esetben még elég kedvezően zajlott le a sajnálatos tűzeset, mivel a leégett lakóházak száma a tizedet nem haladja meg. A segítségül érkezett szegedi tűzoltóság ugyanis, nagyobb távolságból való érkezése mellett is, elég eredményesen végére járt a nagyobb veszedelemnek.

De mi történt volna akkor, ha a szél más felé fordul és a szegedi tűzoltóság nem szolgáltatott volna segítséget a megszorult községnek. Szeged sz. kir. város területein ugyanis hatalmas épületek és ipartelepek állnak, melyek közül ha történetesen, a tápéi tűzesettel egyidejűleg saját körzetében kitörő nagyobb tűzesettel kellett volna felvenni a harcot, úgy az egyébként nem magas létszámú városi tűzoltóság segítségét egyáltalán nem adhatott volna.

Ezen körülményből is kitűnik, hogy az ily szomszédos segítségre minden alkalommal biztosan számítani nem lehet, ha még oly csekélyek is az egymáshoz való távolsági viszonyok.

Amidőn tehát a két év előtt megjelent 230.000/1925 B. M. sz. kormányrendelet szigorúan kötelezővé teszi a községekben a tűzoltóságok alakítását, — ezen tűzeset lefolyása is azt igazolja, hogy a belügyi kormány ezen intézkedésére miért volt szükség.

Csak hogy ezen rendelet követelményeit, minden vonalon végre is kell hajtani és akkor a községek területén kitörő tűz esetén, a helybeli első tűzoltói beavatkozás eredménye mindenestre több sikerrel fog járni, mintha messze, más vidékről érkezik meg, — az első segítség, avagy hogy egészen elmarad az.

Vulkán.

A tűzesetek baleseteinek kérdéséhez.

A „Tűzrend. Közlöny“ 1927. évi 4. számában, a hírek közt, a budapesti hivatásos tűzoltóság 1926. évi működésének tudósításáról szóló közlemény végén azon észrevétel olvasható, hogy: „Tűzeseteknél 5, gyakorlatozás közben 17 baleset fordult elő.“

E két számadat mérlegelésénél lehetetlen gondolkozni nem esni azon kérdés felett, hogy miként lehetséges ez? Ugyanis a közlemény számszámra sorolja fel a mult év folyamán lezajlott tűzesetek legkülönbözőbb nemét és változatát. A gyakorlatozás röviden közölt 17 balesete pedig

— az ünnepek és vasárnapok kivételével — a székesfőváros mind a 10 óráján, télen-nyáron, naponta délelőtt és délután folytatott szer- és támadási gyakorlatai alatt, továbbá tavasztól őszig hetenként 4—6 mászóházi összgyakorlat folyamán fordult elő. Olyan alkalom tehát, amelynél fogva balesetek létrejötte előállhatott volna, bőségesen kínálkozott.

E statisztikai adat ily minimális számra való redukálásának mindenestre okának kell lenni. Élénken emlékszünk még a világháborút megelőző évek eseményeire, amikor ugyanezen tűzoltócsapatnál a tűzesetek és gyakorlatok összegezett balesetlétszáma egy-egy esztendő alatt a 80-at meghaladta. Felmerül tehát a kérdés, miként sikerült a tűzoltói balesetek számát Budapesten ily jelentéktelen mennyiségűre csökkenteni? amikor élénken emlékszünk még a budapesti Concordiagőzmalom első tűzesetére (1902 jan. 24), amelynél két halálesettel kapcsolatosan 29 baleset fordult elő és amelyek közt a súlyos sérültek száma is az egy tucatot meghaladta. E kérdés felvetésénél pedig azon körülményt sem lehet figyelmen kívül hagyni, hogy a mult év folyamán hatalmas méretű és veszedelmes tüzek (mint a Kossuth Lajos-utcai filmraktár égése, a Huzella fegyver- és lőszer-raktár, a Gregersen-fatelep stb.) esetei ugyancsak próbára tették a csapat teljesítőképességét.

Megfigyeléseim alapján a baleseteknek ily kis számra való csökkenésében elsősorban a nagy teljesítőképességű motorikus szerek, illetve fecskendők általánosítása játszik közre, nemkülönben a lófogatú vontatásnak fokozatos kiküszöbölése által, az autószerkeknek a multakban ismeretlen sebességgel való tűzhöz érkezése. A gyenge nyomású vizsugarakkal való közelharc megszűnt. Egy-egy elhatárolást célzó pozíció megtartását ma már nem kell a kisugárzó hőségtől óvatosan megőrzött sisakok, leperzselt szemöldökök és bajszok árán megtartani. Nem kell továbbá halálosan kifáradt emberekkel a tüzet végtelennek tetsző ideig oltatni. Vagyis ezen új berendezések segítségével a tűzesetek eloltásának időtartama is az előbbieknél egyharmadára szállott alá. Amint tehát egy-egy csapategység munkaidőtartama is lényegesen csökkent, ezáltal a tűzoltók munkabírása sem lett oly kétségbeejtően túlfeszítve, miként az annalátta volt. Emellett a multakban a lófogatú szereken vonuló tűzoltóság odaérkeztekor igen gyakran már nagy tűzvésszé fajult kitörő tüzek legnagyobb részét sikerül mostanság a csirájában elnyomni, amiáltal a balesetek létrejötte gyakoriságának alkalma is háttérbe szorul.

A multakban a holtra kifáradt emberek figyelme és ébersége — a takarítási munkálatok közben mutatkozó és fenyegető veszedelmekkel szemben — lefokozódott, amiáltal lépten-nyomon baleset érte őket. Az egyhuzamban eltöltött 96 órás szolgálati idő hosszú tartama is belejátszott e kérdésbe. A jelenlegi 24 órás szolgálat bevezetése által egy-egy fáradságosan eloltott tűzeset után a tűzoltó hőven kipihenheti magát. Míg azelőtt csak a véletlentől függött, hogy ugyanazon tűzország, ugyanazokkal a tűzoltókkal — több éjjelen át, egymásután támadt — nagy tűzesetekkel szemben volt kénytelen felvenni a harcot, amikor kialudatlan és kifáradt emberek szállottak szembe a vésszel.

A multakban is megfigyelhető volt az a jelenség, hogy a kipihent csapatbeli tűzoltók nehezebben sérülnek meg, mint a fáradságtól kimerültek. Így annakidején feltűnést keltett az a jelenség, hogy az 1909. november 2-án kigyulladt és óriási méretű tűzvésszé fajult Hungária-gőzmalom égése

folyamán egyetlen-egy baleset sem fordult elő. Pedig e tűznél 6 sugárcső és tömlővezeték hátrahagyásával a tűzoltók egy részének menekülnie kellett és mégsem történt semmi baj, mivel a tűznél működött csapat minden egyes embere az előzetes éj folyamán jól kipihente magát. Végül természetesen mutatkozik azon körülmény is, hogy a tűzoltók testi épségének és életének tüzesetek alkalmával való megóvása tekintetében azokat nemcsak a csapatkiképzés szempontjából kell tűzoltókká nevelni, hanem az egyénenként való öntudatos viselkedésük fejlesztésével a személyes biztonságuk érdekében gyakorlati irányban is ki kell őket oktatni.

Figyelő.

RENDELETEK.

A m. kir. belügyminiszter 154,109/1927. — VIII. sz. körrendelete valamennyi törvényhatóság első tisztviselőjének a tűzoltószerkegyártásával foglalkozó cégek tárgyában.

A 157,909/1926. B. M. számú rendelete kiegészítéseképpen, a községekkel való közlés végett, értesítem címedet, hogy tűzoltószerkegyártásával és javításával még az alábbi cégek is foglalkoznak:

1. Magyar Mérleg- és Gépgyár r.-t., Budapest.
2. Magyar Vegyipar-Gépgyár, Budapest.
3. Magyar Kir. Vas-, Acél- és Gépgyár, Budapest.

Budapest, 1927. évi május hó 6-án.

A miniszter rendeletéből:

Dr. Kontz Endre,
miniszteri osztálytanácsos.

Fejérvármegye alispánjának, a vármegye községeinek előljáróságaihoz intézett 4825/k. i. 927. számú rendelete a tűzoltóságok újjászervezése, kiképzése, szereinek kiegészítése és az első segélynyújtás kezelése tárgyában.

A vármegyei tűzoltó szövetség elnökségének szándékában volt ezen év folyamán 14 napra terjedő szaktanfolyamot rendezni.

Eme kívánatos és több község által is szorgalmazott tűzoltói tanfolyam megtartásához óhajtottam volna megfelelő pénzüsszeget a szövetség rendelkezésére bocsájtani, mivel a szövetségnek az országos központ által meghatározott évi tagdíj maradványából és némi megyei segélyből álló csekély jövedelme az ügyvitel költségei mellett nem nyújt elegendő fedezetet az említett célra.

Ámde gondos mérlegelés dacára a vármegye egyik alapjánál sem tudtam biztosítani ama 4000—5000 pengő segélyt, melyre ily költséges tanfolyam rendezéséhez szükség lenne, az egyes községekre pedig szintén súlyos teher lett volna ezen kiadásoknak aránylagos viselése, azért nem kívántam ezt a községekre hárítani.

Ezen okból kénytelenek voltunk a tűzoltótanfolyamot esetleg a jövő év első felére halasztani, amidőn a vármegyei tűzoltó szövetség amúgy is fennállásának 40-ik évfordulóját töltendő be.

Hogy azonban a községeknek tűzrendészeti kérdéseikben lehetőleg mégis segítségére legyenek, kinyomattam a vármegyei tűzrendészeti szabályrendeletét, mely annak jóváhagyása után — azon időben — nem történt meg s amely szabályrendeletben törvényes határozmányok mellett a legszükségesebb szakbeli utasítások is benfoglaltatnak.

E szabályrendeletet tehát oly felhívással adom ki, hogy vegye azt az Előljáróság, a kép-

viselő testület és a tűzoltóság vezetőinek részvétele mellett most a tavaszi időszak alkalmával gondos tanulmányozás alá és a netáni hiányok pótlása vagy a bajok orvoslása iránt annak rendelkezései szerint intézkedjék.

Különös figyelmébe ajánlom a tűzoltócsapat netán szükséges újjászervezését, kiegészítését s a felnöttebb levonték bevonását. Gondja legyen az ilyenmódon egybeállított csapatnak a szerekl való szakszerű bánásmód gyakorlására s általában úgy járjon el, hogy a tűzoltócsapat vész esetén sikeres fellépésre képesített legyen.

Mint hogy pedig a vármegyei szabályrendeleten kívül az 1925. évi május 4-én kelt 230000/925. sz. B. M. R. (lásd: Belügyi Közlöny 22/925. sz.) fegyelmi szigorral követeli a megelőző óvintézkedések teljesítését, ennél fogva nyomatékosan utasítom a községeket arra, hogy tegyék vizsgálat tárgyává tűzoltó szertárukat s azokat alaposan javíttassák és tisztíttassák ki, ha pedig azok a védelmi követelményeknek nem megfelelőek, gondoskodjanak alkalmasabb szertár építéséről.

Hasonlólag vétessenek szakértői felülbírálat alá az összes tűzoltói eszközök és a hiányzó tárgyak sürgősen szereztessenek be, mely tekintetben nemcsak a vármegyei szabályrendelet, hanem a fentidézett kormányrendelet 3. §-a parancsolólag nyilatkozik; részéről pedig 5691. és 6351/k. i. 925. sz. nemkülönben 5909/k. i. 926. számú előző rendeleteimben részletes utbaigazítást adtam.

Alapos megfontolás tárgyává teendő a vízszerezés tömeges és gyors előteremtésének igen fontos kérdése, valamint a kender nyomótömlők hasznos szaporítása, melyből — csavarpárral ellátva — minél többnek (100 méteren felül fecskendőnként) készletben létele kívánatos.

Tűz esetén való fellépés eredményességének szempontjából felette szükséges a gyors kivonulás lehetősége, épen azért az előfogat — főleg az aratás és cséplés időszaka alatt — kiváló gondját képezze a községnek.

Ezuttal is felhívom az előljáróságok figyelmét a községhez tartozó uradalmak (puszták) tűzvédelmére nézve, melyre vonatkozólag úgy a megyei szabályrendelet, mint a kormányrendelet foglal magában kötelező szabályokat (szab. r. 32. §.) s e részben a 6359/926. sz. körrendeletem legyen az irányadó.

Végül figyelmeztetem a községeket, miszerint tűzoltóságukkal az emberi életmentés illetőleg elsősegély feladatát is vétessék fel működésük körébe, mint ezt a szab. r. 39. §-a előírja s amelyre vonatkozólag a főszolgabíró urak útján múlt évi 10478/926. sz. rendeletemben részletes utasítást adtam ki.

Egyébiránt a fentebb kifejtett lényegesebb teendőkre nézve a mellékelt szabályrendelet 14, 16., 17., 18., 22., 39., 40. és 41. §-ai részletes utasításokat tartalmaznak, melyekhez ezuttal ismételtelen azt fűzöm hozzá, hogy mindennemű tűzrendészeti kérdésben bővebb tájékoztatás végett forduljon az Előljáróság közvetlenül a Fejérvármegyei tűzoltó szövetséghez (Székesfehérvár, Széchenyi-utca 24. Telefon: 318.) hol készségesen nyújtanak szakbeli felvilágosítást.

Székesfehérvár, 1927. április hó 1-én.

Dr. Havranek József s. k.,
Fejérvármegye alispánja.

Alispáni vizsgálat Biharvármegyében.
Dr. Fráter László Biharvármegye alispánja a vármegye minden községében, a szervezett tűzoltóságokat és azok felszereléseit Bojtor István vármegyei tűzrendészeti felügyelővel május hó folya-

már személyesen fogja felülvizsgálni, melynek megkezdése céljából, Berettyóújfalu, Derecske, Nagyléta és Biharkeresztes járásainak fősztolgabiráihoz, ezen társulatokra vonatkozólag a következő alispáni rendelkezést intézte le:

Újra a tűzoltóság megszervezése és kiképzése tárgyában már ezideig kiadott rendeleteimre, értesítési fősztolgabíró urat, hogy községei tűzoltósága (önkéntes, levente, vagy az esetleg beszervezett (szociális tűzoltóság) felett folyó évi május hó 22-én a szemléi kimutatásban feltüntetett időben szemléi fogók tartani.

A szemlére vonatkozólag a következőket rendeltem:

1. A tűzoltók a jelzett helyen és időben vonatkozóan összehozva várnak, megérkezésem után a parancsommal felvételrel jelentést ad, a beszervezett és gyakorlati levő tűzoltók létszámáról, annak

megemlítésével, hogy önkéntes, levente, vagy kötelezett tűzoltóság-e?

b) Jelentés után minden további parancs bevárása nélkül egy géppel iskola és ennek befejezése után gyors szerelés végzendő.

c) Szerelés közben a szerelő legénységet esetleg váltani is fogom.

d) A szemlére mindennemű tűzoltó felszerelést beleértve a feckendőket és létrákat is ki kell hozni.

e) Tekintettel arra, hogy egy községben csak igen rövid ideig tartózkodhatom — minden fogadtatást mellőzni kell.

f) A szemlén a község részéről a főjegyző és főbíró jelenjen meg.

Berettyóújfalu, 1927. április hó 22-én.

Dr. Fráter László s. k.
alispán.

SZÖVETSÉGI ÜGYEK.

A „Budapesti Tűzoltó Testületek Szövetsége” 1927. május hó 14-én tisztújító közgyűlést tartott meg. Az elnöki széket Breuer Szilárd foglalta el. Az megnyitó beszédében sajnálattal mutatta ki az állam körülményre, hogy a kedvezőtlen gazdasági viszonyok, így a gyáripár pangása miatt, a városi tűzoltóságainak visszafejlődése észlelhető. Ezért a tűzrendészeti hatóságok azok fenntartását és fejlesztését, a legmesszebbmenőleg szorgalmazzák a városi vállalatok, anyagi nehézségek miatt az államnak ez idő szerint eleget nem tevének. A jobb jövőben bízva, ezen állapotokat hamar jóra fordulását reméli.

Jegyzőkönyv-összeállítók: Kemény Lajos és Hajnal Lajos választott meg.

Ezúttal dr. Zirci titkár a múlt évről szóló évi jelentés felvételét is, mely néhány hozzászólás után elfogadott. Majd a közgyűlés számvizsgáló bizottságát a zárószámadás helyességére vonatkozó jelentését magáévá tette és a pénztárostól a pénztárcát megadta. A közgyűlés továbbá elhatározta, hogy az ez évi költségelőirányzat megalkotásánál, illetőleg, a múlt évi költségvetés vételesekor a számvizsgáló bizottságnak azon követelése is fogadtatott, hogy a pénz elértéktelensége a minimális összegre zsugorodott Erőss Márk és dr. Szily József alap, alkalmi adókat után gyarapíttassék. A titkár részére évi 30 pengő tszeteletdíj szavaztatott meg.

Elnök javaslatára a közgyűlés a főtitkárnak, a pénztárosnak és a titkárnak, ügybuzgó működésükért, — köszönetet szavazott; az 1927. évi tagdíjat pedig a működő tagtestületekre vonatkozólag 16 pengőben, a pártoló tagokét pedig 4 pengőben állapította meg, melynek megtörténte után az elnökség és választmány 3 év után megszűnt mandátumát letette.

A közgyűlés a lelépő elnökséget és választmányt egyhangúlag ismét megválasztotta: E szerint az elnökség és választmány a következőképp alakult meg. Elnök: Breuer Szilárd, alelnök: Mátrai Antal, főtitkár: Kállay Imre, pénztáros: Blasnek Hugó, titkár: Vágó Zoltán. Választmányi tagok, a működők sorából: dr. Balogh Dezső, dr. Sztanek Ferenc, Malcsiner Károly, Falusy Károly, Karkos Adolf, Kemény Lajos, Poldermann Lajos, Hajnal Henrik, Nitsch Sándor, Horn József, Weigand Mihály, Nagy Sándor, Lengyel Kálmán, Königstein Izidor, Hodányi Gyula, Hönich Antal, Virágh József, Fischer Samu, Vécsey Miklós, és Sarkadi Henrik.

A pártoló tagok sorából: dr. Marinovich Imre, Köhler István, Lafrankó József, Walser Ferenc, Opfermann Ferenc, Berthy László, Verseghy Ferenc, Rosta Géza, Zankó Antal és Schiffler Ottomár választatott meg. A számvizsgáló bizottság tagjai lettek: Fischer Samu, Kemény Lajos és Walser Ferenc. Ezután a közgyűlés, az elnök zárószavával véget ért.

A „Veszprémvármegyei Tűzoltó Szövetség” 1927. február 2-án tartott választmányi ülésének jegyzőkönyvi kivonata:

Kerényi Andor elnök indítványára a választmány elhatározta, hogy a szövetségi díszelnököt, Dr. Óváry Ferencet főrendiházi taggá való megválasztása alkalmával jegyzőkönyvi kivonatban üdvözli.

Bejelenti továbbá, hogy a vármegye alispánja a Szöv. részére 560 P segélyt eszközölt ki.

A főjegyző által előterjesztett statisztikából sajnálattal veszik tudomásul, hogy az 1926. évi tűzkárkimutatás nem valami megnyugtató. A gyermekek tűzzel játsása és gondatlanság által előidézett tüzesetek száma feltűnő növekedést mutat. 70 tüzeset közül 13 a gyermekek játéka, 14-et pedig gondatlanság okozott. Évi összes tűzkára a vármegyének 180.566-56 P. Ebből biztosítás útján megtérült 147.059-60 P. Tiszta kár tehát 33.506-95 P.

Beszámol a jegyzőkönyv a járási tűzfelügyelők munkájáról, mely minden időben a legnagyobb ügyeszeretet és lelkiismeretesség jegyében folyt le, a községek látogatása, jegyzőkönyvek felvétele, tűzrendészeti oktatások stb. terén.

A Szövetség képviseltette magát a belügyi kormány által Zirc és vidékére kiküldött szemléken.

Veszprémmegyében jelenleg van 187 tűzoltóság, ebből 19 önkéntes, 168 kötelezett tűzoltóság. Tűzoltószertáiraik bizony nem felelnek meg mindennél a mai követelményeknek, szerekben sajnos igen sok helyen erős hiányok mutatkoznak. Ellenben örömmel vették tudomásul, hogy a tűzoltótanfolyamok milyen hasznára váltak mindenütt a csapatoknak és vezetőségeiknek, a gyakorlottság és fegyelmelzetség terén. Egyszersmind leszögezik azt a sajátságos körülményt, hogy a községek vármegyeszerte idegenkednek az önkéntes tűzoltóságoktól, alig sikerül hozzá embert toborozni, mindenütt szivesebben fogadják a kötelezett tűzoltóságok felállítását és sok helyen az önkéntes tűzoltóságok kötelezett tűzoltóságokká alakultak.

Az ülés elhatározta a gyakori tüzesetek csökkentése céljából, hogy az alispánt megkeresik

oly értelemben, hogy illető tanfelügyelőségeik útján kérje fel a vármegye tanítóit, hogy tananyagaik keretébe időnként vonják bele a legfontosabb tűzrendészeti szabályok és a tűz különféle keletkezési okainak ismertetését. Utasítsa továbbá a népművelési titkárt, hogy a felnőtteknek tartott u. n. szabad előadásoknál a tűzrendészetet is vegye tárgysorozatba. Ha valamely községben megfelelő előadó nem volna, oda megfelelő tiszteletdíj mellett a szövetség küld ki szakembert. Utasítandók ezirányban a járási tűzfelügyelők, hogy a téli hónapok alatt is látogassák a községeket és ott előadásokat tartsanak, valamint a leventetanfolyamok vezetői is, hogy a leventéket elméleti tűzrendészeti oktatásban részesítsék, továbbá hogy a felsőbb évfolyamokat a tűzoltószerkezetek kezelésében is kiképezzék.

Hajdú vármegye törvényhatósági bizottsága az 1927. évi április hó 9-én tartott rendkívüli közgyűlésén, 127—2051—1927. kgy. sz. alatt, a Debrecen sz. kir. városi és Hajdu vármegyei Tűzoltó Szövetségnek, egy motorkerékpár beszerzéséhez, anyagi támogatás kérése tárgyában a következő véghatározatot hozta:

A Debrecen sz. kir. városi és Hajdu vármegyei Tűzoltó Szövetség részére egy motorkerékpár beszerzésére 1200 (egyezerkettőszáz) pengő megfizetésben elért megtakarítás terhére s felhívjuk alispánunkat, hogy határozatunk jóváhagyása után a megszavazott összeget a vármegyei tűzoltószövetségnek utalja ki.

E határozatunkat hivatalos lapunkban közzé tesszük s a közzétételi határidő lejártá után jóváhagyás végett m. kir. belügyminiszter úrhoz felterjesztjük.

A felterjesztés foganatosításával alispánunkat bízunk meg. *Megokoldás:* A tűzoltó-szövetség a motorkerékpárt azért akarja beszerezni, hogy a tűzrendészeti felügyelők a vármegye minden egyes városába és községébe kiszállhassanak olyan időpontban, amikor a legtöbb helyen újonnan alakult s kellő gyakorlattal nem rendelkező önkéntes tűzoltótestületek gyakorlataikat tartják s azokon a kellő útmutatást, szakszerű gyakorlatokat bemutathassák. Erre azért is nagy szükség van, mert egyes helyeken nincs kellő képzettséggel rendelkező oktató s ha van is, szükséges egy nagyobb gyakorlattal rendelkező szakképzett felügyelő útmutatása.

Ugyancsak szükséges a tűzrendészeti felügyelők által tervbe vett szakelőadások tartása is.

Ezek pedig csak úgy valósíthatók meg, ha a tűzrendészeti felügyelőknek egy motorkerékpár áll rendelkezésre, mert a vármegye legtöbb városával és községével olyan a vasúti összeköttetés, hogy a tűzrendészeti felügyelők a gyakorlat idejére nem tudnak kiszállani, vagy ha kiszállanak, úgy egész napot kellene kiszálláson tölteniök.

A gyakorlatokra való kiszállások az oktatáson és a testületek fejlesztésén kívül a bajtársi érzés ápolását is szolgálják.

Ugyancsak ily módon valósítható meg az is, hogy esetleges tűz esetén a tűzrendészeti felügyelő, kinek az egyébként kötelessége is, a tűz színhelyére idejében kiszállhasson, sőt szükség esetén tömlőt vagy tűzoltókat vihessen magával.

Minthogy pedig ezeknek a kiszállásoknak a megvalósítása közérdek, ez okból a fentebb megállapított összegű anyagú támogatást kellett nyújtanunk.

Erről a Debrecen sz. kir. városi és Hajdu vármegyei Tűzoltó Szövetséget, alispánunkat és hivatalos lapunk szerkesztőjét jegyzőkönyvi kivonaton értesítjük.

Rosta Géza és társai.

A csepeli Weisz Manfréd lőszergyár tűzoltó parancsnokát, Magy. Orsz. Tűzoltó-Szövetségelnökségi előadóját, négy bajtársával együtt a kormányzó Öfömlétsége a magyar ezüst illetve bronz érdeméremmel tüntette ki, a csepeli lőporaknák robbanása alkalmával tanúsított hősi magatartásukért.

Hogy az 1926 aug. 12-én lezajlott kontinentális hírű robbanás alkalmával mi minden történt, azt a napilapok annak idején elég élénk színekkel ecsetelték. De azt talán kevesen tudták, hogy néhány magyar tűzoltó rettenthetetlen bátorságán és lélekjelenlétén múltott, hogy e katasztrófa még irtózatosabb mértékűvé nem fokozódott.

A helybeli hivatalos köröknek minden felvilágosítás elől való elzárkózása miatt szerkesztőségünknek nem állott módjában az eset hiteles és szakszerű alapon nyugvó tudósítását leközlölni.

De van valami, amit mégis meg kell ismernie minden magyar embernek; ami a szörnyű rázkódtatás nehéz perceinek eseményeiből ragyogóan emelkedik ki, — és ez a magyar tűzoltó dicsősége, minden emberi kötelességen felülemelkedő bátorsága és kitarása, a becsületért.

Mert a miközben a szörnyű robbanás szele a közelben falakat döntött rakásra és 4 mértföldnyi sugár körzetben, a menydörgés robajával rázkódtatta meg a távolban mit sem sejtő községek lakóinak ablakát, azalatt néhány semmitől vissza nem riadó tűzoltó, a földön kúszva közelítette meg, az elemek felszabadulásának e félelmetes színhelyét, hogy minden áron eloltsák a tovább harapózó tüzet.

És míg a szabályos időközökben ismétlődő, szörnyű detonációk alatt, minden élőlény, fejvesztve menekült, — e kis csapat istent kísérő veszélyes feladatra vállalkozott. A légberöpillő lőporraktárak lángoló épületroncsai ugyanis, kétségbeejtően veszélyeztette a néhány lépésnyire álló, következő raktárakat, melyekben még sokszorosan intenzív hatású robbanóanyag-tömeg volt felhalmozva. Ha az eloltás nem sikerül, a tovább várható robbanások hatása, az előbbi robbanásokat, kiszámíthatatlan mértékben felülmúlja és Csepel országos katasztrófa színhelyévé válik.

A gondviselés védő szárnyai alatt végrehajtott merész vállalkozást siker koronázta. Három mótoros fecskendő sugárral szállották meg, e végveszéllyel fenyegetően égő pokol tornácát. Az időközben segítségül érkezett pesterzsébeti tűzoltóság 2 mótoros sugarával megerősödve, győzedelmesen szorították vissza, a mihamar lohadó, vészes lángokat. Nekik köszönjük, hogy néhány mázsa puska poron, egy csomó beomlott vagy megrepedezett falon, számtalan betört ablakon és hatalmas ijedtségen kívül más áldozatot nem követelt a fenyegető rém.

Büszkességgel és megilletődött szívvél szorítjuk meg e derék bajtársak kezét, — a legfelsőbb kitüntetésük alkalmával és kívánjuk, hogy e nehéz percek alatt átélt küzdelmük sikerének fénye sugározza be tűzoltói pályafutásuk további folyását és vitéz cselekedetük örök példaadásul szolgáljon e hazában.

Szerkesztő.

A „Poleo“ kézi tűzoltókészüléknek, a Tűzrendészeti Közlöny 1927. évi 4-ik számában, a műszaki hírek rovatában megjelent ismertetéséhez kiegészítőleg azon értesítést fűzzük, hogy az eszköz töltésére szolgáló „Polein“ élettani hatását nemcsak külföldi egészségügyi intézmények, hanem a budapesti kir. Pázmány Péter Tudományegyetem Élettani Intézete, valamint a Budapest székesfővárosi vegyvizsgáló és élelmiszer állomása, továbbá a Budapest székesfővárosi tisztifőorvosi hivatala is kedvezően véleményezte.

H I R E K

Kitüntetés. Öfőméltósága a kormányzó a Weiss Manfréd acél- és fémművei r.-t. csepeli gyárában 1926. augusztus 12-én végbement lőpor-tári robbanás alkalmával a mentési munkálatok-nál kifejtett különös érdemes tevékenységükért, Rosta Géza gyári tűzoltóparancsnoknak a magyar ezüst érdemérmét, Kocsis Rezső alparancsnoknak, Braunstein János, Pék Gyula és Schifferling Ferenc tűzoltóknak a magyar bronz érdemérmét adományozta.

Bükk, sopronvármegyei községben e napokban fényes ünnepély keretében adta át a vármegye főispánja Lovranits György községi bírónak, járási tűzrendészeti felügyelőnek a kormányzó öfőméltósága által adományozott V. oszt. magyar érdemkeresztet, továbbá 20 tűzoltónak a királyi díszérmét.

A szegedi tűzoltóság szép ünnepély keretében ülte meg Papp Ferenc főparancsnok 25 éves szolgálati jubileumát. A főparancsnokot a belügyminiszter a királyi díszérmével tüntette ki. A kitüntetést Somogyi Szilveszter polgármester adta át az ünnepeltnek.

Bartha Gergelyt, Kolozsvár tűzoltó-főparancsnokát, a román király egy szomszédos községben pusztító tűzvész megfékezése körül kifejtett érdemeiért, a román koronarend tiszti keresztjével tüntette ki.

Budapest székesfőváros tanácsa f. évi április hó 28-iki ülésén Sturm István hiv. tűzoltó-segéd-tisztet, az Orsz. Szövetség elnökségének tagját tűzoltótiszté és Kéler Dénes tűzoltótiszt-gyakor-nokot tűzoltó-segéd-tiszté megválasztotta.

Budafok r. t. város közönsége Karner Bélát, a Budafoki Önkéntes Tűzoltó-Testület parancsnokát, f. évi május hó 17-én tartott közgyűlésén, hivatásos tűzoltóparancsnoká választotta.

Kónya Imre kecskeméti tűzoltóparancsnok 1927. május 4-én töltötte be negyedszázados tűzoltói szolgálatát. Ez alkalomból, a hivatásos tűzoltóság legénysége házi ünnepélyel lepte meg szeretett parancsnokát, a tűzoltók és kéményseprők védszentjének, Floriánnak napján.

Reggel fél 8 órakor a tűzoltók testületileg vonultak misére a Nagytemplomba, majd mise után a laktanyában volt az ünnepség, a ragaszkodás, szeretet, tisztelet spontán megnyilvánulása. Megjelent a városi tanács képviselőjében Füredy Lajos tanácsnok s többen a városházáról. Bátori és Renczky kéményseprőmesterek vezetésével a kéményseprők, azonkívül számosan családtagok.

Füredy tanácsnok meglehangu szavai után Papp István tűzoltóalparancsnok intézett lelkes, szép beszédet a jubiláló parancsnokhoz, aki meghatottan köszönte meg az ünneplést. A tűzoltóság végül leleplezte, népszerű parancsnokának, szép kivitelű arcképét, mely után a testület tagjai megvendégelték a jelenlevőket.

Juhász Imre, a monori járás tűzrendészeti felügyelője folyó hó 6-án életének 63. évében rövid szenvedés után elhunyt.

A megboldogult egész életét a tűzoltó ügynek áldozta, 30 éven át működött tűzoltóként és 25 éven át viselte a járási tűzrendészeti felügyelői tisztelet, minden elismerésre méltó buzgalommal és nemes önfeláldozó tevékenységgel s mint a vármegyei tűzoltó szövetségnek lelkes tagja, tevékeny munkásságot fejtett ki annak életében is.

Folyó hó 8-án helyezték örök nyugalomra

Monor községben, az ottani református sirkertben, a lakosságnak oly nagy részvéte mellett, amit csak ritkán lehet látni.

Több ezer főnyi ember kísérte el utolsó útjára a református templomból, ahol Molnár János református lelkész tartott emelkedett hangú gyászbeszédet, amelynek végeztével tűzoltóbajtársai a tűzoltófecskeendő talpaire helyezték a koporsót s díszbe öltözött fáklyás bajtársak kísérték a gyászkocsit.

Temetésén a vármegye alispánjának és a vármegyei tűzoltó szövetségnek képviselőjében résztvett dr. Csilléry Zoltán vm. tb. főjegyző, a vm. tűzoltó szövetség ügyvezető alelnöke, aki a sírra a várm. szövetség koszorúját elhelyezve, a sírnál búcsúbeszédet mondott. A járás főszolgabírójának képviselőjében dr. Cherrier Péter szolgabíró vett részt a temetésen, ott voltak dr. Dabasi Ödön várm. tűzrendészeti felügyelő, dr. Teszary László és Gyenes István szolgabírák, Balla Miklós, tb. szolgabíró, Boross Imre a várm. tűzoltó szövetség titkára.

A környéknek tűzoltó testületei zászlóik alatt, a vecsési testület teljes zenekarával felvonulva, nagy számban vettek részt elhunyt bajtársuk temetésén.

Schneider Vilmos a Soproni Önkéntes Tűzoltó-Egyesület agi-

lis alparancsnoka, f. évi május hó 10-én, 43 éves korában elhunyt. Kiváló szervezőképességével és törhetetlen munkakedvével a tűzoltó-testületi élet hatalmas oszlopa volt. Halála, a hozzá mindvégig ragaszkodó bajtársait mély gyászba döntötte, mert az élők sorából, élte delén való távozása által, tűzoltó-testületét alig pótolható veszteség érte.

Földi maradványait a város közönségének és bajtársainak impozáns tömege kísérte el utolsó útjára. Feledhetetlen emléke, tűzoltóinak szívében mindenkor élni fog.

A Budapesti Önkéntes Mentő Egyesület 1927. május hó 7-én, díszközgyűlés keretében ünnepelte meg 40 éves fennállásának évfordulóját. Az ünnepély díszes közönség jelenlétében, mindvégig az intézet megbecsülhetetlen szolgálatainak elismerése jegyében folyt le, melynek kimagasló jelensége, ügybuzgó elnöke, gróf Karácsonyi Jenő mentői szolgálatának 25 éves jubileuma volt.

A tűzoltóság e testvérintézmény vezéregyesületének és lelkes elnökének ünnepléséből szintén kivette a maga részét. Az Országos Tűzoltó-Szövetség és a budapesti hivatásos és önkéntes tűzoltóság küldöttsége, a debreceni, az egri, a győri és a szegedi tűzoltóságok egy-egy kiküldöttje útján képviseltette magát. Ez alkalommal gróf Karácsonyi Jenő elnöknek az Orsz. Tűzoltó-Szövetség XXV éves szolgálati érme, a jubiláló egyesület vezetőségének pedig a szegedi tűzoltóság díszes kiállítású üdvözlő átirata és a győri tűzoltóság plakettje adatott át.

A Budapesti Kéményseprő Ipartestület f. évi május hó 4-én reggel, a szokásos Szt. Florián napi ünnepélyének keretében, a fővárosi tűzoltóság főparancsnokságának javaslatára ez évben kiosztásra kerülő 50 pengő jutalomra Kovács I. János fővárosi tűzoltót érdemesítette, aki a közelmúltban egy kéménytűz alkalmával lábujjcsonttörést szenvedett. A felajánlott jutalmat, a központi tűzoltólaktanya udvarán, a hivatásos csapat arcvonala előtt, a kitüntetett tűzoltónak, az ipartestület elnöke meleg szavak kíséretében nyújtotta át.

A „Budapesti Önkéntes Tűzoltó Testület” 1927. május hó 8-án Breuer Szilárd elnöklete alatt tartotta meg rendes évi közgyűlését.

Elnöki megnyitójában élénken ecsetelte a

nyomasztó gazdasági viszonyok káros hatását a testületi élet fejlődésére. A múlt közgyűlésen kilátásba helyezett, és a székesfőváros törvényhatósága által engedélyezett autófecskenő beszerzésének ezideig való sikertelenségét sajnálattal jelentette be. Ez évben annak beállítását azonban egész bizonyosan kilátásba helyezte. Dicsérőleg emlékezett meg a működő tagok szolgálathétségéről, — de egyben azokat a szorgalom és pontosság fokozására buzdította, a gyakorlatok látogatása és az éjjeli őrsek megtartása szempontjából.

Dr. Szalay Lajos titkár által előterjesztett évi jelentést, valamint az 1926. évi zárószámadást és az 1927. évi költségirányzatot, a közgyűlés egyhangulag tudomásul vette.

Afrány Dezső őrp. számvizsgáló-bizottsági tag javaslatára, a tisztviselői karnak, ügybuzgó működéséért, jegyzőkönyvi köszönet mondott.

Biazzek András őrp. javaslatát, mely szerint a testület parancsnokának, Breuer Szilárd főparancsnoknak, a testület felszerelésének fejlesztése körül kifejtett érdemeit jegyzőkönyvileg örökítse meg, a közgyűlés kitörő örömmel magáévá tette.

A szolgálati szabályzat által előírt, őrségmulasztások büntetésére vonatkozó rendelkezéseknek, újbóli életbeléptetése, — egyhangulag elhatározottat.

Végül a szokásos évi dicsérő okiratok és az Országos Szövetség szolgálati érmeinek kiosztása után, az elnök buzdító szavaival, — a közgyűlés véget ért.

Nemzetközi tűzoltószerek-kiállítás Poznanban. (Posen, Lengyelország). Nemzetközi tűzoltószerek-kiállítást rendez a Poznan-i nemzetközi vásár intézősége a lengyel tűzoltószövetséggel *ez év június 22. és 29-ike között.* Ugyanezen időpontban tartják nagygyűlésüket a lengyel tűzoltóságok is nyilvános bemutatásokkal és gyakorlatokkal összekötve. A nemzetközi tűzoltói, tűzoltószerek-kiállításra és az azzal kapcsolatos tűzoltói ünnepekre a rendezőség lapunk útján meghívja a magyar tűzoltóságokat, érdeklődőket és különösen a magyar tűzoltószerepárt képviselő gyárosokat, kereskedőket. A kiállítás a következő szakaszokra oszlik: 1. Egyenruha és felszerelés. 2. Tűzoltószerek. 3. Mentőszerek és berendezések. 4. Tűzoltókészülékek. 5. Riasztó és tűzjelző berendezések. 6. Impregnáló anyagok és impregnált anyagok. 7. Tűzbiztos építkezés. 8. Tűzvédelmi berendezések és találmányok. 9. Benzinállomások. 10. Külföldi tűzoltóságok szervezete. 11. Vízvezetési berendezések (tűzcsapok). 12. Mentésűgy vizen, bányákban

stb. 13. Tűzoltói, mentői irodalom. 14. Tűzbiztosítás. 15. A tűzoltás statisztikája Lengyelországban. Kívánatos volna, hogy a fejlett magyar tűzoltószerepár is megragadná az alkalmat és méltóképpen résztvenne a lengyel tűzoltói és tűzoltószerek-kiállításon. Nevezetesen a lengyel tűzoltóságok mindössze 40 motorikus fecskendőjük, 6500 kézi fecskendőjük és 10,000 vizes lajtjuk van, ami a szükségletnek csak felét jelenti. A lengyel tűzoltóságok száma 8,200 kb. 275,000 taggal. A tűzoltószerek-kiállítás rendezősége meghívásában különösen kiemeli a tűzoltószerek kedvező elhelyezési lehetőségét. Értesülésünk szerint Debrecen szab. kir. város hivatásos tűzoltósága a kiállításon részt szándékozik venni.

Budakalász község önkéntes tűzoltósága kötelezett tűzoltósággá szerveztetett át. — Az új csapat létszáma: 18 fő. Parancsnoka: Szediák Ferenc, szakaszparancsnoka: Koller János. Ezzel egyidejűleg a „Kosmos” posztógyár is létesített tűzoltóságot, amely Zsebedits Károly parancsnoksága alatt 16 főből áll. — Budakalászon ezidő szerint 3 tűzoltócsapat van és pedig: a községi 18, a Klinger szövőgyári 36 és a Kosmos gyári 16, összesen 70 fő. — A járási főszolgabíró mindhárom csapat felügyelő-parancsnokává Dósa István gyári tisztviselő Klinger gyári parancsnokot nevezte ki. — Budakalászon f. év aug. hó 14-én járási tűzoltó ünnepély és verseny lesz, amelynek előkészítő munkálatai Dr. Zboray Géza főszolgabíró és Németh Tibor jár. tűzrend. felügyelő vezetésével, valamint Zapatócky Jenő főjegyző és Dósa István felügyelő-parancsnok közreműködése mellett serényen folynak.

Felelős szerkesztő: Dr. Balogh Dezső főorvos, budapesti önk. parancsnok.

Felelős kiadó: Kállay Imre, a Budapesti Tűzoltó-Szövetség főtítkára, ny. f. v. hiv. főtiszt.

Lapkiadó-bizottság: Breuer Szilárd, Kállay Imre, Köhler István vál. tag, Mátrai Antal vál. tag.

Munkatársak: Gróf Széchenyi Viktor orsz. szöv. elnök, Breuer Szilárd főparancsnok (Budapest), orsz. szöv. alelnök, Ditrich József gépészmérnök, orsz. szöv. eln. előadó, f. v. hiv. főtiszt, Erdély Ernő főpar. (Győr), orsz. szöv. eln. előadó, Falussy Károly Máv. tűzr. felügyelő, orsz. szöv. titkár, Kállay Imre, Dr. Kathona Mihály par. (Kiskunhalas), Dr. Kele József vármegyei szövetségi elnök (Szolnok), Kotsis Rezső alpar. (Csepel, Iószergyár), Malcsiner Károly Ganz-gyári par., vál. tag, Nagy Sándor orsz. szöv. főtítkár, Papp Ferenc hiv. főpar. (Szeged), orsz. szöv. eln. előadó, Dr. Roncsik Jenő hiv. főpar. (Debrecen), orsz. szöv. eln. előadó, Rehák Tamás hiv. par. (Debrecen), Rosta Géza par. (Csepel, Iószergyár), orsz. szöv. eln. előadó, Dr. Szalay Lajos vegyész, budapesti önk. titkár, Techlár Ernő m. kir. pénzügyi titkár, Teasdale Ottó f. v. hiv. főtiszt, Vida Pál, várm. szöv. titkár (Székesfehérvár), orsz. szöv. eln. előadó.

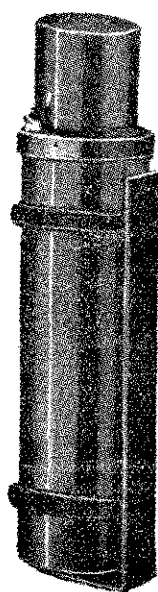

Működésben

IRODA
BUDAPEST

IV. Vörösmarty-tér
3. sz.

„POLEO”

KÉZI TŰZOLTÓKÉSZÜLÉK

oltóhatása meglepően gyors,

fagyálló,

abszolút nem vezető,

feltov nem hagy,

oltási kárt nem okoz,

az emberi szervezetre nem ártalmas,

Magyarázat:

Typus	Osszsúly	Tartalom	Magasság	Átmérő
II.	ca. 1900 gr.	ca. 500 gr.	26,5 cm	6 cm
III.	ca. 3000 gr.	ca. 1500 gr.	34,5 cm	8 cm

A Magyar Országos Tűzoltó-Szövetségnél kapható **szakkönyvek** árai a következők: Gyakorlati szabályzat 4.—; Egyenruházatiés rangjelzési szabályzat 4.—; Szolgálati szabályzat 1.20; Tűzrendészet I—VII. füzet 6.—; Alapszabályminta —.40; Uj tűzrendészeti kormányrendelet —.40; Diszokmány-ürlap 2.—; Techlár Ernő: „Credo“, tűzoltói színmű 2.—; Blázy Imre: Tűzoltó Káté 2.40; Papp Ferenc: Külföldi tűzoltóságokról 1.60; Kranitz József: Vörös kakas 1.60; Gregorovits László: Tűzrendészeti kézikönyv 2.—; Dr. Vass János: Tűzrendészet jogszabályai 1.60; Damó Oszkár: Urak és parasztok, tűzoltói színmű 2.—; Kállay Miklós: Tűz a gyárban, színmű 2.—P. Azösszegarendelés kapcsán 23297. sz. posta csekk útján előreküldendő be

Minden gondos parancsnokság, illetve községi előjáróság beiratja tűzoltóit a Magyar Orsz. Tűzoltó-Szöv. **segélyző-pénztárába**, mely tagonkénti és évi 20 pengőfillér tagdíj ellenében minden tűzoltói szolgálatban történt balesetért az illetőt (napi 2 pengő) segélyben részesíti. — Az összeg a névsor kapcsán a 57453 számú postacsekk útján előre fizetendő be. Előfordult eset azonnal bejelentendő és a munkaképtelenség tartama aztán orvosilag, bélyegtelen iraton igazolandó. A segélyösszegezen felül más költségek nem térítetnek meg. Évközi létszámváltozás a befizetett létszámon belül díjtalanul jelenthető.

A Magyar Orsz. Tűzoltó-Szövetség **szolgálati érmeinek** árai a következők: V. éves 2.—; X. éves 3.—; XV. éves 6.—; XX. éves 7.—; XXV. éves 11.—; XXX. éves 12.—; XXXV. éves 15.—; XL. éves 16.—; szalag —.70; igazolványlap —.30 pengő. Az érmek ára és a netáni tagdíjhátralék a szabályszerinti névkimutatás kapcsán, a 23297. sz. posta-csekk útján, előre küldendő be.

KÖHLER ISTVÁN

fecskendő-, szivattyu- és tűzoltófelszerelések gyára

Budapest, X. Korponai-utca 21.

Gyárt: modern motoros, turbinás és dugattyus tűzoltó fecskendőket, tűzoltószereket, felszereléseket és stabil szivattyu-telepeket a tűzoltás és öntözés céljaira

Mátrai Antal és Társa R.-T. Budapest

VI., Teréz-körút 33 ♦ 30 éve fennálló tűzoltószergyára

GYÁRT: kézi- és motorfecskendőket, mindenféle létrákat, motollákat, vízfordó és öntöző lajtákat, szerkocsikat. Mindennemű tűzoltófelszerelési cikkek raktárról kaphatók. :: Sürgőnycim: 22-36 MÁTRAI :: Telefon T. 222-26



"TOTAL" a tűzoltókészülékek királya!

folyékony — szénssavval működik és száraz porral olt és ezért télen nem fagy be, nyáron nem párolog el; sikeresen olt mindentéle tüzet, fehé a veszélyes folyékony anyagok, mint: benzin, szesz, éther, petrol-

leum, olaj, kátrány égését, továbbá a karbid és a villamos tüzeket, utóbbi is teljesen veszélytelenül. Kimerítő ismertetéssel készséggel szolgál a magyarországi üzemeket;

Ligeti és Biró, Budapest, V., Vígsház-u. 6. Tel.: T. 277-99

Minden kapható a

Párisi Nagyáruház-ban

Walser Ferencz

Budapest, VI., Lomb-utca 34-36. sz.

Telefon: L 913—46

Tűzoltási szerek és szivattyuk gyára,
harang- és fémöntöde

Telefon: L 913—46

Budapesti Armatura-, Szivattyu- és Gépgyár R.-T.

Teudloff-Dittrich

Gyár: Kispest, Üllői-ut 220—222. szám

Sürgőnycim: Teudloff Budapest — M. kir. postatakaré-pénztári szám 10962 — Levélcim: Budapest, Főposta. 139. sz. postafiók — Telefonszámok: József 90—02 és 90—03 —

Budapesti vezérképviselő: „ORBIS”
műszaki r.-t., Budapest, VI. ker., Teréz-
körút 29. szám. — Telefonszám: J. 463-93.

Fiókok: Szeged, Győr, Miskolc, Debrecen, Veszprém

SELTENHOFER FRIGYES FIAI

cs. m. kir. udvari szállítók, Sopron. Alapítatott 1816-ban

Központi elárúsító-iroda és mintaraktár:

GYŐZŐ BÉLA ÉS TÁRSA

Budapest, V., Báró Aczél-utca 3. szám

Szivattyu és fecskendő specialisták. Tel.: Interurb. T. 242-77. Vígsház mellett

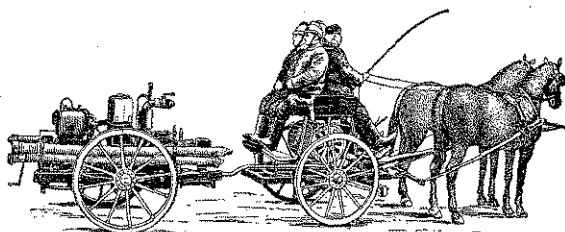

GANZ ÉS TÁRSA—DANUBIUS

GÉP-, WAGGON- ÉS HAJÓGYÁR RÉSZVÉNYTÁRSASÁG
BUDAPEST, X., KÖBÁNYAI-ÚT 31.

Sürgőnycim: Ganzcom Budapest.

Motoros tűzifecskendők

kézi-, lóvontatással vagy autóhoz kapcsolva.

Kérjen költségvetést! — Kívánatra üzembem mutatjuk.

„ERICSSON”(Ezelőtt
Deckert és Homolka)**Magyar Villamossági Részvénytársaság**
A budapesti tűzoltóság hivatalos szállítója**Budapest,****VI., Vörösmarty-utca 67.**

Telefon: T. 228-09. és T. 239-04.

Gyárt és szerel mindenfajta elektromos tűzjelző berendezéseket városok, községek, gyárak számára

FESTÉK, KENCE, ZSIRADÉK, KÁTRÁNY ÉS VEGYITERMÉKEK GYÁRI RAKTÁRA

KUN SÁNDOR, BUDAPESTTelefonszám: József 261—23  IV., Ferenc József-rakpart 18. szám**SPORT**érmek, plakettek,
jelvények, tisztelet-
díjak, éremszala-
gok, zászlószögek
legkiválóbb minőségben**MORZSÁNYI JÓZSEF-nél**

Budapest, IV. ker., Eskü-ut 5. szám

A Tűz.-Szöv., sportszöv., dai- és sportegyletek szállítója

A MINIMAXa legjobb kézi tűzoltó készülék. Nem hasonlítható össze a külön-
böző utáztatokkal és különösen az értéktelen száraz poroltóval.**MAGYAR MINIMAX RÉSZVÉNYTÁRSASÁG • BUDAPEST**

Gyár, iroda: VI., Rózsa-utca 85. — Telefon T. 237-31.

Büchler és Rausnitz, V., Nádor-utca 19

Polgári és katonai szabók • Finom fehérneműek • A székesfővárosi tűzoltó-tisztikar szállítója • Telefon T. 231—83

Németország legrégebb és
leghíresebb autófecskenő és
különleges tűzoltóautó-gyárai!!**DAIMLER-BENZ A.-G.**Különleges tűzoltófecskenői és
kézi vontatásra berendezett kis
motorfecskenői megtekinthetők
fenti cég magyarországi fiókjánál.**a MERCEDES-BENZ AUTOMOBIL RESZVENYTARSASAG-nál**

BUDAPEST, V. KER., VÖRÖSMARTY-TÉR 1. SZÁM

CORVIN ÁRUHÁZ R.-T.

BUDAPEST, VIII., BLAHA LUJZA-TÉR 1—3.

Szab. hat. engedélyezett

DABEG

Szab. hat. engedélyezett

TŰZ- ÉS ROBBANÁSMENTES BENZINTÁROLÓ BERENDEZÉSEKET

védőgáznélküli üzemre gyorsan és jutányosan szállít

Dávid és Kertész kazán- és gépgyár r.-t., Budapest, VI., Máglya-u. 75—77 - Tel. L. 914-46

Tűzfecskenőket,mindenféle felszerelési cikket, lajtos kocsikat, szekérhidmérlegeket legelsőrangú kivitelben gyárt és szállít községek,
malmok, gazdaságok stb. részére, előnyös fizetési feltételekkel**MAGYAR MÉRLEG- ÉS GÉPGYÁR R.-T., BUDAPEST**Iroda: V., Honvéd-utca 18. sz. :: Telefon: L. 966—95, L. 910—47, J. 389—17. :: Gyártelep: X., Gyömrői-ut 40. sz.
Fecskenőinket az Országos Tűzoltó-Szövetség felülvizsgálatának vetjük alá.**Magyar Vegyipari Gépgyár R.-T.**

TELEFON: J 390—07 és J 390—08

(REICHEL ÉS HEISZLER)
Budapest, X, Noszlopi-u. 1

Sürgőnycim: Destillator, Bpest

Gyártmányaink: Kézi- és benzinmotoros tűzoltófecskenők, automobil benzinmotoros tűzfecskenők és automobil utcalocsoló-kocsik
tűzoltószivattyúval, valamint az összes tűzoltófelszerelési tárgyakBudapest egye-
dül családi
szórakozóhelye**ANGOL-PARK**

BUDAPEST, VI., HERMINA-UT 61. SZÁM.

Az egész nyári
évadban nyitva.
::: Naponta :::
Honvéd-zenekar

Ligeti és Biró, Budapest

V., Vigszinház ucca 5. — Sürgőnycim: Total, Budapest.

Néhány szó a tűzoltóságok modern irányban való felszereléséről.

A műszaki tudományok haladásával párhuzamosan az ipari fejlődés is mindenkor előre haladt: minden újabb felszerelést a gyakorlat számára értékesít, hogy ezáltal az emberi civilizáció emelkedését és tökéletesedését szolgálja. — Nem is oly régen az asztalos egy deszka simára gyalulásával órákat töltött el és fáradtan fogott hozzá az anyag felszabásához. A lakatos a lemezek vágását kézi ollóval és vágóval végezte, a formát órákon át kalapálta. A kőműves követ faragott és téglát téglára illesztett, míg a falat felépítette stb. — Ma ellenben, a gépipar fejlődése folytán mindez egyszerűbb, olcsóbb és gyorsabb lett.

Most a deszka gyalulását néhány perc alatt végzi el a gép, a vaslemezt gépierővel szelik, formába nyomják, a falakat beton fröccsentéssel vagy csömöszöléssel rövid percek alatt fáradtság nélkül állítják elő. Más szóval az ipar minden ágában igyekeznek — mindtökéletesebb eszközökkel az ember munkáját megkönnyíteni és az ipari terméket ezzel olcsóbbá, előállítását gyorsabbá tenni.

A tűzoltóság szervezett intézménye hazánkban alig 60 évre tekinthet vissza és ezalatt a legprimitívebb eszközökkel felszerelve emberfeletti küzdelmet volt kénytelen folytatni, hogy hivatásának megfelelhessen. — Mennyi emberi energiára, mily önfeláldozásra volt szükség, hogy a tűzoltó a vész helyén eredményes munkát végezhetett! Az emberfeletti verejtékes munka és az emberi szervezetre ártalmas füst belégzése mily sok és derék bajtársunkat döntött korai elmulásba csak azért, mert a kezdetleges eszközök neki megfelelő védelmet nem nyújthattak. — A humanistikus kötelességteljesítés hajtóereje mások vagyonának és életének mentése érdekében hősokeket és mártírokat teremtett. De hiába volt minden személyi áldozatkészség, hiába a véges emberi erő minden túlfeszítése, a tűz romboló hatalmát kezdetleges eszközökkel vajmi ritkán vagy nagyon hosszú és fáradtságos munka árán sikerült megfékezni.

Mint az emberi tevékenység minden más terén, úgy a tűzoltóság működési terén is fejlődésnek kellett beállni. Lassan bár, de a haladás megindult. A kézi oltó eszközök és vederláncok helyét lófogatú fecskendők váltották fel, a kongatás helyett tűzjelző berendezések és telefon értesítések jöttek alkalmazásba, a lófogatú szerelvényt idővel géperejű kocsik, az egyszerű dugattyús fecskendőket a körforgó és turbinás szivattyúk, a támasztó létrákat a mechanikai szerkezetű forgatható tolólétrák váltották fel, a mérges gázok ellen a légvezetékes füstsisakos felszerelések nyújtottak védelmet stb.

Az átalakulás ezen természetes folyamata azonban a háború alatt sokáig stagnált és csak néhány év előtt indult meg újra, hogy fokozott bűzgósággal pótolja a mulasztott időt. Azok a községek ugyanis, melyek a háború alatt tűzoltóságuk felszerelését elvesztették, vagy eszközeik tönkrementek, elavútlak, újabb beszerzéseket kénytelenek tenni, hogy a rekonstruált tűzvédelmet megfelelő eszközökkel ellássák. — Azon községek pedig, amelyekben tűzoltó intézménynek nyoma sem volt azelőtt, a B. M. 230.000/1925. rendelet alapján illet szervezni és felszerelni kényszerültek. A beszerzéseknél természetesen mindig a legújabb és legtökéletesebb eszközök jöhetnek figyelembe, ha a csapat eredményes fellépésére és a tűzoltói munka megkönnyítésére súlyt helyezünk. — Ki fog ma már sok ember munkáját igénylő mozdony- vagy kocsi-fecskendőt beszerezni, mikor a motorosfecskendők egész sorában válogathat, amikor amavval egyazon teljesítményű kétkerekes motorfecskendő alig kerül többbe, mint amaz. — Vagy ki fog drága költségen készleteti lovakat etetni, mikor a géperejű kocsira szerelt tűzoltószerkek sokkal gazdaságosabb beállítása lehetséges? Ha már veszünk, vegyünk jót és mindig a legújabbat, mert ezzel nemcsak a haladást szolgáljuk, hanem a csapat működési sikerét is fokozhatjuk.

A haladásnak és tökéletesedésnek azonban nemcsak a fecskendőre, hanem minden egyébre is ki kell terjednie, ha a tudomány és ipar által nyújtott előnyöket hasznunkra értékesíteni óhajtjuk. És óhajtanunk kell ha nem akarunk a maradiság vádjával megbélyegezve állani. A vízkészlet teljes biztosítása, a tűzjelzés megbízható gyors lehetősége, a riasztás, gyülekezés és kivonulás gyorsasága, a kifejtett munka sikeres elvégzése csak a legmodernebb eszközök és felszerelések segítségével érhető el.

Ez alkalommal azonban a tűzoltócsapatok működési eszközeit nem kívánom szóvá tenni, ma csak a felszerelések azon részére akarok rámutatni, melyet eleddig alig méltattak nagyobb figyelemre, de melyek hordereje és fontossága kétségtelen.

Itt elsősorban meg kell említeni azon eszközöket, melyek a tűzoltó egészségét vannak hivatva megóvni. Hiába minden vakmerőség és önfeláldozás, ha nyomában jár a biztos romlás, mely az értékes embert — sőt épen a legértékesebbeket — csakhamar kidönti a küzdők sorából. A míg a természetes védelmi ösztön egy nedves zsebkeendőnél jobbat nem vehetett igénybe, hogy a sűrű füstöt némileg megsűrje a koromtól addig a tűzoltó a gyilkos füstgázoktól sokat szenvedett. Az ecetbe

mártott szivacson át történő belégzés már az első lépést jelentette e terén a javulás felé, melyet ma már a háborúban alkalmazott gázaszkok mintájára szerkesztett légzőálarok (pl. Dräger 1925.) csakhamar követtek. Ezen álarok bőrből vagy gumiból készülnek, szemvédő üvegekkel vannak ellátva és cserélhető szűrő dobozt hordanak, melyek tartalma a különféle mérges gázok szerint különböző. Így vannak dobozok, melyek a benzol, benzín, acetón, kénsav, ecetsav, hangyasav, sósav, salétromsav stb. gőzeit, és vannak, melyek a chlor, foszfor, foszgen, szénoxid stb. gázokat elnyelik és belégzett levegőből kiválasztják. Ily dobozzal felszerelt tűzoltó 10—20 percig bátran behatolhat a mérgező levegővel telt helyiségbe anélkül, hogy egészségét veszélyeztetné. A hosszabb időre való védelem céljára szolgálnak a légvezető csővezetékekkel összekötött füstsisakok (Dräger, Westfalia, König stb.), melyek a tűzoltót külső friss levegővel látják el, de csak korlátozott behatolási távolságot engednek meg. Ezzel szemben mindinkább tért hódítanak azon készülékek, melyek a tűzoltó tüdejét oxigén belégzésével táplálják. Ezek sokféle válfaja $\frac{1}{2}$ órai — 2 órai használatra készül, a behatolás távolsága tekintetében független és korlátlan mozgást biztosít. Ezen rendszerű készülékek vagy meghatározott oxigén adagolással vagy a kifejtett munkához viszonyított légzés szerint önműködő oxigén adagolással működnek. A tüdőket által kilehelt szén-savat a kalipatronokban visszatartják, a légszakban a tisztított levegőt új oxigén hozzááramlással belégzésre előkészítik. A zárt sisak vagy álarok, esetleg csak az orrnak csiptetővel való elzárása és egy szájsutóra alkalmazása a környezet mérgező gázait a légzőszervektől elzárják, azokat tehát ártalmatlanná teszik.

Ily oxigénes légző készülékek a fokozatos fejlődés során ma már oly tökéletesen megfelelnek az emberi szervezet élettani követelményeinek, hogy azok alkalmazása nemcsak a bányákban előforduló iömegecs katasztrófák esetén, hanem a tűzoltóság céljaira is mindinkább alkalmazásba jönnek. A tudomány és ipar tehát nem hiába dolgozott évtizedeken át, hogy a követelményeknek megfelelő készülékekkel a mentés és tűzoltói munka sikerét biztosítsa, sőt egyáltalán lehetővé tegye. Ma már a jól felszerelt tűzoltóság mindenhová be tud hatolni, hová nemrég még csak a tűzoltó élete kockáztatásával, egészségének biztos megrontásával férgközhetett csupán, vagy ahol tehetetlenül meg kellett állania és segílyt nyújtani képtelen volt. A jelen időben már a rendesebb ipartelepeken is oly légzőkészülékek alkalmaztatnak, melyek a különféle ár-

talmas porképződés hatásai ellen vagy a lassan, de biztosan ölé mérges levegő belégzése ellen hathatós védelmet nyújtanak a munkásnak.

A modern eszközökkel felszerelt tűzoltóságoknak azonban nem szabad megállani ott, hogy a tűzoltó egészségének védelméért, a behatolás bármely helyzetben való megkönnyítését lehetővé tegye. Azért is kell gondoskodnia, hogy a mentés — főleg életmentés — munkáját méltóképen kiterjessze azokra is, kik a füstből vagy mérgezett levegőből immár kihoznia sikerült. E célra szolgáló és az elesett ember mesterséges légzését előidéző vagy elősegítő oxigénes belégző berendezések több fajtája áll rendelkezésünkre. Vannak olyanok, melyeknél a még légzésre alkalmas tüdő önmagát látja el oxigén belégzésével és így fokozza az életerőt. És vannak olyanok, hol a teljesen bémúlt tüdőt friss oxigénnek mesterséges adagolásával kényszerítik újabb életműködésre. (Pulmotor—Dräger) A mentés eredményes kiviteléhez tartozik az is, hogy az ájult vagy tehetetlen embereket alkalmas mentőövek alkalmazásával úgy szállítsuk ki, illetve magasból oly módon eresszük le, hogy a szervezet életműködését a szoros kötéssel ne hátráltassuk, az amugy is nehezen működő légzőszerveket szabadon működni engedjük. Ugyancsak a mentésnél, de a tűzoltóság mindenféle munkájánál is szükségünk van arra, hogy a rendszeren sűrű füsttel elsötétített helyiséget kellőképpen megvilágítsuk. Mert sötétben a gyors előrehaladás lehetetlen. Tehát jó kézilámpa a tűzoltó felszereléséi közül nem hiányozhat. A sokfajta közül azonban nehéz kiválasztani azt, mely minden követelménynek eleget tesz, s azért csak alapos szakértői szemle és próbák után válasszunk közülük. De legyen minél több, mely gyors és sikeres munkánkat elősegíti.

Az elmondottakat összegezve tehát megállapítjuk, hogy a tűzoltóságoknak ma már a mentésre és saját egészségének megőrzésére megfelelő készülékek állanak rendelkezésére. Nem kell — miként a múltban — tehetetlenül nézünk, hogy a bajba jutottak kimentése elháríthatatlan akadályokba ütközzék és nem kell bajtársaink egészségét feláldoznunk azért, hogy hivatásunkat méltóképen betölthessük. A kor színvonalán álló tűzoltóság az említett felszerelések nélkül nem lehet, viszont ezekkel feladatát gyorsabban és sikeresebben oldhatja meg anélkül, hogy humanus működését a fizikai kimerülés, az emberfeletti fáradoalmak és veszélyeken felül még egészségének tudatos megrongálásával is folytatni legyen kénytelen és ezért kérjük a

következő oldalakon felsorolt különböző készülékeink ismertetését nb. figyelmére méltatni.

„DRÄGER” füst- és gáznyelő, légző és arcvédő álarc, 1925. évi minta.

Az 1. ábra a teljesen felszerelt légző álarcot ábrázolja, ahogy ez használva lesz. Az álarc egy darab bőrből van sajtolva, s hogy semminemű gáz rajta át ne szűrődhessek, varrás és toldás nélkül készül. Elmés szerkezete által bármily alakú és nagyságú fejre, illetve arcra illik és ezt légmentesen zárja. A háromrétű, tojásdad alakú Trifolium szemüvegeken át nagy látómező nyílik; a Trifolium szemüvegek előnye, hogy ha ezek bármely okból eltörnek, szilánkmentesen repednek. A légző álarcra központi csavarmenttel bíró fémkönyökkel lesz a füst- és gázszűrő patron felcsavarva; a Trifolium üveg nem homályosodik.

A „Dräger”, 1925. évi mintájú füst- és gáznyelő álarc, ha ezt megfelelő ellenvegyiszterrel itatott gáznyelő-szűrővel látjuk el, a legkülönbözőbb füst- és gázokkal telt helyiségekbe veszélytelenül hatolhatunk be. Tűzoltóságok részére legnagyobb fontossággal bír az úgynevezett tűzoltói szűrőpatron, mely leginkább falvakon, nagyközségekben és oly helyeken lesz használva, ahol az általánosságban előforduló fa, szövet, papír, szalma és egyéb hasonló égő anyagok füstjével telt helyiségekbe kell behatolni. Ott viszont, ahol a fentebbi anyagokon kívül különböző vegyiszterek által fejlesztett mérges gázokkal telt helyiségekbe kell behatolni, a légzőálarcot oly szűrőpatronnal kell ellátni, amelynek

anyaga a megfertőzött helyiségekben levő gázok lekötésére alkalmas. Ily szűrőpatronok a legkülönbözőbb gázok részére kaphatók. Nevezetesen: benzín, benzol, aceton, äthyläter, hangyasav, formaldehyd, akreolin, hangyasav-äther, kénchlorid, kénchlorür, chlorozott szénhydrogen, tetrachlor, Trichloräthylen, ecetsav, methyllalkohol, äthylalkohol, szénkéneg, chlor, brom, jod, fosgén, kéksav (cyankali), ammoniák, kénes savak stb.

Kifejezetten kiemeljük azonban, hogy

szénoxyd

ellen még nem létezik oly vegyi szer, amellyel ezen veszélyes gázt le lehetne kötni és ezért *szénoxyd-gázzal* fertőzött helyiségbe, gáznyelőpatronnal felszerelt légzőálarc-cal behatolni nem szabad. Ily helyiségekbe csakis az alább ismertett s a külső levegőtől teljesen elzárt, oxigénnel táplált légzőkészüléket szabad használni.



1. ábra „Dräger” füst- és gázálarc.

A „Dräger” 1925. évi mintájú légzőálarc füstszűrőpatronnal együtt mindössze 0,8 kg. súllyal bír, tehát használata és viselése nem kellemetlen.

Beszerzési ára nagyon mérsékelt s ezért nagyközségek, falvak, sőt a legkisebb községeknek is módjában áll ezen rendkívül célszerű és jó sikerrel használható füstvédőkészüléket beszerezni.

„DRÄGER-TÜBBEN” 1924. típusú, magas teljesítményű, oxigénnel táplált légzőkészülék.

Ezen készülék használata lehetővé teszi, hogy a tűzoltó bármely füsttel vagy mérges gázzal telt helyiségbe, egészsége és élete veszélyeztetése nélkül behatoljon és ott hivatását teljesítse, mert a légzőszervek a külső légkörtől teljesen el vannak zárva és a készülék használata alatt a tűzoltót élvezhető, jó oxy-

génnel látja el. A kilehelt oxigént a szén-savtól és lecsapódott vízgőzöktől a kalipatron tisztítja meg s így a kis, 0,7 liter ürtartalmu és 120 légkörnyomással 84 liternyire megtöltött oxigénpalack a készülék használóját a teljesítendő munka mérvéhez képest $\frac{1}{2}$ — $\frac{3}{4}$ órán át jó, élvezhető levegővel látja el.

A 2. ábra az 1924-es típusú, *Dräger-Tübben* oxigénes légzőkészülék sematikus (szerkezeti) rajzát mutatja, melynek főbb alkatrészei a következők:

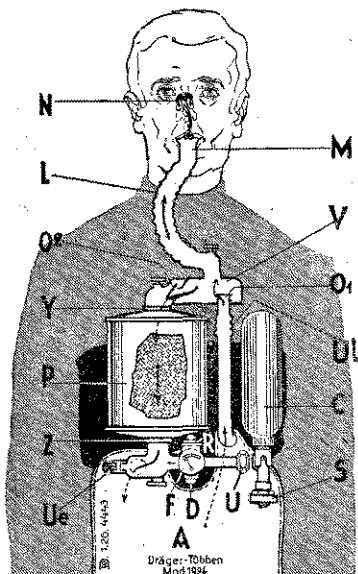

2. ábra

Dräger-Tübben 1924. típusú, oxigénnel táplált légzőkészülék szerkezeti rajza.

- N = orrcsíptető,
- M = légzőcsutora (szájrész),
- L = redős légzőtömlő,
- V = szelepszekrény,
- O1 = belégzőszelep,
- O2 = kilégzőszelep,
- P = kalipatron,
- C = oxigénpalack,
- UL = közlekedő cső,
- S = oxigénpalack zárószelep,
- F = finiméter,
- D = tapintó — segéd oxigéntelep,
- Ue = biztosító- (lefúvó) szelep,
- A = oxigén zacskó,
- U, Y, Z = csatlakozó részek.

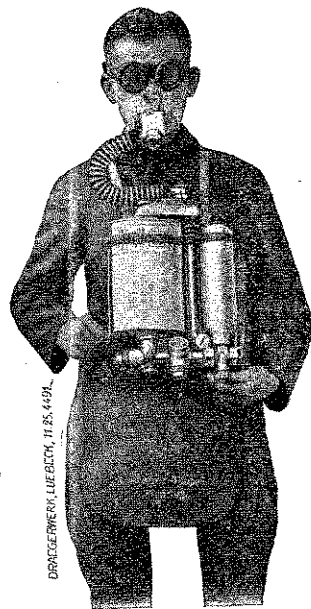

3. ábra

Dräger-Tübben 1924. típusú oxigénnel táplált légzőkészülék.

Ha a C oxigénpalack S szelepét kinyitjuk, úgy az oxigén az UL közlekedő csövön, O1 belégzőszelepen, L redős légzőtömlőn és M szájcutorán át a szájba és innen a tüdőbe jut. N orrcsíptetővel az orr természetesen össze lesz csíptetve, hogy az orron át füst, gáz a szervezetbe ne juthasson. A kilégzés ugyancsak az L redős légzőtömlőn át történik; azonban a V szelepszekrényben balra fordul és O2 kilégzőszelepen át a P kalipatronba jut. Az elhasznált levegőt P kalipatron a szénadtól és vízgőztől megtisztítja s a megtisztított levegő az A oxigénzacskóba ömlik, ahonnan az UL közlekedőcsövön át magasabb sebességgel átáramló friss oxigén magával ragadja és az elhasznált, de megtisztított oxigént fel-frissítve a készülék használójának rendelkezésére bocsátja. F finiméter az oxigénkész-

letet állandóan jelzi s így a tűzoltónak mindig módjában van meggyőződni, hogy meddig tartózkodhat még a füsttel, gázzal telt helyen. Amennyiben a tűzoltó érezné, hogy kevés levegő áll rendelkezésére, csak a D tapintó, segéd oxigénszelepet kell ujjával megnyomni s nyomban megtelik az A oxigénzacskó friss oxigénnel, levegő hiányban tehát soha sem szenvedhet.

Az 1924-es típusú *Dräger-Tübben* légzőkészülék *súlya mindössze 7,5 kg.* A készüléket tetszés szerint lehet úgy a mellén, mint oldalt hordani s hogy a szem a füsttől ne szenvedjen, minden készülékhez még egy ruggyanta foglalatú biró füstvédő szemüveg tartozik.

A 3. ábra az 1924-es típusú, *Dräger-Tübben* oxigénkészüléket használatra készen, felszerelt állapotban ábrázolja.

DRÄGER „HSS” típusú, 1924-es mintájú tüdőautomatikus oxigénes légzőkészüléke.

Nagyobb városok tűzoltóságai részére a legalkalmasabb és legcélszerűbb füst és gázvédő készülék a *Dräger HSS típusú, 1924-es mintájú tüdőautomatikus oxigénes légzőkészülék.* Nagyobb városokban ugyanis a valószínűség mellett szól, hogy a tüzesetek száma és terjedelme a kisebb városokéval szemben nagyobb és gyakoribb; ezenkívül nagyobb városokban, ahol az ipar és kereskedelem fejlettebb, a tűzoltóságnak mindenkor fel kell készülnie arra, hogy a legkülönbözőbb mérges gázokkal telt helyiségekbe is be kell hatolnia, de ezenkívül a nagyobb városok épületei és azok labirintusai, a szűk helyek, folyosók, csatornák, pinceműhelyek és a 3—5

emeletig terjedő lépcsők, mind azt igazolják, hogy ily helyeken nagyobb működési határral bíró füst- és gázvédő készülékre van szükség. Ily célra régebben és általában a nagyobb városokban, légszivattyúval, illetve fújtatóval táplált és gumitömlőkkel felszerelt füstsisakok voltak és vannak még sok helyütt ma is használatban. Ezek azonban már kezdik idejüket múlni, miután ezeknél a működési távolság korlátolt. Ha csak egy méterrel beljebb kellene a tűzoltónak hatolni, mint légvezető tömlőjének hossza, úgy a tűzoltó munkájában máris korlátozva van. Az ily tömlős készülékeknél nagy hátrány az is, hogy a tömlő a lehulló törmeléktől, gerendázattól, vagy egyéb

súlyosabb tárgyaktól megsérülhet, s hogyha égő anyag hull reá, akkor a ruggyanta mézga anyaga meggyúllad és a tömlő elpusztul, s a tűz fészkenél elfoglalt tűzoltó esetleg életveszélybe is juthat.

Sokkal célszerűbbek tehát a szabadon hordható, oxigénnel táplált füst- és gázvédő készülékek, mert ezek a tűzoltónak szabad mozgást engednek s mert nem kell a tömlőt állandóan maga után cipelni, munkájában gátolva nincs; ezenkívül a távolság sem képez soha akadályt, miután a tűzoltó a légzéshez szükséges tiszta oxigént magával viszi. Mozgási szabadsága egyébként is sokkal nagyobb és különösen mentési munkáknál sokkal könnyebben mozoghat, tekintettel arra, hogy a *HSS típusú készülék összsúlya mindössze csak 10 kg.* A HSS típusú oxigénes légzőkészülék működési határa 1—1½ óráig terjed, aszerint, amint a tűzoltó könnyebb vagy nehezebb munkát végez. A nehezebb munkát végző egyén ugyanis sokkal több levegőt fogyaszt. A HSS típusú készüléknek rendkívül nagy előnye, hogy a tűzoltó levegőszükségletét háromféleképen biztosítja és a legnagyobb légzési krízisben is, tehát a legnehezebb fizikai munka végzésénél is, módjában áll magát mindenkor annyi pótlevegővel ellátni, mint amennyire szüksége van. Hogy ez miként történik, azt alább röviden ismertetjük.

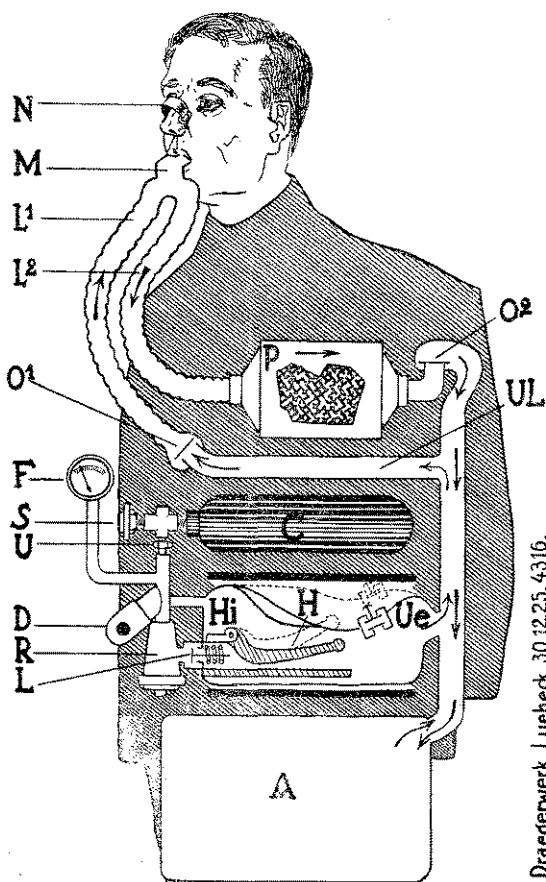

Drägerwerk, Luebeck 30.12.25.4316.

4. ábra

Dräger HSS típusú, 1924-es mintájú tüdőautomatikus oxigénes légzőkészülék szerkezeti rajza.

A HSS típusú készülék alapelve egyébként ugyanaz, mint az előbb ismertetett Dräger-Tübben oxigénes légzőkészüléké. Ugyanis a tüdő táplálására szükséges levegő, illetve oxigén, itt is 120 atmoszférára megtöltött acélpalackokban van elhelyezve és a kilehelt levegőt ezen készüléknél is a kalipatron tisztítja meg a szénstóktól és a vízgőzektől.

A 4. ábra a HSS típusú, tüdőautomatikus oxigénes légzőkészülék sematikus (szerkezeti) rajzát ábrázolja és ennek főbb alkatrészei a következők:

N = orrcsíptető, M = légzőcsutora (szájrés), L1 = belélegzőtömlő, L2 = kilélegzőtömlő, O1 = belélegző-szelep, O2 = kilélegző-szelep, P = kalipatron, C = oxigénpalack, D = segéd-szelep nyomógombja, F = finimeter, S = szénstópalack záró-szelepe, U = ennek csatlakozó anyája, R = nyomáscsökkentő-szelep, L = tüdőautomatikus emeltyűszerkezet, H-Hi = a

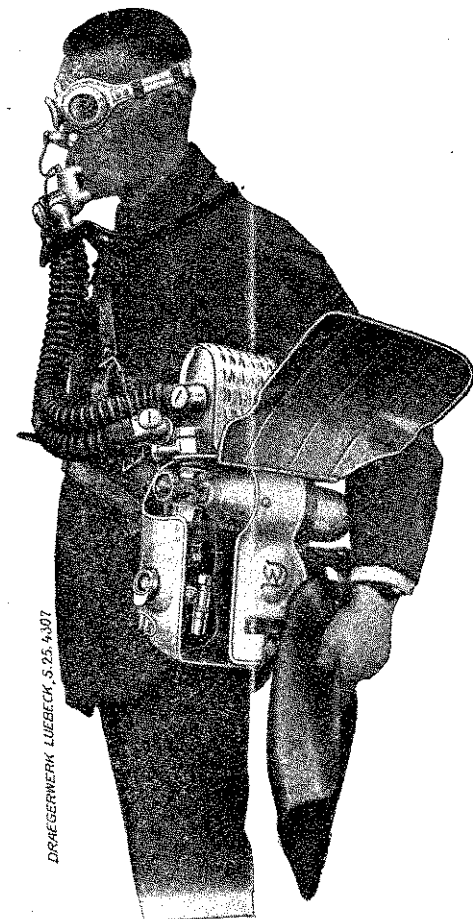

5. ábra

a HSS típusú készülék oldalt felszerelve

szecsíptetjük, az M csutorát a szájba vesszük és a C oxigéntartály S szelepét kinyitjuk és a készülék nyomban működik. Az oxigén a C tartályból az R nyomáscsökkentőszelepen át a H-Hi légzőzsákba jut s innen részben az

Ha a készüléket üzembe akarjuk hozni, akkor N orrcsíptetővel az orrot légmentesen ösz-

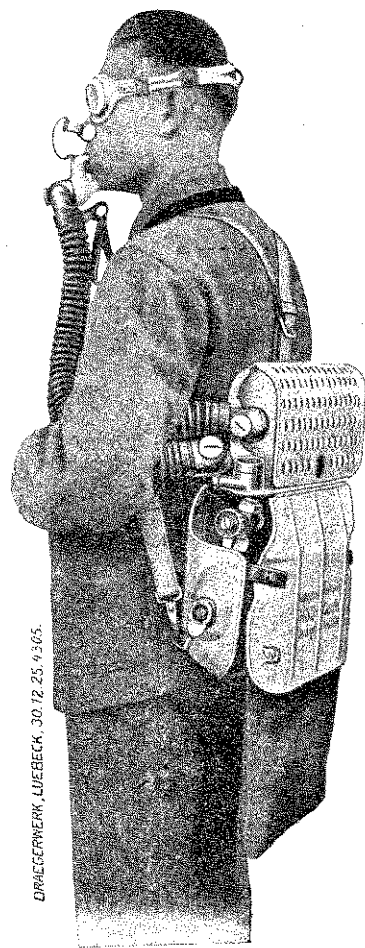

6. ábra

HSS típusú tüdőautomatikus készülék hátra szerelve

DRÄGERWERK, LUEBECK, 30.12.25.4305.

UL csővezetékbe, a nyíl irányában az O1 belé-
zőszelep és L1 belézőtömlőn át a szájba és
innen a tüdőbe jut. Az elhasznált, kilehelt
levegő az L2 kilézőtömlőn át a kalipatronba
jut, ahol ez a szénsavtól és lecsapódott víz-
gőztől megtisztítva O2 kilézőszelepen át az
UL körvezetékbe, ezen át az A légzőzsákba
jut, ahonnan az elhasznált, de megtisztított
levegő a H-Hi légzőzsákból kiáramló tiszta
oxigénnel felfrissítve az előbb leirt módon, a
légzési körfolyamat szerint a készülék hasz-
nálatáig ismétlődik, illetve mindaddig, amíg
az oxigéntartály ki nem ürül.

Ha a tűzoltó nehezebb fizikai munkát
végez és az R nyomáscsökkentőszelepből ki-
áramló oxigén a tüdő táplálására nem elég,
úgy a tüdő belégzése által összehúzódó H-Hi
légzőzsák az L emeltyűkarra fekszik, ezt le-
nyomja és a könyök alakú kar a rúgónyomásra
nyíló segédszelepet kinyitja és a légzőzsákba
ezen szelepen át pótoxigén áramlik; ha pedig
a tűzoltó oly nagy fizikai munkát végez, hogy
még ennél is több oxigénre volna szüksége,

úgy elégséges, ha a D segédszelep gombját
ujjával egy pillanatra lenyomja és úgy az A,
mint a H-Hi légzőzsákok nyomban oxigénnel
megtelnek. A tűzoltónak mindig módjában áll
arról meggyőződni, hogy mily hosszú ideig
maradhat még a füst és gázzal telt helyisé-
gekben; ennek ellenőrzésére szolgál az F fini-
méter, melynek a sötétben is világító mutatója
megmutatja, hogy még mily mennyiségű oxigén
van az acélpalackban.

A készülék tehát a legmesszebbmenő
biztonságot nyújtja és csak ennek tudható be,
hogy a *Dräger HSS típusú tüdőautomatikus
légzőkészülék* a tűzoltóságok által az egész
világon mind nagyobb terjedelemben lesz álta-
lános használatra bevezetve.

Az 5. ábra a HSS típusú készüléket oldalt
felszerelt állapotban, nyitott védőfedéllel
ábrázolja, míg a 6-ik ábra a háton hordott,
teljesen felszerelt készüléket mutatja, a HSS
típusú, tüdőautomatikus készüléket tetszés
szerint a mellen, oldalt és a hátra szerelve
lehet hordani.

Dräger oxigén inhallációs koffer.

Vidéki városok mentőszolgálatát termé-
szetszerűleg szintén a tűzoltóság látja el, ami
egyébként érthető is, mert az elsősegély nyuj-
tása ily helyeken szinte szerszerűleg a tűz-
oltói hivatásnak egy oly kiegészítő része,
amelynek külön álló megszervezése és fenn-
tartása kisebb városokban oly anyagi és tech-
nikai akadályokba ütközik, amelyek szinte
áthidalhatatlanok, s ezért nemcsak a tűzesetek

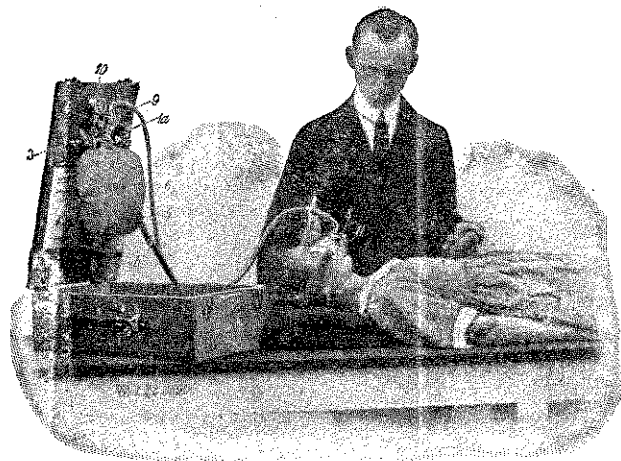

7. ábra

C típusú Dräger oxigénes inhallációs koffer.

alkalmával, hanem minden bármely okból
eredő eseteknél szintén a tűzoltóra hárul
ezen emberbaráti intézmény gyakorlata. A bal-
esetek válfajai közül e helyütt csak az ájulás
és öntudatlansági eseteket óhajtjuk érinteni.
Azt, akit ilyen baleset ér, leggyorsabban és
legbiztosabban tiszta oxigén belégzése által
lehet magához téríteni. Célszerű tehát, hogy
a mentő-tűzoltónak oly megfelelő eszköz álljon

rendelkezésére, amellyel a szenvedő beteget,
a magához térítéséhez szükséges oxigén inh-
allációval minden előkészület nélkül nyomban
el tudja látni.

E célra szolgál a 7. ábrán feltüntetett
C típusú Dräger oxigénes inhallációs koffer.
Az ábra ezen elmésen szerkesztett kis készü-
léket használatban ábrázolja, s ennek tartó-
zékai a következők:

1 = oxigénpalack, 1a = oxigénpalack
zárószelepe, 2 = nyomáscsökkentőszelep, 3 =
beállítócsavar, 4 = elágazó rész, 5 = oxigén
zacskó, 6 = légzőtömlő, 8 = inhallációs maszk,
9 = finiméter, amely az oxigéntartályban levő
oxigénkészletet mutatja, 10 = feszmérő, 11 =
arcmaszk szorító fejgyűrű.

A készülék használata rendkívül egy-
szerű. A beteget vízszintesen fektetjük és
nyaka alá vánkost, pokrócot vagy ehhez
hasonlót teszünk. A szorító fejgyűrűvel a (6)
légzőtömlőre csatolt (11) az arcmaszkot, mely
a száját és orrot betakarja, az arcra rögzítjük
és az oxigénpalack (1) szelepet (1a) kinyitjuk
és a készülék nyomban működik és a beteget
vegytiszta oxigénnel látja el. A betegnek ada-
golandó mennyiséget a beállítócsavarral (3)
szabályozhatjuk és percenként 4—6—8 és 10
liter adagolására szabályozhatjuk. A beállítást
a 10 feszmérővel ellenőrizzük. A finiméter (9)
pedig állandóan mutatja, hogy az oxigéntartály-
ban még mily mennyiségű oxigén van. Az oxy-
géntartály ürtartalma 1.3 liter és miután 120
léghőnyomásra van megtöltve, összesen 156
liter oxigént tartalmaz.

Dräger mesterséges légzőkészüléke.

Vizbefúltak, gázmérgezetek, villamosáram és napszúrás által sujtottak mentésénél, akik nemcsak öntudatukat veszítették el, hanem még szívük működésük is megbénultnak látszik s már nemcsak hogy magukról nem tudnak, de akiknél a bénultság már oly fokú, hogy légzésük is szünetel, a mesterséges légzés lesz alkalmazva.

A mesterséges légzés célja a tüdőt tiszta levegővel megtölteni s ezzel a tüdőben összegyűlt gázokat kiöblíteni, továbbá, hogy a tüdőbe jutott levegő egy része a szervezetet oxigénnel ellássa s a szív működésével kapcsolatosan a vér keringését megindítsa, aminek megtörténte után az elszerecsétlenedett lassacskán magához is tér. A mesterséges légzés alkalmazása a gyakorlatban nem ily egyszerű és korántsem megy oly könnyen, oly gyorsan,

szakadatlan, nem szűnő munkát igényel, amelyet megszakítás nélkül kell folytatni s abba hagyni jó lélekkel mindaddig nem szabad, amíg minden kétséget kizáróan a beállott halál nem konstatalható s így nem ritkán fél, egész napon, sőt még ennél is hosszabb időn át tartó szakadatlan munkával lesz a mesterséges légzés alkalmazva. Sok esetben az odaadó, fáradhatatlan munka eredménnyel jár, azonban számos esetben, a hosszadalmas, fáradságos munka után szomorúan kell lemondani a megmentés eredményéről. A kézzel folytatott mesterséges légzésnél megfelelő számú és kellően kiképzett munkaerőre van szükség, hogy a kifáradtak pihent erővel azonnal felválthatók legyenek. A fáradságos, kézzel folytatott mesterséges légzésnek azonban nagy hátránya, hogy a tüdőt a kar mozgatása által nem bírjuk eléggé levegővel megtölteni s így azáltal, aszerint, amely állapotban az elszerecsétlenedett van, a munka művelete nagyon meghosszabbodik, — másrészt a karok folytonos, órákon, sőt fél, vagy egész napon át való mozgatása által az elszerecsétlenedettben még egyéb kárt is okozhatunk végre előfordulnak oly balesetek is, ahol a mesterséges légzésre szoruló karja, bordája, vagy egyéb testrésze megsérül s így a kézzel való mesterséges légzés vagy egyáltalán nem alkalmazható, vagy pedig ezáltal az elszerecsétlenedettben még további károkat okozunk.

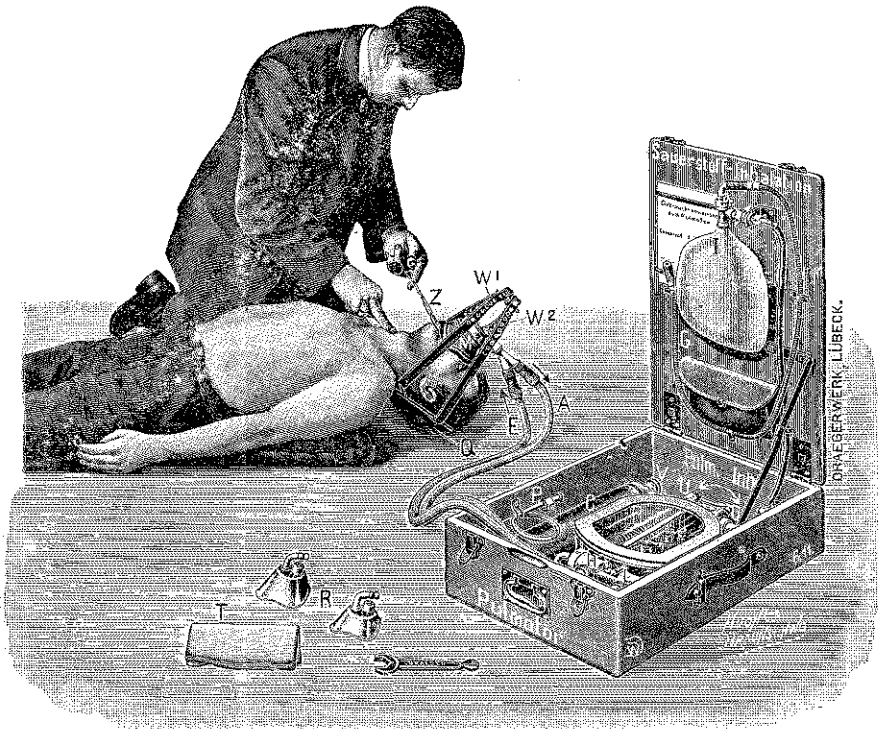

8. ábra
a Pulmotor működés közben.

mint ezt a fentebb, futólagosan pár magyarázó szóból a hozzá nem értő laikus következtetné. Magában az orvosi tudományban a mesterséges légzés alkalmazása még ma is egy oly terület, amelyen a tudomány a pozitív, véges határokat még nem volt képes megállapítani. Ugyanis különböző mesterséges légzést alkalmazó módszer létezik, de az orvostudósok még a mai napig sem tudták maguk között azt megállapítani, hogy ezek közül melyik a legjobb, a legbiztosabb és a leggyorsabban célra vezető. A legrégebbi módszer a kézzel eszközölt mesterséges légzés alkalmazása, ami azonban rendkívül fáradságos és hosszadalmas munkát igényel s amit csak az tud igazán és keifőn méltányolni és értékelni, aki már maga is alkalmazta, illetve alkalmazásánál személyesen is közreműködött. A mesterséges légzés alkalmazása

Ezzel szemben a Dräger szabadalmazott, mesterséges légzőgépe, a „Pulmotor”, a mesterséges légzést automatikusan, minden egyéni beavatkozás nélkül, oxigén segélyével önmaga végzi s ezáltal a mentés eredménye, ha ez még egyáltalán lehetséges, sokkal gyorsabban jelentkezik s oly egyéneknél is, akik megsérültek, anélkül, hogy az ilyenekben további kárt okoznánk, nyugodtan alkalmazhatjuk a Pulmotorral való mesterséges légzést.

A 8. ábra a Pulmotort működés közben ábrázolja. A Pulmotor egy 24 kg. összsúllyal bíró, fakofferben elhelyezett automatikus készülék, amelynél a motorikus erőt az oxigén szolgáltatja, mely motorikus erő a tüdőt automatikusan, oxigénnel vegyített levegővel megtölti s azután nyomban kiüríti. Tehát mint szívó és nyomó szivattyú működik, azonban

oly szerkezettel bír, amely teljesen meggátolja, hogy a tüdőbe túlnyomás jusson és esetleg ott kárt okozzon. A készülék elmés szerkezete folytán ki van zárva, hogy a tüdőben a nyomás 20 cm. víznyomás (tehát $\frac{1}{50}$ atmosféra) fölé emelkedhessék. Ellenben a nyomás aszerint, amint a tüdőbe kerül, nyomban alkalmazkodik a tüdő térfogatához és abban az arányban, amint ez kisebbedik, a nyomás szintén automatikusan azonnal csökken és pedig oly mértékben, hogy például nemcsak egy csecsemő, de egy kis madár tüdejében sem okozna kárt, ha ennél alkalmaztatnák a *Pulmotor*. Emellett azonban meg kell említenünk, hogy a tüdőt mindenkor teljesen megtölti oxigénes levegővel, tehát a szervezetnek nagy oxigén táplálékot nyújt s a tüdőben levő káros gázokat ezzel párhuzamosan sokkal gyorsabban szellőzteti ki, mint ahogy ez a kézzel való mesterséges légzéssel elérhető.

A *Pulmotor* működtetése gyorsan és könnyen elsajátítható és használata nemcsak orvosok, hanem a begyakorlott mentők által is eszközölhető. Amint az ábrából látható, az elszerencsétlenedettet hátára fektetjük, váll alá összegöngyölt ruhaneműt teszünk, hogy feje hátraessék, hogy így a légzőcső szabaddá legyen. Az arcára megfelelő szerkezettel erősítjük a gummiszegéllyel bíró inhallációs orr és száját lezáró légzőmaszkot, előzőleg azonban a készülékhez tartozó nyelvfogóval a nyelvet lassan, vigyázva kihúzzuk és a maszkkal a nyelvet az ajakhoz szorítjuk, hogy az vissza ne csusszék, mert a visszacsuszó nyelv

elzárja a levegő utját. Hogy a készülék által a tüdőbe fujt oxigénes levegő a gyomorba ne juthasson, egy ujjal az ádámcsutkának nevezett helyet megnyomjuk, miáltal a keményebb porcokból álló légzőcső mögötti lágy gummicsőhöz hasonló nyelőcsövet, tehát a gyomorba vezető út nyílását elzárjuk. Ha ennek megtörténte után a készülék oxigénpalackjának szelepét kinyitjuk, a *Pulmotor* nyomban működik, a kezelésre szoruló tüdőt egyenlő rythmusokban, oxigénnel vegyített levegővel megtölti és ismét ezt kiszívja úgy, hogy a beteg mellkasa ugyanazt a mozgást végzi, mintha természetesen lélegzenék, s ezen műveletet mindaddig folytatjuk, amíg a beteg magához nem tér, ami abban jelentkezik, ha a szempillája megrezdül, vagy szemét felveti. Ekkor a *Pulmotor* működését beszüntetjük és helyette ugyancsak a *Pulmotor* készülék másik alkatrészét, az inhallációs készüléket hozzuk működésbe, s a fejről leszerelt alkatrészek helyett az inhallációs készülék tömlőjére helyezett arcmaszkkal befődjük a beteg orrát-száját és az oxigén dús belélegzése által a beteg mindjobban megerősödik és mindjobban magához tér.

A *Pulmotor* egy világhírű készülék melynek célszerűsége, használhatósága, általánosan el van ismerve, s ott, ahol a község vagy város anyagi viszonyai megengedik, nem szabadna sehol a tűzoltó testület szertárát *Pulmotor* nélkül hagyni, mert mindnyájunkat érhet baleset s ezen készülék ilyen esetekben megfizethetetlen szolgálatokat képes teljesíteni.

Biztonsági gyors mentőöv.

Tűzveszélynél, balesetnél vagy bármely egyéb szerencsétlenségénél, öntudatlanok, meg-



9. ábra. Biztonsági gyors mentőöv.

sérültek vagy veszélyeztetettek minél gyorsabb biztonságba való hozása, illetve szállítása egyike

az első és legfontosabb mentő-feladatoknak. Az ily feladat megoldása rendkívül nagy önuralmat és feltétlenül megfelelő fizikai erőt is igényel, mert a mentőnek saját testi épségén kívül lelkiismeretesen kell afelett is őrködni, hogy a veszélybe jutottak és az öntudatlanok a mentés, illetve a megmentett továbbszállítása által meg ne sérüljenek.

A biztonsági, gyors mentőöv e célra rendkívül alkalmas eszköz, mert szerkezete lehetővé teszi a megmentendőnek a mélységből, avagy a magasból a földszinre való veszélytelen szállítását. A mentőöv maga 150 mm. széles, amelyre hátulról jobbra és balra vezető irányban egy-egy 100 mm. széles heveder van felerősítve. A mentőöv hátsó részén, valamint a keresztbe járó hevederek egy-egy erős acélgyűrűvel vannak ellátva. A mentőöv a hónalj alatt lesz felcsatolva, míg a hátsó részen felerősített két 100 mm. széles heveder a hátán keresztbe lesz fektetve és a vállon keresztül a mentőheveder mellső részére lesz csatolva. Ily módon sem a gyomor, sem a mell nem szenved, s a vállon, valamint a hátán levő,

összesen három darab gyűrűbe húzott kötéllel a megmentendőt a magashól biztosan és veszélytelenül tudjuk leereszteni, avagy a mélységből éppoly biztonsággal tudjuk felhúzni. A gyors mentőöv azonban nemcsak a közvetlenül veszélyeztettek megmentésére szolgál, hanem rendkívül célszerűen lehet alkalmazni tűzoltók, mentők, avagy munkásoknak veszé-

lyeztetett helyeken való tartózkodásuk biztosítására. Nevezetesen csatornák, hidépítés, torony és egyéb, a vízszintestől eltérő bármely helyen végzendő munkáknál.

A biztonsági, gyors mentőöv összsúlya 1.5 kg. Rendkívül szilárd és tartós, bőrözött kivitelben készül, és az ember testsúlyának többszörösen megfelelő biztonsággal bír.

„DOMINIT“

szilárd elektrolittal töltött, M S typusú, fém accumulatoros villamos biztonsági tűzoltólámpa.

A tűzoltónak és mentőnek nem ritkán sötét és sűrű füsttel telt helyiségbe kell behatolni, s hogy itt munkáját eredményesen végezhesse, feltétlenül szüksége van jó és megbízható világító eszközre. A villamos lámpák e célra a legcélszerűbbek, s ha ezek jókarban vannak, úgy biztos és jó világítóeszköznek fognak bizonyulni. A kénsavval töltött villamos lámpáknak azonban igen nagy hátránya, hogy ha a függélyes iránytól eltérő helyzetben lesznek tartva, vagy felborulnak, a kénsav a lámpából kiömlik, s ezzel a lámpa világítási

kapacitását veszi el egyrészt, másrészt a kiömülő kénsav magát a lámpát idő előtt elpusztítja, a tűzoltó kezét és ruháját megmarja. Az M S typusú, szilárd elektrolittal töltött, fémaccumulatoros „Dominit“ biztonsági lámpa e tekintetben teljesen biztonságot nyújt, mert a lámpa töltésére szolgáló s az accumulatorba töltött folyadék elkocsonyosodik, szilárd anyaggá válik, s az ily lámpa azután, ha bármily helyzetbe jut is, mindenkor kifogástalanul működik, töltő anyaga ki nem folyik, s így sem a lámpa anyagát, sem környezetét meg nem támadja.

Az M S typusú, fémaccumulatoros „Dominit“ lámpák 110 Volt egyenárammal, 2.6 Volt feszültségre és 1 Ampére áramerősségre lesznek megtöltve, világítási erejük megfelel 2 gyertya fényének, ami azonban a fényező által 50—100-szorosra lesz fokozva. Ha a lámpa használva nem lesz, úgy 4 hetenként árammal újra kell tölteni. A lámpa súlya egyébként üzemképes állapotban 2.9—3 kg. Rendkívül szilárd, erős anyagból készül s a legmostohább bánásmód mellett is helyt áll.

A 10-ik ábra a használatra kész „Dominit“ lámpát ábrázolja, míg a 11. ábra a „Dominit“ lámpa metszetét tünteti fel, melyen minden egyes alkatrész számmal van jelölve.

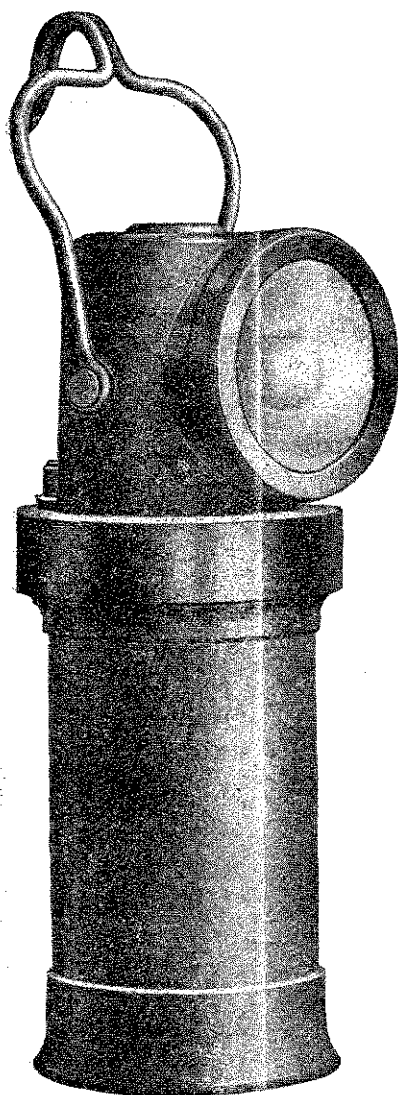

10. ábra

Fémaccumulatoros, szilárd electrolittal töltött „Dominit“ villamos kézilámpa.

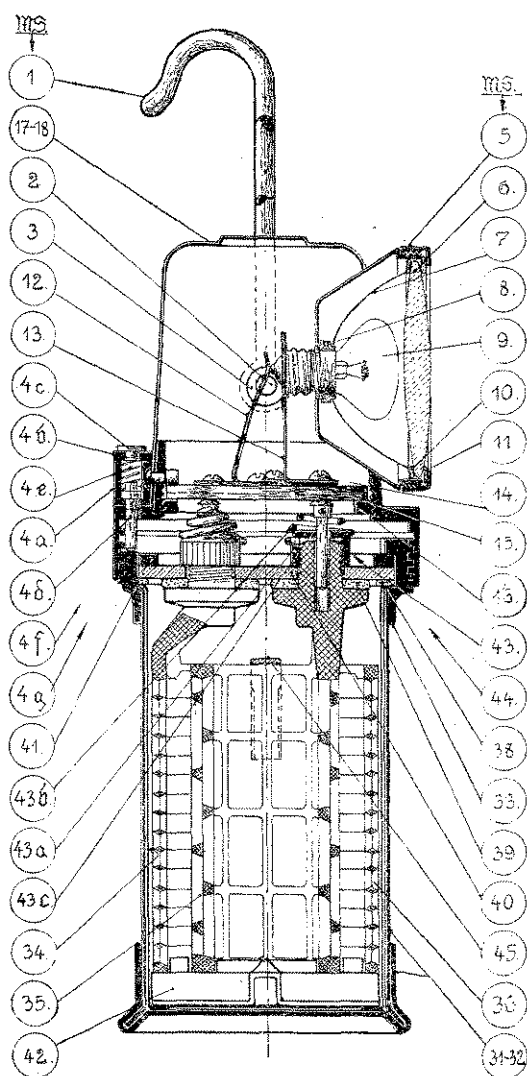

11. ábra

a „Dominit“ villamos kézilámpa metszete.

„W“ típusú „Dominit“ villamos kézi lámpa.

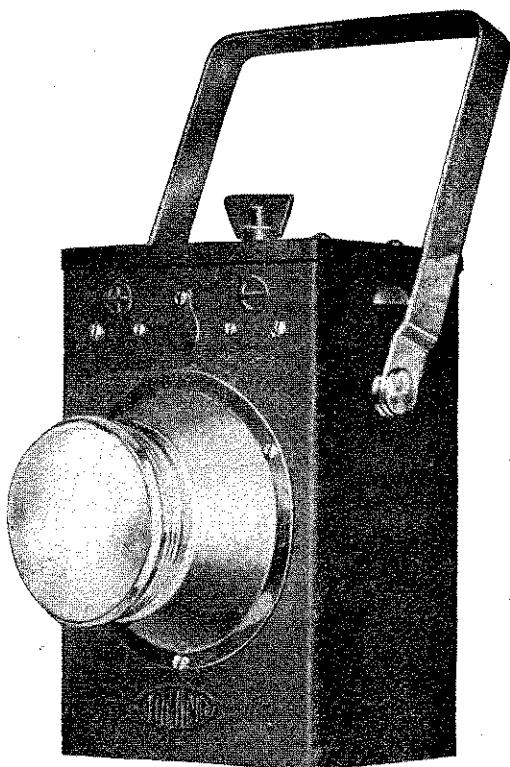

12. ábra
a „W“ típusú „Dominit“ villamos kézi lámpa

Ezen lámpa celluloid accumulatorral bir és kénsavval lesz töltve. A celluloid accumulator fedélrészén befelé nyíló csöcsnek némi-képp megátolja, hogy a kénsav kiömölhessék. A „W“ típusú „Dominit“ lámpák, mint kézi lámpák tűzoltóságok, éjjeli örök, villamos-üzemek és gázgyárak, továbbá bármely ipar-telep és magánhasználat részére is kitünően megfelelnek, különösen könnyű kezelhetőségük, alacsony súlyuk, tetszetős külsejük és főképpen mérsékelt áruk folytán.

A „W“ típusú „Dominit“ lámpák két-féle nagyságban készülnek. A „W1“ típusú 2 Volt feszültség 0.6 Ampére áramerősség mellett 1.5 gyertyafénnyel bir és égési tartama, naponkénti 1 órai kisülés melletti megszakításokkal, 16 óra. A lámpa súlya 1.2 kg.

A „W2“ típusú lámpa 4 Volt feszültség, 1 Ampére áramerősség mellett 4 gyertyafénnyel bir és égési tartama, naponkénti 1 órai kisülés melletti megszakítással, 8 óra. Súlya 1.9 kg. Kezelése rendkívül egyszerű. Töltéséhez 110 Voltos egyenáram szükséges.

A 12 ábra a „W“ típusú, kénsav töltésű, celluloid accumulatoros „Dominit“ kézi lámpát ábrázolja.

„STAUFFER“ szabadalmazott tömlőjavító készülék.

Kendertömlők kezelése és jókarbantartása nagy figyelmet igényel, mert az összes tűzoltói felszerelési tárgyak közül a kender-tömlők utánpótlása a leggyakoribb és a legnagyobb költséggel jár. Ennek dacára azonban mégis azt látjuk, hogy a kender-tömlők nem mindenütt abszolút kifogástalanok, s így a gyakorlatoknál, valamint tűzeseteknél is a megszokott látványok közé tartozik a kender-tömlők kifogásolható állapota. Hogy a tömlők jókarbantartása ennek dacára majdnem mindenütt kívánni valót hagy, ez különösenannaktudható be, hogy a tűzoltóságoknak nem állt eddig oly készülék, vagy oly tömlőjavítási módszer rendelkezésre, amellyel gyorsan és megbízhatóan, minden külön szakértelem nélkül, bárki képes lenne a hibás tömlőt kijavítani.

A „Stauffer“-féle szabadalmazott tömlőjavító készülék van hivatva arra, hogy a kender-tömlők a lehetőség határán belül minél nagyobb tartóssággal birjanak, és minél ritkábban legyen szükség új tömlők beszerzésére. Ezen egyszerű és célszerű kis készülékkel tényleg bárki képes a kender-tömlőket akár száraz, akár nedves állapotban és használat közben, nyomás alatt is, alaposan, jól, tartósan és megbízhatóan kijavítani.

A 3. ábra mutatja, hogy a szabadalmazott „Stauffer“ tömlőjavító készülék miként lesz használva. Az 1-ső ábra a kenderfonal behuzását ábrázolja, mely a tű mindkét oldalán egyenlő hosszúsággal bírjon. A 2-ik ábra, mint a javító tűt a lyukas tömlőbe beszurjuk, míg a 3-ik ábra azt mutatja, hogy a bajonettzárból

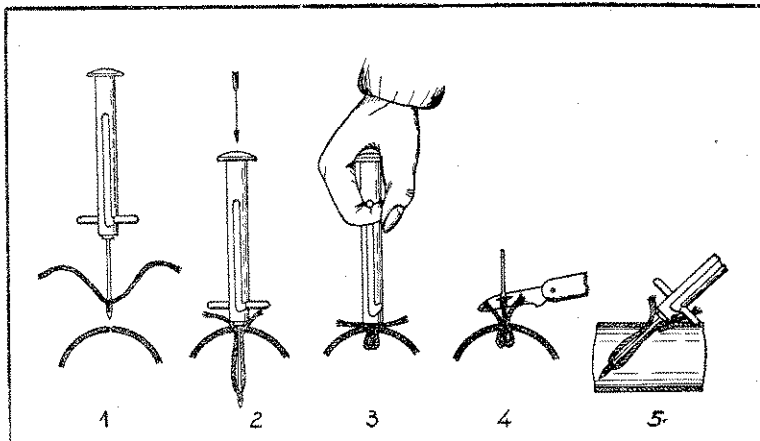

13. ábra
„Stauffer“ szabadalmazott tömlőjavító készülék

felszabadított javítótűt miként húzzuk egészen fel, s hogy ezáltal a tömlő belsejében a tömlőbe beszorított fonalból miként képződik egy fonalcsomó. A 4-ik ábra azt mutatja, hogy a visszahúzott tübefűzött fonalat és a kintlevő két fonalszárát miként vágjuk le. Az 5-ik ábra azt mutatja, hogy 30 mm-nél kisebb átmérőjű tömlők javításánál a javítótűt nem függélyesen, hanem rézsut kell szúrni, nehogy a tömlőt ellenkező oldalán megsértsük.

Ezen módszer szerint egész 8 mm-ig terjedő tömlőlyukakat lehet javítani. Az elcsomósodás folytán a nyomás nem képes a tüvel bevezetett fonalat kinyomni a teljesen tömített, javított helyen, s ha a tömlő mégis folynék, úgy ez azt bizonyítja, hogy a lyuk nem lett kellően betömve, s ekkor még 1—2 fonalat kell bevezetni, amíg a fonal teljesen beszorul a lyukba. A „*Stauffer*“ tömlőjavító készülékkel nemcsak lyukas kendertömlőket lehet javítani, hanem éppoly könnyen és éppoly jól javíthatók vele a ruggyanta tömlők is. Az eljárás mindig egy és ugyanaz.

A *Stauffer* tömlőjavító készülék egy precízen készített, nikkelezett kis kézi szerszám, melynek kezelése, amint az elmondottakból kitűnik, rendkívül egyszerű és használata által rendkívül nagy tömlőmennyiséget lehet évente megtakarítani. A készülék egy kis bőrtokban van elhelyezve, s a bőrtok oly nagy füllel van ellátva, hogy ez a derékszíjba befűzhető legyen, azért, hogy kivonuláskor a szivattyúkezelő számok közül, valaki azt magával vigye és ha a tömlő valahol javításra szorul, ott a helyszínen a tömlőt nyomban ki is javíthassa. A bőrtokban még 25-30 javítófonal befogadására hely áll rendelkezésre úgy, hogy a javítás mindenkor a helyszínen eszközölhető. Az egész kis készülék súlya körülbelül 250 gramm, tehát a tűzoltó, ki ezt magával viszi, semmiképpen fölösleges súllyal megterhelve nem lesz. Rendkívül ajánljuk, ezen a maga nemében páratlan, hasznos és célszerű kis tűzoltói segédszerszám minél szélesebb körben való beszerzését.

„TYFON” tűzjelző harsona.

Tűzoltóságok, ipartelepek, iskolák, intézetek, gazdaságok részére tűz és veszély vagy bármily más természetű jelzés céljára az alábbi oknál fogva ajánljuk a „*Tyfon*“ tűzjelző harsona beszerzését, mely a következő előnyökkel bír:

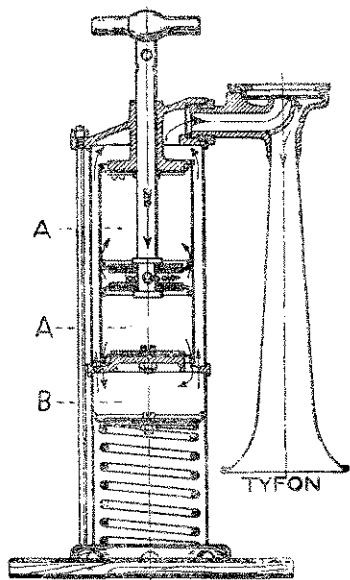

14. ábra.

„*Tyfon*“ tűzjelző harsona.

1. Rendkívül könnyen kezelhető, mert a szivattyú felfelé és lefelé mozgatása által a „*Tyfon*“ harsonához szükséges süritett levegőt még egy négy éves gyermek is elő tudja állítani;

2. egyszerűsége folytán kezelésre, javításra nem szorul, legfeljebb néha-néha pár csepp olajjal a szivattyút és bőrt felrisszítjuk;

3. érzékeny, könnyen sérülhető és gyakran javításra, vagy ujjal való pótlásra szoruló alkatrészekkel nem bír, fenntartása tehát költségmentes;

4. kis helyen elfér, akár szerkocsin, fecskendőn, laktanyában, toronyban vagy bármely más helyen könnyen elhelyezhető;

5. hangerőssége a szirénáét és a kürtét tetemesen felülmúlja, ezzel szemben a szirénánál előforduló gyakori költséges javítások a „*Tyfon*“ harsonánál ki vannak küszöbölve;

6. a „*Tyfon*“ harsonát ott, ahol nagyobb távolságra óhajtjuk a jelzést eszközölni, állandó magas nyomás alatt álló szénsavval, gőzzel, vagy süritett léggel is üzemben lehet tartani és a ház tetején felállítva belülről emeltyűkar vagy szelep által működésbe lehet hozni;

7. tartóssága szinte korlátlan, beszerzési ára ezzel szemben mérsékelt.

Miért használjunk csak „TOTAL“ tűzoltókészüléket?

1. mert télen be nem fagyhat, nyáron ki nem száradhat, s így mindenkor üzemképesen áll rendelkezésre;

2. mert oltani lehet vele úgy a szilárd, mint a folyékony halmazállapotú anyagok tüzét. Nevezetesen: fa, szövet, szalma, papír és hasonló szilárd anyagok tüzén kívül az összes folyékony halmazállapotú anyagok, mint: benzín, szesz, olaj, petroleum, éther, kátrány, lakk, kence, terpentin és hasonlók tüzét, továbbá karbid, film, elektronfém tüzét. Villamostüzek oltására szintén kitünően lehet használni, mert a száraz, semleges „Totalit“ oltópor egyike a legrosszabb áramvezetőknek, s így használata még a 100.000 Voltot meghaladó feszültségek alatt álló villamos berendezések, készülékek és vezetékek oltásánál sem veszélyes;

3. mert sem az eloltott anyagokban, sem azok környékén semminemű kárt nem okoz. A tűz eloltása után a semleges, száraz „Totalit“ oltópor a felületekről gyorsan és könnyen eltávolítható;

4. mert használata teljesen veszélytelen. Nem robbanhat, mert az 50 légkönyomásra megtöltött szénsavpalackok mindegyike hivatalosan 190 légkönyomásra lesz kipróbálva és hitelesítve, az oltóportartály pedig szegecselés és eresztékmentesen, autogén hegesztési módszer szerint készül és 15 légkönyomásra lesz kipróbálva, s ezenkívül biztosító-szeleppel ellátva, mely, ha a nyomás bármely oknál fogva a portartályban 6 légkör fölé emelkednék, nyomban önmagától kinyílik és a túlnyomást magán keresztül kibocsájtja és csak akkor zárul ismét, ha a nyomás 6 atmoszféra alá süllyedt. Használata egyébként a legszűkebb helyen sem veszélyes, mert az egészségre semmiféle káros gázokat nem fejleszt;

5. mert gyorsan olt; a nagy átmérőjű, kúpalakú „Totalit“ oltóporsugár a tűz fészkére lövelve, a tűz által belőle kifejlesztett szénsavgázzal rendkívül nagy területen a lángot hirtelen elfojtja, másrészt a nagy sebességgel és nyomással kiáramló „Totalit“ oltópor és az ezt magával ragadó expandáló szénsavsugár a füstöt és lángot félretereli és a hőséget rendkívül lehűti, s ezért a készülékkel közvetlen a tűz fészkéhez lehet férközni, ami az oltás hatásfokát és gyorsaságát rendkívül emeli;

6. mert működése használat közben is bármikor megszüntethető, tehát az egész töltést ok nélkül nem kell kifecskendezni, s a kiürült készüléket kitakarítani nem kell;

7. mert ellenőrzése a lehető legegyszerűbb; az oltóportartály fedelét ha lecsavarjuk, mindenkor meggyőződhetünk arról, hogy ennek

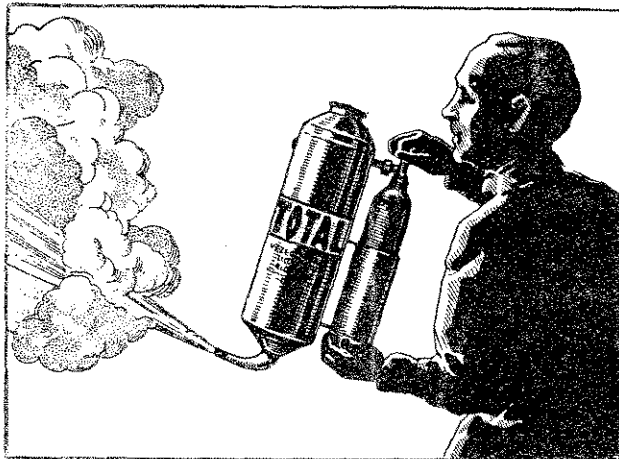

15. ábra. Total tűzoltó készülék.

töltéséből nem hiányzik-e? s a szénsavpalack tartalmát pedig lemázsálás által lehet a legegyszerűbb módon ellenőrizni. Ugyanis minden szénsavpalackba éles szerszámmal annak üres és töltött súlya be van vésve és ha a bevésett, töltött súly a lemérlegelt súllyal megegyezik, úgy a szénsavpalack tartalma is rendben van;

8. mert kezelése a lehető legegyszerűbb; ugyanis a szénsavpalack szelepének $\frac{1}{4}$ fordulata által a készülék nyomban működik, ami oly egyszerű és önmagától értetődően természetes művelet, hogy ezzel az első pillanatra még egy gyermek is azonnal tisztában van;



16. ábra. Total tűzoltó készülék.

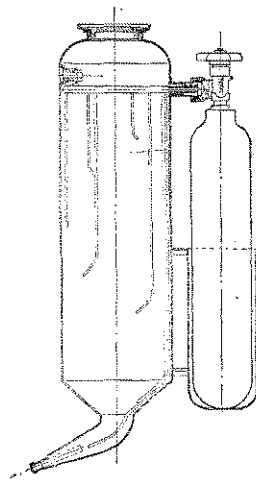

17. ábra. Total tűzoltó készülék metszete.

9. mert tartóssága az eddigi létező, összes között a legnagyobb, ugyanis a semleges, száraz „Totalit“ oltópor és az ennek kilövelésére szolgáló folyékony szénsav a készülék anyagát inkább konserválja, mint megtámadja, s így nem túlozunk, ha azt állítjuk, hogy „Total“ tűzoltókészülék tartóssága még az emberi kor végső határával sincs teljesen kimerítve;

10. mert magyar gyártmány, s így „Total“ tűzoltókészülékünk méltán megérdemli, hogy nemesak az elmondott előnyeivel fogva, hanem még ezért is támogassuk.

Az összes ismertetett készülékekre vonatkozó árajánlattal kívánatra azonnal a legnagyobb készséggel szolgál:

LIGETI ÉS BIRÓ, BUDAPEST, V. Vigszinház ucca 5.

Telefon: Teréz 277-99.

Sürgőnyecím: TOTAL Budapest.



Tűzrendészeti Közlöny

A Magyar Orsz. Tűzoltó-Szövetség hivatalos lapja.

Megjelenik minden hónapban egyszer.

Az előfizetési és hirdetési díjakat a Magy. Orsz. Tűzoltó-Szövetség „Tűzrendészeti Közlöny” 57454. számú csekszámlájára lehet beküldeni. Csekkürlap minden postahivatalban kapható.

Szerkesztőség és kiadóhivatal:

BUDAPEST,
VIII., Kun-utca 2. szám.

Előfizetési ára egész évre 6.— pengő

A szerkesztőség címére küldött szakcikkeket, ha a közlésre alkalmasak, díjazzuk.

Ajánlva a m. kir. Belügyminiszteriumnak 209,916/1923. B. M. sz., 44,616/1924. B. M. sz., 229,320/1925. B. M. sz. és 277,462/1925. B. M. sz, 161,748/1926. VIII. B. M. sz. körrendeleteivel.

A Magyar Országos Tűzoltó-Szövetség irodája:

Budapest, VII., Rákóczi-ut 38. szám, IV. emelet 15. a. — Telefon: József 418-45.

A testgyakorlás kérdése a tűzoltóságoknál.

Az első szervezett tűzoltók túlnyomórészen tornászok voltak. Különösen a német mintára alakult tornaegyletek igen sok helyen torna- és tűzoltó-egyletekké szerveződtek át. A budapesti önkéntes tűzoltó-testület végleges megalakulása alkalmával a Nemzeti Torna Egylettel egyidőre fuzionált. A Soproni Torna és Tűzoltó Egylet megalapítója és lelke, néh. Rösch Frigyes torna-intézet-tulajdonos és tanár, — a pozsonyi önk. tűzoltóság szervezője Martinengó Nándor európai hírfü vivőmester, — az általuk vezetett tornászifjúságból toborozták az első magyar önkéntes tűzoltókat.

A budapesti önkéntes tűzoltóság első gyakorlómestere, majd a megszervezett hiv. tűzoltóság első tűzfelügyelője, a német származású Krause Waldemár szintén tornász-tűzoltó volt.

Hogy annakidején a társadalom elsősorban a tornászokra számított és azokat igyekezett az önkéntes tűzoltóság zászlója alá tömöríteni, ezen körülmény érthető jelenségnek mutatkozott. Ugyanis a tűzoltó-intézmény akkori kezdetleges állapota mellett a testületek alapítói, a tornászati ügyességgel bíró, erős férfiakban vélték felismerni az ideális, tettekre és csaknem teljesen kiképzett tűzoltókat, akik a tűzoltói működéshez szükséges fegyelmet és összműködési képességet magukkal hozták.

Így a sportszerű testedzés praktikus kihasználásával az első tűzoltóságok, a tűzoltás céljaira alkalmasnak tetsző férfiakkal indultak az új intézmény meghonosításának nehézségeivel szerencsét próbálni. Mert a tornásztól húzódozókat a testi ügyességet feltételező veszélyes tűzoltói mászó és mentési gyakorlatokon való részvételre bírni, — igen nehezen lehetett.

A tornász-tűzoltók állandósításának rendszere hazánkban, talán Sopron városát kivéve, — mihamar csöddöt mondott és a tornászoknak csak kis töredéke vedlett át vérbeli tűzoltóvá.

Mihamar kiderült ugyanis, hogy a sportszerűen testgyakorlatot folytató tornászok a saját testnevelésük érdekében, tehát önző célokért fáradoztak, — míg az önkéntes tűzoltók másokért, — felebarátaik vagyonának és életének megmentéseért vállalkoztak a szintén testi ügyességet, erőt és kitartást igénylő szolgálatra.

A tűzoltóságok vezetőségének egyrésze ezután is módot nyújtott arra, hogy működő tagjai, a tűzoltói gyakorlati kiképezésen kívül, a tornászatot is művelje, illetve hogy ezáltal azok testi eréjét és ügyességét fejlessze. Lassanként azonban ezen testgyakorlási módszer legalább is a hazai tűzoltóságaink működésének teréről mindinkább leszorult, hogy helyet adjon a szoros tűzoltói gyakorlatozásnak, mely végeredményben is a főcél, — a tűzzel felveendő harcnak, — előkészítéséül szolgál.

A németeknél, különösen a hivatásos tűzoltóságoknál, a tornászat rendszeres gyakorlása továbbra is a testedzés és ügyesség fejlesztés egyik fő módszerét képezi.

Hazai tűzoltóságaink felfogása e tekintetben fokozatosan oly irányba terelődött, hogy a gyakorlati kiképezéssel, a mászó és mentő-eszközökkel, a különböző létrák, főként a horoglétrákkal való folytonos gyakorlatozás oly sokoldalú testi erő-kifejtést igénylő műveletnek felel meg, mely a rendes tornászatot pótolja, — illetve azt feleslegessé teszi.

A német tornászati módszernek az emberi test gyakorlása szempontjából kétségtelen előnye az, hogy a tornászok izomfejlesztése és testi ügyességük fokozása, arányosan és sokoldalúan történvén, a testnevelése minden irányban, egyöntetűen történik.

Hazai tűzoltóságainknál, különösen a hivatásosoknál, a tornászat általános gyakorlásának háttérbe szorulásával egyidejűleg a tűzoltók gyakorlati kiképzésének rendszere is megváltozott.

Amíg azelőtt ugyanis a szivattyúsok csak fecskendőket és vízvezeték szereltek, a mászók, illetve a csövezetők csak a létrákkal és a mentő-eszközökkel gyakorlatoztak, néhány évtized óta a legtöbb tűzoltóságnál az ujjong tűzoltóknak is minden irányban való kiképzése lépett előtérbe, ami által a szerelésekkel járó testgyakorlás és ügyesség fejlesztés is többoldalúvá vált. Az így kiképzett tűzoltók használhatósága értékben növekedett, mivel ezután azokat, szükség esetén, mindenféle szolgálatra be lehetett osztani.

Végeredményben a tűzoltói szerelési gyakorlatok mind a támadás előkészítésére szolgálnak, amelyek precíz és gyors kivitele a főcél.

kell folytatnunk azzal a biztos tudattal, hogy jogos ügyeinkben a belügyi kormány mindig a hátunk megett van, most már nekünk kell megmutatnunk, hogy tudunk és akarunk dolgozni hazánk tűzrendszete érdekében mert a legnagyobb akadályt, az anyagi erők hiányát, elhárította az útból a belügyi kormány gondos és megértő keze. *Dr. Roncsik Jenő.*

A tűzoltói mentőeszközök továbbfejlesztésének problémája.

Félszázadot meghaladó idő óta, vagyis a szervezett tűzoltóságok működésének kezdetétől fogva, a tűzoltói mentőeszközök fejlődése és tökéletesítése terén különösebb változás, vagy haladás alig mutatkozott.

A mentőkötél, a lipcsei zárkapoccsal ellátott öv, továbbá a dörzsfékkal és hevederrel ellátott mentőkötél, valamint a mentőszeg, jelenleg is a tűzoltók személyi felszerelése gyanánt szolgál. A különböző létrák, a mentőszák, a mentőtömlő, a reichenbergi csúszatóponyva és a különböző alakú ugróponyvák, minden nagyobb, sőt kisebb város tűzoltóságának felszereléséhez tartozik, melyek legnagyobb részét minden számottevő tűzesethez magával visz. A múlt század nyolcvanas éveinek végén pedig az addig használatban volt füst ellen védő ecetes szivacsot és az ugyanezzel ellátott bőrfüstálarcokat leváltotta a légszivattyú által táplált füstsisak és a többi célszerűbben konstruált egyéb füstkészülék, melyek zárhelyiségekben, a sűrű füstől, vagy más mérges gázok hatásától elalélt, illetve önkívületi állapotba jutott embereknek, a veszélyes légkörben való biztos megközelítését és az onnan való kimentését lehetővé tették.

Azóta az időközben feltalált oxigénes füst-elleni védőkészülékek is tökéletesítették, úgyhogy a légszivattyú által táplált készülék légvezető (spirál) tömlőjének maximális hosszánál (50 méter) távolabb is, a csővezető korlátlan távolságra is, bármely veszélyes légkörbe behatolhat. E készülékek tehát nemcsak a zárt tüzek fészkének hozzáférközhetségét teszik lehetővé, de mint emberéletmentést elősegítő eszközök is nélkülözhetetlenekké váltak.

Legújabbán pedig, mint mentőeszköznek alkalmazása szempontjából nagy előnyt és időnyerést jelent a modern autótólólétrák tüzembehozatala, amennyiben ezek a lófogatú létráknál jóval sebesebben érnek a vész helyére és azoknak néhány másodperc alatt, motorikus készülék segítségével való felállítása, illetve kihúzása, nagy időnyerést jelent. A nagyhatású és azonnal működésbe hozható motoros autófecskenők alkalmazása viszont a tűznek gyorsabb és eredményesebb eloltása által, ma már igen sok esetben a külön életmentő beavatkozást feleslegessé teszi, mivel a menekülés lehetőségétől elvágott emberek gyakran mihamar veszélyen kívül jutnak azáltal, hogy az őket fenyegető tűz terjedése megszűnik, amint ezen jelenséget a budapesti Kossuth Lajos utcai filmraktár égése alkalmával tapasztalni lehetett.

Az emberéletmentés legnehezebb problémája, a magasból való ponyvába ugrás réme, jelenleg is kísért még és ennek pótlására alig sikerült eddig célszerűbb és kevésbé veszélyes mentőeszközt konstruálni. Az ezirányú kísérletezések, százával eszközöltettek ugyan, különösen egy-egy katasztrófális lefolyású tűzeset után, amikor szerencsétlenül végződő ponyvába ugrások történtek.

Ilyenkor a multakban gombamódra szaporodtak el ennek megszüntetésére törekvő feltalálók, akik rendszerint tűzoltók sohasem voltak és tüzet legfeljebb csak messziről láttak. A sok sikertelen

kísérletezés és a valóságnak megfelelő kivitelben, monstrosus otromba szerkezeteket, mind a feledés homálya borítja, mivel e tökéletlen szerkezetek, a gyakorlatban nem váltak be.

E halvaszületett mentőkészülékek közül egyedül a német tűzoltóságok által felkarolt és jelenleg is használatos Herzog-féle támrudas ugróponyva vált ki praktikus szerkezetek által, mely a készenléti szereken szállítható és amely a leugrónak a földhözütődés veszélyét igyekszik elhárítani. Ezen a rendsnél jóval hosszabb ugróponyvának 2 egymásmellett levő sarkára, egy-egy hosszú támrúd rögzíthető, melyek kifeszítés alkalmával, veszélyeztetett ház fala mellé támasztatnak, míg a ponyva ellenkező tulsó oldalán azt, a földön álló tűzoltók oly módon eszközlik, hogy az lejtőszerű tartásban helyezkedik el. A ponyvába leugrott személy tehát megfelelő magasságban terhelvén meg az eszközt, tovább csúszva, a feszítést végző tűzoltókig jut, akik onnan kiemelik. Elvégre azonban ennek a készüléknek is helyet kell biztosítani az esetben, ha a lángban álló földszint és alsó emeletek nyílásai felett levő ablakból történik a leugrás, hogy a kifeszített ponyva maga is el ne égjen.

A motorikus fecskendők azonnali tüzembehozhatósága óta lehetségessé vált, hogy azok koncentrált hatásos sugarainak segítségével, a földszinten vagy az alsó emeleteken dúló tűz lángjai visszaszorítassanak, amiáltal a támasztó rudas ugróponyva is a falhoz állítható.

De ha már a lángok ily módon való visszaszorítása sikerül, akkor a gyorsan felállítható tololétra is a házhoz állítható, amelynek segítségével a megmentendők megközelítése és lehozatala mégis csak biztosabb eljárás, mint a veszélyes, ponyvába való leugrás.

De mintha egy idő óta, tűzveszedelmekkel kapcsolatos ugrásokról nem hallanánk, mintha ilyen természetű veszedelmes helyzetek és alkalmak előállása megszűnt volna. Ennek következtében természetesen a magasból való életmentőeszközök feltalálói is, további kísérletezéseiket beszüntették. Pedig a technika mesés haladásával, ezidő szerint könnyebb volna ilyen mechanikai erők által szállítható és működésbe hozható, életmentőeszközök konstruálása, mint évtizedek előtt, amikor az explozios motorberendezések még gyermekkorukat éltek.

A tűzoltói mentőkészülékek továbbfejlesztésének holtpontra jutását, minden valószínűség szerint, a fentebb említett tűzoltógépeknek és tololétráknak magas fokra való tökéletesítése által vonta maga után, melyek segítségével sikerül valamely tűzvész alkalmával a megszorult lakóknak, a tűz gyors megfékezése következtében megmenekülni anélkül, hogy a kockázatos halálugrásokra kerülne a sor.

Az ily eshetőségeknek legmegbízhatóbb megoldását mégis az ily alkalmak megelőzésére kell alapítani, hogy minden vonalon oly építkezési és berendezési viszonyok teremtsenek, amelyek mellett, tűzveszedelem esetén, az épületen belül tartózkodók, a tűzoltóság segítsége nélkül, idejében menekülhessenek

Dr. Balogh Dezső

Hozzászólás.

A „Kéményvetési bonyodalmak“ című cikkhez tárgyilagosan kívánom észrevételeimet megtenni, mint olyan kérdéshez, mely a megelőző tűzrendszettel a legszorosabb összefüggésben van.

Cikkírónak azon rendellenesség ismertetésére, mely szerint egy ember naponként 170-180 kéményt „kiégetett“, semmiféle megjegyzést nem

kívánok tenni, azonban az új ipartörvény Végrehajtási Utasításának 137. §-a olyan vívmánya a megelőző tűzrendészetnek, hogy elejtésének a gondolatával szemben is síkra kell szállni.

Ezen §-t ugyanis nézetem szerint azon érthetetlen és majdnem helyrehozhatatlan körülmény hozta életre, hogy a kémények helyes építésére vonatkozó egyöntetű utasításáról gondoskodás nem történt. Ennek következtében az a visszas helyzet állott elő, hogy minden építési szabályrendelettel bíró közület más-másféleképpen intézkedik a kémények építéséről, ha ugyan egyáltalában intézkedik. Vagyis olyan anyagból és olyan formára építik a kéményeket, illetve építetik, amilyenre az építőknek tetszik.

A szabálytalanul épített kémények alapos tisztogatása és tűzveszélyességtől való megmentése nézetem szerint kizárólag csak égetéssel (évenként egyszer, szükség esetén többször is) lehetséges. Mert bizony inkább égjen a kémény akkor, amikor szélcsendes, nedves az idő és felügyelet alatt áll, nem pedig akkor, amikor szélvihar dühöng és a legnagyobb bajt okozhatja, különösen ott, ahol sok a gyúlékony tetejű épület s falán a tűzoltóság sincs kellően megszervezve és ennek eszközei is hiányosak, vagy kezdetlegesek.

Nem lehet továbbá szem elől téveszteni azon körülményt sem, hogy a szabálytalanul bőre, vagy szegletesre épített kémények sarkaiban tisztítás után is ottmarad korom, amely megkeményedve, a későbbi tüzelés alatt reáarakodó koromportól belepve, ezzel együttesen a kéménytűzek legveszedelmesebb táplálékát szolgáltatja. Tapasztalati tény az is, hogy a kéményégetéskor a begyújtást helyesebb a csölyuknál végezni, mint a kiszedő ajtónál, mert így a meggyulladás biztosabb annak a közelsége miatt. A tisztítóajtóknál a kémény szabályossága esetén, nagyon sokszor nyerne megállapítást az égetés szükségtelensége. Csakhogy nem itt, hanem a csölyuk körül van a legtöbb szurok-korom, ahová belátni nem lehet. Ha pedig a kiszedőajtónál van tele a kémény hulladékkal, az csak rendkívüli hanyagságra vall.

Nem várható meg az elszurkosodás azon mérve sem, míg az a huzatot elzárja, mert az addig nem kívánt időben is többször begyulladhat és ha több cm. vastagságú szurkot gyújt meg, az olyan vehemenciával ég, hogy órákon át tűzben tartja a kéményt, ami csakugyan kárára van a kémény falának; de még az is előfordulhat a gyengébben megépített kéményeknél, hogy azokat széjjelveti. Tehát inkább égjen egy kémény évenként 5—10 percen át felügyelet alatt, mint az éveken át ki nem égetett, felügyelet nélkül álló, órákon, vagy félnapokon át.

A panaszló háztulajdonosok (lakók) pedig azért küzdenek minden eszközzel a kéményégetés ellen, mert az arra alkalmas idő nem mindig egyezik az ő kívánságukkal, a kormozást, az égetéssel járó piszkítást pedig sohase kívánják a díjazással egyetemben, amely utóbbi — lelkiismeretesen elvégzett — munkáért bizony 40—100 fillérrel nincsen túldíjazva.

Mindezek felsorolása után törjünk lándzsát ama tény mellett, hogy a használatban álló téli, vagy nyári kémény égetessék ki évenként legalább egyszer, ahol nagyobb mérvű a tüzelés, többször is és vele egyidőben a koromgyűjtő is tisztíttassék ki, valamint kívánatos lenne a hengerkéménytulajdonosokat arra bírni, hogy csépléskor szerezzék be és tartsák készenlétben az égetéshez szükséges szalmát, mert akkor az könnyebben megszerezhető és hiánya nem ad okot az égetés elmaradására, vagy hanyagabb módon való el-

végzésére. És ne tiltakozzék az égetés ellen a háztulajdonos azzal az érveléssel, hogy az ő házfedele szilárd, nem gyúlékony, mert számolni kell azzal is, hogy a szomszédé nem az és az udvarokban — különösen vidéken — gyúlékony anyagok vannak felhalmozva és különösen, hogy nincs mindig égetésre alkalmas idő.

Ha mindezeket szemelött tartjuk, akkor nem lesznek kéménytűzek és a tisztántartott kémények tüzelési zavarokat nem fognak előidézni, ami még a legfőbb: a megelőző tűzrendészet ismét egy nagy lépéssel halad előre.

Schwertl Nándor,
járásí tűzrendészeti felügyelő,
Paks.

A Hazai Fatermelő r.-t. faipari telepének égése Budapesten.

F. évi június hó 4-én d. u. 2 óra 45 perckor a fenti famegmunkáló gyárból földszintes tetőtűzet jeleztek. A nyert értesítés után nyomban 2 ügyeletes tiszt vezetésével a tisztí autó, a központi, a VI. és X. ker. tűzörség a cég VII. ker. Egressi-út 38. sz. alatt levő telepére vonult. A megérkezés percében a veszélyeztetett telepen az igazgatósági épület mögött levő és egyéb raktárak között szabadon álló, észak-déli irányba húzódó, 120 méter hosszú és 34 méter széles famegmunkáló műhely északnyugati végéhez közel, a kátránypapírral fedett tető 30 négyzetméternyi területen lángban állott.

A bútorgyártással és keretléc-készítéssel foglalkozó iparvállalat a VII. ker. külső részéig, a M. Á. V. ceglédi vonala mentén, azonkívül a Thököli-út, Mexikói-út és az Egressi-út által határolt 700 méter hosszú, 160—90 méter széles telken foglal helyet. A veszélyeztetett épület északi végének egy kőfalakkal tűzbiztosan elválasztott, üzemen kívül álló, kisebb gépház támaszkodik. A famegmunkáló műhely kőfalépületének fatetőszerkezete nyugotfelé eső felében vasbeton-oszlopokkal volt alátámasztva, míg a keleti oldalon a műhelytértől hosszában végighúzó kétszeres dupla nyeregteretnek gerince alatt, egy utóbb azon kívül is vezetett téglatűzfal választotta el az üzemen kívül álló enyvezőműhelytől és a készárúraktártól. E tűzfal felső részén a tetőgerendák a műhelyhelyiségbe átterjedők voltak; a lent levő vasajtók a tűz keletkezése idejében mind nyitva állottak. Ezen óriási, kétszeres nyeregfatető kátránypapírral volt fedve; alul mindkét gerince alatt 2 méternyire, a tetőgerendázat bedeszakázva, nádazva és bevakolva volt, amiáltal az egész épület hosszában, egy és két fél zárt padlástér húzódott végig, mely az égő tetőszerkezet hozzáférhetőségét megnehezítette, egyben pedig a tűz gyors tovaterjedését nagy fokban elősegítette.

Az égő épülettől északra 6 méternyire, faanyaggal zsúfolt hatalmas nyitott fészker foglalt helyet; mellette egy kisebb gyaluforgács-raktár állott, míg keletfelé 8 méternyire egy 100 méter hosszú, fából épült zsúfolt raktár húzódott végig. Nyugotfelé 15 méternyire szintén párhuzamosan elhelyezett fából levő raktárépületek következtek. A gyártelep iroda- és igazgatósági épülete a déli oldalon, az Egressi-úti főbejárat mellett levő egyemeletes palafedéssel bíró köépület veszélyen kívül állott. A telepen gyári tűzoltóság nincsen. A tűz keletkezésekor a szélirány északkeleti volt, mely másfél óra múlva délkeleti irányba fordult.

Az elsőnek a tűzhöz érkező központi tűzörség az Egressi-út és Mexikói-út sarkán levő városi tűzcsapról szívótömlők alkalmazásával nagy

autófecskendőjét hozta üzembe, melynek első egységes sugarát 150 méter tömlővezeték fektetésével az Egresi-út felőli felhatolással, a két nyereg tetejének közös metszési vonalában (ixni) a lángban álló tetőig vezetve támadott. A második központi fecskendő-sugár az égő műhely keleti szomszédságában levő fából épült hatalmas faraktár védelmére rendeltetett. A harmadik sugarat az időközben a tűzhöz érkezett VI. ker. tűz-ország vette át és azt az égő épület nyugoti oldalán a tetőre vezette, foglalt állást.

Mihamar kiderült, hogy a vízhiány következtében a sugarak hatóképessége kevés. Egy-egy tömlővezeték pedig csak 150 méter hosszú volt. Ily viszonyok mellett a szél irányában, az épület hosszában rohamosan terjedő tüzet feltartóztatni nem lehetett.

Ezen kritikus helyzet beálltával a tetőnek az épület közepetáján egész szélességében való átvágása elrendeltetett. Ezenközben a tűzoltó-főparancsnok is a tűzhöz érkezett, aki 3 óra 40 perckor a közp. nagy szerkocsinak, a IV. és V. őrségnek segítségül való hívását elrendelte. Ezalatt a X. ker. tűzország az Egresi-út városfelé eső szakaszán, a M. A. V. ceglédi vonalának vágányain túl, az Artezia szikvízgyárnál levő városi tűzcsapról, szivótömlők segítségével, autófecskendőjét szerelte. A vasuti sínek alatt átvezetett gőzfecskendő tömlővezetéke az égő épület nyugoti oldalán 2 egységes vezetékre osztva, az így nyert egyik sugár az égő épületbe hatolva támadott, a másik sugár az északi oldalon veszélyeztetett nyitott fészert védelmére rendeltetett. A segítségül érkezett IV. őrség autófecskendője a Thököli-út és Mexikói-út sarkán levő bővizű tűzcsapból szivó-tömlőn való táplálással 2 sugarat szerelt. A telep hosszú telkén végig ugyanis 550 méter hosszú gőzfecskendő-tömlőt vezetett, mely az égő épület előtt megosztatván, annak egyik egységes sugara a nyugoti oldal felől, a gépteremben foglalt állást; a másik a készárú-raktár- és enyvező-helyiségben dúló tüzet támadta. A segítségül érkezett kp. nagy szerkocsi legénysége és az V. őrség a bontási és egyéb műveletek körül segédkezett.

A legerélyesebb közelharc alkalmazásával sikerült a tető átvágása előtt néhány méterrel a tűz tovaterjedését elhatárolni. A 120 méter hosszú tető fele 60 méter hosszúságban és egész szélességében beomolva, — a műhely berendezése a stabilgépekkel együtt a lángok martaléka lett. A leégett műhelyben és raktárban levő faanyag és félig kész árú legnagyobb részét a gyár munkásai még idejében kihordták és biztonságba helyezték.

Délután 5 óra körül a szél délkeleti irányba fordult, amikor ismét az északi irányban fekvő nyitott fészert és gyalúforgács-raktár felé hordta a tüzes pernyét úgy, hogy ezek védelmére két sugár rendeltetett.

Este 6 órára a tűz a kész árúraktár deszkafallal elválasztott részén is elnyomva, — végleg elhatároltnak volt tekinthető, amikor az általános takarítási munkálatok következtek, — amire a VI-ik és az V-ik őrség bevonulása elrendeltetett. 6 óra 38 perckor a közp. és este 10 óra 20 a IV-ik és X-ik őrség is visszazereit és bevonult, amelyet megelőzőleg a központból 4 ember vette át a további takarítási teendőket és egy házi vezeték sugarával reggel 5 óráig működésben állott.

A tűzoltóság működése folyamán 4 baleset fordult elő. Soós Kálmán csővezető egy a helyszínen talált rozoga létra fokának eltörése következtében a földre zuhant és bal alszárának csontjai a boka felett eltörték. Jó Gyula tűzoltó a tetőn dolgozva, annak átszakadása következtében a

raktártérbe esett, ami által könnyebb természetű agryázkódást és zúzódásokat szenvedett. Tamássy József tűzoltó, az égő tetőről lecsúszván, mindkét keze tenyerén és ujjain zúzott sebek keletkeztek. Végül H. Kovács József tűzoltó jobb térdízülete megrándult. A sérültek közül az első kettőt a mentők a Szt. Rókus-kórházba szállították. A másik kettő házi ápolásra utaltatott. E tüzesetnél a kivonult tűzoltóság számaránya és működési köre a következőképp oszlott meg:

Tűzország	Szerk száma	Tiszt	Tűzoltó	Sugarak száma és neve
Központ	5	5	35	2 egységes sugár
IV.	1	—	11	1 " "
V.	1	—	11	1 " "
VI.	1	—	11	1 " "
X.	1	—	11	2 " "
5	9	5	79	7 egységes sugár

A fektetett nyomótömlők hossza 2000 méter volt. A tűzvizsgálat alkalmával megállapítást nyert azon körülmény, hogy a műhely kátránypapírral fedett tetejét, az épület nyugati oldala mellett néhány méternyire párhuzamosan húzódó iparvágányon tolatást végző mozdony szikrája gyújtotta fel. A tűz kitörésekor a mozdony még üzemben volt és menekülnie kellett. A tűzvesz által okozott kár 480.000 pengőre rúg, mely biztosítás révén megtérül. Hogy a helyszínén a tűz jelzése után néhány perc múlva megjelent, hatalmas felszereléssel és készültséggel rendelkező fővárosi tűzoltóságnak úgyszólván a szemeláttára, egy csekélyebb méretű kátránypapír fedésű tető kívülről kezdődött égése, ily nagyterjedelmű tűzvésszé fejlődött ki, ezen körülménynek három főoka volt:

1. E környéken jól ismert vízhiány, illetve az egymástól nagy távolságra eső és kevés vizet szolgáltatató vízvezeteki tűzcsapok képtelenek voltak a nagy motoros fecskendőket oly mennyiségű vízzel ellátni, hogy azok hatásos sugarakat szolgáltatott volna.

2. A tűz az épület északi végén keletkezett, amely irányból a tűz kitörésekor és folytatólag hatalmas szél élesztette azt, úgy, hogy a száraz fatetőn és a mihamar begyűjtött és csak bontás útján hozzáférhető, több rekeszű padlástérben a vihar által szított lángok igen rövid idő alatt végighömpölyögtek.

3. A tűzoltóságnak, az égő épület körül, néhány lépésnyire álló fából épült és intenzíve veszélyeztetett raktárak megmentésére is e kevés vízszolgáltatású és gyenge hatású sugarak egy részét kellett felhasználni.

Ily viszonyok mellett, amidőn nehéz közelharc mellett, mégis sikerült nemcsak a szomszédos tűzveszélyes épületeket megmenteni, de a lángban álló épület felét, a szél irányával szemben is meg lehetett tartani, ezen eredmény, adott esetben minden esetre kiváló teljesítménynek ismerhető el.

Dr. Balogh Dezső.

A budapesti Láng-gyári mintaraktár égése.

A fővárosi tűzoltóság 1927. június hó 15-én d. u. 5:57 órakor, nyilvános telefonon leadott tűzjelzés útján értesült arról, hogy az V. ker., Váci-út 152. szám alatt levő „Láng gépgyár r.-t.” fa-minta (model) raktárában tűz van. Az első jelzéssel egyidejűleg befutó többi jelzés komolyabb esetet sejtetett, miért is azonnal három: a IV., V.

és VI. kerületi őrségek rendeltettek ki, a központi őrségről pedig mindkét ügyeletet tartó tiszt kivonult. A mintaraktár a Láng-gyár telepén az egyéb üzemi épületek között, körülbelül a gyártelep keresztirányú tengelyében, párhuzamosan a Váci-úttal és attól kb. 200 méterre áll. A 60 m. hosszú és 20 m. széles épület maga deszkából épült, belül emeletre volt megosztva s az északi, déli és a Váci-úti oldalon bírt bejáratokkal. Az épület Duna felőli oldalán ca. 3—3 méterre két kisebb fabódé áll, az északi oldalon 20 méterre az öntöde épülete, a déli oldalon ugyancsak húsz m. távolságra egy a mintaraktár felé tűzfalal néző műhelyépület, a Váci-úti oldalon pedig a mintaraktárral párhuzamosan és egész hosszának megfelelően ca. 5 m. távolságra egy nyitott famintákkal és faládákkal telt fafészorakozik. A megérkező őrségek a famintákkal zsúfolásig megtöltött mintaraktár Váci-út felőli bejáratának környékén meglehetősen kifejlődött tüzet találtak s a lángok az épület közepén már a tetőzetten csaptak ki. A tüzet a jól felszerelt és kiképzett gyári tűzoltóság szolgálatot tartó csapata a gyártelep külön szivattyúberendezésével táplált házi tűzcsapokról szerelt és az épület két ellentétes oldalára irányított 4 egységes sugárral igyekezett határolni.

Az őrségek az első intézkedésre — mivel a házi vezeték már meg volt terhelve — úgy az északi, mint a déli oldalra 1—1 gőzfecskendő és 2—2 egységes sugár szerelését kapták feladatul, azzal a céllal, hogy azokkal két ellentétes irányban az épületbe hatolva, a tűz az épület közepére korlátoztassék. Még ezen sugarak szerelése alatt az épület közepén mind nagyobb terjedelmet öltő tűz sugárzó hője ellen, a nyitott fafészor védelmére újabb 3 egységes sugár szerelése rendeltetett el. Az épület belsejébe való nyomulás csak az északi oldalon sikerült, míg a déli oldalon, a megosztott emeletre nem lévén feljáró, a behatolás többszöri kísérlet dacára sem volt keresztülvihető.

Az így elhelyezett sugarak a tökéletesen száraz faanyag rohamos égésével szemben nem bizonyultak elégségeseknek s azért az északi oldalon behatolt sugarak eredményességének fokozására, a déli oldal felé húzó tűz sugárzó hőjének ellensúlyozására, illetve a fafészor védelmére újabb sugarak elhelyezése vált szükségessé. Miután azonban a működő őrségek tömlőkészletét a kifejtetett sugarak felemésztették, d. u. 6:10 órakor segítségkérésre a II. kerületi és a központi őrség is kivonult.

A segítségül hívott őrségek, illetve az újabb tömlőkészlet megérkezéig teltek el a legkritikusabb pillanatok. Az északi oldalon behatolt sugarak 20 méterre az épület belsejében állva, a füst és a hőség ellen küzdve, igyekeztek az elhódított területet tartani, a déli oldal felé haladó és mind nagyobb terjedelmet öltő tűz hősugárzása a nyitott fészor védelmére rendelt sugarakat lassan visszahúzóta, a szomszédos műhelyépületek tetőzetére hulló, ökölnagyságú tűzcsóvak pedig, hol itt, hol ott gyújtották meg a száraz időjárástól amúgy is erősen kiszáradt kátránytetőzetet. Az emberi ellenállás végső kihasználásával, a környező műhelyek tetőzetére felrendelt munkásság segítségével, sikerült ezeket a nehéz perceket leküzdeni, mert amikor a segítségül jött őrségek által az északi oldalra szerelt 1 gőzfecskendő, a déli oldalra pedig 1 gőzfecskendő és 2 egységes sugár működésbe jött, a tűz lokalizáltnak volt mondható. A segítségül érkező őrségekkel egyidejűleg jelentek meg a Jutagyár és a Csavargyár önkéntes

tűzoltóságai is, amelyek 1—1 gyári tűzcsapról szerelt 3 sugárral siettek a legjobban veszélyeztetett pontok védelmére.

A tűz lokalizálása után a továbbiak már gyorsan peregtek le. A hosszfal déli oldal felőli részének úgy 7 óra tájban történto kidőlése után, már közvetlenül a tűzre irányítható sugarak oltó hatása hamarosan mutatkozott. Amikor este 1/49 órakor a II. IV. és V. kerületi őrségek bevonhatók voltak, már csak az itt-ott piszlákoló zsarát-nokok eloltása maradt feladatul a kint maradó VI. kerületi és központi őrségeknek, amelyek d. u. 9.15 órakor vonultak be őrhelyükre.

Bár már maga az a körülmény, hogy magából a mintaraktárból 20 métert sikerült megmenteni, kellően értékeli a működő tűzoltóságok munkáját; nem hagyható szó nélkül az a küzdelem sem, amelyet a tűzoltóság a környezet megmentéséért vívott. Ennek megértésére legyen elég annyi, hogy a sugárzó hőtől 6 fővárosi tűzoltó fején használhatlanná sült össze a bőrsisak; 5 tűzoltó pedig részint az arcán, részint a kezén szenvedett ugyancsak a sugárzó hőtől égési sebet.

A tűz keletkezésének oka nem volt megállapítható. Az a körülmény azonban, hogy a leégett raktáreépületben nem volt villanyvezeték, ott a ki- és behordáson kívül más munka nem folyt, vagy a vétkes gondatlanság (egy sötétebb zúg megvilágítására meggyújtott és eldobott gyufa), vagy a gyújtogatás lehetőségét látszik igazolni. —tt—

RENDELETEK.

Békés vármegye alispánjának 10266/1927. sz. rendelete a járási főszolgabírákhoz, a városok polgármestereihez, a községek elöljáróhoz és a vármegyei tűzrendészeti felügyelőhöz az Orosházán tartandó vármegyei tűzoltószaktanfolyam tartása tárgyában.

Békés vármegye tűzoltó-szövetsége a Magyar Országos Tűzoltó-Szövetség ellenőrzése alatt a 230000/1925. B. M. rendelet 17. §-a alapján a folyó évi július 3—10-ig Orosháza községben várm. tűzoltótanfolyamot tart.

Felhívom a vármegye községeit, hogy e tanfolyamra az 5429/1927. sz. rendelettel beállítani rendelt tűzoltók kiküldéséről gondoskodjanak.

A hallgatók csoportos jó ellátásáról és élelmezéséről a tanfolyam parancsnoksága fog gondoskodni.

Felhívom a vármegyebeli községeket, hogy a tanfolyamra kiküldöttek nevét 1927. június hó 10-ig a tanfolyam-parancsnoksággal közöljék s amennyiben módjukban van a lakás és élelmezéssel felmerülendő 25—25 pengőt a várm. Tűzoltó-Szövetség 50988. sz. postatakarékpénztári folyószámlájára egyidejűleg fizessék be.

Kellő tájékoztatás végett még közlöm a következőket:

Tanfolyamhallgató lehet minden 20—42 éves feddhetlen előéletű, nemzeti szempontból megbízható, ép testtel bíró férfi.

A tanfolyam július 3-án délután kezdődik, a jelentkezők legkésőbb e napon 14. óráig kötelesek a tanfolyam parancsnokságánál az elhelyezés és beosztás eszközölhetése végett jelentkezni.

A tanfolyam utolsó napján a tanfolyamhoz esetleg kirendelt miniszteri biztos, az orsz. t. szövetség kiküldöttei, a várm. Tűzoltó-Szövetség és a hatóságok megbízottai jelenlétében, úgy az elméleti, mint a gyakorlati részből vizsgálatok tartat-

nak. Ennek alapján a hallgatók látogatási igazolványt nyernek.

Jelentkezés, feltételek és kedvezmények:

A jelentkezés határideje 1927. június 10. A jelentkezés Démusz Lajos vm. tűzrendészeti felügyelő, tanfolyam-parancsnokhoz Gyula, vármegyháza intézendő. A jelentkezők lehetőleg hozzanak magukkal nyári egyenruhát. A jelentkező tartozik a kiküldő hatóság, testület, vállalat vagy magánszemély által kiállított, a kiküldetést igazoló bizonyítványt bemutatni, melyben feltüntetendő, hogy a jelentkező a kiküldő részéről részesült-e anyagi támogatásban s mily összegű az?

Ugy az elméleti előadások, mint a gyakorlatok megszakítás nélküli látogatása, valamint a szolgálatnak tervszerinti pontos megtartása kötelező, mert az ellene vétők látogatási igazolványt nem kapnak. A hallgatók a jelentkezés napjától a záróvizsgáig katonai fegyelem alatt fognak állani.

Akik a tanfolyamot végighallgatták, látogatási igazolványt kapnak, melyet az esetleg kirendelt miniszteri biztos s a M. O. T. Sz. kiküldöttjei ellenjegyzésével és a szakelődök aláírásával láttatnak el.

Hogy a vármegyebeli községek tűzoltóságainak megfelelő szakférjfiak nevelését előmozdítsam, 30 egyén részére 25—25 pengő ösztöndíjat engedélyezek, mely összeg terhére az ösztöndíjas a tanfolyam tartamára elszállásolást és ételmezést kap. Erre vonatkozó kérelem a tanfolyam parancsnokához mielőbb, de legkésőbb június 10-ig beterjesztendő.

Tanterv: Elméleti rész előadás, (naponta 7—10-ig).

Tűzoltóságok szervezése és felszerelése. A fecskendő és alkatrészei. Mászó-, mentő-, védő-, bontó- és világító-eszközök. A tűzoltószeretek gondozása és működési zavarai. A tűzoltószeretár és berendezése. Vízszállítás. Tűzjelzés. Takarmányraktározása. A tűzrendészet jogrendszere. Az építkezés elemei. Tűzrendészeti vizsgálatok és eljárások. Megelőző tűzrendészet. Tűzoltás (taktika). Első segély balesetknél.

Gyakorlati része délután (3—7-ig).

Rendgyakorlatok. Szerek gyakorlati ismeretése. Fecskendőszerezés. Mászó- és mentőgyakorlatok. Támadás és vezénylés.

Gyula, 1927 május hó 10.

Dr. Daimel Sándor, alispán.

Pest-Pilis-Solt-Kiskun vármegye alispánjának, a vármegye járási főszolgabíráihoz, a r. t. városok polgármestereihez és a községek előljáróságaihoz intézett 31797/1927. kig. sz. rendelete a vármegyei tűzoltótanfolyamokra hallgatók kiküldetése tárgyában.

Az elnökletem alatt működő vármegyei Tűzoltó-Szövetség 8—8 napos vármegyei tűzoltótanfolyamokat rendez avégből, hogy tűzoltóinknak elméleti és gyakorlati kiképzését elősegítse, s hogy tovább képzésükhöz szükséges elemi ismereteket megszerezhessék.

Ezen tűzoltótanfolyamok a következő helyeken tartatnak:

1. Kiskúnhalas városban f. évi július hó 3—10-ig.

2. Nagykőrös városban f. évi július hó 10—17-ig.

3. Újpest városban f. évi július hó 3—10-ig.

Felhívom a r. t. városok polgármestereit és a községi előljáróságokat, hogy ezen tanfolyamokra arra alkalmas hallgatókat rendeljenek ki s a hallgatók nevét és személyi adatait hozzám legkésőbb f. évi június hó 20-ig jelentsék be, annak

megemlítésével, hogy a hallgatóknak mely tanfolyamra leendő felvételét kívánják.

Felkérem Kiskúnhalas, Nagykőrös és Újpest városok polgármestereit, hogy a tanfolyam elhelyezésének és sikerének biztosítása iránt az azok szervezésével megbízott vm. tűzrendészeti felügyelőket a leghathatósabb támogatásban részesítsék.

A tanfolyam a résztvevőkre teljesen díjmentes, a hallgatóknak elszállásolásáról és ételmezéséről a tanfolyamparancsnokság gondoskodik, a hallgatóknak elszállásolása és ételmezési költségeit a vármegyei Tűzoltó-Szövetség viseli, a kiküldő községet (várost) csupán az utazási költség és hallgatónként 20 (húsz) pengő térítési költség terheli, amely összeg a várm. Tűzoltó-Szövetség 35272. csekkzámlájára azonnal befizetendő. Kívánatos, hogy a kiküldő község (város) fedezet rendelkezésre állása esetén a kiküldött hallgató részére, kívánsága esetén anyagi veszteségeinek némi kárpótlása címén lehetőleg 20 pengő térítési összeget fizessen ki a látogatási bizonyítványfelmutatása után.

Tanfolyamhallgatóknak kiküldhető minden 18—45 éves, fedhetetlen előéletű és ép testű férfi.

A tanfolyam utolsó napjára a vármegyei Tűzoltó-Szövetség elnöksége és a városi hatóságok kiküldöttjei jelenlétében záróvizsga tartatik s a hallgatók látogatási igazolványt nyernek.

A hallgatókat lakhelyüknek a hatósága útján a vm. Tűzoltó-Szövetség fogja kiértesíteni arról, hogy mely tanfolyamra vétettek fel s mikor tartoznak jelentkezni.

A tanfolyamra felvett hallgatók kékcşikos vászonzubbonyt, fehér vászonnadrágot, sapkát és sisakot, mászóövet és szerelvényt, 1 takarót, 2 törülközőt és 1 lepedőt kötelesek magukkal hozni.

Budapest, 1927 június 7.

Agorasztó s. k., alispán.

Athén városának kb. 300,000 lakosa mellett tűzoltói létszáma eddig a következő volt: 1 főparancsnok, 10 tiszt, 6 (?) altiszt, 100 tűzoltó és 13 mesterember; szerei jelenleg a következők: 4 drb 4060 lóerős Dennis autófecskendő, 9 vizeslajt, 3 szerkocsi, 1 drb 15 méteres lófogatú és 1 drb ugyancsak 15 méteres hordozható tololétra és több kisebb tűzoltói és mentőszer. A város vezetősége újabban elhatározta, hogy tűzoltóságát teljesen átszervezi, annak létszámát lényegesen felemeli, új tűzoltószeretek egész sorozatát szerzi be és azokat három órsegen osztja meg. Az új órsegek erőssége a következő lesz:

I. órség. 1 főparancsnok, 6 tűzoltótiszt, 9 tűzoltó-altiszt és 140 tűzoltó, — valamint 2 technikus tiszt és 11 szakmunkás. — Beszerzendő tűzoltószereti pedig: 4 autófecskendő, 9 vizeslajt, 3 szerkocsi, 2 autótolólétra, 1 kerekekre szerelt létra és 4 motoroskerékpár. — Ez az órség 200,000 lakosu városrész tűzvédelmét fogja szolgálni.

II. órség. 1 tűzoltófőtiszt, 4 tűzoltótiszt, 6 tűzoltó-altiszt, 85 tűzoltó, — valamint 1 technikus tiszt, 10 szakmunkás. Ezen órség felszerelését 3 autófecskendő, 6 vizeslajt, 2 szerkocsi, 1 autótolólétra, 1 kerekekre szerelt létra és 2 motoroskerékpár fogja képezni. Az órség 60,000 lakosu városrész tűzvédelmét fogja ellátni.

III. órség. 1 tűzoltófőtiszt, 2 tűzoltótiszt, 4 tűzoltó-altiszt, 10 tűzoltó, — 1 technikus tiszt, 5 szakmunkás, mely 2 autófecskendő, 4 vizeslajt, 1 szerkocsi, 1 autótolólétra, 1 kerekekre szerelt létra és 1 motoroskerékpárral fog felszereltetni. Az órség 25,000 lakosu városrész tűzvédelmét biztosítja.

A tűzoltóság hivatásos és annak tűzoltója csak az lehet, aki katonai szolgálatának eleget tett és nem több, mint 30 éves.

r. t.

SZÖVETSÉGI ÜGYEK.

A Magyar Országos Tűzoltó-Szövetség elnökségének ülése 1927. május hó 20-án. Gróf Széchényi Viktor elnök az ülést megnyitván, annak első pontja az 1927. március 19-iki elnökségi ülés jegyzőkönyvének felolvasása volt. Ezután elnök kegyeletes szavakkal emlékezett meg. Dr. Glósz Kálmán, a Heves vármegyei tűzoltó szövetség alelnöke, az Egri Önkéntes Tűzoltó és Mentő-Egyesület volt működő parancsnoka és örökös tiszteletbeli parancsnokának elhunytáról. Majd Dr. Marinovich Imre alelnököt, Papp Ferenc és Rosta Géza előadókat, tűzoltói szolgálatuk negyedszázados évfordulójának betöltése alkalmából üdvözölte és részükre XXV. éves szolgálati érmét átnyújtotta.

Dr. Marinovich Imre alelnök, Rosta Géza előadónak és társainak a kormányzó Ő főmélto-sága által a múlt év augusztus 12-én lezajlott csepeli lőporrobbanás tűzveszedelme alkalmával kifejtett érdemeikért adományozott ezüst, illetve bronz érdeméremmel való kitüntetését az elnökség tagjainak lelkes ovációja mellett bejelentette. Breuer Szilárd alelnök három jelentkezőnek a tiszti vizsgára való bocsátási kérelmét terjesztette az ülés elé, akik közül kettőnek középiskolai végzettsége nincsen. Minthogy az elnökség egy régebbi határozata szerint a tisztvizsga letételének egyik feltétele gyanánt a középiskolai végzettséget állapította meg, hosszabb tanácskozás után úgy határozott, hogy tisztvizsgára való bocsátás iránti kérelmek elbírálásánál a középiskolai végzettség megkövetelésére vonatkozó álláspontját továbbra is fenntartja. Ha pedig ezen ügyben e kérdést szabályozó belügyminiszteri rendelet időközben meg nem jelenne, úgy ezen régebbi határozatát döntés végett a legközelebbi választmányi ülés elé terjeszti. Főtitkár folytatólag Erős Antal győri tűzoltótiszti-gyakornok tiszti vizsgára való bocsátatása iránti kérelmét bejelentette. Kérelmezőnek ezen vizsga letételére vonatkozó jogosultsága igazoltatván, elnökség a fővárosban tartandó tűzoltótiszti bizottság tagjaiul Dr. Balogh Dezső, Papp Ferenc és Rosta Géza előadókat delegálta.

A veszprémi vármegyei tűzoltó szövetség f. évi február hó 2-án tartott választmányi üléséről szóló jegyzőkönyvének bemutatását az elnökség tudomásul vette.

Hirling Gyula előadónak a gyöngyösi tűzoltóságra vonatkozó jelentését illetve Gyöngyös város polgármesterének levelére szóló válaszát az elnökség tudomásul véve, az eltérő nyilatkozatokra való tekintettel a belügyminiszteriumhoz intézendő, helyszíni szemlével kapcsolatos vizsgálat elrendelése iránti javaslat felterjesztését határozta el. Az elnökség. Heves vármegye alispánjának f. évi július 18—31 napokon Egerben tartandó kerületi tanfolyam tárgyában beterjesztett kérelmét azzal vette tudomásul, hogy annak minden tekintetben való támogatását határozta el; tanfolyamelőadókul pedig Falusy Károly, Papp Ferenc és Dr. Roncsik Jenő előadókat, a vizsga napján pedig a szövetség képviselőjeül Dr. Marinovich Imre alelnököt kérte fel.

A vasmegyei szövetségnek a Jánosházi Önkéntes Tűzoltó-Testület f. évi augusztus 20-án tartandó 50 éves jubileumára való meghívását, az elnökség azon elhatározásával vette tudomásul, hogy annak f. évi augusztus hó 14—15-re való megtartását javasolja, amennyiben az orsz. választmányi ülése Székesfehérváron, augusztus 20-e napra tüzetett ki.

Dr. Roncsik Jenő előadónak azon jelentésére, hogy a magyar mérleg- és gépgyár r.-t. az általa szálított tűzoltó-zerek kipróbálásáról szóló bizonylatok fényképmásolatát reklámcélokra használja fel, Nagy Sándor főtitkár erre vonatkozólag az elnökség mult évi határozatát ismertette, mely szerint az eredeti bizonylatok nem a gyárnak, hanem az érdekelt község előljáróságának küldetnek el. Tudomásul szolgált.

Demusz Lajos Békés vármegye tűzrendészeti felügyelője f. évi július 3—10 ig Orosházán tartandó vármegyei tűzoltótanfolyam megtartásához való jóváhagyást és előadók kiküldetését kérte. Az elnökség Demusz Lajos tanfolyam parancsnok, Bojtor István, Erdély Ernő, Folyus Károly, Papp Ferenc, Dr. Roncsik Jenő és Rehak Tamás tanfolyamelőadókként való közreműködését jóváhagyólag tudomásul vette és a vizsgára az orsz. szövetség képviselőjében Dr. Marinovich Imre alelnököt küldötte ki.

A mosonvármegyei szövetségnek f. évi június hó 5 és 6-án tartandó 40, illetve 50 éves jubileumára való meghívását az elnökség tudomásul vette, az ünnepélyen való képviseltetésére pedig Dr. Marinovich Imre alelnököt kérte fel. A Hajdudorogi Önkéntes Tűzoltó-Testület f. évi május hó 29-én, 4 tagjának tiszteletére; a 25 éves kir. díszem átadása alkalmából rendezett ünnepélyre szóló meghívást az elnökség tudomásul vette és képviseltetésével Dr. Roncsik Jenő előadót bízta meg.

Az elnökség Kalmár Edvár Aladárnak, a „Magyar Geniusz“ igazgatójának azon írásbeli értesítését, mely szerint Kaszás Ernő, a vele szemben elkövetett rágalmozásért, írásban adott nyilatkozat útján bocsánatot kért, tudomásul vette.

Elnök javaslata alapján az 1927. évben megtartandó orsz. választmányi ülés helyéül Székesfehérvár, napjaul pedig augusztus 20-ika tüzetett ki.

Az elnökség sajnálattal vette tudomásul a m. kir. belügyminiszternek 150.434/1927. VIII. sz. azon leiratát, melyben a szövetséget arról értesíti, hogy a vallás és közoktatásügyi miniszter a tűzoltás elméleti és gyakorlati oktatásának a tanítóképezdekbe való bevezetését teljesíthetőnek nem találta. Sajnálattal vette tudomásul az elnökség a m. kir. belügyminiszternek 159.631/1927. VIII. sz. azon leiratát is, melyben az orsz. szövetséget arról értesíti, hogy a vármegyei tűzr. felügyelőknak törvényhatóságuk területére érvényes vasúti szabad-, vagy kedvezményes jegyek kieszaközlése leküzdhetetlen akadályokba tüközök.

Az elnökség a Budapesti Önkéntes Mentő-Egyesület köszönő átiratát, melyben az orsz. szövetség a 40 éves jubileuma alkalmával képviseltette magát, tudomásul vette, valamint Dr. Marinovich Imre alelnök azon bejelentését is, hogy ezen ünnepély alkalmával gr. Karácsonyi Jenő elnöknek az orsz. tűzoltó-szövetség XXV. éves szolgálati érmét átnyújtotta.

Erdély Ernő előadónak azon javaslatához, hogy az 1927. évi V-ik törvénycikk megalkotásáért a m. kir. belügyminiszterhez köszönő átirat intéztessek, az elnökség egyhangúlag hozzájárult. Erdély Ernő azon javaslatára vonatkozólag pedig, — hogy a „Tűzrendészet“ még hiányzó három füzete minél előbb kiadassék, — az elnökség úgy határozott, hogy elvileg azok kinyomatásához hozzájárul, annak mely időben való eszközlését

azonban, a szövetség vagyoni állapotának mérlegelésével, az ügyvezetésre bizza.

Jalsoviczky Sándor nyug. belügyi államtitkárnak, az orsz. szövetség tiszteletbeli tagjának, a „Tűzoltó Otthon“ telekrészének tulajdonjogi rendezése tárgyában előterjesztett azon kérelmét, hogy az orsz. szövetség az állami sofförtanfolyam részére építendő helyiségeinek céljaira a telek legnagyobb részét engedje át, amelynek ellenszolgáltatásául, a „Tűzoltó Otthon“ fennmaradó, csekély méretű telkén, egy építendő kis egyemeletes kőépületet nyerne cserébe, ahol az irodai helyiségek, ülésterem és egy kisebb lakás nyerne elhelyezést, az elnökség elfogadhatónak nem találta és az ajánlat felett napirendre tért.

A nagykőrösi önkéntes tűzoltó-testület parancsnokának, Fodor Illésnek, tűzoltó-bélyegek kibocsátása tárgyában előterjesztett javaslatát az elnökség elfogadhatónak nem találta. Az ülésről ezenközben távozó Széchényi Viktor gróf elnöki székét Breuer Szilárd alelnök foglalta el.

A „Magyar élet- és járadékbiztosító intézet“ azon megkeresését, hogy az orsz. szövetség tagtestületeit a cég támogatására hívja fel, — az elnökség teljesíthetőnek nem találta, mivel egyes cégeket, mások rovására elvi okoknál fogva nem ajánlhat.

Erdély Ernő a most megjelent gyakorlati szabályzat kivonatának a mult ülésen megállapított 50 fillérsnyi árát magasnak találván, annak 20 fillére való leszállítását javasolta. Minthogy az irodának e nyomtatvány költségeiről szóló számla még nem küldetett meg, elnökség az ügyvezetőséget annak vétele után a lehetőségig reális alapon kiszámított alacsonyabb ár megállapításával bízta meg. Erdély Ernő a belügyminiszter által a közeljövőben, a tűzoltóanfolyamok és a tiszti vizsga-rendelet kibocsátása előtt tartandó értekezletre elnökségi tagok kiküldetését javasolja. Az elnökség az értekezletre Breuer Szilárd alelnököt, Erdély Ernő és Papp Ferenc előadókat küldötte ki.

Köhler István választmányi tag azon bejelentését illetőleg, hogy a tűzoltószerek kedvezményes szállításánál a vasúti közegek még mindig nehézségeket támasztanak, mivel azok egy része a kereskedelmi miniszternek erre vonatkozó rendeletét nem ismerik, az elnökség ez ügyben a belügyminiszterhez való felterjesztés intézését határozta el.

Nagy Sándor főtitkárnak az irodában felhalmozott, 10 évnél régebbi keletű iratok kiselejtezésére előterjesztett javaslatára vonatkozólag az elnökség úgy határozott, hogy a történelmi becsű okmányok, leiratok, levelek stb. megőrzendők; a többi kiselejtezhető és annak papíryanaga értékesítendő. Több tárgy nem lévén, elnök az ülést berekesztette.

A Magyar Országos Tűzoltó-Szövetség segélyző-pénztárának elnökségi ülése 1927. május 20-án. Gróf Széchényi Viktor elnök az ülést megnyitván, a múlt ülés jegyzőkönyve felolvastatott.

Ezután az elnökség Erdei Gyula nyiregyházi tűzoltó segély iránti kérelmével foglalkozva, azt teljesíthetőnek nem találta, mivel sérülése nem szoros tűzoltói szolgálata közben és azzal össze nem függő okok miatt állott elő.

Kramli Lajos taliándörögdi tűzoltó részére tűzoltás közben elszenvedett szemsérülése következtében előállott 8 napi munkaképtelenségének tartamára 16 pengő utalványoztatott.

Az 1918. év július 14-én, a pozsonyi dinamitgyárban történt robbanás alkalmával meghalt Lakatos József és Varga István gyári tűzoltók özvegyeinek, valamint ugyanezen alkalommal súlyosan megsérült és rokkanttá vált Drbohlav János rajvezetőnek segély iránti kérelmét az elnökség teljesíthetőnek nem találta, mivel a legszorgosabb kutatás mellett sem volt megállapítható azon körülmény, hogy a baleset megtörténte után nevezettek kérelmének elintézése milyen akadályokba ütközött; a segélyző pénztárnak azon időben hazai értékpapírokból és készpénzből álló vagyona pedig, a háború utáni viszonyok következtében, teljesen értéktelenné vált.

Sági Kiss István tápiószentmártoni tűzoltó részére tűzoltás közben elszenvedett balesete következtében 9 napig tartó munkaképtelenségének tartamára 18 pengő segély utalványoztatott.

Wrabel Miklós lajosmizsei tűzoltó részére tűzoltás közben elszenvedett égési sérüléséből eredő, de a normálisnál hosszabb gyógytartamot igénylő eset körülményeinek mérlegelése után, az elnökség 60 pengő segélyt utalványozott,

Bodi Lajos nyíradonyi tűzoltó részére gyakorlatozás közben elszenvedett sérülései következtében előállott 27 napig tartó munkaképtelenségének időtartamára 54 pengő utalványoztatott.

Breuer Vilmos, budapesti Schlick-Nicholsongyári tűzoltó részére, tűzoltás közben keletkezett égési sérülésének következtében előállott 24 napra terjedő munkaképtelenségének tartamára az elnökség 48 pengő segélyt utalványozott.

Rejha Andor és Bodó Mihály szakaszparancsnokok részére, akik tűzoltás közben égési sérüléseket szenvedtek, 25 napra terjedő munkaképtelenségük tartamára az elnökség 50—50 pengő utalványozott.

Cethoffer Sándor zsirai tűzoltóparancsnok azon kérelmét, hogy tűzoltói szolgálat közben szerzett lágyéksérveinek szükségessé vált műtéti és egyéb gyógyköltségei megtérítenek, illetve hogy ezen kóros állapotából kifolyólag részére megfelelő segély utaltassék, az elnökség teljesíthetőnek nem találta, mivel a becsatolt orvosi jelentésből nyilvánvalóan megállapítható volt, hogy nevezettnek ezen bántalma nem baleseteredetű és hogy az a tűzoltói szolgálattól függetlenül, — lassan fejlődött ki.

Sáfrány Lajos mezőszasi tűzoltó részére, aki tűzoltás közben súlyos sérüléseket szenvedett el, 38 napig terjedő munkaképtelenségének tartamára az elnökség 76 pengő segélyt utalványozott.

Balog János kiskundorozsmai tűzoltó részére tűzoltói szolgálata közben keletkezett sérülése következtében előállott 10 napra terjedő munkaképtelenségének tartamára húsz pengő segély utalványoztatott,

Végül Major Géza kondorfai tűzoltó részére, aki tűzoltó-gyakorlat alkalmával 12 napig tartó munkaképtelenséggel járó sérülést szenvedett, az elnökség 24 pengő segélyt utalványozott.

Több tárgy nem lévén, elnök az ülést berekesztette.

A Pest-Pilis-Solt-Kiskúnmegyei Tűzoltó-Szövetség f. évi május hó 14-én, Pest vármegye székházának kistermében tartotta meg az évi közgyűlését. Az évijelentés ismertetése és tudomásvétele után a tisztújítás következett, melyen ügyvezető alelnökké ismét dr. Csilléry Zoltán vármegyei tb. főjegyző választatott meg. Az új igazgató választmány tagjai lettek: Wagner Manó kormányfőtanácsos (Rákospalota), Hajlamász János községi főjegyző (Gödöllő), dr. Mócsy István ügyvéd

(Kalocsa) és Prikkel Kálmán községi főjegyző (Alberti).

A népesen látogatott közgyűlés hosszabb vita után elhatározta, hogy a folyó évben csak 7 napos tűzoltó-tanfolyamot rendez, mert a mai viszonyok közt hosszabb tanfolyamra jelentkező nem akadna kellő számban és ezen előkészítő-tanfolyam hallgatóit később egy kerületi tanfolyamon képeztetni tovább. Július első felében Újpesten, Nagykőrösön és Kiskúnhalason tartatik tanfolyam.

Örömmel vette tudomásul a közgyűlés, hogy az elmúlt évben megindított előterjesztéseinek figyelembevételével a községeknek a kötelező tűzoltói váltásdíjak kivetése (1927. évi V. törvény-cikk 45. §) engedélyezett és törvényileg (ezen törvényszakasz útján) elrendeltetett az is, hogy a község (város) tűzrendészeti kiadásainak fedezéséről költségvetésileg gondoskodni köteles, amiből az folyik, hogy a jövő évtől kezdődőleg a községek tűzrendészeti célokra 50%-on felül is vehetnek ki pótagót a törvény kiadandó végrehajtási utasításában szabályozandó módon.

A közgyűlés a számvizsgáló-bizottság jelentését tudomásul vette és az 1926. évi zárszámadást elfogadta. Juhász Imre elhunyt járási tűzr. felügyelő érdemeit pedig jegyzőkönyvileg megörökítette. A kir. díszérem adományozása iránti felterjesztésekre vonatkozólag a közgyűlés kimondta, hogy az csak a Vármegyei Tűzoltó-Szövetség meghallgatásával legyen engedélyezhető s csak kiváló tűzoltói szolgálatok jutalmazásául szolgáljon s ennek érvényesítését megfelelő előterjesztések útján rendelje el.

Komárom-Esztergom vm. tűzoltó-szövetségének választmánya f. hó 15-én tartotta meg tavaszi ülését, amelyen az idej közgyűlés helyéül *Tata-Tóvárost* és idejéül *augusztus hó 14-ét* határozta el. A közgyűléssel kapcsolatosan versenyek is tartatnak, amelyekre július hó 12-ig lehet jelentkezni. Ugyan ezen ideig kell bejelenteni a kedvezményes vasúttijegy iránti igényeket is. Elhatározta a választmány továbbá, hogy június hóban *Bajnán, Kisbéren és Tata-Tóváros* háromnapos altiszti tanfolyamokat rendez. Azonkívül kimondta a választmány, hogy működéséről és a vármegye tűzrendészeti állapotáról szóló évi jelentését kinyomatja és minden községnek és tagterületnek megküldi.

Örömmel vette tudomásul a választmány az esztergomi önkéntes tűzoltó-testület azon bejelentését, hogy jövő évben fennállásának 60-ik évfordulóját országos keretek között óhajta megünnepelni s az arra vonatkozó meghívást pártolólólag terjeszti a a közgyűlés elé. A folyó ügyek elintézése után résztvett a választmány az esztergomi testület által rendezett évnnyitő ünnepélyen.

Fejérvármegye alispánja az 1927. évi május havi megyegyűlése elé, a vármegye tűzrendészeti viszonyairól szóló jelentését a következőkben terjesztette elő:

A tűzvédelem hatályosabb előmozdítása érdekében összeírtam a múlt év tavaszán a községek tulajdonában levő tűzoltósági eszközöket, hogy a 230000/925. számú B. M. R. lelkiismeretes végrehajtása szempontjából kötelezhessen a községeket, hiányzó tűzoltóeszközeinek pótlására, mely utóbb jelzett szándékomat a vármegyei Tűzoltó Szövetség elnökségével egyetértőleg meg is valósítottam, melynek kapcsán szakközveimmel a központi és járási tűzrendészeti felügyelőkkel ellenőrzési szemléket foganatosítottam.

Minthogy pedig úgy a vármegyei tűzr. szab. rendelet, mint a fentidézett kormányrendelet a

nagyobb uradalmakat is kötelezi saját tűzoltósági eszközök tartására, a járási főszolgabírák által köteleztettem az 1000 holdon feüli gazdaságok tulajdonosait és bérlőit tűzoltóeszközök beszerzésére, sőt az uradalmi alkalmazottakból tűzoltói készütség begyakorlására is.

A vármegyei Tűzoltó Szövetség elnökségének közreműködéke mellett intézkedtem, hogy a levénte-köteles ifjúság idősebb tagjai szintén bevonassanak a tűzoltóintézmény szolgálatába és itt szakképzésben részesüljenek. De egyúttal elrendeltem azt is, hogy úgy a tűzoltók, mint a levéntek baleset esetén az első segélynyújtás elemi ismereteiben az összes megyebeli orvosok által oktattassanak.

Hogy a községek serkentése, a tűzoltói szakképzés és a csapatokba való toborzásra irányuló rendelkezéseim kielégítő eredményre vezettek, mutatja azon körülmény, hogy számos község új fecskendőt vásárolt a múlt évben, több helyen az egymás segélyére utalt szomszédos községek tűzoltói vándorgyakorlatot tartottak. A Martonvásár községben lefolyt vármegyei tűzoltó-szövetségi közgyűléssel kapcsolatban pedig versenygyakorlat is rendeztetett, hol a résztvevő tűzoltó-testületek jutalmi tárgyakat nyertek a szövetség elnökségétől.

A megyebeli tűzoltók létszáma az elmúlt 1926. évben 2500 főre szaporodott, kik közül a Vida Pál szöv. titkár nevére létesült alapítvány kamataiból az adományozásra jogosult titkár öt buzgó és régi tűzoltót fejenként 200.000 korona jutalomban részesített. Itt érdemesnek tartom annak megemlítését is, hogy szakközvegem Vida Pál úrnak, 52 évet meghaladó tűzoltói tevékenységét az ország kormányzója magas elismeréssel tüntette ki, a Magyar Országos Tűzoltó Szövetség múlt évi nagygyűlése pedig őt örökös tiszteleti tagjává választotta, mely két körülmény a mi vármegyénkre nézve is megtiszteltetést jelent.

Tekintettel arra, hogy a változott adókezelési rendszer miatt a községeknek nehézséget okoz tűzvédelmi költségeik előteremtése, tehát szabályrendeleti tervezetét dolgoztattam ki a tűzbiztosító társaságoknak oly irányú megterhelhetősére vonatkozólag, hogy a községben érdekelt biztosító-intézetek a községek tűzvédelmi kiadásaihoz bizonyos jutalékfizetéssel járuljanak hozzá. E szabályrendeleti tervezet a most tartandó május havi közgyűlés tárgysorozatán szerepel.

A felmerült tűzkárookra nézve ezen jelentésem szerkesztésekor csak az 1925. évi lezárt adatok állanak rendelkezésemre, melyből kiderül, hogy az 1925. évben vármegyénk területén ingó és ingatlanokban 5,205.713.000 korona értékű tűzkár származott, melyből a biztosító-társaságok 726.891,000 koronát térítettek meg, s így a magánvagyonban 4,478.822.000 papirkorona esett a tűzkár martalékává, mely körülmény arra int bennünket, hogy a közigazgatásnak eme nemzetgazdasági pusztulás gyérítésére törekedni kell és a tűzoltóintézmény korántsem oly jelentéktelen dolog, mint ahogyan azt sokan lekicsinyelni szokták.

A Komárom- és Esztergomvármegyei Tűzoltó-Szövetség választmányának f. évi május hó 15-én tartott ülésén hozott határozata értelmében az idej augusztus hó 14-én Tata-Tóvároson megtartandó közgyűléssel kapcsolatosan szövetségi versenyek rendeztetnek a következő sorrend szerint: Fiatallabb csapatok részére: I. Sülyesztett medencéjű szívó-nyomó szerkezetű egységes kocsi-fecskendő iskolaszereleése két szívó- és két nyomótömlő tekerccsel. A szerelésben résztvesz: Egy vezénylő és 5 szerelő. A nyomólegénység (6—8 ember) felvonul. A levénte-tűzoltócsapatok ezen

iskolaszerelésben — versenyen kívül — résztvehetnek, s a legjobbban szerelő csapat díjjal lesz jutalmazva.

II. Támadási gyakorlat, az elnökség által megállapított és a helyszínén írásban átadott feladat megoldása: a) Az eddig rendezett versenyeken még díjat nem nyert csapatok részére könnyebb feladat; b) az eddig rendezett versenyeken már díjat nyert csapatok részére nehezebb feladat.

A díjat még nem nyert csapatok önként a b) alatti nehezebb feladat megoldására is vállalkozhatnak. Rendelkezésre áll a fent említett kocsi-fecskendő, 4 szívótömlő, 4 nyomótömlő tekercsekben és 3 darab dugólétra. Résztvehet: 1 vezénylő 9 szerelő és 5 mászó.

Képzettebb csapatok részére: I. Négykerekű billenő mozdonyfecskendő gyors szerelése 4 szívó- és 4 nyomótömlővel, mely utóbbiak kétkerekű tömlőmotolán vannak elhelyezve. A szerelésben résztvesz: 1 vezénylő, 1 felügyelő altiszt, 9 szerelő. A nyomólegénység (6—8 ember) felvonul.

II. Támadási gyakorlat a zsűri által megállapított és a helyszínén írásban átadott feladat megoldása. Rendelkezésre áll: Egy egységes négykerekű billenő-mozdonyfecskendő, kétkerekű tömlőmotolával, 1 sugárosztító és szívótömlővel, megfelelő támasztólétrák és egyéb felszerelésekkel. A szerelésben résztvehet egy 25 főből álló teljes tűzoltócsapat.

Versenyfeltételek:

Versenyre Komárom- és Esztergomvármegye területén létező minden tűzoltóság jelentkezhetik. A versenyben résztvenni szándékozó egyesületek tartoznak 5 pengő nevezési díjat fizetni, mely a jelentkezéssel egyidejűleg küldendő be az elnökségnek. Jelentkezni (László István vm. tűzrendészeti felügyelőnél Esztergom, Városház) 1927. évi július hó 12-ig írásban lehet. Versenyre való kiállítás alkalmával köteles a vezénylő a versenyben résztvevő tűzoltók névsorát ezek beosztásának és rangjelzésének megjelölésével a zsűri elnökének átadni. A szerelési eljárásra nézve az országos tűzoltó-szövetség egységes gyakorlati szabályzatában foglalt előírás a mérvadó; a versenyzők mindenben ahhoz kötelesek alkalmazkodni! Minden attól való eltérés hibának rovatik fel. Úgy a szerelés, mint a visszaszerelésnél minden egyes teendő a legnagyobb pontossággal hajtandó végre, mert a zsűri tagjai, a szerelés befejeztével erre nézve is vizsgálatot tartanak. A szerelés befejeztnek akkor tekintetik, ha az összes szerelők munkájukat teljesen befejezték, s a vezénylő két-hangú jelzővel a „vizet“ jelet megadta. A visszaszerelés csak a zsűri utasítására veheti kezdetét, s akkor tekintetik befejeztnek, midőn a szerelők a szakaszban kiindulási állásukat újra elfoglalták. A versenyek a testületekkel külön-külön fognak megtartatni. A sorrend sorshúzás útlán lesz eldöntve. Támadási versenyeknél az írásban kapott feladat megoldása kell, hogy annak az átvételét követő öt perc alatt kezdetét vegye, tehát a támadásra a vezénylőnek ez idő alatt a jelet meg kell adni, különben a csapat a versenyben többé részt nem vehet.

A vezénylők utasításait érthetően, hangos szóval adják meg. A legénységnek utasítás nélkül semmit sem szabad tenni. Jelzéseknél az előírt sípjeleket használják. A vezénylő utasításain kívül más szóval elhangoznia nem szabad. A versenyhez szükséges szereket a tata-tóvárosi önkéntes tűzoltó-testület szolgáltatja, s a versenyzők, amennyiben óhajtanák, azokat bármikor megtekinthetik. A versenyzők egyenruhában, személyi felsze-

reléssel, sisakban tartoznak megjelenni. Minden egyes versenyszorozatra külön díj állapítatik meg, mely elismerő okmány kíséretében lesz a nyertes testületnek átadva. Oly testületek melyek semmilyen díjat nem nyernek, a zsűri javaslatára a versenyben való részvételről igazolványt, esetleg elismerő díszoklevelet kaphatnak.

Egyebekben pedig az országos tűzoltó-szövetség versenyszabályai az irányadók s a netaláni érdeklődők kérdéseire a vármegyei szövetség elnöksége is készséggel nyújt felvilágosítást és útbaigazítást.

H I R E K

KLOTILD FŐHERCEGNŐ

elhúnyta alkalmából

a Magyar Országos Tűzoltó-Szövetség elnöksége József főherceg Öfenségének átiratilag részvételét nyilvánította.

A fenséges úr, az orsz. szövetség védnöke, ezen átiratra válaszolva, gróf Széchényi Viktor elnökhöz a következő sorokat intézte:

Méltóságos Gróf, Elnök Úr! Szeretett édesanyám elhúnyta alkalmából a Magyar Országos Tűzoltó-Szövetség nevében kifejezett igen jóleső meleg részvétért fogadja és kérem tolmácsolja leghálásabb köszönetemet. Méltóságodnak őszinte tisztelettel: Budapest, 1927 június 10.

József főherceg.

Királyi díszérem. A belügyminiszter a tűzoltás és mentés terén 25 éven át kifejtett érdemes tevékenység jutalmazására alapított díszéremet a következőknek adományozta: Dr. Marinovich Imre, a Magyar Országos Tűzoltó-Szövetség alelnöke, Matkovich Jenő parancsnok, Sárfi Lajos alparancsnok, Bajcs Antal csövezető (Bakonybél), Papp Illés őrparancsnok (Czibakháza), Kovács István parancsnok, Jeges István alparancsnok (Velence), Pup Pál parancsnok, Pup Gergely szertáros, Varasits János szakaszparancsnok (Csény), Kuntár Jenő parancsnok, Molnár Gyula alparancsnok (Csörötnek), Beleznyay Zoltán parancsnok, id. Szívós Péter János törzsoficer (Jászberény), Bencze András parancsnok, Frank János alparancsnok, Hedenetz Ferenc szakaszparancsnok, Fritzenschaff István őrparancsnok (Budaörs), Balogh Sándor alparancsnok, Mosolygó István és Kandacs Pál szakaszparancsnokok, végül Vaskovics Sándor őrparancsnok (Nagykálló).

Dr. GLÓSZ KÁLMÁN

Eger város tisztifőorvosa, a Hevesvármegyei Tűzoltó-Szövetség ügyvezető alelnöke, az Országos Tűzoltó-Szövetség több cikluson át volt előadója, az Egri Önkéntes Tűzoltó- és Mentő Egyesület örökös tb. főparancsnoka, a mentő osztályának alapítója és első parancsnoka, f. évi május hó 16-án elhunyt.

Halálával ismét egy régi oszlopa dült ki a tűzoltó-intézmény nemes ügyének. Eger város és Heves vármegye egyik legagilisabb tűzoltó-vezérférfiát veszítette el a megboldogultban, aki iránt régi bajtársainak becsülése és tisztelete, egész tűzoltói pályafutásán mindvégig és minden alkalommal megnyilvánult. Földi maradványait május hó 18-án Eger város és Heves vármegye közönségének és bajtársainak óriási részvétele mellett helyezték örök nyugalomra. Tisztelet emlékének.

A csepeli löszgyár tűzoltóinak kitüntetése. Dr. Preszly Elemér, Pest vármegye főispánja 1927 május hó 21-én, a csepeli gyár igazgatósági épületében Rosta Géza parancsnoknak, Kotsis Rezső alparancsnoknak, Braunstein János, Pére Gyula és Schifferling Ferenc tűzoltóknak, elismerő szavak kíséretében nyújtotta át a kitüntetési jelvényeket. Majd Agorasztó Tivadar alispán, mint a Pestvármegyei Tűzoltó-Szövetség elnöke üdvözölte a kitüntetetteket, akiknek nevében Rosta Géza parancsnok mondott köszönetet. Végül Weiss Jenő báró fejezte ki köszönetét Pest vármegye főispánjának és alispánjának azért, hogy megjelenésükkel tisztelték meg a gyárat.

Deditz községben, a morvaországi Wischau mellett f. évi május hó 29-én, súlyos szerencsétlenség történt a községi Önk Tűzoltó-Egylet fennállásának negyvenéves jubileumi ünnepségén. Ez alkalommal a szomszédos wischauti tűzoltóság új autófecskendőjének működését akarta bemutatni. Mikor erre került a sor, egy 25 méteres szabadon felállított tolólétrán egy Jaros nevű tűzoltó sugárcsővel a vállán annak legfelső fokáig hatolt, míg két társa az alsó létradarabokon helyezkedtek el. A kürt szóra működésbe hozott motorfecskendő vizének, a létrán fektetett tomlővezetéken való felhatolása közben, mielőtt a sugár kiszökken volna, a hibásan felállított tolólétra felborult. Jaros tűzoltó azonnal szörnyethalt; két segédszáma súlyos sérüléseikkel — kórházba szállították.

A „Váci Önkéntes Tűzoltó-Testület“ parancsnoki állása Táuber Ferenc parancsnok elhalálózásával megüresedett. A testület által f. évi május hó 22-ére összehívott rendkívüli közgyűlésen megejtett választás Domokos Andor polgári isk. tanár, önkéntes szakasparancsnokot emelte a testület élére, aki 10 év óta működő tagja a tűzoltóságnak s a pestvármegyei tűzoltó-szövetség által, a múlt év nyarán Budapesten rendezett kerületi tanfolyam hallgatója volt.

A ráckereszturi Önk. Tűzoltó-Testület és Levente-Egyesület mindegyike külön díszes zászlót szerzett be, melyeket ünnepélyes keretek között f. évi május hó 15-én délelőtt szentelt fel az ottani plébános, Keresztes György a helybeli és környéki lakosság tömeges részvétele mellett.

Megjelent az ünnepélyen Meszlényi Béla járási főszolgabíró és Vida Pál várm. tűzoltó-szövetségi titkár, valamint Csik István műszaki főtanácsos, Schober Alajos járási tűzrendészeti felügyelők és Holpár Gyula DV tűzoltó-alparancsnok a szövetség képviselőiben, míg az ercsii és martonvásári szomszédos tűzoltó-testületek tagjai mintegy 40—50 főnyi csapattal, az utóbbi pedig fúvós zenekarával.

Az ünnepély táborigi szentmisével vette kezdetét, melyet szintén Keresztes György ráckereszturi esperes plébános celebrált, mise alatt pedig a martonvásári tűzoltó-zenekar egyházi énekeket játszott.

A zászló beszentelése után a leventék énekara a magyar Hiszekegyet énekelte, majd vitéz Nagy Mózes lélekemelően szavalta el Végvárnak: „A mi hitvallásunk“ c. irredenta költeményét, utána pedig Daróci Anna mondott „Zászló alatt“ című alkalmi verset.

Ezeket követte a választókerület országgyűlési képviselőjének, Csöngedy Gyula adonyi esperes-plébános, címzetes kanonoknak remekbe épült ünnepi beszéde, melyet Keszeli Etus „Magyar Levente“ című szavalata követett, míg a közóhajnak engedve sorrenden kívül Vida Pál tűzoltó-szöv. titkár intézett a tűzoltók, leventék s a községi polgárokhoz buzdító szavakat.

A szolnoki MÁV. fűtőházi önkéntes tűzoltó-testülete 1927. május 8-án öt éves fennállásának évfordulóját ünnepelte meg. Reggel félhétkor a róm. kath. templomban istentisztelet tartott. Délelőtt fél 11 órakor a városháza nagytermében, a testület diszközgyűlésének megnyitása előtt, az „Összetartás“ dal és zeneegylet tagjai a „Hiszekegyet“ énekelték el, melynek elhangzása után Cserjés Károly fűtőházi főnök üdvözölte a megjelenteket. A titkári jelentés előterjesztése után Dr. Marinovich Imre orsz. szöv. alelnök, az V éves szolgálati érdemek osztotta ki. Majd Falusy Károly, a Máv. tűzrendészeti előadója, a soproni országos verseny első díja után járó díszokleveleket a győzteseknek átnyújtotta, mely után Ulbrich Rezső Máv. felügyelő a nyert serlegeket mutatta be.

Az ünnepély fénypontja volt Dr. Tóth Tamás, Szolnok város polgármesterének díszbeszéde, melyet a fiatal törekvő tűzoltósághoz intézett. Ezután elnök az ülést berekesztvén, a diszközgyűlés a Hymnus eléneklésével véget ért.

Járási parancsnoki értekezlet Pomázon. Németh Tibor járási tűzr. felügyelő Pomázi járás községeinek tűzoltóparancsnokait f. évi május hó 7-ére értekezletre hívta össze. Az értekezleten a járás minden községi és gyári tűzoltó-parancsnoka megjelent, sőt résztvett a Szentendre rt. város hivatásos tűzoltóságának főparancsnoka, Moits Péter városi főjegyző is. Az értekezletet Dr. Zboray Géza főszolgabíró nyitotta meg, majd Németh Tibor járási tűzr. felügyelő ismertette és előadta a tárgysorozatot. Először felolvasta az alispán úrnak legutóbb kiadott s a vármegyei közlőnyben megjelent ama rendeleteit, amelyek a tűzoltóságokat érdeklik és pedig: 1. A községi előjáróságok és tűzoltóparancsnokok által eszközendő tavaszi tűzrendészeti vizsgálatokról. 2. A lőtulajdonosok fogatszolgáltatási kötelezettsége tűzvész esetén. 3. Községi előjáróságok figyelmeztetése a tűzoltószerek bevásárlásánál arra, hogy előzetesen a vármegyei szövetségnél érdeklődjenek, hol érdemes vásárolni. Ezek után szóba került a levante-tűzoltók ügye, amelyre nézve a járási levantevezetővel az a megállapodás létesítetett, hogy minden községben a 18—20. évbeli ifjak kiképzésére a helybeli parancsnokok a levante-gyakorlatokon megjelennek s a levanteoktató által kijelölt ifjakat ott képezik ki. Tárgyaltatott végül az augusztus 14-én Budakalászon rendezendő verseny ügye, melynek rendezőbizottságául Dr. Zboray főszolgabíró, Németh Tibor járási tűzrendészeti felügyelőt, Moits Péter szentendrei hivatásos főparancsnokot és Dósa István budakalászi felügyelő parancsnokot delegálta s ezen megbízatást az értekezlet jóváhagyóan tudomásul vette. Az értekezlet befejezése után Szabó Géza pilisvörösvári bányamérnök igen élvezetes és magas színvonalú előadást tartott a bányatűzekről és az azok elleni védekezési módszerekről. Az előadás után társasbéd volt, amelyen a kedélyes hangulatot az a körülmény adta meg, hogy a pomázi járás tűzoltóügyei nemcsak dűlőre jutnak, de máris igen élénk tűzoltói élet kezd kifejlődni, amelynek megteremtésében Németh Tibor járási tűzr. felügyelő serényen fáradozik.

A Nagykőrösi Önkéntes Tűzoltó-Testület 1927. április hó 3-án a városi szálló nagytermében műkedvelői előadással egybekötött táncmulatságot rendezett, mely alkalommal színrekerült a „Tatárjárás“ című operett. Ezen minden tekintetben jól sikerült tűzoltói estélyt a város színe java tömeges látogatásával tisztelte meg, mely reggelig tartó táncvivalommal ért véget.

A pécsi Zsolnay-gyárban f. évi június hó 1-én, reggel 8 órakor tűzilárma zavarta meg az ipartelep működését. A tűz a Zsolnay Vilmos utca és Basamalomi-út sarkán levő raktárhelyiségben keletkezett, amelyet szárítónak használnak. A szárítókemence falai, úgy látszik, kissé lazák és szokatlanul nagy hőség sugárzott ki, amittől a mennyezet nádazata tüzet fogott. Amint a tüzet észrevették, a Zsolnay-gyári önkéntes tűzoltóság azonnal akcióba lépett és értesítették a városi hivatásos tűzoltóságot, amely ugyancsak kivonult. Magukkal vitték, ezúttal első alkalommal, az új tűzoltóautót is, de nem volt rá szükség. A tüzet a gyári tűzoltóság fél óra alatt teljesen eloltotta s így jelentékenyebb kár nincs.

A „Kiskundorozsmai Önkéntes Tűzoltó Egyesület“ 1927. január 17-én tartotta évi közgyűlést, melyen Gresz Géza elnököt, Az ülés megnyitása után, Marossy Vince parancsnok, a testület működéséről szóló jelentését terjesztette elő, mely szerint az 1926. évben 45 szergyakorlat, 12 rendgyakorlat, 16 támadási gyakorlat (ezek közül 6 vízzel) tartatott, azonkívül 3 riasztás eszközöltetett és 80 óra elméleti oktatásra fordított. A községben 4, a tanyákon 10 tüzeset fordult elő. Bejelentette továbbá, hogy 2 tűzrendészeti bejárást fogantatosított. A testület létszáma 1 elnök, 1 parancsnok, 1 szakaszparancsnok, 1 segédtszít, 1 titkár, 1 pénztárnok, 1 orvos és 30 főből álló legénység. Ezután a pénztári jelentést a közgyűlés, észrevétel nélkül, tudomásul vette.

Marossy Vince folytatólag bejelentette még, hogy évi tiszteletdíjából, a község részére egy kézi hajtásra berendezett szirénát szerzett, melyet a közgyűlés örömmel vett tudomásul. Elnök indítványára a készüléket Marossy-szirénának keresztelték el.

A tisztikar lemondása után Gresz Jenő elnökké, Grulich Béla titkárrá, Kálmán Sándor pénztárossá, egyhangúlag újra megválasztattak, valamint 6 választmányi tag, 2 póttag és 3 ellenőr. Vecsernyés Imre pedig a vígalmi bizottság elnöke lett. A közgyűlés ezek után, az elnök buzdító szavaival ért véget.

A magyaróvári tűzoltóság ötven éves jubileuma. Fényes keretek között, nagy dísszel ünnepelte meg a magyaróvári önkéntes tűzoltó-testület f. évi június hó 5-én főnnállásának 50 éves jubileumát. Vasárnap már a kora reggeli órákban, a vármegye minden részéből összegyűltek a tűzoltók s a főhercegi parkban ünnepélyes tábort misét hallgataak, amelyen a helyőrség is megjelent. Az ünnepségek sorát Dr. Szattler János magyaróvári polgármester nyitotta meg, aki a

tűzoltóság működésének fontosságát méltatta s a város köszönetét tolmácsolta a sok vihart látott testületnek. Dr. Marinovich Imre államtitkár, a magyar országos tűzoltószövetség alelnöke, a központ üdvözlését hozta és lelkes beszédben buzdította a tűzoltókat kitarító munkára. Mélyen-szántó gondolatokban, tartalmas szavak kíséretében osztotta ki a tűzoltóknak a szolgálati érmeiket. A parkból a városháza tanácstermébe vonult az ünnepelő közönség, a testület díszközgyűlésére, ahol Dr. Darányi Kálmán országgyűlési képviselő tartotta az ünnepi beszédet. Ismertette a tűzoltóság fejlődését, nagy nemzeti hivatását, rámutatott a multak nagy érdemeire, amiből a mai generáció buzdítást és kitarítást meríthet. — Mély hatást keltő szavai után Kovács István főmérnök, testületi parancsnok ismertette az 50 esztendő sikereiben gazdag történetét. Délben a kaszinó nagytermében díszebéd volt, melyen az első felköszöntőt a város főjegyzője mondotta. Délután a Deák-téren gyűlt össze a város közönsége, akik között ott volt Frigyes kir. herceg is egész udvarával, hogy a tűzoltóság iránt tanúsított érdeklődésüket ezzel is igazolják. Először az 50 évvel ezelőtti tűzoltóság működését mutatták be. Régi, gólyanyakú fecskendővel, vödörrel, kis vízpiszkákkal támadták a tüzet, több vizet öntvény egymásra, mint a tűzre. Utána autó- és gőzfecskendővel, gépezetes tolólétrával vonult föl a mai, modernül felszerelt óvári tűzoltóság és megmutatta, hogy készültségével, szereivel nagyobb tűz pusztításai ellen is tud védekezni. Este a főhercegi parkban tűzijátékkal egybekötött táncmulatság fejezte be az ünnepséget.

Felelős szerkesztő: Dr. Balogh Dezső főorvos, budapesti önk. parancsnok.

Felelős kiadó: Kállay Imre, a Budapesti Tűzoltó-Szövetség főtitkára, ny. f. öv. hiv. főtiszt.

Lapkiadó-bizottság: Breuer Szilárd, Kállay Imre, Köhler István vál. tag, Mátrai Antal vál. tag.

Munkatársak: Gróf Széchenyi Viktor orsz. szöv. elnök, Breuer Szilárd főparancsnok (Budapest), orsz. szöv. alelnök, Ditrích József gépészmérnök, orsz. szöv. eln. előadó, f. öv. hiv. főtiszt, Erdély Ernő főpar. (Győr), orsz. szöv. eln. előadó, Falussy Károly Máv. tűzr. felügyelő, orsz. szöv. titkár, Kállay Imre, Dr. Kathona Mihály par. (Kiskunhalas), Dr. Kele József vármegyei szövetségi elnök (Szolnok), Kotsis Rezső alpar. (Csepel, lószergyár), Malcsiner Károly Ganz-gyári par., vál. tag, Nagy Sándor orsz. szöv. főtítká, Papp Ferenc hiv. főpar. (Szeged), orsz. szöv. eln. előadó, Dr. Roncsik Jenő hiv. főpar. (Debrecen), orsz. szöv. eln. előadó, Rehák Tamás hiv. par. (Debrecen), Rosta Géza par. (Csepel, lószergyár), orsz. szöv. eln. előadó, Dr. Szalay Lajos vegyész, budapesti önk. titkár, Techlár Ernő m. kir. pénzügyi titkár, Teasdale Ottó f. öv. hiv. főtiszt, Vida Pál, várm. szöv. titkár (Székesfehérvár), orsz. szöv. eln. előadó.

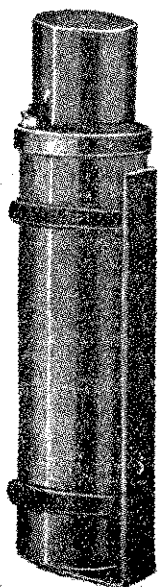

Működésben

„POLEO“

KÉZI TŰZOLTÓKÉSZÜLÉK

oltóhatása meglepően gyors,

fagyálló,

abszolút nem vezet.

foltot nem hagy,

oltási kárt nem okoz,

az emberi szervezetre nem ártalmas.

Magyarázat:

Typus	Ossztály	Tartalom	Magasság	Átmérő
II.	ca. 1200 gr.	ca. 500 gr.	26,5 cm	6 cm
III.	ca. 3000 gr.	ca. 1500 gr.	34,5 cm	8 cm

IRODA
BUDAPEST

IV. Vörösmarty-tér
3. sz.

Új telefonszámunk:

T. 132-04

A pécsi Zsolnay-gyárban f. évi június hó 1-én, reggel 8 óraker tűzilárma zavarta meg az ipartelep működését. A tűz a Zsolnay Vilmos utca és Basamalomi-út sarkán levő raktárhelyiségben keletkezett, amelyet szárítónak használnak. A szárítókemence falai, úgy látszik, kissé lazák és szokatlanul nagy hőség sugárzott ki, amitől a mennyezet nádazata tüzet fogott. Amint a tüzet észrevették, a Zsolnay-gyári önkéntes tűzoltóság azonnal akcióba lépett és értesítették a városi hivatásos tűzoltóságot, amely ugyancsak kivonult. Magukkal vitték, ezúttal első alkalommal, az új tűzoltóautót is, de nem volt rá szükség. A tüzet a gyári tűzoltóság fél óra alatt teljesen eloltotta s így jelentékenyebb kár nincs.

A „Kiskundorozsmai Önkéntes Tűzoltó Egyesület” 1927. január 17-én tartotta évi közgyűlését, melyen Gresz Géza elnökölt. Az ülés megnyitása után, Marossy Vince parancsnok, a testület működéséről szóló jelentését terjesztette elő, mely szerint az 1926. évben 45 szeryakorlat, 12 rendgyakorlat, 16 támadási gyakorlat (ezek közül 6 vízzel) tartatott, azonkívül 3 riasztás eszközöltetett és 80 óra elméleti oktatásra fordított. A községben 4, a tanyákon 10 tüzeset fordult elő. Bejelentette továbbá, hogy 2 tűzrendészeti bejárást foganatosított. A testület létszáma 1 elnök, 1 parancsnok, 1 szakaszparancsnok, 1 segédtiszt, 1 titkár, 1 pénztárnok, 1 orvos és 30 főből álló legénység. Ezután a pénztári jelentést a közgyűlés, észrevétel nélkül, tudomásul vette.

Marossy Vince folytatólag bejelentette még, hogy évi tiszteletdíjából, a község részére egy kézi hajtásra berendezett szirénát szerzett, melyet a közgyűlés örömmel vett tudomásul. Elnök indítványára a készüléket Marossy-szirénának keresztelték el.

A tisztikar lemondása után Gresz Jenő elnöké, Grulich Béla titkárrá, Kálmán Sándor pénztárossá, egyhangúlag újra megválasztottak, valamint 6 választmányi tag, 2 póttag és 3 ellenőr. Vecsernyés Imre pedig a vizalmi bizottság elnöke lett. A közgyűlés ezek után, az elnök buzdító szavaival ért véget.

A magyaróvári tűzoltóság ötven éves jubileuma. Fényes keretek között, nagy dísszel ünnepelte meg a magyaróvári önkéntes tűzoltótestület f. évi június hó 5-én főnnállásának 50 éves jubileumát. Vasárnap már a kora reggeli órákban, a vármegye minden részéből összegyűltek a tűzoltók s a főhercegi parkban ünnepélyes tábort misét hallgata, amelyen a helyőrség is megjelent. Az ünnepségek sorát Dr. Szattler János magyaróvári polgármester nyitotta meg, aki a

tűzoltóság működésének fontosságát méltattá s a város köszönetét tolmácsolta a sok vihart látott testületnek. Dr. Marinovich Imre államtitkár, a magyar országos tűzoltószövetség alelnöke, a központ üdvözlését hozta és lelkes beszédben buzdította a tűzoltókat kitartó munkára. Mélyen-szántó gondolatokban, tartalmas szavak kíséretében osztotta ki a tűzoltóknak a szolgálati érmeiket. A parkból a városháza tanácstermébe vonult az ünneplő közönség, a testület díszközgyűlésére, ahol Dr. Darányi Kálmán országgyűlési képviselő tartotta az ünnepi beszédet. Ismertette a tűzoltóság fejlődését, nagy nemzeti hivatását, rámutatott a multak nagy érdemeire, amiből a mai generáció buzdítást és kitartást meríthet. — Mély hatást keltő szavai után Kovács István főmérnök, testületi parancsnok ismertette az 50 esztendő sikereiben gazdag történetét. Délben a kaszinó nagytermében díszebéd volt, melyen az első felköszöntőt a város főjegyzője mondotta. Délután a Deák-téren gyűlt össze a város közönsége, akik között ott volt Frigyes kir. herceg is egész udvarával, hogy a tűzoltóság iránt tanúsított érdeklődésüket ezzel is igazolják. Először az 50 évvel ezelőtti tűzoltóság működését mutatták be. Régi, golyonyakú fecskendővel, vödörrel, kis vizipuskákkal támadták a tüzet, több vizet öntvén egymásra, mint a tűzre. Utána autó- és gőzfecskendővel, gépezetes tololétraival vonult föl a mai, modernül felszerelt óvári tűzoltóság és megmutatta, hogy készülségével, szerezivel nagyobb tűz pusztításai ellen is tud védekezni. Este a főhercegi parkban tűzijátékkal egybekötött táncmulatság fejezte be az ünnepséget.

Felelős szerkesztő: Dr. Balogh Dezső főorvos, budapesti önk. parancsnok.

Felelős kiadó: Kállay Imre, a Budapesti Tűzoltó-Szövetség főtitkára, ny. f. v. hiv. főtiszt.

Lapkiadó-bizottság: Breuer Szilárd, Kállay Imre, Köhler István vál. tag, Mátrai Antal vál. tag.

Munkatársak: Gróf Széchenyi Viktor orsz. szöv. elnök, Breuer Szilárd főparancsnok (Budapest), orsz. szöv. alelnök, Dittrich József gépészmérnök, orsz. szöv. eln. előadó, f. v. hiv. főtiszt, Erdély Ernő főpar. (Győr), orsz. szöv. eln. előadó, Falussy Károly Máv. tűzr. felügyelő, orsz. szöv. titkár, Kállay Imre, Dr. Kathona Mihály par. (Kiskunhalas), Dr. Kele József vármegyei szövetségi elnök (Szolnok), Kotsis Rezső alpar. (Csepel, löszgyár), Malcsiner Károly Ganz-gyári par., vál. tag, Nagy Sándor orsz. szöv. főtítká, Papp Ferenc hiv. főpar. (Szeged), orsz. szöv. eln. előadó, Dr. Roncsik Jenő hiv. főpar. (Debrecen), orsz. szöv. eln. előadó, Rehák Tamás hiv. par. (Debrecen), Rosta Géza par. (Csepel, löszgyár), orsz. szöv. eln. előadó, Dr. Szalay Lajos vegyész, budapesti önk. titkár, Teclár Ernő m. kir. pénzügyi titkár, Teasdale Ottó f. v. hiv. főtiszt, Vida Pál, várm. szöv. titkár (Székesfehérvár), orsz. szöv. eln. előadó.

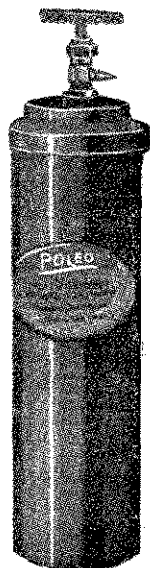
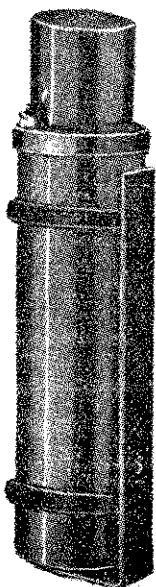

Működésben

IRODA
BUDAPEST

IV. Vörösmarty-tér
3. SZ.

Új telefonszámunk:

T. 132-04

„POLEO”

KÉZI TŰZOLTÓKÉSZÜLÉK

oltóhatása meglepően gyors,

fagyálló,

abszolút nem vezető,

foltot nem hagy,

oltási kárt nem okoz,

az emberi szervezetre nem ártalmas,
Magyaróvári:

Typus	Osszsgly.	Tartalom	Magasság	Átmérő
II.	ca. 1200 gr.	ca. 500 gr.	26,5 cm	6 cm
III.	ca. 3000 gr.	ca. 1500 gr.	34,5 cm	8 cm

A Magyar Országos Tűzoltó-Szövetségnél kapható **szakkönyvek** árai a következők: Gyakorlati szabályzat 4.—; Egyenruházati és rangjelzési szabályzat 4.—; Szolgálati szabályzat 1.20; Tűzrendészet I—VII. füzet 6.—; Alapszabályminta —.40; Új tűzrendészeti kormányrendelet —.40; Diszokmány-ürlap 2.—; Techlár Ernő: „Credo”, tűzoltói színmű 2.—; Blázy Imre: Tűzoltó Káté 2.40; Papp Ferenc: Külföldi tűzoltóságokról 1.60; Kranitz József: Vörös kakas 1.60; Gregorovits László: Tűzrendészeti kézikönyv 2.—; Dr. Vass János: Tűzrendészet jogszabályai 1.60; Damó Oszkár: Urak és parasztok, tűzoltói színmű 2.—; Kállay Miklós: Tűz a gyárban, színmű 2.—; **A gyakorlati szabályzat kivonata —.50 pengő.**
Az összeg a rendelés kapcsán 23297.sz. posta csekk útján előreküldendő be.

Minden gondos parancsnokság, illetve községi előjáróság beiratja tűzoltóit a Magyar Orsz. Tűzoltó-Szöv. **segélyző-pénztárába**, mely tagonkénti és évi 20 pengőfillér tagdíj ellenében minden tűzoltói szolgálatban történt balesetért az illetőt (napi 2 pengő) segélyben részesíti. — Az összeg a névsor kapcsán a 57453 számú postacsekk útján előre fizetendő be. Előfordult eset azonnal bejelentendő és a munkaképtelenség tartama után orvosilag, bélyegtelen iraton igazolandó. A segélyösszegezen felül más költségek nem térítetnek meg. Évközi létszámváltozás a befizetett létszámon belül díjtalanul jelenthető.

A Magyar Orsz. Tűzoltó-Szövetség **szolgálati érmeinek** árai a következők: V. éves 2.—; X. éves 3.—; XV. éves 6.—; XX. éves 7.—; XXV. éves 11.—; XXX. éves 12.—; XXXV. éves 15.—; XL. éves 16.—; szalag —.70; igazolványlap —.30 pengő. Az érmek ára és a netáni tagdíjhátralék a szabályszerinti névkimutatás kapcsán, a 23297. sz. posta-csekk útján, előre küldendő be.

KÖHLER ISTVÁN

fecskendő-, szivattyu- és tűzoltófelszerelések gyára

Budapest, X. Korponai-utca 21.

Gyárt: modern motoros, turbinás és dugattyús tűzoltó fecskendőket, tűzoltószerkeket, felszereléseket és stabil szivattyu-telepeket a tűzoltás és öntözés céljaira

Mátrai Antal és Társa R.-T. Budapest

VI., Teréz-körút 33 ♦ 30 éve fennálló tűzoltószergyára

GYÁRT: kézi- és motorfecskendőket, mindenféle létrákat, motollákat, vízfordó és öntöző lajtákat, szerkocsikat. Mindennemű tűzoltófelszerelési cikkek raktárról kaphatók. :: Sürgőnycim: 22-36 MÁTRAI :: Telefon T. 222-26



"TOTAL" a tűzoltókészülékek királya!

folyékony szénsavval működik és száraz porral olt és ezért télen nem fagy be, nyáron nem párolog el; sikeresen olt mindenféle tüzet, tehát a veszélyes folyékony anyagok, mint: benzín, szesz, éther, petrolium, olaj, kátrány égését, továbbá a kárbid és a villamos tüzeket, utóbbit is teljesen veszélytelenül. Kimerítő ismertetéssel községgel szolgál a magyarországi lerakat;

Ligeti és Biró, Budapest, V., Vígsház-ú. 5. Tel.: T. 277-99

Minden kapható a

Párisi Nagyáruház-ban

Walser Ferencz

Budapest, VI., Lomb-utca 34-36. sz.

Telefon: L 913-46

Tűzoltási szerek és szivattyuk gyára,
harang- és fémöntöde

Telefon: L 913-46

Budapesti Armatura-, Szivattyu- és Gépgyár R.-T.

Teudloff-Dittrich

Gyár: Kispest, Üllői-ut 220-222. szám

Sürgőnycim: Teudloff Budapest — M. kir. postatakarék-pénztári szám 10962 — Levélcim: Budapest, Főposta, 139. sz. postafiók — Telefonszámok: József 90-02 és 90-03 —

Budapesti vezérképviselő: „ORBIS”
műszaki r.-t., Budapest, VI. ker., Teréz-
körút 29. szám. — Telefonszám: J. 463-93.

Fiókok: Szeged, Győr, Miskolc, Debrecen, Veszprém

SELTENHOFER FRIGYES FIAI

cs. m. kir. udvari szállítók, Sopron. Alapítottak 1816-ban

Központi elárúsító-iroda és mintaraktár:

GYŐZŐ BÉLA ÉS TÁRSA

Budapest, V., Báró Aczél-utca 3. szám

Szivattyu és fecskendő specialisták. Tel.: Interurb. T. 242-77. Vígsház mellett

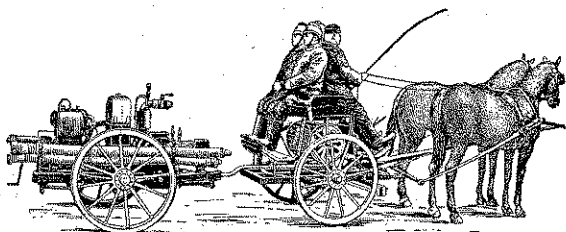

GANZ ÉS TÁRSA-DANUBIUS

GÉP-, WAGGON- ÉS HAJÓGYÁR RÉSZVÉNYTÁRSASÁG
BUDAPEST, X., KÖBÁNYAI-ÚT 31.

Sürgőnycim: Ganzcom Budapest.

Motoros tűzifecskendők

kézi, lóvontatással vagy autóhoz kapcsolva.

Kérjen költségvetést! — Kívánatra üzembem mutatjuk.

„ERICSSON”(Ezelőtt
Deckert és Homolka)**Magyar Villamossági Részvénytársaság**
A budapesti tűzoltóság hivatalos szállítója**Budapest,****VI., Vörösmarty-utca 67.**

Telefon: T. 228-09. és T. 289-04.

Gyárt és szerel mindenféle elektromos tűzjelző
berendezéseket városok, községek, gyárak számára

FESTÉK, KENCE, ZSIRADÉK, KÁTRÁNY ÉS VEGYITERMÉKEK GYÁRI RAKTÁRA

KUN SÁNDOR, BUDAPEST

Telefonszám: József 261—23 ~~~~~ IV., Ferenc József-rakpart 18. szám

SPORTérmek, plakettek,
jelvények, tisztelet-
díjak, éremszala-
gok, zászlószögek
legkiválóbb minőségben**MORZSÁNYI JÓZSEF-nél**Budapest, IV. ker., Eskü-ut 5. szám
A Tűz-Szöv., sportszöv., dal- és sportegyletek szállítója**A MINIMAX**a legjobb kézi tűzoltó készülék. Nem hasonlítható össze a külön-
böző utáztatokkal és különösen az értéktelen száraz poroltóval.**MAGYAR MINIMAX RÉSZVÉNYTÁRSASÁG • BUDAPEST**
Gyár, iroda: VI., Rózsa-utca 85. — Telefon T. 237-31.*Büchler és Rausnitz, V., Nádor-utca 19*

Polgári és katonai szabók • Finom fehérműek • A székesfővárosi tűzoltó-tisztikar szállítója • Telefon T. 231—83

Németország legrégebb és
leghíresebb autófecskenő és
különleges tűzoltóautó-gyárak!!!**DAIMLER-BENZ A.-G.**Különleges tűzoltófecskenő és
kézi vontatásra berendezett kis
motorfecskenő megtekinthető
fenti cég magyarországi fiókjánál.**a MERCEDES-BENZ AUTOMOBIL RÉSZVÉNYTÁRSASÁG-nál**

BUDAPEST, V. KER., VÖRÖSMARTY-TÉR 1. SZÁM

CORVIN ÁRUHÁZ R.-T.

BUDAPEST, VIII., BLAHA LÚJZA-TÉR 1—3.

Szab. hat. engedélyezett

DABEG

Szab. hat. engedélyezett

TŰZ- ÉS ROBBANÁSMENTES BENZINTÁROLÓ BERENDEZÉSEKET

védőgáznélküli üzemre gyorsan és jutányosan szállít

Dávid és Kertész kazán- és gépgyár r.-t., Budapest, VI., Máglya-u. 75—77 - Tel. L. 914-46

Tűzfecskenőket,mindenféle felszerelési cikket, lajtos kocsikat, szekerhídmérlegeket legelsőrangú kivitelben gyárt és szállít községek,
malmok, gazdaságok stb. részére, előnyös fizetési feltételekkel**MAGYAR MÉRLEG- ÉS GÉPGYÁR R.-T., BUDAPEST**Iroda: V., Honvéd-utca 18. sz. :: Telefon: L. 966—95, L. 910—47, J. 389—17. :: Gyártelep: X., Gyömrői-ut 40. sz.
Fecskenőinket az Országos Tűzoltó-Szövetség felülvizsgálatának vetjük alá.**Magyar Vegyipari Gépgyár R.-T.**

TELEFON: J 390—07 és J 390—08

(REICHEL ÉS HEISZLER)
Budapest, X, Noszlopi-u. 1

Sürgőnyim: Destillator, Epest

Gyártmányaink: Kézi- és benzinmotoros tűzoltófecskenők, automobil benzinmotoros tűzfecskenők és automobil utcalocsoló-kocsik
tűzoltószivattyúval, valamint az összes tűzoltófelszerelési tárgyakBudapest egye-
dűli családi
szórakozóhelye**ANGOL-PARK**

BUDAPEST, VI., HERMINA-UT 61. SZÁM.

Az egész nyári
évadban nyitva.
::: Naponta :::
Honvéd-zenekar



Tűzrendészeti Kozlony

A Magyar Orsz. Tűzoltó-Szövetség hivatalos lapja.

Megjelenik minden hónapban egyszer.

Az előfizetési és hirdetési díjakat a Magy. Orsz. Tűzoltó-Szövetség „Tűzrendészeti Kozlony” 57454. számú csekkzámlájára lehet beküldeni. Csekkürlap minden postahivatalban kapható.

Szerkesztőség és kiadóhivatal:

**BUDAPEST,
VIII., Kun-utca 2. szám.**

Előfizetési ára egész évre 6.— pengő

A szerkesztőség címére küldött szakcikkeket, ha a közlésre alkalmasak, díjazzuk.

Ajánlva a m. kir. Belügyminiszteriumnak 209,916/1923. B. M. sz., 44,616/1924. B. M. sz., 229,320/1925. B. M. sz. és 277,462/1925. B. M. sz., 161,748/1926. VIII. B. M. sz. körrendeleteivel.

A Magyar Országos Tűzoltó-Szövetség irodája:

Budapest, VII., Rákóczi-ut 38. szám, IV. emelet 15. a. — Telefon: József 418-45.

A sorompó.

A tűzoltóságnak a tűzvész színhelyére való gyors és akadálytalan vonulása mindenkor a közérdek szemelött tartásával történt és ez irányú törekvésének elősegítésére minden hatósági közeg (rendőr és csendőr) utasítva volt és van jelenleg is. A mozgó tűzorségekkel szemben mutatkozó közlekedési akadályok elhárítása, illetve a kocsitorlások stb. rendezése és a sebesen haladó tűzoltószerek útvonalának soronkívül való sürgős szabaddá tétele tehát a közveszélyre való tekintettel mindenkor biztosított. Vagyis minden útban levő jármű kitérni, illetve félreállni köteles, amint valamely úttest irányából a tűzoltókürt felharsan.

Egy közlekedési akadály kérdése azonban, mely pedig sok-sok keserves késedelmet okozott és nem egy tűzveszedelem nagyfokú elharapódzását eredményezte, — a vasúti sorompónak a tűzhöz száguldvá közeledő tűzorségek előtt való leeresztése, — mind e mai napig rendezve nincsen.

Mert jó még, ha ezen veszteglő állapot csak egy-két percig tart; de néha (pl. expressz vonatok jelzése esetén) 10 percig is várni kell, — amíg az út ismét szabaddá válik.

Ilyen emlékezetes eset fordult elő 1900. május 12-én, amidőn Budapesten, éjjel 11 óra 38 perckor a X. ker. Maglódi úton levő Királysörfőző 4 emeletes főépülete állott lángban és a gyár szomszédos épületeit aggasztóan veszélyeztette. A tűzvész jelzése után a közelben levő X. ker. tűzorségnek még idejében sikerült a vasúti pályatestet metsző kőbányai úton átjutni és a hatalmas méretű gyárégéshez érkezni. És amíg e csekély teljesítőképességű taktikai egység a szomszédos részvénytársasági tűzoltósággal karöltve, kétségbeesett erőlködéssel vette fel a harcot a tomboló tűzvesszel szemben, — azalatt a főváros belső területéről felvonult központi, VIII., VI. és az önkéntes tűzorség a kőbányai úti leeresztett sorompón belül, — 10 percnél hosszabb ideig vesztegelni volt kénytelen, mivel az expresszvonat átfutása jelezve volt és csak annak tovarobogása után alapos késés mellett vonulhattak tovább, a tűzvész színhelyére.

Ezen régi sérelmes kérdés ismét szóbeszéd tárgyát képezte, mivel Budapesten, a f. évi június hó 4-én, a délutáni órákban lezajlott Hazai fatermelő r.-t. faipari telepe égésének kezdeti szakában ismét előfordult (ki tudja hány századszor)

az a sajnálatos eset, hogy a főváros belső területéről a kültelek felé siető tűzorségek egy része, köztük a tűzoltóparancsnok autója is, — az útvonalba eső leeresztett vasúti sorompó előtt kénytelen volt megállni és percekig türelemmel várni mindaddig, amíg egy-egy tehervonat elvonult.

Ezen körülmény e tüzeset után a parlamentben is interpelláció tárgyát képezte és mint a pályaudvarok, illetve a város belső területén áthaladó pályatestek kihelyezésének régen szükségessé vált kérdése hozatott szóba.

A jelenlegi viszonyokat tekintve, a vidék egyes vasúti gócpontjain is fordulnak ily esetek elő, hogy a közúttal egyszintű vasúti pályatest, illetve egy-egy vonat áthaladása előtt leeresztett sorompó, — a tűzoltóságot a túloldalon keletkezett tűzvész színhelyétől, — drága és pótolhatatlan percekben át elvágja.

Budapest székesfőváros balpartja e tekintetben különösen kedvezőtlen helyzetben van. Ugyanis az államosított régi osztrák államvasútnak a múlt század második felének elején épített ceglédi vonala, a Nyugati pályaudvartól kiindulva, 8,5 kilométer hosszú ívben öleli át a valamikor a főváros belterületén kívül, jelenleg azonban már sűrűn beépített városrészeket, elzárva azokat a belső utcatorok tömegétől.

Ezen a talaj szintjével egy magasságban húzódó pályatestet a városligeti „Angol Park” mellett levő Hungária-úti kettős sorompó és valamivel feljebb északnak, a Rákosi rendező-pályaudvart keresztező Szegedi úti, majd az Erzsébet királyné úti, a Thökölyi úti, az Egressy úti, a Kerépesi úti, a Kőbányai úti, mely utóbbi a Kőbánya alsó p. u. tolatási határán belül esik és végül a Gyömrői úti sorompók zárják el minden lépten-nyomon a kocsiforgalom elől, ha közeledő vonatot jeleznek. A X. kerületben ezenkívül a Bihari utcai sorompó átjárója, a „Kőbánya Hizlaló” állomást keresztezi. A felsorolt és vasúti sorompóval elzárható közúton, a kültelekre 4 irányban villamos vasút is keresztezi a vasúti vágányokat.

A főváros tűzvédelmének szempontjából pedig, annak perifériája felé vezető ezen fő útvonalnak a kocsiforgalomtól való, bár időszakos, de sűrűn előforduló elzárása jelenleg még azért okoz sok nehézséget, — mivel Budapest balparti tűz-

őrségei, — mind ezen akadályul szolgáló vasúti vonalon belül nyertek elhelyezést.

A vasúti sorompók kinyitása és elzárása sorompó-őrökre van bízva, akik a vonatok elhaladása előtt 4—5 perccel, gyors- és expresszvonatoknál még ennél is hosszabb idő előtt a harangjelzés és a menetrend ismerete nyomán eszközlik. Korábban köteles lebocsátani a sorompót oly pályatesteknél, melyeknél kanyarulat miatt a közeledő vonat szabadszemmel nem látható. Ahol a pályatest egyenes és az áthaladó vonat már messziről látható, ott a pályáór saját belátása és becslése szerint egy-egy kocsit átengedhet a pályatesten a sorompó leeresztése után is.

Az elzárt sorompót erőszakkal kinyitni szigorú büntetés terhe mellett tiltva van és annak ötletszerű végrehajtása már azért is esztelenség volna, mivel ennek nyomán irtózatosszerű szerencsétlenségek állhatnak elő, amint hogy ily esetek egy-egy gondatlanságból nyitva felejtett sorompó mellett előfordulni szoktak.

Minden kétséget kizárólag a legegyszerűbb megoldása e kérdésnek a pályatestek és ily sorompók közelében levő pályaudvaroknak messze a városon kívül való kihelyezése, vagy a közúti kocsik részére vasúti alul- vagy felüljárók építése volna.

Ezen állapot tarthatatlan volta évtizedek óta mint szőnyegen fekvő kérdés, — megoldás előtt áll. Ha a világháború súlyos gazdasági következményei nem terhelnék az államot és a fővárost, — az új pályaudvarok és ezzel együtt a kihelyezett vasúti vonatok már régen készen állanának. Hogy mikor fog erre sor kerülni? e kérdésre ezidőszere senki sem tud válaszolni. A régi pályán pedig közúti alul- vagy felüljárókat építeni már nem érdemes, mivel időleges célokért ily óriási tőkebefektetést eszközölni nem volna célszerű.

Egy módja azonban mégis lenne ezen sajnálatos állapot rendezésének, hogy legalább is, bizonyos körülmények figyelembevételével, — közveszély, — tehát tűzveszély esetén is, a vasúti sorompók a tűzhöz siető tűzőrségek előtt szabaddá tétessenek, ha t. i. a vonat még messze van és a sorompót éppen akkor bocsátóiták le, amikor a tűzoltóság odaért. Ha tehát elengedő idő van arra és a vonatnak idejében való leintése eszközölhető, úgy ezen eljárásnak közérdekből helyt kellene adni.

Mert elvégre a vasúttak, bár nélkülözhetetlen közérdeket szolgálnak, de mégis az államnak vagy magán- részvénytársaságoknak üzemei.

Egy nagy tűzveszélynek a tűzoltóság által való sürgős megközelítése mindenesetre van oly fontos közérdek, mintegy teher- személy- vagy akár expresszvonatnak is, a nyílt pályán való zavartalan haladása annál is inkább, mivel ily esetben, annak egy percre való feltartóztatása sem forgalmi, sem üzleti károsodást nem jelent.

Ennélfogva kívánatos lenne, ha a kivételes joggal felruházott vasúti forgalmat irányító hivatalos szakkörök megfontolás tárgyává tennék e kérdés célszerű megoldását és a zavartalan forgalomnak ezen időszakosan mutatkozó sürgős felfüggesztését a tűzoltóság átvonulásáig lehetővé tennék. És ha ebben az irányban célszerű intézkedés fog történni, akkor nem fog a nagyközönség szemében a vasúti leeresztett sorompó mögött veszteglő tűzoltóságnak a tomboló tűzveszély színhelyétől való visszatartása megütközést keltetni. Mert ezeknél a tűzeseteknél nemcsak vagyon, de emberéletmentésről is lehet szó. Már pedig az emberéletmentés sürgős eszközlése, a vonatok zavartalan közlekedésének lefolytatásánál, talán mégis előbbrevaló kötelesség. Szerkesztő.

Küzdelem a légi utazás tűzveszédeme ellen. *)

Irta: Jean-Abel Lefrance. „La Nature“.

Franciából fordította: Dr. Balogh Ilona.

*) E közlemény kivonata Bogdányi Ödön tollából a „Természettudományi Közlöny“ 1927. évi 4-ik számában is megjelent. A közölt ábrák kliséit a Természettudományi Közlöny szerkesztősége volt szíves átengedni. Szerk.

A veszély súlyos volta.

Minden katasztrófák között bizonyára a tűzveszély az, mely a legmegragadóbb és legfélelmesebb. De mennyivel inkább fokozódik borzalmassága, ha légi járműveket támad meg. Ezek a légi tűzveszélyek, a haladási sebesség által előidézett heves légáramlattól szítva, képesek néhány másodperc alatt a legtökéletesebb légi járműveket — legyen az kormányozható léghajó vagy repülőgép — egyetlen földre zuhant, szörnyű romhalmazzá változtatni.

A repülőgép-katasztrófák legnagyobb számát a tűz okozza. Csak a legutóbbi hetek szerencsétlenségei között említhetjük a „Sikorsky“ gép katasztrófáját, mely az Atlanti Óceánt akarta átröpülni, egy katonai „Góliáth“ pusztulását öttagú személyzetével, egy négymotoros Bleriot kigyulladását Páris—londoni kereskedelmi útja közben, melyben elpusztult utas és gépész egyaránt, nem is számítva egész csapatát a különféle katonai és polgári gépeknek, melyek a lángok áldozatául estek.

Az esetek legnagyobb részében nem lehet az ellenőrző szolgálatot hanyagsággal vádolni, mert mindenképp arra a megállapításra kellett jönnünk, hogy a katasztrófa oka magában a gép szerkezetében és berendezésében rejlik, melyet kimutatni sokszor igen nehéz.

Bizonyos, hogy azok a viszonyok, melyeket a kitörő tűzveszély a mozgásban levő repülőgépeken talál, a legalkalmasabbak arra, hogy az gyorsan elharapódzék, mielőtt még annak megfékezésére szolgáló emberi beavatkozás történhetne.

Számos repülőgép, és különösen a legtöbb francia gép még mindig favázás és festőanyagoktól átítatott vászonból konstruált, melyek különösképen tűzveszélyesek. Ehhez aztán még egy nagy tömeg benzint és olaj járul. Egyáltalában nem lehet tehát csodálkozni, hogy ilyen viszonyok közt igen nehéz a tűzveszély elleni hathatós küzdelemre berendezkedni.

Végezetül, repülés közben a gép nagy haladási sebessége hatalmas légáramlatot idéz elő, mely a legkisebb lángot veszedelmes tüzzé fejleszt.

Legnagyobb baj pedig, hogy ezen — a tűzveszélynek oly kedvező-viszonyokhoz még egy tragikus elem járul, mely kizárólag a repülő járművek sajátja, — hogy annak minden alkatrésze teljességgel nélkülözhetetlen az egész szerkezet ellenállásához és egyetlen alkatelem sérülése végzetes lehet az egész gépezetre. Ha a szárny egyetlen támasztó vagy hosszanti rúdja, vagy a jármű testének egy főága elég, az egész gép összeroppanva a földre zuhan és formátlan tömeggé roncsolódik.

A segítség csekély lehetősége.

A félelmes veszély megelőzésére természetesen a vezetők és utasok biztonságának megőrzésére, a legszigorúbb ovórendszabályokat léptették életbe.

Franciaországban pl. több oly zseniális szerkezetű karburator szerkesztettek, melyek a láng visszacsapódása révén nem fognak tüzet; igen kívánatos lenne ezek használatát általánosítani.

Másrészt az utasok és vezetők életének megmentésére vonatkozólag is intézkedni kell, ami abból áll, hogy lehetővé kell tenni számukra, hogy a gép kigyulladás esetén, azt ejtőernyő segítségével elhagyhassák.

Szerencsétlenségre ez a mentési eljárás nem mindig keresztülvihető. Alkalmazásuk nem ütközik semmi különösebb nehézségbe, pl. katonai repülőgépeknél; ezeknek három- vagy négytagú személyzete, mely nyílt helyen foglal helyet, ilymódon két-három másodperc alatt könnyűszerrel elhagyhatja a gépet. A háború utolsó hónapjaiban száz meg száz német pilóta mentette meg életét ejtőernyők segítségével; ha ezek valamelyikének gépe megsérült vagy kigyulladt, habozás nélkül ugrottak le a mélységbe. Mindez pedig Franciaországban csak néhány hónap óta kötelező a hadseregben, de ezenkívül csak kevés pilóta van vele ellátva.

Az ejtőernyők használata azonban már a személyszállító nagy repülőgépeknél, ahol a pilóta és az utasok külön fülkékben vannak elhelyezve, nehézségekbe ütközik. Az ejtőernyők hatása ugyanis csak úgy érvényesülhet, ha a tűzvész beálltakor a gép bizonyos magasságban van, annyira, hogy az ejtőernyőnek ideje legyen kinyílni és ilymódon fékezni a menekülő zuhanását; ez a magasság tapasztalat szerint körülbelül 100—150 méter.

Most már még abban az esetben is, ha meg is van annak a lehetősége, hogy az utasok az ugró nyílásokon át meneküljenek, — a föld ilymódon való elérésére csak addig lehet reményük, míg a gép folytathatja repülését, tehát amíg a tűz pusztítása a benzintartályokat fel nem robbantja, mely a gépet hirtelen és teljesen elpusztítva, annak repülését gyorsuló zuhanássá változtatja.

Félni lehet továbbá attól is hogy még ha a gép kiürítése esetleg szabályszerűen, a pilóta rendelkezése szerint történik is — az utasok fejüket teljesen elvesztve, a gép ilymódon való elhagyására képtelenné válnak, vagy ellenkezőleg nem veszélyes, könnyen elnyomható tűz láttára is annyira megrémülnek, hogy komolyabb ok nélkül idő előtt levetik magukat, esetleg egyszerre rohanva a kijáratok felé, a gép egyensúlyát megzavarják.

Minderre való tekintettel a légi forgalmi társaságok még nem döntöttek afelett, hogy a kereskedelmi repülőgépeket ejtőernyőkkel kötelezően ellássák.

Mindamellettt feltétlenül kívánatos, hogy az ujonnan készült gépek vészkijáratokkal, vagy a kabinokban elhelyezett csapóajtókkal láttassanak el, melyeken át a gép ejtőernyő segítségével bármikor elhagyható.

A feltalálókat ujabban egy más probléma is foglalkoztatja, mely e követelményeknek méginkább megfelelne; oly ejtőernyők szerkesztése, mely az egész kabint utasokkal együtt képes volna fenn-

tartani, s melyet veszély esetén a pilóta egyszerűen lekapcsol a gép testéről.

Ez a gondolat tulajdonképpen nem volna más, mint már a háború alatt a megfigyelő-ballonoknál használt ejtőernyő-hajó kibővítése.

Ha azonban meggondoljuk, hogy egy ilyen 10—15 utas által elfoglalt kabin legalább 2000 kgr. súlyú, belátható, hogy ennek a légi mentőcsónaknak a megvalósulása valószínűleg a tervezetések és hipotézisek birodalmában marad.

Nyilvánvaló, tehát hogy a védőintézkedések és berendezkedések hiányosak, mivel a repülőgépkatasztrófák megdöbbentő gyakoriságáért talán mégsem lehet egyedül a balsorsot vádolni.

A légi tűzvesztek okai.

Repülőgéptűztek támadhatnak úgy a levegőben, teljes sebesség közben, mint a földön, valamely leszállási baleset következtében; az okok azonban körülbelül ugyanazok.

Bizonyos, hogy a dohányzóknak ily tűzveszedelmek előidézésében része lehet; azonban az esetek csak igen jelentéktelen részében. A kabinban keletkezett tüzet könnyen észreveszik és azonnal elfojtják.

Igen ritka és szerencsétlen körülményeknek kell közrejátszania, hogy a vigyázatlanságból a szőnyegre vagy padlóra dobott gyufa tüzet fogjon. A dohányzók által előidézhető tűzvész lehetősége tehát igen csekély, annál is inkább, mert a kabinok kézi tűzoltókészülékekkel vannak felszerelve; ezért a legtöbb kereskedelmi szolgálatban levő gépen a dohányzás meg van engedve.

Ugy véljük azonban, hogy tekintettel a közelben levő nagy tömeg benzinnre, továbbá a tartályok és sokféle csövek és csapok szivárgásának lehetőségére, leghelyesebb, ha a fából való gépeken a dohányzást kerekén tiltjuk.

Sokkal komolyabb veszélyt jelentenek ennél az elektromos rövidzárlatok.

A „La Nature“ annakidején bemutatta olvasóinak a kereskedelmi repülőgépek elektromos felszerelésének módozatait, melyen azonnal szembe kellett tűnni, hogy a fűtő- és világítóhálózat, valamint maguk a drótnélküli telegráf felszerelése mily könnyen okozhatnak veszedelmes rövidzárlatot azáltal, hogy a gépokozta állandó rázkódtatásnak vannak kitéve.

Emellett a nagyszámú villanydrót oly helyeken van elhelyezve, melyek repülés közben nem mindig hozzáférhetők, vagy észrevehetőek és így a legkisebb rövidzárlat, melyet a kábelek szigetelési hibája előidéz, oly veszélyes tűz okozója lehet, melyet a motorvezető csak akkor vesz észre, midőn a közbelépés már késő.

Maguk a drótnélküli telegráf akkumulátorai is — melyekkel pedig csaknem minden gép el van látva — veszedelmet rejtenek magukban. Leszállások alkalmával ugyanis megeshetik, hogy a benzin kiloccsan és érintkezik az akkumulátor rövid-

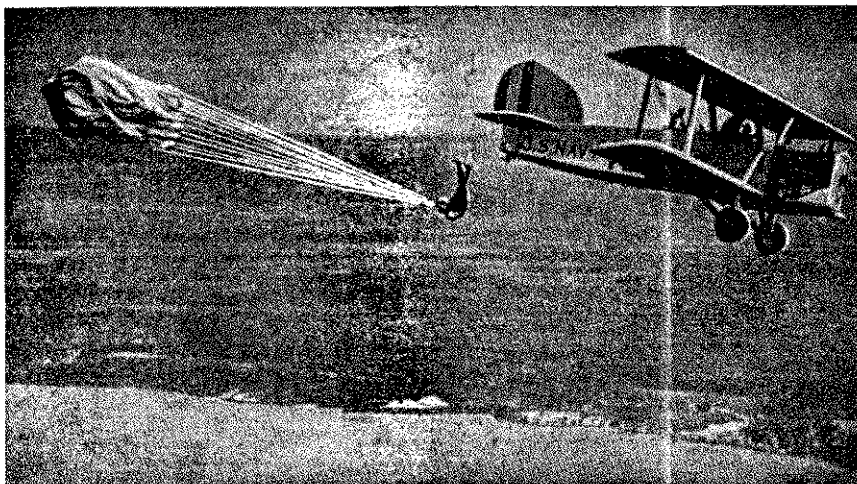

Ugrás ejtőernyővel.

zárlata által előidézett szikrákkal. De ez az eset is csak a legritkábbak közé számítható.

Valójában azonban csaknem mindig a motor a tűzveszedelmek előidézője; akár oly módon, hogy a láng a benzinszegény keverék következtében visszacsapódik a karburátorba, vagy hogy a szívószelep fennakad; esetleg a kiömlő izzó gáz eltávozása vagy a hibás gyújtószerkezet szikrái által keletkezik a tűz. Ép így ha a teljes sebesség közben valamely alkatrész, mint pl. a vonórudak eltörnek, melyek aztán felhasítják a kartereket és felgyújtják a közelben levő karburátort.

A repülőgép oly természetű kigyulladás, mely a gyújtószerkezet hibájából, vagy a kiömlő izzó gáz által keletkezik, csak oly módon jöhet létre, ha a benzín szétfröccsen, ami főképpen földreszállás alkalmával gyakori, midőn a motor még forog; mely ha ily alkalommal tüzet fog, maga után vonja a benzintartályok felrobbanását, tehát a gép hirtelen és teljes elpusztulását.

Ami a karburátor begyulladását illeti, amit a szelentyű, a dugattyú vagy valamely vonórúd eltörése, esetleg más, repülésközben beálló ok idéz elő, súlyosabb következményeiben megakadályozható azáltal, hogy a pilota elzárja a benzintartány vezetőcsöveit s így az égés mindössze csak addig a néhány percig tart, ameddig az a csekély mennyiségű benzín kiég, mely a karburátor edényében van.

Ha pedig a karburátor égése ennek ellenére is fokozódnék, ez arra mutat, hogy az még mindig közlekedik a benzintartállyal; tehát a gép szerkezetében rejlik a hiba.

A tüzet előidéző okok között meg kell említenünk a levegő elektromos jelenségeit is. Könnyen keletkezik elektromos szikra, ha a gép különböző fémalkatrészei ellentétes elektromossággal telnek meg. E jelenségek azonban, melyek a ballonokra oly veszélyesek, esetünkben alig számbavehetők, hála a hatásos védekezési módoknak.

Teljes sebességgel haladó repülőgépet villámcsapás is érheti; több ilyen eset is ismeretes; legutóbb hatalmas viharban egy fémből készült kereskedelmi gépet sújtott a villám, mely lángbaborulva zuhant a Balti tengerbe. Egy másik fából készült gépet szintén villámcsapás ért, mely azonban mindössze csak a gép szárnyát furta át és néhány fémalkatrészt megolvasztott.

Egy másik tűzvész, mely a Páris—londoni vonalon szintén katasztrófálisan végződött, azáltal állott elő, hogy az egyik motormögötti zárt térben nagy mennyiségű levegővel kevert benzín halmozódott fel, mely kétségtelenül a motorból kiömlő izzó gáz következtében hirtelen explodált.

Mind ezek az esetek aránylag elég ritkák; de következményeikben annyira végzetesek, hogy semmiesetre sem szabad őket elhallgatnunk azért, hogy propagandát csináljunk a légi forgalomnak. Minden ilyenmű baleset már maga is elengedő arra, hogy érthető ellenpropagandát létesítsen, valamint bizonyos az is, hogy könnyebb a küzdelem olyan baj ellen, melynek létezését elismerjük, mint olyan ellen, amelyet letagadunk.

(Folytatás és vége következik.)

A gyújtogatás technikája.

Irta: Kállay Imre.

A gyújtogatás technikája alatt azokat a műveleteket, mechanikai, vegyi stb. eszközök segítségével végrehajtott módokat kell érteni, melyek által valamely szándékos gyújtogatás ténnyé válik. Számtalan tüzeset fordul elő, melynél nem lehet megállapítani azok keletkezése okát, mert a tűz

elpusztított minden nyomot, illetve bűnjelet Valószínű, hogy ezek között sok olyan gyújtogatási eset is fordul elő, melyek oly körülmönnyel ravaszággal hajtának végre, hogy azok örökre kideríthetetlenek maradnak. A gyújtogató rendszerint maga eszeli ki a végrehajtandó művelet módját. Notorius gonosztevők egymástól tanulják el a fogházban vagy börtönben. A vizsgáló hatóságok csak akkor ismerik fel biztosan a megtörtént gyújtogatást, ha az a kitört tűz idejében fedeztetett fel, amikor is a végzett előkészületnek a nyoma, illetve tárgyi bizonyítéka megmarad. Kár, hogy az ily természetű bírói tárgyalások adatai nem közölhetnek okulásképpen a tűzrendészeti hatóságokkal, mert ezáltal azok ismeretükre nagymértékben kibővülne. A német biztosító-társaságok gyűjtik ez adatokat; ezeknek felhasználásával, a mi gyakorlati tapasztalatainkkal együtt, több példát fogok ismertetni, hogy ezzel a tűzvizsgáló-bizottságoknak szolgálatot tehessenek.

A gyújtogatás módja lehet a tettes gyors elhatározásán alapuló, vagyis minden előkészület nélküli; ezek a leggyakoribbak és a legprimitívebb esetek. Egy elkövetett rablás, gyilkosság, tolvajlás után — hogy a tett elkövetői a nyomokat eltüntessék, — amikor egy hirtelen kézmozdulattal égő gyufát vagy rőzsét dobnak a csűrbe, zsupos vagy nádas háztetőre. A gyújtogatók azután rendszerint eltűnnek. Ugyanígy történik a bosszúból felgyújtott szénakazlak eseténél is. A gyújtogatók azután egy-egy zivataros éj fedezete alatt eltűnnek és a legközelebbi erdőben, nádasokban és cigánytanyákon bujdokolnak, ahol a csendőrség néha rájuk talál.

A nagyobb ügyességgel és körültekintéssel dolgozók már alibiről is gondoskodnak és a gyújtogatáshoz előkészületeket tesznek; így papír, szalma-, puhafaanyagokat hordanak össze s ezeket a tűz tovaterjedésére alkalmas helyen rakják egy csomóba. Lakásokban, üzletekben petroleummal, benzinnel leöntik a függönyöket, bútort avagy az árukat és e műveletet úgy rendezik el, hogy a tűz egyszerre szétterjedve, nagy felületen égjen, hogy mire a tűzoltók megérkeznek, minden gyújtogatási nyom megsemmisüljön.

Vannak olyan gyújtogatók is, akik időt akarnak nyerni, hogy elfogadható alibit biztosítsanak maguknak. Tehát nem a gyorsan ható gyújtogatási eszközhöz nyúlnak, hanem a tűz késedelmes kifejlődésére számítva, cselekesznek. A leggyakoribb és legprimitívebb ilyen mechanikai gyújtószerkezet a gyertya, mellyel a legkülönbözőbb gyújtogatási módszert eszelnek ki. Pl. beágyazzák a gyertyát szénakazal, juta-, pamut-, avagy gyapotbálák közé; elhelyezik az állványok és üres dobozok között. Hogy nagyobb hatást érjenek el, egy edényben petroleumot, benzint, szeszt öntenek s abba állítják bele a gyertyát. Az ilyen előkészítés mellett a tűz hosszabb vagy rövidebb idő múlva szokott kitörni aszerint, hogy a gyertya milyen nagyságú és minőségű, amikor tövig leég.

Vannak olyan gyújtogatási eljárások is, amikor a gyújtogató egészen szakszerűen jár el és valóságos technikai eszközökkel dolgozik. Egy üzlettulajdonos pl. olajba itatott jó csomó tisztító rongyot helyezett el egy zsákba, melyet megtömött tiszta rongyokkal. — Öngyűlésre számított. Egy másik — ugyancsak felderített esetről — a tűz utáni takarítási munka közben disznóhólyagokat találtak, melyek szeszszel voltak megtöltve s azokkívül egy harisnyakötegtben parafindarabok voltak elhelyezve. A gyújtogató arra számított, hogy a szesz és az olvadó parafin lángbaborulása megteszi a hatását.

Németországban egy kis városkában még érdekesebb eset fordult elő. Egy öreg ébresztőóra kalapácsára néhány szál gyufa volt kötve és a csengő oldalára a gyufaskatulya dörzsfelülete volt megerősítve. Az ébresztőszerkezet kalapácsa a beállított időpontban elvégezte mechanikai munkáját s az így meggyuladt gyufacsomó lángja a tüzet átvezette a mellette levő árúkra.

A mechanikai előkészületeknél a gerjesztett tűznek az elvezetésére petroleummal, benzinnel, szesszel, parafinnal átitatott gyújtószalagokat, zsinórokat, pamutszalagot, papírszalagot szoktak használni.

A vegyészeten sok olyan anyag van, amely nedvesség, víz vagy levegővel való érintkezése alkalmával vagy rostszálas anyagokba való felszívódása által öngyulladás folytán izzóvá válik vagy lánggra lobbán. Gyujtogatási célra legalkalmasabb a Kálium, Nátrium és a Phosphor, mely anyagokból elég egy kis darabka, hogy a levegőre vagy nedves helyre kerülve, egész rövid idő múlva meggyuladjon. Lenolajba itatott vatta, pamut szintén biztos gyújtószer. Egy esetben nátriumot szórta egy papírlemez tetőre s az eső beálltával a házfedel meggyuladt. A fentemlített ébresztőórával előkészített mechanikai gyujtogatószerkezet működésbehozatalához vegyi anyagokat is szoktak alkalmazni.

Hatásos gyújtószer a villamos szikra (kisülés) olyan helyen, ahol robbanóanyagok és robbanó gőzöket fejlesztő folyadékok, gázok és gőzök vannak jelen. A robbanógépek, bombák, pokolgépek, robbanóanyagok szerencsére a legkritikább esetekben alkalmaztatnak, mely a forradalmárok és anarchisták borzalmas eszköze.

Elsőrendű gyujtogatószer a nap és segítőtársa a gyujtólencse, mely szintén alkalmas biztosítási csalási esetek létrehozására. Egy háztulajdonosnál, aki a családjával együtt vidéken tartózkodott, lezárt lakásában tűz támadt és nagy kár merült fel. A vizsgálat során kiderült, hogy II. emeleti lakásának délfelé eső részén, az egyik szobában gyujtólencse volt elhelyezve, mely által összegyűjtött napsugarak a szobában előkészített robbanóport és egyéb könnyen gyuló anyagot felgyujtották. De nemcsak az optikai gyujtólencsék, hanem mindenféle üvegdarab, hasas vizespalack, tetőüvegcserep, ablaküveg-hólyag szemcséje szintén alkalmas tüzeset előidézésére. A tűzvizsgálatnál tehát erre is ki kell a figyelmünket terjeszteni, mert megtörténhetik, hogy egy kieselt gyujtogatási esettel állunk szemben.

A legtöbb tüzesetnél és azok vizsgálatánál a laikus közönség, valamint maguk a gyujtogatószerkezetek is nagy előszeretettel emlegetik azon körülményt, hogy valószínűleg „rövidzárlat” okozta a tüzet, bizva abban, hogy ezzel sikerül elterelni a figyelmet a további nyomozástól. A tűzoltóság álláspontja e tekintetben az, hogy ahol a villamosberendezés szabályszerűen van szerelve és ahol az állandó gondozás és felügyelet alatt áll, ott rövidzárlat alig fordulhat elő. Olyan helyen tehát, ahol a villamos berendezés rendben van, ott az ily ráfogás máris gyanússá teszi az esetet. Igaz, hogy a tűz keletkezésének oka lehet vigyázatlanságból, illetve gondatlanságból eredő is, de lehet szándékos is, ha tényleg rövidzárlat okozta a tüzet. Szándékos esetek foroghatnak fenn továbbá, ha a biztosíték kiégett s helyére egy vasdrót tétetett, vagy ha egy vagy több olyan körtét akasztanak egy olyan vezetékre, mely gyengébb erősségű, mint a lámpák; ha robbanógázok és gőzökkel telt helyiségben védőbura nélküli lámpát, hibás vagy nyitott kapcsolót, rossz biztosítékot, konnek-

tort, hibás vagy csupaszig vezeték alkalmaztak, ha egy hibás vagy csupaszig vezeték vasszegre van csavarva, végül, ha egy hibás vezeték van mellette vasszerszámot vagy fémdarabot találunk. Minden vitás esetben leghelyesebben járunk el akkor, ha egy elektrotechnikus szakvéleményét is kikérjük.

A gyujtogatószerkezetek egyébként mindig azon fáradoznak, hogy a bűncselekedetüket úgy tüntessék fel, mintha az véletlenségből vagy szerencsétlenség útján állott volna elő. A közönséges eseteknél, u. m. csavargó cigányok által elkövetett gyujtogatásnál a nyomozó hatóságnak nem sok gondot okoz az eset felderítése, mert a tényálladék világos, csupán a tettest kell kézrekeríteni. Nagyobb fáradsággal jár a mechanikai eszközökkel dolgozó intelligens egyén által elkövetett gyujtogatásnak a felderítése. Ezek a gyakorlott tüzeti gyujtogatószerkezetek, akik esetleg a rokonságukat is kitanítják, hogy miként javítsák fel tüzeti szerencsésüket. Kihallgatásuknál rendszerint össze-vissza beszélnek, hamis mesékkel akarva megtéveszteni a nyomozó hatósági közeget és a tűzvizsgáló-bizottság tagjait.

Az ilyen félrevezetést célzó védekezésnek a legközönségesebb módja pl., hogy a nyitva hagyott kályha- vagy tűzhely-ajtónyíláson kipattant szikra vagy kieselt parázs gyujthatta fel a szőnyeget, ruhát. Minthogy az ily eset lehet szándékosan előidéztet, de lehet véletlen útján előállott is, természetesen nehéz megállapítani, hogy melyik a két eshetőség közül felel meg a valóságnak. A kályha vagy tűzhely közelében meggyuladt ruhanemű ugyanily esetnek felel meg. Gyakorlati a lámpa explózió, elejtési vagy az istállóban leütött petroleum, gyertya által okozott tüzesetek, amelyek szintén lehetnek szándékosan okozottak, de lehet vigyázatlansági vagy gondatlansági eset is. Ezek mindegyike alkalmas arra, hogy a vizsgáló-bizottságot félrevezessék. Egy esetben megtörtént, hogy a kihallgatott fél azt állította, hogy a lámpát elejtette; míg a vizsgálat folyamán kitudódott, hogy a szétfolyt petroleum egy liter volt, míg a lámpa tarálóba alig fért bele egy negyed liter. Ugyanilyen természetűek a lámparobbanási mesék is. Egy leány szándékosan akarta felgyujtani a mennyezett alatt felaggatott fehéreneműt oly módon, hogy a függőlámpát magasabbra akasztotta és az égő lámpabelet felcsavarta. Egy másik esetben a gyanúsított azt állította, hogy látta, amint egy macska szőre meggyuladt a tüzes hamutól. A tűztörmelékben utóbb megtalálták a döglött macskát, melyen petroleumszagú rongyfoszlányok lógtak. Gyakorlati mesék azok is, hogy az inasgyerek vagy a szolga cigarettával vagy egy gyufának a vigyázatlan eldobása volt a tűz oka stb.

Az ismertett esetek körülményeinek közlésével még mindig nem merítettem ki a gyujtogatás kérdésének minden részletét. Hátra van még a rendes tűzvizsgálói eljárások folyamán a gyujtogatási esetek nyomozási módszereinek ismertetése. Alkalmilag erre is ki fogok térni.

Emlékezzünk régiokról! . . .

Nyolcvan évvel azelőtt is volt valahogy, ha a vöröskakas valamelyik alföldi falú vagy mezőváros nádasházának tetejére szállt. A lakosság akkor is megkísérelte a tűzvész elnyomását. De mivel szervezett és csakis diáküzeltőség akkor még csak Debrecenben és Sárospatakon volt, a kéznél levő kezdetleges tűzoltóeszközökkel ki-ki a maga módja szerint igyekezett a lángokat fel-

tartóztatni. Akinek pedig nem volt mit veszteni, tétlenül szemlélte a tüzet és a vele járó felfordulást.

Hogy mit ért a falú népének e tehetetlen kapkodása ilyenkor, annak szomorú következményei eléggé ismereteseek.

Nagyszalonta mezőváros nagyszülőtte, hazánk koszorús költője, *Arany János*, ezidőtájt a város másodjegyzője, *Petőfi Sándor* barátjához az 1847. április 17-én délben kitört óriási tűzvész lefolyásáról a következő levelet intézte:

Szalonta, ápril 21. 1847.

Kedves Petőfim. Hol találhatnék keblet, melyben érzéseim oly rokonérzést gerjeszhetnének, mint a Tiedben; mely felsírna a nép inségén — és, amivel az alamizsnázó gazdagok nem, — részvétkönnnyével hintené fájdalmának égő tüzét. A mezőváros, melyben bölcsöm rengett, romokban hever.

Szombaton, április 17-én déli tizenkettő-egy óra közt épen hivatalban valánk. Megkonduul a vészharang, szerteszt futunk. Egyetlen rossz fecskendőnket néhányan megragadjuk, mert a lovakat várni már késő volt, de mit ér ez a nádas, amellet sűrűn és rendetlenül épített házak közt oly irtóztató szélben, milyen akkor dühöngött.

Visszafutok s már előttem is tűz. A város-ház teljesen lángban van, körülvéve a leomlott égő náddal s nincs egy lélek körülötte, de minek is, a védés lehetetlen. Rémülten futok lakomra, mely cserépfedelű ugyan, de azért nem biztos, mert látok cserepes épületeket lángbaborulni. Végső szobából egy másikba hordom bútoraimat, hol azok semmivel sem valának nagyobb bátorságban, de pincém már tele a szomszédok holmijával, oda nem hordhatom. Már a templom, velem csaknem szemközt, ég, körülöttem nádas épületek. Hátral harmadik szomszédom háza, tőszomszédom őla már lángokban. Semmi védelem, mert ki-ki sajátját oltalmazza. Négy-öt szomszéd mégis összekerül s erőnk végmegfeszítésével hordjuk a vizet: az elhalt remény éledni kezd s a nádas kis ház tőszomszédomban meg van mentve.

Szerencsére az égő házacska nem is náddal, hanem elavult, elrothadt gazzal volt fedve, amiatt nem éghetett sebes lánggal, különben végünk. A tűzveszély végső vonala lakom mögött húzódott át. Kerítésem, ólam, kertem teljes épségben maradt és most, bár a város — mondhatni — egészen nyugatra feküdt lakom mögött, az én kerítésem maradt legszélsővé, azon túl a gyepig rom meg rom.

Azonban ez még nem volt elég. A lenyugvó nap vérveres szemeket vete vissza a füstölgő romokra; az ellankadt emberek pihenni ültek le, nem azért, mintha már nem volna veszély, hanem mivel végkép kimerült erejük megtagadta a további szolgálatot. Egyszerre zúgva jő nyugatról a szél, szikrákat szórva a még folyvást égő romok körül, mindinkább gerjesztve ezeket s a város hátramaradt keleti részét is végveszéllyel fenyegeti. Ez még inkább megölé reményemet: mert a déli tűz csak haránt szolgált lakomra; de ez egyenesen annak tart. Én s rólam az egész város már bizonyosnak hívém. Magam, nőm, egy-két szomszédnő és gyerek . . . ennyien valánk a gát, amelynek a vészrohamot meg kellett akasztania dühöngésében. A nők jajgattak s kezeiket törték; reményem nekem sem volt ugyan, de azért edényt ragadtam és öntözni kezdém az égő romokat. Buzdításomra a nők is azt tevék.

S ime egy rom a másik után ki lőn ragadva a vész fogai közül. A szikrák mind távolabról repültek és elfáradtak, mielőtt épületet találtak volna. Fel-feléledtek ugyan a már elöntözött romok is, mint megannyi hydrafővel kellett küzdenünk velök — de a győzelem mégis inkább részünkön állt mindaddig, míg — éjfél-tájban — végkép el nem hagyott erőnk.

Most megszánt az ég — bőven hullatta részvétkönnnyeit . . . Zápor ömlött a romokra — hosszas — órákig tartó. Soha szebb zenét nem hallottam mint e zápor zuhogása. Nem olthatta ugyan ki a romokat, de megáztatá a fedeleket, s ellocsolá a repülő szikrát és parázst. Ez éjt és még egy másikat felöltözöttten virrasztánk át; még most sem vagyunk túl minden veszélyen, egyfelől az inség látása, másfelől a rettegés — egy, talán éjjel jövő véstől, melyben, nem lévén jeladó harangunk, talán sokunk élete lenne lángok martalékává, irtóztatóvá teszi napunkat, éjünket. Hozzá a teljes zavar, minden közírományunk elégsége miatt — s csak az Isten tudja, miféle baj nem lett . . . A leégett épületek száma 2175.

Öllelek kedvesem. Oly jól eset ezeket neked megírnom, panaszul részemről, megnyugtató a tiedről. Meglehet, hogy te, mint családtalan, nem érzed eléggé ily vésznek rettenetességét, de képzelni mindenestre tudod, s képzeld az aggodalmat, melyben vagyok, a rémületet, melyben valék. Máskor talán az irodalom is eszembe jut, most csak az ember írja e levelet, ki téged úgy is, mint embert és barátot igen szeret. Holtig hű barátod

Arany János.

* * *

A költő e levelében élénk színezéssel ecsetelte virágzó szülővárosa pusztulásának szörnyűségeit, úgyhogy e hatalmas méretű tűzvész lefolyásának leírása bővebb magyarázatra alig szorul.

A nagy veszély közepett, melyben saját hajléka is forgott, helyes érzéssel figyelte meg a tűznek a szélvihar forogtaga által való terjesztését. Szörnyűkődve látta, mint hömpölyög a vész tovább, köröskörül mindenfelé, miközben a cseréppel fedett házakat sem kímélte meg a tomboló lángözn. Felismerte a szél irányának megfordultával, az égő zsarátnokok széthordása nyomában mutatkozó veszélyt, amidőn maga mellé véve a község apraját-nagyját, értékes⁸ takarítási munka segítségével, a magáé mellett, még vagy 700 házat sikerült megmentenie.

Sajnos, a nép nehezen okul és tanul. Azóta is ném egy ily emlékezetes tűzkatasztrófa nyomorította meg ez ország egy-egy vidéki városát. Eperjes, Tokaj, Gyöngyös leégése az újabb nemzedék szemeláttára zajlott le.

A vidék tűzrendészeti viszonyai újabban némi javulást mutatnak ugyan és azok rendezése az államhatalom irányításával halad előre. Ámde a félüton megállni nem szabad, mert még sok tennivaló van hátra. El kell következnii annak az időnek, hogy a falú népe egy-egy tűzvész eljövételét ne összetett kezekkel várja és ne tekintse azt ugyanolyan, időnként elkerülhetetlen elemi csapásnak, mint a jégverést, vagy a tavaszi fagy káros hatását. Mert bölcs intézkedésekkel ily nagyarányú tüzeseteknek elejét lehet venni; a kitörő kis tüzet pedig csírájában lehet és kell elfojtani.

Szerkesztő.

(Folytatása és vége következik.)

Székesfehérvár város tűzvédelme.

Minden város fejlődésének, modern előhaladásának fokmérője rendszerint az évi költségvetési előirányzat.

Épp ezért példaadás gyanánt lapunk hasábjain ismertetni szoktuk úgy Budapest főváros, mint a nagyobb vidéki városok háztartásának költségvetéséből a tűzvédelemre vonatkozó részt.

Most Székesfehérvár szab. kir. város 1927. évi költségvetése fekszik előttünk, tehát annak tűzoltósági részleteit ismertetjük olvasóinkkal, melyből netán elmaradottabb városaink jó példát méríthetnek.

Mielőtt ezt tennénk, célszerűnek látjuk ezúttal is megemlíteni, — mit annakidején megírtunk — hogy Székesfehérvár a múlt évben másfél milliárd költséggel kibővítette tűzoltó-örtanyáját és új mászótornyot építtetett, valamint hogy 350 millióért új autófecskendőt szerzett be.

Lássuk most az idei költségvetés részleteit.

A háztartási alap II. címe alatt tűzoltósági szükségletre előirányozva és a törvényhatósági bizottság folyó évi március 31-én tartott közgyűlésében megszavazva van 54.631 pengő. Ezen főösszeg az előirányzat 4. rovata szerint a következő célokra van szánva, úgymint: Személyzeti járandóságokra: 35.545 pengő. Balesetbiztosításra: 640 pengő. Irodai szükségletre: 159 pengő. Helyiségfenntartásra: 1000 pengő. Épületfenntartásra: 744 pengő. Felszerelések karbantartására: 6096 pengő. Leltári beszerzésekre: 880 pengő. Járművek és állattartásra: 5655 pengő és végül a vízvezetési tűzcsapok vízdíjátalányára: 3912 pengő.

A rendkívüli kiadások rovatán előirányzott hitelösszeg keretében találunk egy 14.000 pengős tételt, mely összeg a számvéviségi indokolás szerint autószerkezettel ellátandó nagy tololétra beszerzésére van szánva vételári részlet gyanánt. Eszerint a székesfehérvári tűzoltó-testületnek már meglévő, egy lóvontatással használható nagy és egy kisebb kétkerekű toló, valamint számos kézilétrakon kívüli készlete egy újabb, modern gépezetes létrával fog szaporodni.

A felszerelések karbantartására előirányzott, viszonylag jelentékenynek látszó 6096 pengő hitelösszegben szerepel a 37 állomásból álló városi tűzjelzőhálózat fenntartása 2400 pengővel és tömlőszaporítás, illetőleg a természetes utánpótlás szempontjából 600 folyóméter nyomótömlő beszerzése szinte 2400 pengővel.

Érdekes adata — egyebek között — a költségvetésnek a tűzcsapok vízdíjátalányára előirányzott 3912 pengő hitelösszeg.

Ezen tételnek magyarázata az, hogy Székesfehérvárott a vízvezetési mű — bár városi alkotás, — külön gazdasági ágazat gyanánt külön igazgatás alatt áll. Így tehát a háztartási alap köteles megtéríteni a vízművállalatnak a megállapított vízdíjakat is. Az e címen felvett költségvetési összeg 163 darab tűzcsapnak 24 pengőjével számított vízdíjtérítménye.

A személyi illetményekre nézve azon felvilágosítást nyújtja a költségvetés, hogy az 5000/924 M. E. illetőleg 369/926 sz. Belügyminiszteri rendeletnek megfelelőleg a fizetéses városi tűzoltókat I. és II. osztályú műszaki altisztekké minősítette át a városi közgyűlés, minélfogva azok egyévenkénti törzsfizetése szolgálati idejükhöz képest 989—1700 pengő között ingadozik, míg lakbér

cimén fejenként s egyformán évi 120 pengőt kapnak, melyhez megfelelő családi pótlék s 309—337 pengőig terjedő természetbeni járandóság (ruházat) csatlakozik. Az altisztek, illetőleg fizetéses tűzoltók összlétszáma jelenleg 18 fő, melyből 13 már véglegesítve van, míg 5 állás most van szervezés alatt. Tiszti illetmények egyelőre nem foglaltatnak a költségvetésben, mert a város igen helyes pénzügyi indokból, meghagyta a tűzoltósági ügyek intézését az önkéntes tűzoltó- és mentőegyesület kezében annál is inkább, mivel a 230.000/925. sz. B. M. R. 10. §-a értelmében a városi tanácsnak fentartott joga azon kebelbeli tanácsnokra van ruházva, ki évek hosszú sora óta amúgy is aktív parancsnoka az önkéntes tűzoltó-csapatnak, tehát ő és mellette működő önkéntes tisztjei minden zavar nélkül gyakorolhatják a városi tűzoltók felett is a vezényleti s rendelkezési jogot. Emellett a városi tűzoltó-testületnek minden tekintetben nagy segítségére van a Duna—Száva—Adria (azelőtt Déli) vasúti műhely kitűnő tűzoltó-csapata is. (B. M. R. 1925.)

Ezek szerint jelenleg semmi különösebb kényszerítő ok nem forog fenn arra nézve, hogy Székesfehérvár városa a 230.000/925. sz. B. M. R. 14. §. elvi határozmányai értelmében hivatásos tűzoltó-tiszti állásokat szervezzen annál kevésbé, mert a város a múlt és jelen évben úgyis elég anyagi áldozatot hozott tűzvédelmének fokozására.

És ha ezen, valamint egyéb műszaki beruházásainak óriási terhét ki fogja idővel heverni, akkor meg ismét az a feladat nyomul előtérbe, hogy a nagy kiterjedésű fekvő mezőgazdasági város külterületeire kell fiókkörségeket létesíteni, hol — legalább ezidőszert — vízvezetési hálózat nincs és a város egyes pontjain máris elkelne a fiókkörség.

Szerencse, hogy az alkalmas központ és a pompás új autófecskendő most jó szolgálatot tesz és sokat pótol, mellyel gyorsan színhelyen teremhet a telefonon értesített állandó tűzörség.

Vida Pál.

A mentők kiképezésének problémája.

Irta: Dr. Balogh Dezső.

E humánus intézmény mind nagyobb mérvű elterjedésével célszerűnek mutatkozik a mentői kiképzés kérdését elmélkedés tárgyává tenni, mivel annak módszerei nem egyöntetűek, az oktatás nivója is a szélsőségek között ingadozik, miáltal a végcél, a balesetet szenvedettek megfelelő ellátása szenved hátrányt.

Az első segítségnyújtás tudnivalóit ugyanis nem mindig arra hivatottak oktatják, a kiképzésben résztvevők pedig egymástól messze eltérő előképzettséggel, illetve intelligenciával bírnak.

Minthogy pedig a mentői beavatkozás minden esetben felelősséggel jár, elsősorban megfontolandónak tartom azt a kérdést, hogy kik képeztesse ki mentőkké, illetve kikre bizassék a mentői szolgálat felelősségteljes művelete. A legkönnyebb a helyzet az egyetemi városokban, ahol többnyire az orvosi pályára készülő orvostanhallgatók szolgálattalják a mentőket, akiknek előképzettsége és a fokozatosan hivatásos orvosokká való nevelése által a mentői alakulatok legalkalmasabb faktórainak bizonyulnak. Emellett a legtöbb ily mentőnél az ügyszeretet és a továbbképzési törekvés magától

adódik, mert élethivatásához szükséges tudnivalók kiegészítését segíti elő.

Egyetemi város azonban kevés van hazánkban (jelenleg 4), ennél fogva előáll az a kérdés, hogy kik szemeltesenek ki a mentői szolgálat teljesítésére?

Ismeretes körülmény, hogy csaknem minden vidéki városban, évtizedek óta, a tűzoltóság vette a kezébe a rendszeres segélynyújtás intézésének ügyét és a multokban csak itt-ott alakultak önálló önkéntes mentőegyesületek. A hivatásos tűzoltóságoknál a tisztek rendszerint mentőtanfolyamot hallgattak, a légénységi állományból pedig többnyire az értelmesebb altisztek egy része tűzoltósági orvos által képeztettek mentőkké. Ilymódon a tűzoltó-mentők bizonyos fokig e téren hasonló szaktudást sajátítottak el, mint a békebeli hadsereg-nél az egészségügyi csapatok katonái, akik a katonai kórházak ápolói személyzetét szolgáltatták, emellett a harctéren szükséges sebkötési és sebesültszállítói teendők végzésében gyakorlatilag is ki voltak képezve.

Az önálló mentőegyesületek, melyek a tűzoltóságoktól függetlenül, külön szervezetet alkotnak — működő tagjaikat a felügyeleti szolgálatot vállaló orvosokon kívül, — önkéntes mentők szolgáltatták. Ezek mellett fizetett kocsisok, gépkocsivezetők és néhány mentőszolga ténykedik, akik a betegszállítási, sőt több helyen a mentői teendőkre is ki vannak képezve.

Ahol az önkéntes mentők csapata nem orvos-tanhallgatókból alakul ki, ott a zavartalan szolgálat menete körül éppoly nehézségek mutatkoznak, mint az önkéntes tűzoltóságoknál, mivel azok az éjjel-nappal teljesítendő mentői szolgálat végzésére polgári elfoglaltságuk mellett nem mindig érnek rá, amiért is a szolgálat pontos teljesítésére alig szoríthatók.

Igy a permanens és megbízható szolgálat csak úgy teljesíthető, hogyha e célra külön fizetett mentők alkalmaztatnak, akik a felváltva szolgálatot vállaló orvosok felügyelete alatt, illetve azok vezetésével a nap bármely szakában a balesetekhez rendelkezhetők.

Miért indult meg akkor tehát újabban a tűzoltóktól való különválás? mely külön malomban való őrlés több vidéki városban már meg is történt, egyes tűzoltó-testületeknél pedig folyamatban van, úgyhogy azok mentői felszereléseiket az újonnan alakult különálló önkéntes mentőegyesületnek átadva, ilymódon mindakét intézmény fenntartási költségeit drágítják és azok fennállásának sorsát nehezítik. Nem-e kényelmi szempont tette lehetővé az ily különválás bekövetkeztét, vagy pedig az újabb áramlattal szemben a a kellő ellenállás megszervezésének hiánya?

Visszatérve a kiképzés kérdésének ismertetéséhez, természetesen mutatkozik azon körülmény, hogy a mentői oktatás praktikus eszközléséhez mindenekelőtt rátermett, illetve arra hivatott előadókra van szükség. Ezért a mentői kiképzésre csakis diplomás orvos alkalmas. Ha műtősebsz nyerhető meg e vállalkozásra, mindenestre előnyösebb helyzet áll elő, mivel a sebesültek ellátásának alapos oktatása inkább a szakmájába vág, mint a belorvosénak. A sérülési balesetek pedig rendszerint sűrűbben fordulnak elő.

Szemléltető ábrák és eszközök felhasználása pedig azért szükséges, mivel azok bemutatása és ismertetése által a hallgatóság a szükséges tudnivalókat inkább felfogja és megérti, mint a pusztá szóbeli előadás útján.

Az oktatás nyelve népszerű legyen. Kerülni

kell tehát a tudományos (latin) kifejezések használatát és a magasabb elméleti ismeretek bevonását, mivel ezek megértésének nehézsége hátráltatja és zavarja a lényeges tudnivalók elsajátítását. Különös súlyt kell helyezni a balesetek által kiváltott kórtünetek felismertetésére és az előállott bántalom mibenlétének megállapítására.

A gyakorlati kiképzéshez pedig megfelelő kötszerekre és egyéb berendezésre (mentőládák, hordágyak stb.) is szükség van, mivel a kötözési és egyéb mentői műveleteket az oktató orvos vezetése és útmutatása mellett folyton gyakorolni kell. A mentői kiképzésnek egyébként az elméleti oktatás befejezte után a legjobb iskolája a valóságban előfordult balesetek körüli segédkezés gyakorlása, mely egyúttal a sérülések és egyéb hirtelen megbetegedések alkalmával fellépő kórtünetek megfigyeléséhez és a szenvedők kínos viselkedésének szemléléséhez is hozzászoktatja a mentőket, mely nélkül megfontoltan első segítséget nyújtani nem lehet.

A nyílt sebek ellátásának kérdésénél különös súly helyezendő a sebeknek kézzel való érintésének tiltott voltára és a felhasználandó kötszerek tisztaságának s így megbízhatóságának megővésére. Földre leejtett, vagy valamely poros asztalra letett kötszerrel nyílt sebek bekötése által fenyegető fertőzés veszélyére különösen ki kell oktatni a mentőket. Igen célszerűnek bizonyultak a világháborúban a sebesültvivő egészségügyi katonák által használt, teljesen megbízható steryl kész kötözőanyagok. A pormentesen leragasztott papírcsomagból kiemelt pólya óvatos szétnyitásával, azzal összevarrt állapotban levő, (tehát szét nem szedhető) steryl kötszer gyapotpárnával fedve tűnt elő, mely alkalmas volt arra, hogy annak kézzel való érintése nélkül a nyílt sebre volt helyezhető és a vele összefüggésben levő kalikópólyával mindjárt rögzíthető is volt.

A városokban és községekben szolgálatot teljesítő mentők, a hadsereg sebesültszállítóihoz viszonyítva; előnyösebb helyzetben vannak. Amíg ugyanis a háború hadmozdulatainak ingadozásával, különösen visszavonulások esetén, a harctéren nyert első kötések néha csak hosszú órák múlva és nagy távolságba való szállítás után voltak változtathatók, mely körülmény a sebesüléssel járó netaláni sebfertőzés kifejlődésére több alkalmat szolgáltat, azalatt a mentők kötései rendszerint igen rövid idő múlva a rendes orvosi sebkezelés megindultával kicserélődik.

A vérzés csillapításának módszereit is különös alaposítással kell ismertetni, mivel az ily természetű baleseteknél a késedelmes segítségnyújtás az elvérzés veszélyével jár. Szintúgy a fulladási veszedelem elhárításának ismertetésére és annak körülményeire is különös gond fordítandó, mivel ily eseteknél való helytelen beavatkozás a veszélybe jutott ember halálával végződhet.

Legfontosabb pedig minden komolyabb természetű balesetnél a mentőket arra szoktatni, hogy egyidejűleg orvosnak az esethez való sürgős hívásáról meg ne feledkezzenek, vagy hogy a sérült mennél előbb olyan helyre (kórházba) szállíttassék, ahol az azonnal alkalmazható szakszerű orvosi beavatkozás lehetősége kéznél van. Enélkül az intézmény tekintélye forog kockán. Egy-egy súlyosabb következménnyel járó kudarc után a közbizalom megrendülése nem fog elmaradni, amiért is megbízható és eredményes mentői tevékenység szolgálatára csakis alapos képzettségű és gyakorlatilag is bevált egyének használhatóak, illetve alkalmazhatóak.

SZÖVETSÉGI ÜGYEK.

1082/1927. sz.

Meghívó.

A Magyar Országos Tűzoltó-Szövetség országos választmánya 1927. évi augusztus hó 20-án délelőtt 11 órakor Székesfehérváron tartja évi rendes közgyűlését, melyre az országos választmány tagjait tisztelettel meghívjuk,*)

A közgyűlés napirendje:

1. Az elnökség jelentése az 1926. évi működésről.
2. Az 1926. évi zárszámadás bemutatása, a számvizsgáló-bizottság jelentése és a zárszámadás feletti határozathozatal.
3. Az 1927. évi költségvetés feletti határozat.
4. A szövetségi tisztviselők tisztelet- és napi-díjának megállapításáról szóló jelentés előterjesztése.
5. Bejelentés és határozathozatal az 1927. május 20-án tartott elnökségi ülés azon döntéséről, hogy tűzoltótiszt vizsgára csak azok a jelöltek bocsáttassanak, kiknek legalább középiskolai végzettségük van.
6. A jegyzőkönyv hitelesítésére két tag kiküldése.

A választmány tagjai: 1. Az elnökség. 2. A számvizsgáló-bizottság. 3. Budapest székesfőváros hivatásos tűzoltóságának igazolt képviselője. 4. A vármegyei tűzoltó-szövetségek és a budapesti szövetségnek tisztviselői közül vagy választmányi tagjai sorából kiküldött, meghatalmazással ellátott 1—1 igazolt képviselő. 5. A hatóságilag kinevezett, illetve a vármegyei szövetség által megválasztott vármegyei tűzrendészeti felügyelők vagy helyetteseik. 6. Budapest székesfőváros tvh. és rt. városok hivatásos tűzoltóparancsnokai vagy azok helyettese. 7. Budapest székesfőváros és a törvényhatóságú városok önkéntes tűzoltó-parancsnokai vagy azok helyettese. 8. A nagygyűlés által választott 30 választmányi tag.

Budapest, 1927. évi július hó 15-én.

Breuer Szilárd sk.,

ív. alelnök.

Nagy Sándor sk.,
főtítkár.

Széchényi sk.,
elnök

1404/1927. s. p.

Meghívó.

A Magyar Országos Tűzoltó-Szövetség segélyzőpénztára 1927. évi augusztus hó 20-án az országos választmányi közgyűlés berekesztése után Székesfehérváron tartja évi rendes közgyűlését, melyre a tagtestületek képviselőit ezennel meghívjuk.

A közgyűlés napirendje:

1. Az elnökség évi jelentése.
2. A zárószámadás feletti határozathozatal.
3. Az 1927. évi költségvetés megállapítása.
4. Esetleges indítványok.
5. Jegyzőkönyvhitelesítők kiküldése.

Budapest, 1927. évi július hó 15-én.

Breuer Szilárd sk.,

ív. alelnök

Nagy Sándor sk.,
főtítkár.

Széchényi sk.,
elnök.

*) Nèvre szóló külön meghívók nem adatnak ki.

1083—1927 sz.

Körlevél

valamennyi vármegyei szövetséghez
és tűzoltóságához.

Múlt 1926. évi december hóban e lap hasábjain kibocsátott körlevelünkben felhívtuk az összes vármegyei szövetségek és tűzoltóságok figyelemét arra, hogy egyrészt a háború utáni stagnálás, másrészt a soproni nagygyűlésünk által a tagsági díj megállapítása tárgyában hozott határozat (lásd lapunk 1926. évi 9. számában a 3320. sz. a. körlevelet) szükségessé teszi, miszerint az 1926. évi helység-névtár alapján új tag nyilvántartót fektessünk fel és ez okból felkértük volt őket arra, hogy jelentsek be az Országos Szövetségnek azon tűzoltóságok névsorát, amelyek tagjai a vármegyei szövetségnek s így alapszabály szerint egyben az Országos Szövetségnek is.

Ezen felhívásunknak — sajnos — a vármegyei szövetségnek csak egy kisebb töredéke tett eleget, míg több vármegyei szövetség mai napig is adós a bejelentéssel, amiáltal tagtestületeit az a hátrány érte, hogy az Országos Szövetségben nem szerepelnek, tehát sem szolgálati érmeiket nem kaphatnak, sem a segélyzőpénztárba tagjaikat be nem irathatják (a kormányrendeletnek tehát eleget nem tehetnek), sem a Szövetség egyéb kedvezményeit igénybe nem vehetik.

Mind eme kellemetlenségeket elkerülendő, felhívjuk a vármegyei szövetségek vezetőségeit, hogy hivatkozott múlt évi körlevelünkben kifejtett kérelmünknek mielőbb tegyenek eleget, t. i. terjesszék be tagtestületeik névsorát és azoknak a házzám szerint megállapított tagdíjából az Országos Szövetséget megillető hányadot.

Ahol pedig a vármegyei szövetség vezetősége esetleg nem fejt ki életrevaló ténykedést, felhívjuk a tűzoltóságok parancsnokságait arra, hogy erről az Országos Szövetséget értesítsék s jelentsék be egyben közvetlen csatlakozásukat is, hogy a fentvázolt előnyöktől el ne essenek s módunk legyen a vármegyei szövetségnek új életre keltésére.

Budapest, 1927 július 4.

A Magyar Országos Tűzoltószövetség
elnöksége.

Breuer Szilárd s. k.
alelnök.

Nagy Sándor s. k.
főtítkár.

A Pest-Pilis-Solt-Kiskúnvármegyei Tűzoltó Szövetség 1926. évi jelentése. Az elmúlt évben Preszly Elemér főispán a vármegyei szövetség kebelébe tartozó érdemes bajtársak közül a 25 éves kir. díszérmét a következőknek osztotta ki: Biró Dezső, Csepreghy Pál, Kovács Gyula, Csicsics József, Jonák Gyula, Unterreiner József, Trankovits Jakab, Rosenstein Károly, Nagy György István, Dr. Szalay Jenő, Holczmann László, Regner Albert, id. Szöke József, Brada József, Balogh Ferenc és Hotoia Ferenc. Az ünnepélyes átadás-

nál a szövetség elnöke és alelnöke is jelen volt.

Täuber Ferenc Vác város tanácsnokának és tűzoltó-parancsnokának elhalálózása alkalmából, emléke jegyzőkönyvileg örökített meg.

A vármegyei szövetség a múlt év folyamán április 29-én a tavaszi és november 29-én az őszi közgyűlést tartotta meg. Mindkét alkalommal élénk tárgyalások és felszólalások történtek. A vármegye alispánjának, a szövetség elnökének rendelkezéséből a tűzrendészeti felügyelők részére a vármegye hivatalos lapja díjtalanul jár. A tűzoltószerek beszerzése, továbbá tűz esetén előfogatok kötelező kiszolgáltatása tárgyában a szükséges rendelkezések kiadattak.

Ügyvezető alelnöknek az őszi közgyűlésen tett azon indítványa, hogy tűzoltószerek beszerzésére szükséges kiadások fedezésére 50%-nál magasabb pótdadó kivetése engedtesse meg, — az összes törvényhatóságoknak megküldettek, mely mindenütt élénk visszhangra talált. A múlt évi őszi közgyűlés költségvetése keretében úgy intézkedett, hogy a tűzrendészeti felügyelők útiköltségeit nem a községek, hanem a vármegyei szövetség térítse meg.

A tűzrendészeti felügyelők kezdeményezésére június 27-én Kiskőrösön, a járás valamennyi községének részvételével, járási tűzoltóverseny rendeztetett, melynek sikere érdekében Melczér Gyula járási főszolgabíró buzgólkodott, aki minden községben a tűzoltóság megalakulását sikerrel szorgalmazta. A versenyen az ügyvezető alelnök vezetésével a titkár és 5 tűzr. felügyelő jelent meg, akik a versenybírói tisztet töltötték be.

A magas színvonalon mozgó verseny résztvevői közül a kiskőrösi kötelezett tűzoltócsapat vált ki, akiket Kovács Gyula parancsnok képezett ki. Az ötös szerelésben az első díjat a keceli önkéntes, a másodikat a csengődi önkéntes és a harmadikat a páhii kötelezett tűzoltóság nyerte el. A kilences szerelésben az első volt Kiskőrös kötelezett, a második Soltvadkert önkéntes és a harmadik Prónayfalva kötelezett tűzoltósága. Köhler István tűzoltószergyáros által felajánlott tisztí díjat Meskó György, kiskőrösi parancsnok nyerte el.

Július 4-én Sashalmon megtartott körzeti versenyen, melyen a várm. szöv. ügyvezető alelnöke és titkára több tűzr. felügyelő kíséretében megjelent, 13 tűzoltó-csapat vett részt. A mozdonyfecskendő-szerelésben az első díjat a péceli önkéntes, a másodikat a nagykőrösi önkéntes, a harmadikat a pestujhelyi önkéntes tűzoltóság nyerte el. A kocsiyecskendő-szerelésnél az első győztes a rákosligeti, a második a rákosszentmihályi, a harmadik a vecsési önk. tűzoltóság versenycsapata volt.

Szeptember 27-én ügyvezető alelnök és titkár jelenlétében Tápiószelén tartott járási versenyen az első díjat Tápiószele, a másodikat Kóka önkéntes tűzoltósága nyerte el.

A rákosszentmihályi önkéntes testület, a Sopronban tartott országos versenyen, a falusi csapat első díjának, a nagykőrösi önkéntes testület pedig a városi csoport második díjának győztese lett. A soproni nagygyűlés a várm. szövetség elnökét választmányi taggá választotta meg.

A vármegyei szövetség kimagasló működése volt a Breuer Szilárd budapesti hiv. tűzoltó-főparancsnok parancsnoksága alatt lefolytatott, magas színvonalú kerületi tanfolyam, melyen 22 előadó, 57 hallgató előtt tartotta elméleti és gyakorlati előadását. Ezek közt a várm. szöv. elnök-

sége és annak tagjai 40 óra előadásával vettek részt.

E kerületi tanfolyam előadói közül Breuer Szilárd, Bencze István és Köhler István tiszteletdíjukat az alispán rendelkezésére bocsátották, ki ezen kegyes adományt három többgyermekes hadiözevgynek osztotta ki, mindegyiknek egy-egy milliót adván át. A vármegyei szövetség iparművészeti értékű plakettformát készíttetett, melynek felhasználásával a jövőben emlékérmek fognak előállíthatni. A vármegyei szövetségnek 1926. évben 440.199,232 korona bevétele és 288.059,094 kor. kiadása volt.

A vármegyei törvényhatóság bizottsága megalkotta az új tűzrendészeti szabályrendeletet, melynek új rendelkezése szerint a VIII-ik fizetési osztályba sorozott, rendszeresítésre váró vármegyei tűzrendészeti felügyelői állást szervez a vármegye, mely mellett a járási tűzrendészeti intézményt is fenntartja. Ilymódon 2 ily vármegyei tűzr. felügyelői állás kerül szervezés alá.

A Sopronvármegyei Tűzoltó-Szövetség f. évi június hó 5-én reggel 8 órai kezdettel Eszterházán a Népház nagytermében tartotta meg az évi rendes közgyűlést. Gévay Wolf Lajos alispán elnöki megnyitóbeszéde után a múlt évi közgyűlés jegyzőkönyvének felolvasása következett. Ennek hitelesítése után az alispán indítványára a közgyűlés jegyzőkönyvileg örökítette meg a közelmúltban elhúnyt Guzmits Gusztáv községi főjegyző, járási tűzrendészeti felügyelő és Schneider Vilmos postafőtanácsos, szövetségi főtitkár emlékét. Az évi jelentés előterjesztése során, Dr. Pozsgay Antal titkár megállapította, hogy a szövetségnek az elmúlt évben 116 tagtestülete volt, melyek kiképzése és ellenőrzése intenzíven eszközöltetett.

Zúgn Nándor vármegyei tűzrendészeti felügyelő jelentésével kapcsolatos azon indítványához, hogy az egységes kiképzés érdekében a szövetség a jövőben járásonként egy-egy napos tanfolyamot rendezzen, melyek megtartására a soproni hivatásos tűzoltótisztek kéressenek fel, a közgyűlés egyhangúlag hozzájárult.

Az 1925—26. évi zárszámadás előterjesztésének és a vármegyei szövetség 1927. évi költségelirányzatának jóváhagyása után az alispán azon indítványát, mely szerint az alapszabály 11-ik szakasza oda módosíttassék, hogy a szövetség választmányának a jövőben a főszolgabírák és Sopron város tűzrendészeti előadója hivatalból tagjai legyenek, a közgyűlés egyhangúlag elhatározta.

Dr. Takách Nagy Endre kapuvári járási tűzrendészeti felügyelő indítványára a közgyűlés Szolnok Dezső központi igazgató, gazdasági főtanácsost és Kovácsits gazdasági főtanácsost, a vármegyei tűzoltószövetség tiszteletbeli tagjaivá választotta.

A megválasztást a jelenlevő Szolnok Dezső gazdasági főtanácsos meleg szavakkal köszönte meg, melynek elhangzása után, elnök zárószavaival a közgyűlés véget ért.

A Magyar Országos Tűzoltó-Szövetség elnöksége a közelmúltban megjelent „Gyakorlati szabályzat kivonatának“ eddig 50 fillérben megállapított árát 30 fillérre szállította le. Megrendelhető az orsz. szövetség irodájában. (Budapest, VII. ker., Rákóczi-út 38. sz.)

RENDELETEK.

A m. kir. belügyminiszter 154.465/1927—VIII. B. M. sz. körrendelete. Mezőgazdasági terményeknek tűzvéstől való megóvása tárgyában kiadott 1924. évi 44.200. sz. körrendelet egyes intézkedéseinek módosításáról.

(Valamennyi törvényhatóság első főtisztviselőjének és a m. kir. államrendőrség valamennyi főkapitányának.)

A mezőgazdasági terményeknek tűzvéstől való megóvása tárgyában kiadott 1924. évi 44.200. sz. körrendelet 12. §-ában foglalt rendelkezést, tekintettel a végrehajtásánál tapasztalt nehézségekre, hatályon kívül helyezem és ahelyett a következőket rendelem:

12. §. Közös szérűk minden egész holdnyi (1600 négyszögöl) területét 30 méter, ezen belül pedig minden félholdnyi területet 15 méter széles tűzúttal kell a rakodó többi részétől minden oldalról elválasztani. Az egyes osztagok (kazlak, boglyák) között legalább 4 méter széles utat kell hagyni.

Ez a rendelet azonnal hatályba lép és annak a szokásos módon való közhírrétételéről az elsőfokú tűzrendészeti hatóságok kötelesek gondoskodni.

Budapest, 1927. évi július hó 1-én.

Dr. Scitovszki Béla s. k.
m. kir. belügyminiszter.

H I R E K

Királyi díszérem. A belügyminiszter a tűzoltás és mentés terén 25 éven át kifejtett érdemes tevékenység jutalmazására alapított díszéremet a következőknek adományozta: Kiss József tűzoltóparancsnok (Földes), Böröcz Márton rajvezető, Böröcz József őrparancsnok, ifj. Gyenis István rajvezető, Jáger Ádám szertárnok, Jónás Vendel rajparancsnok, Miksai Mihály őrvezető és Reisz Ferenc rajparancsnok (Szászvár) és Kiss József tűzoltóparancsnok (Földes).

Gombás Károly a Rákócscabai Önkéntes Tűzoltó-Test. ügybuzgó parancsnoka folyó évi június hó 28-án elhunyt. Földi maradványait június 28-án d. u. 4 órakor kísérték utolsó útjára bajtársai, a járási községek képviselői és számos tisztelője. A nagyszámban megjelent gyászoló gyülekezet előtt — a vármegyei szövetség megyei és járási tisztikara és testületének legénysége — megható szavakkal búcsúztatták el szeretett bajtársukat. Nyugodjék békével!

A Durándi Önkéntes Tűzoltó-Egyesület féléves jubileuma. Impozáns és fényesen sikerült ünnepségek keretében ülte meg június 25-én a durándi önkéntes tűzoltó-egyesület alapításának féléves jubileumát. A kis szepesi város ezen alkalomból ünnepi díszet öltött, diadalkapu alatt zeneszóval fogadta Mózser városi bíró a környékbeli tűzoltó-egyesületek küldöttségeit. — Friedmann Miksa poprádi tűzoltóparancsnok a szlovenszkói tűzoltószövetkezet nevében és Palumbiny Vilmos a késmárki tűzoltó-egyesület képviselőjeként üdvözölte a jubiláló társegyesületet. Az egész menet díszfelvonulásba sorakozva a róm. kath., azután az ev. templomba ment, ahol ünnepi istentiszteleten vettek részt. Az egyházi szertartás után

a menet a város szabad terére vonult, ahol a durándi önkéntes tűzoltó-egyesület szép és precíz gyakorlatokat mutatott be, melyeknek befejezése után a szokásos díszmenet következett. Utána a durándi tűzoltó-egyesület díszközgyűlése, tartatott meg, melyen az egyesület ötvenéves története került felolvasásra; az egyesület alapítói közül csak három tag van még életben. Egy minden tekintetben ügyesen rendezett bankett egyesítette azután az ünneplő társaságot a városháza dísztermében, miközben Nitsch Andor nemzetgyűlési képviselő is megérkezett, kit a terembe megjelenésekor zajos tüntetéssel fogadtak. A kedélyes hangulatban lezajlott banketten elsőnek Nitsch Andor nemzetgyűlési képviselő szólalt fel, ki a jubiláló egyesület féléves jubileumát megkapó szavakban méltatta. Utána Kütbecher Albert leibici főesperes-lelkész beszélt, majd Mayerhöfer Árpád ottani ev. lelkész ékesszavú beszédével valóságos lelkesedésbe hozta a hallgatóságot. Végül felállt még Palumbiny Vilmos késmárki tűzoltóparancsnok és szép hatású beszédben tolmácsolta a késmárki tűzoltóegyesület üdvökívánatait a jubiláló társegyesület előtt. Dicsérettel kell megemlékeznünk a durándi lakosság vendégszerető fogadtatásáról, mint minden alkalomból, ezúttal is igazi zipser módon minden tekintetben kitétt magáért. Az erdőben a majális helyén rendezett és jól sikerült táncmulatsággal, mely késő estig tartott, ért véget az önkéntes tűzoltó-egyesület jubiláris ünnepélye, mely az összes résztvevőknél kellemes emlékek hátra hagyásával zárult.

A Székesfehérvári Önkéntes Tűzoltó- és Mentő-Egyesület f. évi június hó 12-én tartotta rendes évi közgyűlését Dr. Klautz György nagyprepost elnökle mellett. Napirend előtt a közgyűlés részvétének adott kifejezést Dr. Klautz György családját ért gyász eset alkalmából. Ezután Ambach Géza titkár olvasta fel az egyesület múlt évi munkájáról szóló kimerítő titkári jelentést. A jelentés, mely örvendetes tényként szögezte le az egyesületnek fejlődését és vázolta a közel jövő terveit.

A tetszéssel fogadott titkári jelentést a szokásos évi jelentések tudomásulvétele követte, majd az alapszabályokat módosították és az új alapszabályok alapján megejtették a tisztújítást. A választás egyhangulag folyt le. Új tagok lettek a tisztikarban: alelnökök Rauscher Béla és László Pál, számvizsgálók Heckenast Kálmán, Dr. Koller Gyula és Zugor Ernő, ellenőr Csipkés Gyula, tb. ügyész Dr. Kommandovits Gyula, tb. tűzoltóalparancsnok Reé István, tb. mentőparancsnok Dr. Berzsényi Zoltán és Dr. Szabó Elemér ny. tábornok-orvos; a választmányban pedig: Szűts Róbert, Dr. Kerekes Lajos, E. Lukács Lajos és Grosz Bernát.

Az elnök és Simon Sándor tűzoltóparancsnok köszönő szavai után a közgyűlés véget ért. Közgyűlés után a tűzoltócsapat az őrtanya udvarán, Wasskó Kálmán alparancsnok vezetésével mellett szépségszerűen tűzoltógyakorlatot mutatott be.

Kerületi tűzoltóverseny Bonyhádon. A reál gimnázium árnyékos udvarán versenyzett f. hó 12-én Szekszárd, Tolna és Bonyhád tűzoltósága az elsőbbségért. A késő délutáni órákban hirdette ki a versenybíró az eredményt, mely szerint a mászó- és mentőgyakorlatoknál Bonyhád lett első 9 egységgel. Díj a Teudloff—Dittrich cég által felajánlott serleg. A mászók közül kitüntette magát Beszédes (Bonyhád), Herzig (Tolna) és László (Szekszárd). Ennek alapján Beszédes őrparancsnok megkapta Bonyhád nagyközség ezüstérmét. A táma-

dási gyakorlatoknál Tolna vezetett és első díjként szintén serleget, Szekszárd II. díjként ezüstérmét, Bonyhád III. díjként bronzérmét kapott. Mint legjobb vezénylő, Égi Antal bonyhád, szakparancsnok a Mátrai cégtől felajánlott ezüst cigarettatárcát kapta meg. A versenyek alatt a megyeszerte jól ismert bonyhádi tűzoltózenekar hangversenyezett. Még a versenyek előtt, a reggeli órákban az újjáalakult bonyhádi testület fogadalmat tett a hőök szobránál. A fogadalmat Kurz István főszolgabíró vette ki. Ugyanaznap a Teudloff—Dittrich cég bemutatta különféle motorfecskendőit, melyek osztatlan elismerésben részesültek.

A Paksi Önkéntes Tűzoltó-Testület folyó évi június hó 12-én ünnepelte három tagjának: Marosy József alparancsnoknak, Lukovich Pál segédtisztnek és Szikwardt Antal tűzoltónak királyi díszéremmel való kitüntetését. Ez alkalommal kerültek kiosztásra a szolgálati érmek is, valamint az 1926. évi október hó 10-én Szekszárdon tartott Vármegyei Tűzoltó-Szövetség első díját, a vándorzászlót nyert csapat tagjai között a Vármegyei Szövetség „Díszoklevele”-i is. — A Testület ünnepélyét a szerény keretek közül kiemelte azon körülmény, hogy azon Dr. Pesthy Pál m. kir. igazságügyminiszter úr, a Tolnavármegyei Tűzoltó Testületek Szövetségének elnöke is megjelent. Az ünnepség reggel 9 órakor a közszeretben álló szövetségi elnök fogadtatásával kezdődött, melyre nemcsak az önkéntes tűzoltó-testület, hanem a levante díszszázad is kivonult, a községháza és a főszolgabírói hivatal előtt várva érkezését. A főszolgabírói hivatal előtt nagyszámú ünneplő közönség élén Becht Ödön járási főszolgabíró a dunaföldvári járás, majd Tarisznyás Gerő községi főjegyző Paks község közönsége nevében üdvözölte a vármegyei Szövetség elnökét, aki az üdvözlésekre válaszolva kijelentette, hogy örömmel jött el a Paksi Önkéntes Tűzoltó-Testület ünnepélyére. Paks község képviselőtestülete ez alkalommal, az önkéntes tűzoltó-testülettel együttesen, ünnepi díszközgyűlést tartott, melyen Becht Ödön járási főszolgabíró elnökölt. A miniszter fogadtatása után az ünneplő közönség a községháza kertjében tartott díszközgyűlésre vonult, melyen a képviselő-testület tagjain és az önkéntes tűzoltótestületen kívül, fényes ünneplő közönség élén jelen volt Jankó Ágoston, Tolnavármegye főispánja, valamint Széwald Oszkár a vármegye alispánja, Wéber János főrendiházi tag, Zlinszky István, Dr. Klein Antal országgyűlési képviselők és még számosan a vármegye notabilitásai közül. A Himnuszok az egész ünneplő közönség által történt elnéklése után, a díszközgyűlést Becht Ödön járási főszolgabíró megnyitva, köszönetet mondott Dr. Pesthy Pál szövetségi elnök úrnak, hogy az ország dolgaival való nagyarányú és sokoldalú elfoglaltsága mellett időt szakít magának arra is, hogy Paks község önkéntes tűzoltó-testületének ezen ünnepélyén is megjelenhessen s egyben felkérte őt a királyi díszérmek kiosztására. Dr. Pesthy Pál állott fel ezután és szívhez szólóan ecsetelve a tűzoltók hazafias és emberbaráti működését, kijelentette, hogy nemcsak a szövetségi elnöki kötelességéből kifolyólag jött le a tűzoltóság ünnepélyére, hanem örömmel, azért is, hogy résztvehessen a vármegyei szövetség első díját nyert csapatának ünnepélyén. Ezután kiosztotta a királyi díszérmeket, bajtársi szeretettel üdvözölve a három öreg tűzoltót és követendő példaképül állítva őket az ifjabb tűzoltónemzedék elé. Ezután Scheurer Károly, — kir. járásbírószági elnök — a paksi önkéntes tűzoltótestület elnöke osztotta ki szép beszéd kíséretében a szolgálati érmeket, valamint a versenycsapat díszokleveleit.

A kiosztás megtörténte után úgy a testület tagjai, valamint a levante-díszszázad jól sikerült díszmenetben vonultak el a notabilitások és a három királyi érmet kapott kitüntetett előtt, a levantezenekar indulóira. Déli 1 órakor — az ünnepség befejezéséül — látogatott bankett volt az „Erzsébet-Szálló” kerthelyiségében.

Tűzoltóversenyek Bakonyszombathelyen. Chapó István, a zirci járás alsó kerületének tűzr. felügyelője f. évi június 6-án Bársonyos, Bakonybánk, Kerekteleki, Hánta, Réde, Ácsteszer és a vendéglátó Bakonyszombathely községek önkéntes tűzoltóságainak, ez alkalomra felvonult 226 főnyi tűzoltójával kocsifecskendőiskola, gyorsszerelést 5-ös beosztással és természetes objektumon végzendő támadási versenyt rendezett. A versenybírálóbizottság tagjai gyanánt Blázy Imre Veszprém vármegye tűzrendészeti felügyelője, Chapó István és Czobor Gyula zirci járási tűzrendészeti felügyelők és Hungler N. győri hivatásos tűzoltótiszt ténykedtek. Az összes versenyszámokban résztvevő csapatok közül a legkiválóbbaknak Bársonyos, Réde és Ácsteszer tűzoltóságai bizonyultak. A verseny eredményének kihirdetését Blázy Imre várm. tűzr. felügyelő eszközölte, aki buzdító beszédben mutatott rá valamennyi résztvevő tűzoltóság készletére; a versenyben kevésbé kiváltakat egyben a további szorgalmas tevékenység folytatására biztatta. Végül a csapatok a versenyt rendező tűzr. felügyelők előtt díszmenetben vonultak el.

Tűzoltóünnepség Rábahídvégen. A belügyminiszter a rábahídvégi önkéntes tűzoltóság kebeléből Seebach Károly báró főparancsnokot, Mosonyi József községbíró, Kovács Józsefet, Pék Pált, Benczik Istvánt, Szakonyi Jánost és Hermán Jánost a 25 éves szolgálati királyi díszéremmel tüntette ki. Az érmeket f. évi június hó 6-án délután 3 órakor nagyszabású és messze környékről is erősen látogatott ünnepség keretében adta át a kitüntetetteknek vizkeleti Dr. Kiss Emil megyei tűzrendészeti felügyelő. Az ünnepségen megjelent Huszár Mihály sárvári apátplebános, a vasvári kerület országgyűlési képviselője is, aki nagyhatású beszédben szólt a tűzoltói munka értékéről és a kitüntetettek érdemeiről. Utána Dr. Tulok József főbíró a járás közönsége, Szeker Antal rábahídvégi plebános pedig a község nevében üdvözölte a kitüntetetteket. Az ünnepséget körzeti tűzoltóverseny követte, amelyen a körzeti csapatokon kívül a vasvári és körmendi tűzoltók is résztvettek. Ez utóbbiak Markó István járási tűzrendészeti felügyelő vezetése alatt autófecskendőjükkel végeztek jól sikerült szerelő-gyakorlatot. A verseny után Kiss Emil tűzrendészeti felügyelő nagy elismeréssel szólt a látott teljesítményekről és különösen megdicsérte a levante-tűzoltók szép munkáját. Megemlíttette, hogy az alispán legutóbb egy rendeletet adott ki, amelynek értelmében december 31-ig minden tűzoltót el kell látni legalább sapkával és zubbonyal. A jól sikerült napot a rábahídvégi levante-egyesület szép háziversenye fejezte be.

Szabolcsbányatelep Önkéntes Tűzoltósága jún. 26-án igen szép ünnepség keretében tett tanúbizonyságot öt évi munkájáról. A bányatelep sportpályáján bemutatott iskola, gyorsszerelések és támadási gyakorlatok bizonyítják, hogy a telep és község tűzoltósága biztos kezekbe van letéve. A jól sikerült bemutatások végeztével Vényi főmérnök, tűzoltófőparancsnok lelkes buzdító szavakkal kísérve tüzte ki Császár Gyula parancsnok és kilenc tűzoltó mellé a szövetség által adományozott öt éves szolgálati érmet. Az ünnepség befejeztével a csapat a közeli erdőbe vonult, ahol

jó anyagi és erkölcsi sikerrel végződő tűzoltó-júniálist rendezett.

A csapat 1922-ben alakult 16 taggal. Ma 28 működő és 120 pártoló tagja van. Felszerelése a Dunagőzhajózási társulat tulajdonát képezi, mely a tűzoltóságot díjazásban részesíti. A szoros összetartozandóság, a bajtársi érzés ápolása és fenntartása céljából megalakítottuk a tűzoltódalárdát, zenekart és könyvtárt. Gyakorlatok nyáron hetenként tartatnak, télen ugyanannyi időben eimeleti oktatás folyik.

Az elmúlt öt év munkájának eredménye buzdításul szolgál a további kitartó munkára, a nemes cél érdekében.

Az Acsádi Önkéntes Tűzoltó-Egyesület f. évi május hó 15-én, a község hősi emlékművének leleplezésével kapcsolatban ünnepelte meg 40 éves fennállásának jubileumát. Dr. Pető Ernő egyesületi elnök nyitotta meg a díszközgyűlést, üdvözölve a belügyi kormány képviselőjét, Dr. Deklava Rezső miniszteri osztálytanácsost, az Országos Tűzoltó-Szövetség nevében megjelent Dr. Marinovich Imre államtitkárt és köszönetet mondva a polgári és katonai hatóságoknak, valamint az ünnepi közönségnek megjelenéséért. Főolvasza egyúttal Rákosi Jenő üdvözlő táviratát, aki betegsége miatt nem jelenhetett meg az ünnepségen, de távolról Isten áldását kéri az egyesületre. A különböző kiküldöttek üdvözlő beszédei után Szalkai Zoltán jegyző főolvasza az Acsádi Önkéntes Tűzoltóegylet negyven éves történetét, amely megalapítását néhai Szegedy György cs. és kir. kamarásnak, mai virágzását pedig Dr. Pető Ernőnek köszönheti, aki a jubiláris ünnepség alkalmából motorfecskeendővel ajándékozta meg az egyesületet. Az ünnepség után Dr. Pető Ernő látta vendégül a főváros, a vármegye és a község kiküldötteit, majd délután három órakor a tűzoltóság szerelési gyakorlatait nézte végig az ünneplő közönség.

Miskolc városában az egészségügy és tűzrendészeti bizottság néhány hét óta folytatott vizsgálataiból kifolyólag már eddig közel félezer háztulajdonos ellen kihágás címén feljelentést tett. Az előjáróság ugyanis elrendelte az idei közegészségügyi és tűzrendészeti vizsgálatok megejtését. A várost négy kerületre osztották, majd a városfelügyelők, mint hatósági kiküldöttek az érdekelte szakközvegekkel bizottságot alakítottak és sorról-sorra jártak minden egyes házat megvizsgálva: eleget tesznek-e a háztulajdonosok kötelezettségeiknek? A vizsgálat azóta állandóan tart és a város jelentékeny részében felülvizsgálták a házakat. A vizsgálat általában nagyon szomorú eredménnyel járt. Alig akadt ház, ahol mindent rendben talált volna a vizsgálóbizottság. A háztulajdonosok általában nem tartják be a közegészségügyi rendelkezéseket.

A tűzrendésznél hasonló mulasztások és szabálytalanságok vannak. Faszindelyes és gyulékony anyagokkal fedett háznál az első mentéshez szükséges kötelezőleg előírt hordó víz, a bontócsákány, a létra és egyéb olyan felszerelés, ami szükséges a tűz elfojtásához. Nagyon sok padláson tűzveszélyes anyagokat halmoznak fel a háztulajdonosok és állandóan veszélyeztetik az egész környéket. A feljelentések száma már félezer körül jár, ami azt jelenti, hogy újabban nagyon elhanyagolják a háztulajdonosok kötelezettségeiket. Az előjáróság egyelőre felszólítást intéz minden háztulajdonoshoz, hogy pótolják a mulasztottakat és ha ennek a felszólításnak nem lenne hatása, abban az esetben kihágás miatt eljárást indítanak az illetők ellen.

Az Eszterházi Önkéntes Tűzoltó-Testület f. évi június hó 5-én ünnepelte 40 éves fennállásának jubileumát, mely alkalommal a testület új zászlója is felszenteltetett. A zászlóanyai tisztet Eszterházy Bernadett hercegnő vállalta el, aki Mária hercegnő és Antal herceg kíséretében, június 4-én, d. u. fél hat órakor Eszterházára érkezett. A várkastélyban megszállt zászlóánya és kísérőinek tiszteletére a testület még aznap este fákiyaszenét, szerenádöt és tűzijátékot rendezett.

Pünkösöd vasárnapján reggel az ünnepélyre érkeztek Gévay Wolf Lajos alispán, a sopronvármegyei tűzoltó-szövetség elnöke, Zügn Nándor várm. tűzr. felügyelő, Dr. Pozsgay Antal főispáni titkár, a vármegyei tűzoltó-szövetség agilis titkára, Gichy Ödön kapuvári főszolgabíró és a vármegye 36 tűzoltóságának képviselői.

A Sopronvármegyei tűzoltó-szövetség ezen ünnepély keretében tartotta meg rendes évi közgyűlését, melynek lefolyása lapunk „Szövetségi ügyek“ rovatában közölve van. Ennek befejezte után az eszterházi önkéntes és az uradalmi tűzoltóság sikerült bemutató-gyakorlata következett, melyen az uradalom 70 lóerős autófecskeendője is 4 vizsugar közreműködésével vett részt.

Ezenközben a küldöttség útján az ünnepélyen való megjelenésre felkért zászlóánya díszfogatán a népház elé érkezett, akit a bejárat előtt Gévay Wolf Lajos alispán üdvözölt. Az udvaron felállított tábori oltárnál Bán Jenő esperes-plébános, felsőházi tag csendes misét celebrált, melynek végeztével a zászlót megszentelte. Majd magasszárnyalású szavakkal méltatta e nevezetes esemény jelentőségét, amire a zászlószegek beverése után a tűzoltó csapatok a hercegnő-zászlóanya előtt díszmenetben elvonultak.

A népházban tartott díszebéd után körzeti tűzoltó-verseny vette kezdetét, melynek első díját a kapuvári, a másodikat a sarródi és a harmadikat a süttöri tűzoltóság nyerte el. A versenydíjak kiosztásával ezen emlékezetes ünnepély véget ért.

A Hatvani Önkéntes Tűzoltó-Testület f. évi június hó 6-án, a városháza dísztermében díszközgyűlést tartott. Dél előtt 9 órakor a róm. kath. templomban Hirling János esperes, testületi lelkész szent misét celebrált. D. e. 11 órakor a díszközgyűlés a „Hiszekegy“ eléneklésével kezdődött, mely után Hirling Gyula parancsnok emelkedett szólásra, aki magasszárnyalású beszéde folyamán a kitüntetésre érdemesített bajtársakat üdvözölte. Majd a hatvani tűzoltóság 42 éves, érdemekben gazdag multjára való hivatkozással, a jelenlegi régi és céljának meg nem felelő őrtanyának és szertárnak a képviselő-testület által emelendő új helyiségekkel való ellátása iránti reményének adott kifejezést. Buzdító beszédének végén bajtársait a további törhetetlen ügybuzgalmuk folytatására hívta fel.

Ezután Illés Gyula főtitkár a testület 42 éves működését ismertette; vitéz Lénárd Béla szakaszparancsnok pedig a „Tűzoltó“ című alkalmi költeményt hatáskeltően szavalta el.

Az Országos Tűzoltó-Szövetség szolgálati érmeit Bencze István, elnökségi előadó, mint annak kiküldöttje, lelkes beszéd kíséretében osztotta ki. Majd Breznay Imre, vármegyei tűzr. felügyelő és Várkonyi Sándor intéztek üdvözlő szavakat az érdemes testület működő tagjaihoz. A kitüntettek nevében Dr. Gráf Andor testületi orvos mondotta el köszönő beszédét.

Ezután Rettenbacher Tibor, Havas Mihály, Kocsis Ferenc, Baranyai Gyula — J. Haydn Op. 76. című Quartettjét — nagy tetszés mellett adták

elő. Végül a Himnusz elénekelésével a díszközgyűlés véget ért. Az ünnepélyt a testület sikerült taktikai támadása fejezte be.

Járásai tűzoltóverseny Kecelen. A kiskőrösi járás ezévi tűzoltóversenyét június hó 29-én Péter-Pál napján tartotta meg Kecel községben. A versenyen résztvett a járás községeinek valamennyi csapata, számszerint 10 csapat, összesen 146 emberrel. A gyönyörű időben megtartott verseny délelőtt 9 órakor istentisztelettel kezdődött, melyen a katolikus vallású tűzoltók a rk. templomban, a protestáns vallású tűzoltók pedig a ref. istentiszteleten vettek részt. A verseny délelőtt 1/211 órakor vette kezdetét az 5-ös iskolai szereléssel, majd utána a 9-es gyorszerelés s végül a támadási gyakorlattal fejeződött be.

Megállapíthatjuk, hogy a múlt évi verseny óta óriási haladás volt észlelhető a járás tűzoltóságának kiképzése terén. Az egyes csapatok nemcsak a fegyelmezés tekintetében, hanem a szergyakorlatokban is nagy előhaladást tanúsítottak.

A mindvégig legnagyobb rendben lefolyt verseny valóban szép és tanulságos látványt nyújtott a több ezer főnyi nézőközönségnek, melyet a déli harangszó sem zavart meg s a nagy meleg dacára is kitartóan végiggyönyörködött az ott látottakban.

A versenyen megjelent Dr. Csilléry Zoltán, a vármegyei tűzoltószövetség alelnöke, továbbá kellemesi Melczer Gyula, járásunk főszolgabírája, Safáry Andre tb. főszolgabíró, Dr. Fék András szolgabíró, Köhler István, Dr. Katona Mihály és Bíró Dezső vármegyei tűzrendészeti felügyelők, valamint Zankó Gyula kispesti hivatásos tűzoltóparancsnok, a központi járás tűzrendészeti felügyelője, Mercz Gyula dunavecsei, Vögerl Kálmán kunszentmiklósi és Kiss Béla kiskőrösi járási tűzrendészeti felügyelők, a Mátrai Antal tűzoltógyár képviselője és még igen számosan a tűzrendészet iránt érdeklődők.

A bírálóbizottság délután 3 órakor hirdette ki az eredményt, mely a következő volt: Az első csoportban első díjat a soltvadkerti önkéntes, második díjat a kiskőrösi kötelezett, a harmadik díjat a soltszentimrei önkéntes tűzoltóság versenycsapata nyerte el. A második csoportban első díjat a kiskőrösi önkéntes, a második díjat a keceli önkéntes, a harmadik díjat a prónayfalvai önkéntes

tűzoltóság érdemelte ki. A harmadik csoport díját az akasztói önkéntes tűzoltótestület nyerte el. Azonkívül volt még három egyéni díj, melyeket Scholtz Béla soltvadkerti, Czapáry Miklós soltszentimrei és Tulogdy István páhii parancsnokok nyerték el. Az egyéni díjakból kettőt Köhler István, egyet Mátrai Antal tűzoltószeg gyárosok ajánlottak fel.

A Magyar Országos Tűzoltó-Szövetség segélyző-pénztárának tagjaihoz. Tájékoztatásul figyelmeztetjük a biztosított tűzoltóságok parancsnokságait, hogy a tűzoltói szolgálatból kifolyólag balesetet szenvedett vagy megbetegedett működő tagjaik esetét írásban a hatóság által láttamozott orvosi bizonyítvány mellékelésével együtt az Országos Tűzoltó-Szövetség elnökségének **20 napon belül** jelentésük be, mivel ennek elmulasztása a segélyezési igényjogosultság elvesztésével jár.

Felhívjuk a balesetet vagy megbetegedési esetet bejelentő tűzoltóparancsnokságokat aziránt is, hogy a segélyző-pénztárhoz orvosi számlák, kórházi ápolási díjak, művétagok, műfogak, gyógyszer és kötszerek költségeinek megtérítését igénylő megkereséseik beküldését mellőzni szíveskedjenek, mivel az alapszabályok értelmében, a biztosítottak munkaképtelenségük időtartama arányában, csak napi-pénzsegélyben vagy végkielégítésben részesülhetnek.

Az elnökség.

Felelős szerkesztő: Dr. Balogh Dezső főorvos, budapesti önk. parancsnok.

Felelős kiadó: Kállay Imre, a Budapesti Tűzoltó-Szövetség főtítkára, ny. f. h. v. h. v. f. t. i. s. z. t.

Lapkiadó-bizottság: Breuer Szilárd, Kállay Imre, Köhler István vál. tag, Mátrai Antal vál. tag.

Munkatársak: Gróf Széchenyi Viktor orsz. szöv. elnök, Breuer Szilárd főparancsnok (Budapest), orsz. szöv. alelnök, Dittrich József gépészmérnök, orsz. szöv. eln. előadó, f. h. v. h. v. f. t. i. s. z. t., Erdély Ernő főpar. (Győr), orsz. szöv. eln. előadó, Falussy Károly Máv. tűzr. felügyelő, orsz. szöv. titkár, Kállay Imre, Dr. Kathona Mihály par. (Kiskunhalas), Dr. Kele József vármegyei szövetségi elnök (Szolnok), Kotsis Rezső alpar. (Csepel, löszergyár), Malcsiner Károly Ganz-gyári par., vál. tag, Nagy Sándor orsz. szöv. főtítkár, Papp Ferenc h. v. f. par. (Szeged), orsz. szöv. eln. előadó, Dr. Roncsik Jenő h. v. f. par. (Debrecen), orsz. szöv. eln. előadó, Rehák Tamás h. v. par. (Debrecen), Rosta Géza par. (Csepel, löszergyár), orsz. szöv. eln. előadó, Dr. Szalay Lajos vegyész, budapesti önk. titkár, Techlár Ernő m. kir. pénzügyi titkár, Teasdale Ottó f. h. v. h. v. f. t. i. s. z. t., Vida Pál, várm. szöv. titkár (Székesfehérvár), orsz. szöv. eln. előadó.

POLEO

KÉZI TŰZOLTÓKÉSZÜLEK

oltóhatása meglepően gyors,
fagyálló,
abszolút nem vezető,
foltot nem hagy,
oltási kárt nem okoz,
az emberi szervezetre nem ártalmas

BUDAPEST
V. VÖRÖSMARTY-TÉR 3. T. 132-04



A Magyar Országos Tűzoltó-Szövetségnél kapható **szakkönyvek** árai a következők: Gyakorlati szabályzat 4.—; Egyenruházati és rangjelzési szabályzat 4.—; Szolgálati szabályzat 1.20; Tűzrendészet I—VII. füzet 6.—; Alapszabályminta —.40; Új tűzrendészeti kormányrendelet —.40; Diszokmány-úrlap 2.—; Techlár Ernő: „Credo”, tűzoltói szimfónia 2.—; Blázy Imre: Tűzoltó Káté 2.40; Papp Ferenc: Külföldi tűzoltóságokról 1.60; Kranitz József: Vörös kakas 1.60; Gregorovits László: Tűzrendészeti kézikönyv 2.—; Dr. Vass János: Tűzrendészet jogszabályai 1.60; Damó Oszkár: Urak és parasztok, tűzoltói szimfónia 2.—; Kállay Miklós: Tűz a gyárban, szimfónia 2.—; **A gyakorlati szabályzat kivonata —.30 pengő.**

Az összeg a rendelés kapcsán 23297.sz. posta csekk útján előreküldendő be.

Minden gondos parancsnokság, illetve községi elöljáróság beiratja tűzoltóit a Magyar Orsz. Tűzoltó-Szöv. **segélyző-pénztárába**, mely tagonkénti és évi 20 pengőfillér tagdíj ellenében minden tűzoltói szolgálatban történt balesetért az illetőt (napi 2 pengő) segélyben részesíti. — Az összeg a névsor kapcsán a 57453 számú postacsekk útján előre fizetendő be. Előfordult eset azonnal bejelentendő és a munkaképtelenség tartama aztán orvosilag, bélyegtelen iraton igazolandó. A segélyösszegezen felül más költségek nem térítetnek meg. Évközi létszámváltozás a befizetett létszámon belül díjtalanul jelenthető.

A Magyar Orsz. Tűzoltó-Szövetség **szolgálati érmeinek** árai a következők: V. éves 2.—; X. éves 3.—; XV. éves 6.—; XX. éves 7.—; XXV. éves 11.—; XXX. éves 12.—; XXXV. éves 15.—; XL. éves 16.—; szalag —.70; igazolványlap —.30 pengő. Az érmek ára és a netáni tagdíjhátralék a szabályszerinti névkimutatás kapcsán, a 23297. sz. posta-csekk útján, előre küldendő be.

KÖHLER ISTVÁN

fecskendő-, szivattyu- és tűzoltófelszerelések gyára

Budapest, X. Korponai-utca 21.

Gyárt: modern motoros, turbinás és dugattyús tűzoltó fecskendőket, tűzoltószerkeket, felszereléseket és stabil szivattyu-telepeket a tűzoltás és öntözés céljára

Mátrai Antal és Társa R.-T. Budapest

VI., Teréz-körút 33 ♦ 30 éve fennálló tűzoltószergyára

GYÁRT: kézi- és motorfecskendőket, mindenféle létrákat, motollákat, vízfordó és öntöző lajtákat, szerkocsikat. Mindennemű tűzoltófelszerelési cikkek raktárról kaphatók. :: Sürgőnycim: 22-36 MÁTRAI :: Telefon T. 222-26



„TOTAL” a tűzoltókészülékek királya!

folyékony szénssavval működik és száraz porral olt és ezért télen nem fagy be, nyáron nem párolog el; sikeresen olt mindenféle tüzet, tehát a veszélyes folyékony anyagok, mint: benzín, szesz, ether, petró-

leum, olaj, kátrány égését, továbbá a karbid és a villamos tüzeket, utóbbit is teljesen veszélytelenül. Kimerítő ismertetéssel készséggel szolgál a magyarországi kiterjedt:

Ligeti és Biró, Budapest, V., Vígsház-u. 5. Tel.: T. 277-99

Minden kapható a

Párisi Nagyáruház-ban

Walser Ferencz

Budapest, VI., Lomb-utca 34-36. sz.

Telefon: L 913-46

Tűzoltási szerek és szivattyuk gyára,
harang- és fémöntöde

Telefon: L 913-46

Budapesti Armatura-, Szivattyu- és Gépgyár R.-T.

Teudloff-Dittrich

Gyár: Kispest, Üllői-ut 220—222. szám

Sürgőnycim: Teudloff Budapest — M. kir. postatakarék-pénztári szám 10962 — Levélcím: Budapest, Főposta, 139. sz. postafiók — Telefonszámok: József 90-02 és 90-03 —

Budapesti vezérképviselő: „ORBIS”
műszaki r.-t., Budapest, VI. ker., Teréz-
körút 29. szám. — Telefonszám: J. 463-93.

Fiókok: Szeged, Győr, Miskolc, Debrecen, Veszprém

SELTENHOFER FRIGYES FIAI

es. m. kir. udvari szállítók, Sopron. Alapítottak 1816-ban

Központi elárusító-iroda és mintaraktár:

GYŐZŐ BÉLA ÉS TÁRSA

Budapest, V., Báró Aczél-utca 3. szám

Szivattyu és fecskendő specialisták. Tel.: Interurb. T. 242-77. Vígsház mellett

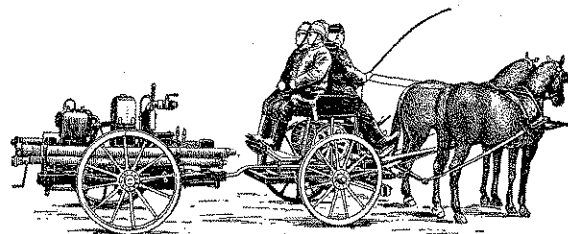

GANZ ÉS TÁRSA—DANUBIUS

GÉP-, WAGGON- ÉS HAJÓGYÁR RÉSZVÉNYTÁRSASÁG

BUDAPEST, X., KÖBÁNYAI-ÚT 31.

Sürgőnycim: Ganzcom Budapest.

Motoros tűzifecskendők

kézi, lóvontatással vagy autóhoz kapcsolva.

Kérjen költségetést! — Kívánatra üzembem mutatjuk.

„ERICSSON” (Ezelőtt Deckert és Homolka)
Magyar Villamossági Részvénytársaság
A budapesti tűzoltóság hivatalos szállítója

Budapest,
VI., Vörösmarty-utca 67.
Telefon: T. 228-09. és T. 289-64.
Gyárt és szerel mindenfajta elektromos tűzjelző berendezéseket városok, községek, gyárak számára

FESTÉK, KENCE, ZSIRADÉK, KÁTRÁNY ÉS VEGYITERMÉKEK GYÁRI RAKTÁRA
KUN SÁNDOR, BUDAPEST
Telefonszám: József 261—23  IV., Ferenc József-rakpart 18. szám

SPORT

érmek, plakettek,
jelvények, tisztelet-
díjak, éremszalag-
ok, zászlószögek
legkiválóbb minőségben



MORZSÁNYI JÓZSEF-nél
Budapest, IV. ker., Eskü-ut 5. szám
A Tűz.-Szöv., sportszöv., dal- és sportegyletek szállítója

A MINIMAX

a legjobb kézi tűzoltó készülék. Nem hasonlítható össze a különböző utánzatokkal és különösen az értéktelen száraz poroltóval.

MAGYAR MINIMAX RÉSZVÉNYTÁRSASÁG • BUDAPEST
Gyár, iroda: VI., Rózsa-utca 85. — Telefon T. 237-31.

Büchler és Rausnitz, V., Nádor-utca 19

Polgári és katonai szabók • Finom fehérműek • A székesfővárosi tűzoltó-tisztikar szállítója • Telefon T. 231—83

Németország legrégebb és
leghíresebb autófecskeendő és
különleges tűzoltóautó-gyárai!!

DAIMLER-BENZ A.-G.

Különleges tűzoltófecskeendői és
kézi vontatásra berendezett kis
motorfecskeendői megtekinthetőek
ienfi cég magyarországi fiókjánál,

a MERCEDES-BENZ AUTOMOBIL RÉSZVÉNYTÁRSASÁG-nál
BUDAPEST, V. KER., VÖRÖSMARTY-TÉR I. SZÁM

CORVIN ÁRUHÁZ R.-T.

BUDAPEST, VIII., BLAHA LUJZA-TÉR 1—3.

Szab. hat. engedélyezett

DABEG

Szab. hat. engedélyezett

TŰZ- ÉS ROBBANÁSMENTES BENZINTÁROLÓ BERENDEZÉSEKET

védőgáznélküli üzemre gyorsan és jutányosan szállít

Dávid és Kertész kazán- és gépgyár r.-t., Budapest, VI., Máglya-u. 75—77 - Tel. L. 914-46

Tűzifecskeendőket,

mindenfajta felszerelési cikket, lajtós kocsikat, szekérhidmérlegeket legelsőrangú kivételben gyárt és szállít községek, malmok, gazdaságok stb. részére, előnyös fizetési feltételekkel

MAGYAR MÉRLEG- ÉS GÉPGYÁR R.-T., BUDAPEST

Iroda: V., Honvéd-utca 18. sz. :: Telefon: L. 966—95, L. 910—47, J. 389—17. :: Gyártelep: X., Gyömrői-ut 40. sz.
Fecskeendőinket az Országos Tűzoltó-Szövetség felülvizsgálatának vetjük alá.

Magyar Vegyipari Gépgyár R.-T.

TELEFON: J 390—07 és J 390—08

(REICHEL ÉS HEISZLER)
Budapest, X, Noszlopi-u. 1

Sürgőnycím: Destillátor, Bpest

Gyártmányaink: Kézi- és benzinmotoros tűzoltófecskeendő, automobil benzinmotoros tűzifecskeendő és automobil utcalocsoló-kocsik tűzoltószivattyúval, valamint az összes tűzoltófelszerelési tárgyak

Budapest egye-
dűli családi
szórakozóhelye

ANGOL-PARK

BUDAPEST, VI., HERMINA-UT 61. SZÁM.

Az egész nyári
évadban nyitva.
::: Naponta :::
Honvéd-zenekar

Tűzrendészeti Közlöny

A Magyar Orsz. Tűzoltó-Szövetség hivatalos lapja.

Megjelenik minden hónapban egyszer.

Az előfizetési és hirdetési díjakat a Magy. Orsz. Tűzoltó-Szövetség „Tűzrendészeti Közlöny” 57454. számú csekkszámájára lehet beküldeni. Csekkürlap minden postahivatalban kapható.

Szerkesztőség és Hivatal:

BUDAPEST,
VIII., Kun-utca 2. szám.

Előfizetési ára egész évre 6.— pengő

A szerkesztőség címére küldött szakcikkeket, ha a közlésre alkalmasak, díjazzuk.

Ajánlva a m. kir. Belügyminiszteriumnak 209,916/1923. B. M. sz., 44,616/1924. B. M. sz., 229,320/1925. B. M. sz. és 277,462/1925. B. M. sz., 161,748/1926. VIII. B. M. sz. körrendeleteivel.

A Magyar Országos Tűzoltó-Szövetség irodája:

Budapest, VII., Rákóczi-ut 38. szám, IV. emelet 15. a. — Telefon: József 418-45.

A tűzoltószeresek beszerzésének kérdése.

Ha minden tűzoltóság alakulása idejében mindjárt hivatásának magaslatán állana és annak vezetői kész szakemberek volnának, e kérdés nem okozna annyi nehézséget, mint ahogy az történni szokott.

Mert misem természetesebb, minthogy a teljesen járatlan új tűzoltó-alakulatok, berendezkedésük kísérletezése közben, itt is, ott is kérdésközdnek aziránt, hogy mit is kellene leg-sürgősebben beszerezni.

Ily esetekben rendszerint a szükséges tűzoltószerek és eszközök beszerzését igénylő alakuló tűzoltóságokat sűrűn lepik el egyes kereskedelmi ügynökök olyan cégek nevében, melyek tűzoltószergyártással nem foglalkoznak; ámde a kedvező konjunktúra zavaros vizében halászva, silány és megbízhatatlan gyártmányú fecskendőket kínálnak eladásra, amint ezen jelenséget a 230,000—1925. B. M. rendelet megjelenése óta sűrűn tapasztalni lehetett.

Néhol pedig más, tapasztalt tűzoltó szakemberek megkérdezése nélkül, egyes tudákos szervező parancsnokok ötletszerűen szerzik be az oly tűzoltóeszközöket, melyekről utóbb kiderül, hogy a kérdéses községben azokat használni nem lehet. Sajnos, ezen jelenség régi, sőt városi tűzoltóságok vezetőségével is megesik, hogy meg nem felelő és a helyi viszonyokat, különösen vízszersz szem-pontjából tekintve, célszerűtlen szereket rendelnek meg, melyek átvétele és szállítása után, jó még, ha azokat a gyáros visszaveszi, avagy kedvező áron más tűzoltóság megveszi.

Néha a mosolykeltésig furcsa szerbeszerzések híre kel szárnyra egy-egy meggondolatlan ily természetű cselekedet megtörténte után. Így többek közt egy új tűzoltótestület, az ajánlott angol dugólétra garnitúra helyett egy darab egy karú horoglétrát szerzett be; egyéb, gyakorlatozás céljára alkalmas objektum nem állván rendelkezésre, egy természetes akácfa ágaira akasztva azt, gyakorolták a mászást.

Az a vizás helyzet is napirenden volt, hogy a legszükségesebb tűzoltóeszközök beszerzése helyett drága selyemzástlóra költötték a testület pénzt.

Máshol nehéz városi kocsit vagy mozdonyfecskendőt szereztek be az önkéntes tűzoltóság vezetői oly községben, ahol a mély homokban kerékagyig sülyedő nehéz gépet négy ló is alig

volt képes lépésben vontatni. Régi tűzoltóságok parancsnokai gőzfecskendőt, löfogatú nagy vízszállító képességű benzinnemű fecskendőt szer-zettek be oly városok részére, ahol azokat az ál-landóan uralkodó vízkészlet csékélyisége miatt használni nem lehetett. Továbbá községekben, sőt kisebb városokban is igen sok tűzoltóság ta-karékossági szempontokból tűzoltószerkocsit már nem a tűzoltószergyárosnál rendeli meg, hanem valamelyik helybeli bognármesternél.

A kocsigyártó azután megértve, hogy mennyi mindenféle létrának és eszköznek kell azon helyet találni, sőt még személyek részére is ülőhe-lyekről kell gondoskodni, rendszerint oly otromba, magas szerkocsit készítenek, hogy azok tűzhöz-való gyorsmenetközben, a hirtelen utcakanyaru-latoknál felborulnak. Mennyi baleset és szeren-csétlenség volt már ezen körülménynek az okozója?

Látnunk olyan tűzoltóságot is, mely a toló-létra beszerzésétől húzódozván, hogy a kisváros legmagasabb épületének a tetejére is felhatolni képes legyen, megrendelésre olyan szabálytalanul nagyméretű gráci dugólétrát szerzett be, hogy annak veszélyes és gyakorlati szempontból otromba alkotásnak keserves felállítását és visszaszerelését rémületes volt nézni.

Mindezekről eltekintve, valamely újonnan szer-vezett tűzoltóság első berendezkedése alkalmával akkor jár el helyesen, ha mindenekelőtt a köz-ségben talált, illetve meglevő tűzoltószereket és eszközöket tűzoltószakértő meghallgatásával vizs-gálat tárgyává teszi, hogy nem lehetne-e azokból egyet-mást felhasználni?

Ahol a község előzőleg modernebb rend-szerű fecskendőt szerzett be, azt az alakuló tűz-oltóság szerei közé átveszi. Amennyiben az ily gép elhanyagolt állapotban volna, azt a készítő gyáros csékély költséggel ismét jókarba hozza. A fecskendő tartozékai pedig, különösen a szívó-és nyomóömlők, esetleg újak által pótlandók.

Az új szerek beszerzése körül pedig óvatosan kell eljárni és mindenestre objektív tűzoltószakértő javaslata szerint kell cselekedni. E tekintetben tehát a járási, illetve a vármegyei tűzrendészeti felügyelők, esetleg az orsz. tűzoltó-szövetség el-nökségének tanácsa kikérendő és hacsak lehet-séges, az igénylő község területén (különösen víz-szerzés szempontjából) eszközrendő terepszemle-eredménye is figyelembe veendő.

Hogy milyen és mely eszközök szerzesse-nek be, azt a szaktanácsadó állapítsa meg. A be-

szerzés sorrendjét mindenestre a legnélkülözhetlenebb szereknél, tehát a fecskendőnél kell kezdeni. Minden egyébről csak azután lehet szó.

Idővel ezen szerek és eszközök folytatólagos kiegészítését és pótlását szorgalmazni kell. Különösen a tömlőkészlet gyarapítására kell nagy súlyt helyezni, mivel tömlő soha sincs elegendő. Emellett a csapat egyenruházására és egyéni felszerelésének beszerzésére is gondolni kell, mivel az a tűzoltócsapat összetartozandóságának és a fegyelem fenntartásának egyik lényeges eszköze.

Ha azután elegendő töke áll rendelkezésre, úgy motorikus fecskendő beszerzése sem mellőzendő, mivel ez a haladás és a hathatós működés fejlesztését szolgálja. Motoros fecskendő beszerzése esetén tekintettel kell lenni arra is, hogy a régi kézierőre berendezett fecskendők egy része, különösen azok legjobbjai, tartalékszerek gyanánt megtartassanak, nehogy az egyetlen ily gép működésképtelenné válása után, — annak javítási időtartama alatt — a község vagy város tűzoltósága tűzvédelmi szempontokból tehetatlenné váljék.

A szerek átvételére szintén megbízható szakember kérendő fel, aki azokat a szállítás előtt, még a gyárban, a megfelelő szakszempontok figyelembe vételével kipróbálja és csakis annak kedvező nyilatkozata esetén történjék meg azok elfogadása. A Magyar Országos Tűzoltó-Szövetség elnöksége a szereket beszerző tűzoltóságok parancsnokságainak tekintetben mindenkor készséggel rendelkezésére állott.

A magyar királyi belügyminiszter pedig az 1926. augusztus 25-én valamennyi törvényhatóság első tisztviselőjéhez intézett 157,909/1926.—VIII. sz. körrendeletében azon megbízható hazai cégek névsorát ismerteti, melyek tűzoltószer gyártásával és azok javításával foglalkoznak.

Ha tehát ezekután minden alakuló vagy továbbfejlődni szándékozó tűzoltóság a fent ismertetett észrevételek figyelembevételével fog berendezkedni, úgy mindenestre kevesebb kudarc és csalódás fogja érni azok vezetőségét, mint az a multakban történt.

Szerkesztő.

Küzdelem a légi utazás tűzveszedelme ellen.

Irta: Jean-Abel Lefrance. „La Nature“.

Franciából fordította: Dr. Balogh Ilona.

(Folytatás és vége.)

Küzdelem a tűzvész ellen.

Minden bizonnyal megvan a lehetősége annak, hogy több vagy kevesebb sikerrel elhárítsuk a veszedelmes tüzeseteket akár azáltal, hogy okaikat megelőzzük, akár hogy a kifejlődésüket megakadályozzuk. Mindenestre abból a szempontból kell kiindulnunk, hogy megfelelő gondossággal elejét vehetjük annak, hogy a mozgásban levő gépen ilyen veszedelmes természetű tűz támadjon, másrészt megfelelő óvintézkedésekkel megakadályozhatjuk, hogy a gép már a földről magával vigye a veszedelem lehetőségét.

E szempontból a legelső intézkedés legyen mindennemű légi járműnek oltókészülékkel való ellátása, melyek lehetővé teszik, hogy a tüzet még csírájában elfojtsuk, vagy pusztítását legalább oly fokban korlátozzuk, hogy a motorvezetőnek még ideje legyen elérni a földet. Maguk a kézi oltókészülékek kis kapacitásúak és bizonyos tűzfészek elérésére alkalmatlanok; ez különösen vonatkozik a motorra, mely repülés közben teljesen

hosszaférhetetlen. Ezeket külön, igen erős hatású oltókészülékekkel szerelik fel, melyek a motorokhoz vagy a benzintartályokhoz vannak rögzítve. Ezek a pilóta egyetlen kéznyomására működnek és vagy sűrített gázzal oltanak, vagy tűzoltófolyadékot fecskendeznek a veszélyeztetett alkatrészekre.

E berendezésnek azonban megvan az a hátránya, hogy csak akkor jön működésbe, ha már a motorvezető a tüzet észrevette és a készüléket megindította. Ujabbán alkalmaztak olyan készülékeket is, melyek önműködően fejtik ki hatásukat, mielőtt tűz támad. Hőérzékeny detektorokkal vannak ugyanis ellátva, ezek hőhatásra közvetlenül megindítják a tűzoltófolyadék kiszökkenését és egyszersmind azt a megfelelő helyre irányítják. Többféle ilyen készüléket is ismerünk, melyek a hőkiterjedésen alapulnak. Sajnos azonban, hogy e készülékek elméletileg bármily kitérők is, a gyakorlatban bonyolódott voltak és törékenyséjük miatt nem igen váltak be, mert a gépokozta folytonos rázkódtatásnak és az erősebb használatnak nem bírnak ellenállni.

Mindezen oltókészülékek tehát egyáltalában nem oly tökéletesek, mint kellene lenniök; gyakorlati értékükhöz még sok szó férhet.

Épp ezért mindennél többet ér, ha a repülőgépeken megfelelő megelőző tűzrendészeti intézkedéseket foganatosítunk, nem mintha ezektől is a tűzveszedelmek teljes megszüntetését várhatnánk, de segítségükkel súlyosbító okaikat mindenestre kiküszöbölhetjük.

Mivelhogy a legnagyobb veszély a benzintartályok felrobbanásából származik, mely egyszersmind a gép végpusztulását is jelenti, hosszabb idő óta a repülőgép-technikában az a törekvés nyilvánul meg, hogy a benzintartályokat mennél távolabb helyezték el a fő tűzfészekről, a motoroktól.

Gyakran valóban csodálkozunk kell a gép-szerkesztők rövidlátása felett, akik képesek a benzintartályokat közvetlenül a motorok mögé helyezni, ami nem jelent egyebet, minthogy a karburátor egyszerű begyulladására bármikor felgyujtsa a rezervoárokat, vagy hogy a földön a legkisebb baleset alkalmával a benzin éppen a motorra ömöljön.

A legelső védőintézkedés tehát az legyen, hogy ezt az állandóan fenyegető veszedelmet eltávolítsuk.

E tekintetben többféle igen megfelelő elhelyezkedési mód is kínálkozik, anélkül, hogy evvel a gépet decentralizálnánk; így elhelyezhetjük a tüzelőanyagot a felső szárnyban, vagy a felső szárny felett, vagy a két szárny közötti térben, vagy a szárnyakban jobbra és balra a jármű középvonalától. Az oly gépeknél, melyeknek vastag szárnyaik vannak, e megoldás semmiféle nehézségbe nem ütközik; a rezervoárok elhelyezhetők a szárny vastagságában anélkül, hogy erősebben kiemelkednének a szárny síkjából, míg a félvastag vagy vékony szárnyaknál e kiemelkedés az aerodinamikai ellenállást növeli; sőt ily viszonyok mellett előfordulhat az is, hogy a legkisebb sérülés alkalmával felrepednek és a gép kénytelen úttját kijavításuk tartamáig megszakítani. Csaknem minden esetben, kivéve a gép teljes kigyulladását, a felső szárnyban helyezett benzin, kiloccsanása alkalmával, — a motoron kívül ömlik le.

Ezenkívül használatban vannak az úgynevezett kiüríthető benzintartályok is; vagyis nagy veszély esetén a pilóta a tartályok alján levő szeleptüőt kinyitja, mire a benzin egész tömege pilálatok alatt a levegőbe ürül.

Ez a radikális megoldás azonban csak a levegőben haladó gépek tűzveszedelménél vihető

keresztül, de nem alkalmazható, ha a gépet a földön éri baleset, legfeljebb ha a pilóta valóban előre látja a baleset bekövetkeztét, (hegység, városok, erdők stb.) ami pedig igen ritkán fordul elő.

Azonfelül ez a kiürítés csak ott lehetséges, ahol a tartányok a gép alatt és a motortól meglehetősen távol vannak elhelyezve, mivel megeshetnek, hogy a gépet körülvevő légörvénylés a kiömlő benzint felkavarja és vele a gépet belocsolja, amiáltal azt valóságos repülőfáklyává változtatja.

Végezetül oly gépeket is konstruáltak, melyeknél a benzintartányok repülésközben egyszerűen lekapcsolhatók; vagyis veszély esetén a pilóta egy emelőkar meghúzásával egydarabban leválasztja a rezervoárokat a gépről, mely aztán a földre zuhan.

Ennek az eljárásnak is csak a repülésközben fenyegető tűzveszedelmeknél van értelme, de a földön váratlan balesetek következtében beállott kigyúladásnál nem alkalmazható. Továbbá kérdezhetők, hogy mivé lenne ily esetekben a közbiztonság a földön, ha elgondoljuk, hogy egy-egy ilyen, 4—500 kg-nál nehezebb súlyú benzintartály pl. egy város fölött találna lezuhanni?

A szerkezet.

Könnyen belátható, hogy a tűzvész okainak kiküszöbölésére, vagy következményeinek korlátozására szolgáló legkitűnőbb intézkedések fogantatása is végeredményben elégtelennek bizonyul, ha a fenyegető veszély magában a gép sajátos szerkezetében rejlik.

A védekezés legelső követelménye abban áll, hogy a rezervoárokat a tűzveszély főtáskától, illetve a motoroktól minél távolabb helyezzük el; legalább 3 méternyi távolság legyen közöttük.

Ily viszonyok mellett a pilótának mindig elég ideje marad arra, hogy szükség esetén elérje a földet és a kiszállást lehetővé tegye, ha a karterek vagy karburátorok begyulladásától tűz támadna. Ezért kívánatos lenne, hogy minden oly gépet, melynél a benzintartányok közvetlen a motor mögött vannak elhelyezve, államilag eltiltsák a kereskedelmi célok szolgálatából.

A második követelmény — mely egyébként csak kiegészíti az elsőt — az volna, hogy a gépeken a motor körül levő alkatrészek fémből

valók legyenek, de semmiesetre duraluminból, — mely a meleg hatására úgy meglágyul, mint az ólom, — hanem kitűnő minőségű acélból, hogy a karburátor vagy karterek tüze elharapódzására táplálékot ne találjon.

Ugyancsak kívánatos, hogy minden többmotorú gépen a motorok mellett, vagy mögött levő fából levő tartórudakat szintén acélból valókkal helyettesítsük.

Ily módon nem fordulhat elő az az eset, hogy egy kisebb helyi-

tűz, mely a karburátor vagy karterekből kicsap, egyszerre és teljesen elpusztítsa a gépet azáltal, hogy belekap a lebegtető szárny egyik fából való támasztórúdjaiba, mely a motor közelében benzinnel és olajjal van átitatva.

Ezenfelül célszerű ezeket az acél támasztórudakat körülbelül a motor magasságáig azbesztkabukolattal bevonni, hogy ily módon a

tűsúlyos felmelegedés miatti elgörbülésüket megakadályozzuk. Végezetül akár egész sorozatát kelletne alkalmazni a legkülönfélébb védelmi berendezéseknek, melyek a motor tűzveszeit és azok következményeit meggátolhatják. Így pl. a motor és a hajó tűzbiztos lemezekkel való elszigetelését. Továbbá semmi esetre sem volna szabad a karburátorokat a motorok kartereihez illeszteni. Lehetővé kell tenni, hogy a karterek belseje bármikor tűzoltófolyadékokkal elönthető legyen. A motorokat ezenkívül kötelezően el kell látni a fáradt izzógáz fel fogására szolgáló tartályokkal és tűzbiztos felszerelésekkel is.

Ugyancsak vizsgálat tárgyává kell tennünk a kiüríthető benzintartályok hasznosságának vagy veszélyességének kérdését. Újabban bizonyos kísérletek folytak egy éppoly típusú géppel, mint amely oly tragikusan elpusztult a Páris—londoni útjában s ekkor beigazolást nyert az a tény, hogy a teljes haladósebesség mellett kiürített benzintömeg úgyszólván teljesen a hajó hátsó részére és a kormányra locsolódik.

Nemrégben pedig egy rovarirtógép rovarölőport bocsátott le egy erdő felett, melyet hernyók pusztítottak; s egyszerre csak azon vette észre magát a pilóta, hogy a gép teljesen mérgező felhőbe burkolódott, annak ellenére, hogy a port a gép alatt bocsátotta le; végül is félig megvakulva kénytelen volt sürgősen leszállni és a gépet elhagyni.

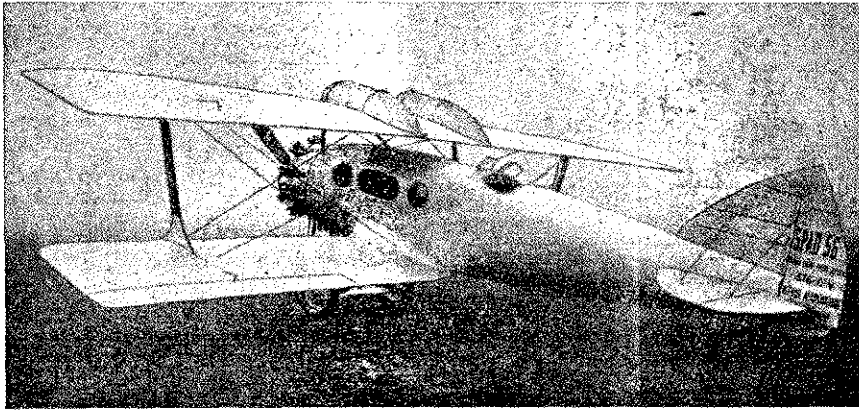

Hatszemélyes Bleriot-gép, mely Páris—Varsó—konstantinápolyi vonalon közlekedik. A két benzintartály, a tűzvész elhárítása szempontjából, a felső szárnyon van elhelyezve.

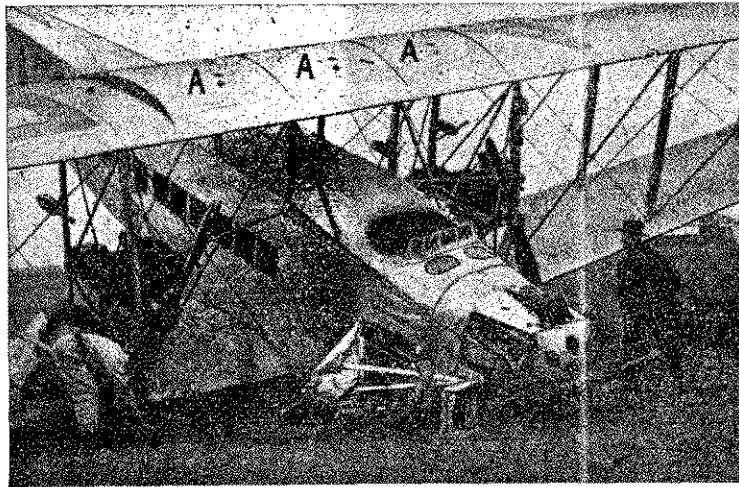

Hárommotoros Caudron-gép baleset után. A három tartály a felső szárnyban van elhelyezve, (A-val jelölve). A gép súlyos sérülése ellenére sem fogott tüzet.

Bizonyára még sok kísérletre és megfigyelésre van szükség, hogy a légi tűzzel folytatott küzdelmet alaposan megszervezhessük.

A nem gyúlékony tüzelő-anyag.

Bizonyos, hogy a légi tűzbiztonság leg-tökéletesebb megoldása az lenne, ha az oly fenyegetően gyúlékony benzint más, kevésbé veszedelmes és főképpen kevésbé drága tüzelő-anyaggal helyettesíthetnénk.

Kísérletezések folynak e téren a petroleum-mal, továbbá Ketollal és Makhoninnel, sőt a motor egy egészen új táplálási eljárásával, pl. faszén segítségével. Első pillanatban bármily nevetségesnek is tetszik a gondolat, megvan a lehetősége, hogy talán rövid idő múlva faszénnel hajtsák a repülőgépeket.

A németek állítólag a kormányozható Zeppelin-motorjait egy, a hidrogén és szén-oxid keverékéből álló nem könnyen gyúlékony gáznemű tüzelő-anyaggal hajtották, melynek a sűrűsége megegyezne a levegőével. Könnyűszerrel lehetne tehát a repülőgépek szabad tereit, mint pl. a farki részen vagy a lebegtető szárnyakon stb. e célra felhasználni és azokon ilyen gáznemű tüzelőanyagot tartalmazó ballonokat elhelyezni. Ez esetben a fémszerkezetű repülőgépeken csaknem kizártnak tekinthetnők a tűzveszedelmet.

Remélhető is, hogy minden érthetetlen ellenkezés és a nagy benzinvállalatok érdekeltségei ellenére sem késik az idő, mikor e kevésbé veszélyes tüzelőanyagok használata elterjed a gyakorlatban.

Tanulságok.

A légi tűzveszedelmek veszélyes lehetőségei ellen még igen sok tenni való marad. Bizonyos intézkedéseket, melyeket már régebben hangsúlyoznak, késedelem nélkül életbe kell léptetni. Viszont másokat, melyek még nem nyertek teljes kipróbálást, a legkitartóbb kutatásnak kell alávetni.

A legfontosabb teendőket, melyekre tanulmányunkban az olvasó figyelmét felhívtuk, a következőkben szegezhetjük le:

Oly karburátorokat kell használni, melyekben a láng visszacsapódása nem lehetséges.

A kiömlő gázt felfogó tartályoknak a benzintartályoktól kellő távolságra való felszerelése, valamint ezek tűzvédelmi berendezése.

Motorok és benzintartályok egymástól való eltávolítása. A lebegtető-szárny tartórúdjaiknak elszigetelése, valamint ezeknek éghetetlen és nem olvadó anyagból való előállítás.

Ezenfelül minden gépet el kell látni hatásos oltókészülékekkel, melyek segítségével a tűzveszedelem elharapódzása megakadályozható. Végül a kisebb, csak néhány utasra berendezett gépek, az utasok számának megfelelően, ejtőernyőkkel látandók el.

Mindezek mellett a légi utazás biztonságának valóban hatásos fokozását mégis az új, nem gyúlékony tüzelőanyagok forgalombahozatalától kell várunk, mely bizonyára már sokáig késni nem fog.

Emlékezzünk régiokról!...

(Folytatás és vége.)

A múlt század negyvenes éveiben, Pest városának, az akkori túlnyomórészt németajkú lakossága nagy előszeretettel látogatta a jelenlegi Vörösmarty-téren, a Haas-palota helyén állott, hatalmas, kőből épült pesti német színházat, mely ugyancsak 80 év előtt — egy februári hajnalban — tűzvész áldozatává vált.

Frankenburg Adolf magyar író, a negyvenes évek közismert publicistája, az „Életképek“ szerkesztője, Petőfi, Arany és Jókai kortársa és barátja — az „Emlékiratok“ című művének III-ik kötetében a pesti színházak viszonyait ismertetve — a 218-ik oldalon **) alatt e tűzvész lefolyásáról és annak következményeiről a következő észrevételeit örökölte meg:

A pesti német színház azonévi (1847) február 3-án reggel négy és öt óra közt teljes lángban égett s rövid idő múlva szín- és nézőhely pusztá kőhalmaz volt. Csupán néhány lakszoba s a nem nagy értékű könyvtár lőn megmentve. A tűz *belül-ről* gyúlt ki; némelyek ezt a fűtőgépnek, melyet a szakértők már azelőtt hibás szerkezetűnek találtak, a „Pesther Zeitung“ azonban elég furcsán ugyanaznap, midőn a szerencsétlenség történt, „hivatalosan“ célszerűnek mondott, legtöbben pedig a mult esti tűzijátéknak tulajdonították, a „Büvös vadász“-ban, mely alkalommal valami röppentyű a színpalak közé tévedvén, itt elég anyagot lelt a tovarapódzásra annál is inkább, mert a színház-nál, más rendezett színházak példája ellenére, tűzőrök nem voltak, hanem előadás után becsukták s az Isten gondviselésére bízták.

Az épület már javában égett, midőn ezt az utcán barangoló némely ember észrevette, kiknek lármájára aztán az éjjeli őrök sípolni, a toronyőr pedig jelt adni kezdett; Forst uramat is ablak-behajítás által kellett a veszedelemre figyelmeztetni. Sokat lehetett volna megmenteni, de a városi fecskendők alig értek a második emeletig s inkább az embereket locsolták, mint a tüzet; valódi botrányul szolgáltak s közhahota közt kellett működésükkel felhagyni.

Legszomorúbb pedig az volt, hogy e roppant s a tűz veszélyének annyira kitétt épület *nem volt biztosítva* s így a veszteség mintegy 400 ezer pengő forint egyedül a várost érte, melyet azóta sem tudott többé földözni!

Leginkább lehetett a játékszíni személyzetet sajnálni, melynek száma majd meghaladta a háromszázat s kik most egyszerre a mostoha téli időben kenyér nélkül voltak. Gróf Ráday mindjárt másnap „Ernáni“ daljátékot adatá javukra s a jövedelem felét azonnal kiosztatá a legszűkölködőbbek közt. Később még vagy három, négy előadást rendezett azok segítségére s megtett mindent, mi ember-szeretetétől telt. Egy hétre rá a *városi tanács* a leégett színház bérlőjének, Forstnak ki iránt még a németajkú lakosoknál is általános ellenszenv uralkodott, dacára a választópolgárság tiltakozásának, megengedte, hogy a nagy piacon (a mostani Erzsébet-téren) *fabódét* (finom németül „Noththeater“-t) építhessen, mely Szepesi polgármester atyafiságos fáradozásai folytán létre is jött s még ma is (1867), a főváros legszebb terét elrondítja, mint vétkes indolenciánk s gyámoltalanságunk kiáltó bizonyítványa!

Az egész világ kinevet bennünket e már húsz évig tartó botrány miatt!...

* * *

E leírás eléggé megvilágítja az akkori tűzrendészeti viszonyok szármalmas állapotát. A tűz-esetnél összeverődött lakosság beavatkozása és a városház udvaráról odavontatott (gólyanyakú) fecskendők sugarának hatása már akkor is gúny tárgyát képezte. Pedig nemcsak a kezdetleges gépekben és a szervezett tűzoltóság hiányában keresendő e közsínház tűz által való pusztulásának oka, hanem annak tűzveszélyes berendezésében, valamint az írónak igen helyesen tett azon észrevételének figyelmen kívül hagyásában,

hogyan az épület belsejében tűzörök alkalmazva nem voltak.

Egyébként is a kérdéses időben a színházakra vonatkozó megelőző tűzrendészet szabályainak kialakulása, hol késett még az éji homályban? amikor 50 évvel később is az volt az uralkodó felfogás, hogy egy-egy kőszínház fennállásának tartama 20 év; mivel ezen időn belül, előbb vagy utóbb, de okvetetlen le kell annak égnie.

A német Műzsának pedig ezután sem volt szerencséje Budapesten. Az Erzsébet-téri fabódé helyett a német színházat a múlt század hatvanas éveinek végén a Lipótvárosban, a Gyapju-utca 19. sz. alatt levő telken (a jelenlegi Báthory-utcában), az ezzel párhuzamosan haladó Kálmán-utca áterjedő kétoldalt házak közé épült magántulajdonú képező hatalmas kőszínházban nyert hajlékot. A Lesser Szaniszló tulajdonában levő „Deutsches Theater“ in Wollgasse, megegyezően felvirágoztatni óhajtotta a német színházeset, mely ideig-óráig tartotta is magát Budapesten; nyáron az Aréna-úti német színház is képes volt prosperálni még néhány évtizedig. Mert a magyar főváros németajkú lakossága nehezen volt megmagyarosítható.

1889. december 20-án azután megismétlődött a 42 év előtti tűzkatasztrófa. D. u. 3 óra 14 perckor telefonon és tűzjelzőn a német színházból tetőtűzet jeleztek, melyet később a régi városháza tornyában figyelő tűzőr híradása követett. Pedig akkor még nem a tető égett, hanem a színház belsejében a nézőtérén dúlt a tűz egyideig. És e hatalmas méretű kőszínház, bár vasfüggönnyel is el volt látva, a tűznek később történt felfedezése miatt annak gyulékony berendezése és fagerendázatú tetőszerkezete oly rohamos gyorsasággal égett össze, hogy rövid néhány óra múlva füstölgő romhalmaz töltötte meg a csupasz falakkal körülvett és üres telekként ásitozó színháztér földszintjét.

A főváros tűzoltósága e tűzeset időszakában, már hatalmas erőt reprezentált. A tűzjelzés után az I., II., IV., V., VI., VIII. és a IX. őrség 22 szerrel, ezek közt két gőzfecskendővel és két tolólétrával, 4 tiszttel és 77 főnyi tűzoltóval vonult fel a tűzvétség megfékezésére. Azonkívül 40 önkéntes és 8 gyári tűzoltó is tevékeny résztvevő az oltási műveletekben.

A tüzet csirájában elnyomni nem lehetett, mivel az elsőnek a vész helyére érkezett VI-ik őrség, Breuer Szilárd ügyeletes tiszt, jelenlegi főparancsnok vezetésével, már a nézőtérre bejutni képtelen volt. A zárt nézőteret megtöltő és folyton fejlődő tömör fekete füst miatt olt állást foglalni nem lehetett; szintúgy az ezenközben odaérkezett IV-ik őrség csővezetői is, a száraztömlővezetékek visszavonásával, a színház előcsarnokán keresztül az utcára menekülni voltak kénytelenek.

A nagy Magirus tolólétra egyidejűleg a gyapju utcai színházhomlokzat legfelső részén levő és a nézőtér karzatáról nyíló zárt nagy kerek ablakba irányított, melynek betörése után hőmpolygó füst lepte el az egész környéket. Ezen művelet által a zárt nézőtér levegőhöz jutván, egy rövid negyedóra múlva a cseréppel fedett tetőzet nyílt tűztengere tört az égnek. Most egyszerre előállott a szomszédos lakóházak és a vadász-utcai oldalon a Liedemann-féle hatalmas raktárpépület tetőzetének tűzveszedelme. A Gyapju-utca sarkán levő háromemeletes sarokház tetejét az önkéntesek fecskendő sugara védte. A Vadász-utcai nagy raktár épületén, mivel a szélirány délkeletről északnyugat felé hajtotta a lángokat, az I., IV., VIII. és a IX. őrség összesen 7 fecskendőszugárral foglalt állást. A színház pad felől eleinte a leeresztett vasfüggönyre és a

színház folyosói felől 4 fecskendőszugár ontotta vizét. Itt azonban a helyzet hamar tarthatatlanná vált.

A vasfüggöny ugyanis fagerenda keretbe volt beágyazva; misem természetesebb, minthogy annak átégése után elsősorban a nagy függönnyt gyújtván fel, a tűz a színházra terjedt át, ahol bő tápanyagot találva, azt lángbaborította, úgyhogy azt tovább tartani nem lehetett.

Délután $\frac{3}{4}$ órakor azután egy felejthetetlen látványban volt része azoknak a tűzoltóknak, akik a szomszédos házak tetejét védelmezték. A színház óriási nézőtérének égő tetőzete ugyanis egy tömegben omlott össze, úgyhogy az állóhelyzetben levő vasfüggönnyt is magával rántotta, mire a vaslemez-kolosszus lapjával a romhalmazra zuhant.

A rombolás démona orgiát ülve, ítéletnapra emlékeztető fülsikeltető robaj kísérete mellett rázkódtatta meg a légkört.

Most azután a szabadonálló épületfalak közt mint hatalmas nyílt tűz tombolt a lángtenger, még inkább veszélyeztetve az égő színháznak támaszkodó szomszédos épületeket. Különösen a Vadász- és Kálmán-utcai sarok és a színház hátsó épületével kapcsolatos lakóház védelmezőienek helyzete vált kritikussá, mivel a szél arra hajtotta a tüzet. De a kitarító védelem eredménnyel járt, mert a helyét szívósan megálló tűzoltóság a szomszédoságot megmentette.

Ezenközben a Gyapju-utcában álló „Budapest“ gőzfecskendő 2 sugara, másik 5 fecskendő sugara által támogatva, a nézőtér bejárata felől, a Kálmán-utcában dolgozó „Széchenyi“ gőzfecskendő 2 sugara pedig a színház és díszletraktár felől ontotta vizét az égő máglyatömegre.

A tűz színhelyén működésben volt 9 mozdonyfecskendő nyomólegénységét a térparancsnokság által kivezényelt 2 zászlóalj katonaság szolgáltatta, miáltal azok sugarainak hatása az egész vonalon értékesnek bizonyult. Üzemben volt összesen 19 sugár. Mire az est elkövetkezett, sötétség borult a földig elpusztult színház telkére. Csupán az előcsarnok és a színház 3 emeletes lakó épülete maradt meg épségben. A tűz végleges eloltása másnap estig tartott.

A tűzoltóság-működését rendkívül megnehezítette azon körülmény, hogy az egész oltási idő alatt —12° R.-nyi hideg uralkodott. E tűzesetnél 5 baleset történt, melyek közül egy (alszár-törés) súlyosabb természetű volt.

A tűzvizsgáló bizottság által megállapított kár 130.000 forint volt, melyből biztosítás révén 102.000 forint megtérült.

A tűz keletkezési oka, megállapítható nem volt. Gyanú merült fel aziránt, hogy gyújtogatás történt. Az is lehetséges azonban, hogy a tűz gondatlanság következtében támadt. A színház nézőtérén keresztül ugyanis nappal felek részére, a hátsó épület harmadik emeletén levő igazgatói irodához vezető átjárás tartatott fenn.

Lehetséges, hogy egy onnan távozó fél, cigarettára gyújtva, az égve felejtett gyufát a nézőtérén hajtotta el.

Amint e leírásból megérteni lehet, Lesser Szaniszló német színházát ugyanaz a sors érte, mint a 42 év előtt leégett Pesti német színházat; mert itt is jóformán csak a színház épületéhez tartozó lakások maradtak meg. A tűzoltóságnak azonban e második színházéges alkalmával a tözsomszédóságban levő épületeket sikerült megmenteni, amely teljesítmény adott esetben és az akkori viszonyok között nem volt könnyű feladat.

A leégett épület tulajdonosának kára megtérülve, német színházának ugyan e helyen való

felépítése iránti engedély megadása érdekében a szükséges lépéseket megtette. Az a közfelháborodás azonban, mely ezidőben a már túlnyomórésztben megmagyarosodott főváros lakossága részéről ezzel szemben megnyilvánult, a hatóságokat az építési engedély megtagadására bírta.

A színház hatalmas telkén ezután három új bérpalota épült. Ezen ellenszenv nyomában pedig a városligeti német aréna is sietve vedlett át magyar színházzá.

A német Muzsa Budapesten állandó hajlékot többé nem talált.

Szerkesztő.

A Stauffer-féle tömlőjavító-készülék.

A tűzoltóságok felszerelésének legexponáltabb eszköze a nyomótömlő, melyből soha sincsen elegendő, mivel bármilyen nagy készlet áll is rendelkezésre, a használat által rongálódik és mihamar hasznavehetetlenné válik.

Rendes tűzoltóságok, ismerve ezen eszköz gyarlóságait, különösen annak gyenge ellenállóképességét, gyakorlatozás céljaira ócska, illetve vízzel való dolgozásra alkalmatlan, úgynevezett gyakorlati tömlőket használnak; míg sok helyen ma is a rendes készenléti tömlőkkel gyakorlatoznak, mely eljárás mellett azok kopás és egyéb sértések által ellenállóképességükből veszítenek és tűznél, vízzel való dolgozás folyamán száz kis lyukon át folytatják el útközben azt a gyakran kevés vízkészletet, melyet a sugárcsővön át az égő tárgyra kellene irányítani.

Ezen jelenség természetszerűleg a nyomás, illetve az oltóhatás hátrányára történik, amiáltal a tűzoltóság teljesítőképessége csökken és néha gúnytárgyává is válik.

A vízvezeték 2—5, vagy a kézierőre berendezett fecskendő 3—4 légkörnyomásának kitett nyomótömlők helyzete még kedvező a gőz- és motorosfecskendő által kifejtett nyomásalatti állapotához képest, melyek 8—12 légkörnyi nyomással vezetik át a nyomótömlő-hálózaton a vizet és méginkább megviselik azokat.

A nyomótömlő emellett nemcsak a földön ide-oda való húzása által sérül meg, de a tetőre való felhúzás közben mindenféle éles-hegyes tárgyba beleakadva rongálódik. Azonkívül gyakran forró parázon fekvő is, ellenállóképességéből veszít.

A tűz eloltása után a sáros és kormos tömlők mosása és kezelése is rongálja a tömlőt, úgyhogy a röviddel előbb beszerzett legjobb minőségű új, 18—20 légkörnyomás mellett kipróbált, kenderből szőtt nyomótömlők egy harmadik vagy hatodik tüzeset után már több seben át szöktetik a vizet.

Pedig nemcsak a mézgázott, de a rendes kender-nyomótömlő is drága áru, melynek pótlása nagy költséget emészt fel.

Fontos érdeke tehát minden tűzoltóságnak, hogy tömlőkészletének hosszabb ideig tartó használhatósága mellett annak megbízhatósága is biztosítható. Tehát nemcsak a fecskendő és egyéb tűzoltószór szorú gondozásra, hanem a tűzoltóság tömlőkészlete is. Vagyis nem elég a kendertömlőt egy-egy tüzeset után megtisztítva száraz helyen, motolán vagy tekercsekben elhelyezni, hanem a lyukassá váltakat javítani is kell.

Valamely megsérült vagy lyukassá vált nyomótömlőnek vízzel való használata közben a régmúltban, valamint igen sok tűzoltóságnál jelenleg is a legegyszerűbb beavatkozás a tömlőkötő alkalmazása volt, melyet a nyomás alatt álló és vékony

vízugarat eresztő tömlőn a sérülés helyén körülköltve helyeznek el, mely ily módon a víz elfolyását némileg csökkenti.

Számos tűzoltóság azelőtt a lyukas tömlőt úgy igyekezett javítani, hogy a sérült hely fölé egy régi tömlőből gyűrűt húzott, mely mint állandósított tömlőkötő szolgált.

Azóta igen számos, különböző tömlőjavítási eljárás került forgalomba. Így a sérülési nyílásba gombbal rögzíthető tömlőfolt, majd tömlőszegecselés vagy csavarszerkezettel való nyílás-elzárás eljárás alkalmaztatott. Azonkívül mézragasztással rögzített tömlőfoltokkal is kísérletezés történt. Újabban sok helyen szétszedett tömlőszövetfonállal és tűvel való tömőeljárással (Bécs, Grác, Salzburg) javítják a lyukas tömlőket.

E javítási módszerek mind a sérült tömlő külső felületén végezhetők és a tömlőkötőt kivéve, csak száraz állapotban alkalmazhatók és azok eszközlése közben a meglévő nyílás környéke a javítóeszköz által további sérüléseket szenved.

Legújában Stauffer Ferenc nyug. genfi tűzoltóparancsnok szabadalmazott tömlőjavító eszköze és módszere került forgalomba, mely üzemben levő, vagyis víznyomás alatt álló lyukas kendertömlőn tűzoltás közben is könnyűszerrel alkalmazható és a többi tömlőjavítási eljárástól eltérően a lyukak tartós elzárása a tömlő belseje felől történik anélkül, hogy az eszköz annak szövetét sértené. E javítási módszer mézgázott nyomótömlőkön is alkalmazható.

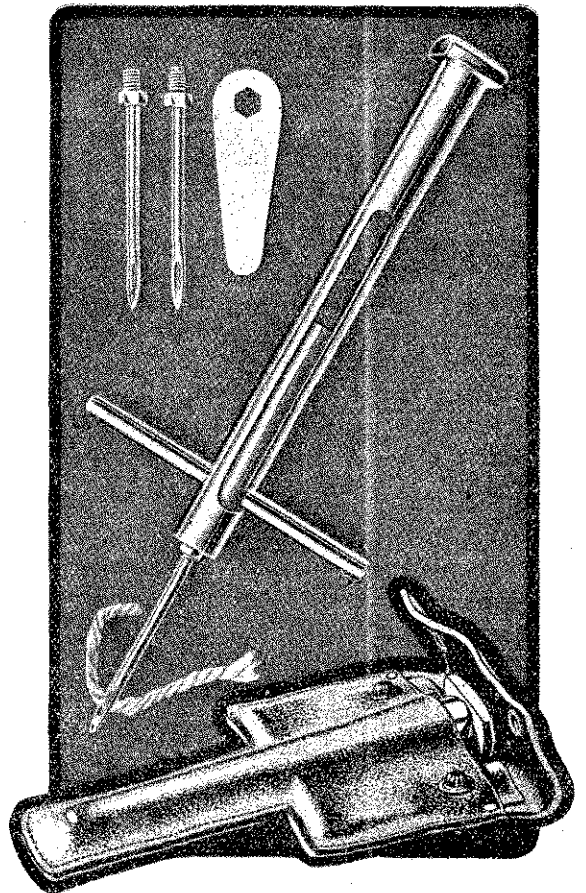

A mellékelt ábrán feltüntetett készülék egy 12,3 cm hosszú, 11 mm hengerátmérőjű, felül fogantyúval ellátott, nikkelezett kerek fémhüvelyből áll. Ennek két oldalán a középső harmada felett lefelé, csaknem végig kivájt egy-egy vezetőnyílás húzódik, melyek mindegyike, azok alsó részén, kettős bajonettzárszerű nyílásban oldalt folytatódik. Ezen hüvelyben le- és felfelé csúsztatható nyél van beágyazva, mely annak alsó részén egy harántirányú fémfogantyúval, alul pedig egy

csavarral rögzített 5·5 cm hosszú, lapos-ovális-alakú fokkal bíró tompahegyű vastag tűvel van ellátva.

Ezen fogantyú a nyél behúzása után egy negyedfordulattal a bajonettzár-szerkezetbe kapcsolódik, amely művelet által a tű a készülékből rögzített állapotban szabadon kiáll, míg annak visszahúzása esetén a hüvelyben helyet talál olyképen, hogy a hegye eltűnik.

E tömlőjavító eszköz egy kalapácsalakú, a tűzoltó zárcapcsos övére akasztható lapos bőrtokban nyer elhelyezést, melynek egyik külön rekeszében 2 tartaléktű és a hozzávaló szorítókulcs foglal helyet; azonkívül 25—30 javítófonál befogadására is hely áll rendelkezésre.

A tömlőjavítás a Stauffer-féle eszközzel olymódon történik, hogy a hüvelyből kihúzott nyeles tű fokába egy 15·5 cm hosszú vastag kenderfonalat kell befűzni úgy, hogy annak szárai egyforma hosszúak legyenek. Ezután a tű nyele a bajonettzárba fordítandó. Majd a tű hegye pontosan a lyukas tömlő nyílásába vezetendő olyképen, hogy a készülék hüvelye a tömlő falának támaszkodjék.

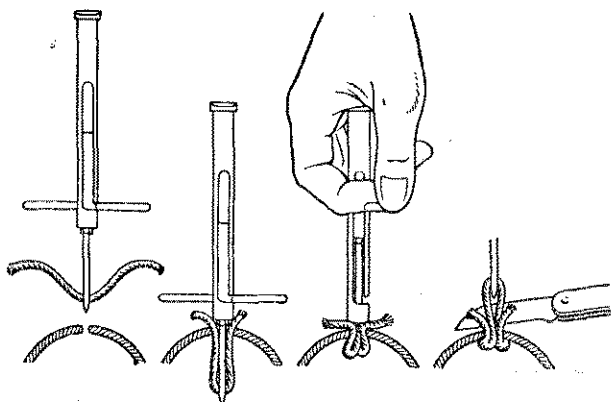

A tű természetesen a kettős fonalat a tömlő ürébe magával viszi, annak túlsó oldalát azonban

meg nem sértheti, mivel ahhoz nem elég hosszú. Most a hüvely fogantyúja a jobb tenyérbe fektetve és az eszköz nyelének harántirányú fogantyúját a mutató- és a többi 3 ujj közé markolva, a tűt a hüvelybe visszahúzzuk, miközben arra ügyelünk, hogy a hüvely alsó vége szorosan a tömlőnek támaszkodjék.

A tű visszahúzása, illetve a sérült tömlőből való kiemelése által a bevezetett fonál két szára megduplázódik, miközben kettős kacsot képez, mely az eszköz kihúzása után mint dupla csomó a tömlő belső felébe szorulva, azt szorosan elzárja. Ezután már csak a tömlőn kívül húzott 4 fonalat kell egy éles késsel elmetszeni, amiáltal a tű foka a fonálhurokból kiszabadul.

Nagyobb lyuk esetén a tű fokába 1—3 vastagabb, vagy 1—5 vékonyabb javítófonál fűzhető be, melyek egymásmögé sorakozva, egyszerre húznak be a hibás tömlő nyílásában, ilymódon nagyobb, illetve többszörös csomót alkotva teszi lehetetlenné a víz áthatolását. E csomók a tömlő kiszáritása után is a volt lyukat tartósan zárják el és a helyükből ki nem húzhatók.

A javítófonálnak a tű fokába való befűzése, különösen több szál alkalmazása esetén, okoz némi nehézséget, mivel a szálak rostjai szétválnak. Ennek a nehézségnek leküzdésére Szilvay Kornél budapesti hiv. főtiszt a kész fonalak egyik végének csekély szurokréteggel való előzetes bekenését és vékonyra való kisodrását találta célszerűnek, mely most már, akárcsak a cipőfűző tűje, gyorsan és akadálytalanul teszi lehetővé a fonálnak a tű fokába való befűzését.

Ezen eszközzel 8 mm átmérőjű, sőt annál nagyobb méretű tömlőlyukak is azonnal eltömíthetők.

A Stauffer-féle tömlőjavító készülék külföldön eddig is különösen Németországban nagy elterjedésnek örvend és az eddig alkalmazott tömlőjavítási módszerekhez viszonyítva, igen cselelő és megfelelő eljárásnak minősíthető.

Dr. Balogh Dezső.

SZÖVETSÉGI ÜGYEK.

Az elnökség jelentése

az országos választmányának az 1926-ik évről, illetve az 1926. július 1-től 1927. június 30-ig terjedő időszakról.

Elmúlt ismét egy esztendő, ami szövetségünk életében számbaveendő időköz, de a világ életében csak egy felvillanó szikrát jelent. Szövetségünk rendes életfolyásában az évi választmányi ülések jelzik az évfordulókat. Minden évi rendes választmányi ülés az elmúlt év betetőzője és az új év alapköve. Ilyenkor van rá alkalom, hogy az elmúlt idő kegyetlenségein keseregjünk és ilyenkor kell rámutatni a jövő reménykedéseibe fel-felcsillanó, még most csak mint a hajnali szürkéségbe derengő biztató fénysugarakra, melyek a jövő boldogságába vetett hittel és bizalommal föltének el bennünket. Ezen biztató korahajnali fénysugarak újabb és újabb küzdelemre, munkára serkentik már-már elcsüggedt lelkünket és a szenvedésektől elcsigázott, meggyötört egész évünket.

A világháború és a forradalmak sanyarúságai, a trianoni kegyetlen és gyilkos béke, mely reánk ontotta mindazt a szenvedést és csapást, mely mint a végzet balsors képében egy nemzetre és kultúrájára rázúdíthat, a még most is folyton fokozódó drágaság, mint gyorsan hömpölygő ár- víz elnyeléssel fenyegették szövetségünket. De semmi sem tart örökké. A természet örök törvénye

a változás, a fejlődés. Megállás nincs. Talán-talán már túl vagyunk az elnyeléssel fenyegető nagy örvényeken. Ezért időszerűnek tartjuk szövetségünk nevében köszönetet mondani azon tényezőknél, akik csonka hazánk tűzrendészetének fejlesztése és ideális céljaink megközelítése érdekében minden lehetőet elkövettek, bennünket támogattak és ezáltal szövetségünk vergődő hajóját átsegítették a veszedelmeken.

A 230.000/1925. B. M. számú, már mindnyájunk által ismert tűzrendészeti kormányrendeletre gondolunk elsősorban, mely hazánk tűzrendészetében fordulópontot képez és minden további fejlődésnek az alapja leendő. De különösen rá kell mutatni az 1927. évi V. t.-c. 45 §.-ra, amely annyira nagyfontosságú és korszakalkotó tűzrendészetünk történetében, hogy ennek a jövőre kiható hatásait és következményeit még most talán nem is tudjuk kellően értékelni és méltányolni.

Hazánk tűzrendészetének sikeres és eredményes fejlesztése szempontjából a megoldandó kérdések közül mindig a legnehezebb volt a tűzrendészet gyakorlásával kapcsolatos anyagi fedezetekről való gondoskodás, vagyis az ezzel kapcsolatos költségek előteremtése.

Most már ezen kérdés az említett törvény-cikk megjelenése napjától meg van oldva, mert a tűzrendészeti kiadásokról való gondoskodás a köz-

ségek feladatává tételt és a mód is megadatott arra, hogy a szükséglet fedezése céljából kívánt költségkivetés megtörténhessenek.

Végtelen hálával fogadtuk a m. kir. belügyminiszter úrnak ezen gondoskodását és bejelentjük, hogy köszönetünket Dr. Scitovszky Béla Ő Nagyméltóságához intézett külön felterjesztésünkben tolmácsoltuk. De nagy hálával és köszönettel tartozunk és ezen a helyen hajtjuk meg az elismerés zászlóját a m. kir. belügyminisztériumban a tűzrendészet vezetését végző uraknak, névszerint: Dr. Tomcsányi Kálmán miniszteri tanácsos, Dr. Kontz Endre, Dr. Folyovich József és Dr. Declava Rezső miniszteri osztálytanácsosok és Dr. Szöllösy Alfréd miniszteri titkárnak, akik nem lankadó energiával védik és fejlesztik hazánk tűzrendészetét, segítenek bennünket nemes céljaink elérésében és minden kínálkozó alkalommal tanújelét adják ügyszeretjüknek és együttérzésüknek.

A soproni nagygyűlés.

Az elmúlt esztendő nagy eseménye volt a Sopronban tartott országos tűzoltóversenyekkel kapcsolatos nagygyűlésünk. Ilyen nagygyűlés utoljára 1911 június havában tartatott Veszprémben, amikor elnökünk megnyitó beszédében bejelentette, hogy szövetségünknek 936 tagtestülete van 38,357 taggal. Tizenöt szomorú esztendő eltelté után a múlt évben tarthattuk meg ismét a versenyekkel egybekötött, vidéken rendezett országos nagygyűlésünket a Vespémhez viszonyítva nagyon szerény keretek között. A veszprémi nagygyűlésen 386 testületi képviselő 2½ ezer tűzoltóbajtárs, míg a múltévi soproni nagygyűlésen 152 tűzoltóság képviselője vett részt mintegy 1000 főnyi bajtárral. A megszállott Nyugatmagyarország és Pozsony területéről is 3 tiszt és egy szakasz tűzoltó tisztelt meg bennünket megjelenésével, hogy viszontláthassák régi bajtársaikat. Szomorú valóság, hogy ezen nagygyűlésünkön azt sem tudtuk bejelenteni, hogy hány tagtestület van szövetségünk kötelékében, mert régi tagtestületeink nagyrésze a hivatalos lapunkban többször ismételt felhívás ellenére sem ad életjelt magáról és tagdíjat sem fizetnek.

Ezen nagygyűlésünkön a m. kir. belügyminisztériumot Dr. Koszó István államtitkár és Dr. Kontz Endre miniszteri osztálytanácsos képviselték, de képviselőt küldtek a honvédelmi, kereskedelmi és népjóltémi minisztériumok is. A nagygyűlés minden zavaró incidens nélkül simán és bajtársi együttérzéssel folyt le.

A nagygyűlés és országos versenyek lefolyásáról a részletes jelentés a hivatalos lapunk 1926. évi 9-ik számában megjelent. Szükségesnek tartjuk azonban mégis felemlíteni, hogy az országos tűzoltóversenyeken a városi csoportban 9, míg a falusi csoportban 23, összesen tehát 32 csapat vett részt és a városi csoport első díját a magyar királyi államvasutak szolnoki fűtőházi tűzoltótestülete, a falusi csoport első díját pedig a rákos-szentmihályi önkéntes tűzoltótestület nyerte el.

A jury-jelentések szerint a versenyző csapatok nagyjából készületlen volt, kiképzésük sok kívánnivalót hagyott hátra. Ez leginkább annak tulajdonítandó, hogy országos versenyek már 15 éve nem voltak tarthatók, sőt a háború és az ezt követő zavaros idők alatt semmiféle verseny rendezése nem volt lehetséges. Ismét bebizonyosodott, hogy a csapatok készülségét a minél sűrűbben rendezett járási, megyei és kerületi versenyekkel kell fokozni; bebizonyosodott, hogy a versenyek rendkívül serkentő hatással vannak a csapatokra. Ezzel kapcsolatban bejelentjük, hogy

elnökségünk a soproni országos versenyeknél szerzett tapasztalatok alapján a versenyszabályzat módosítását elhatározta és pedig úgy, hogy az országos versenyekre ezentúl csak olyan versenyző testületet bocsájt, amelyet a vármegyei szövetség erre alkalmasnak és képesnek ítél. A támadások és gyorszerelések ideje pedig nem pontszám, hanem arányszámmal fog véteni.

A soproni emlékezetes napok és nagygyűlés rendezésénél a soproni tűzoltótestület, élén Zúgn Nándor parancsnokkal, fáradhatatlan munkásságot fejtett ki, amiért köszönetünk nyilvánítására igazán rászolgáltak. A versenyek lefolytatásánál és a párhuzamosan működő két jury vezetésénél ezek elnökei: Erdély Ernő és Papp Ferenc elnökségi tagok végeztek dicséretreméltó kemény munkát.

A múlt évben Sopronban tartott nagygyűlésen és országos választmányi közgyűlésen megejtett egyhangú választások folyamánként szövetségünk tisztikarában változás történt, amidőn a főtitkári teendők Nagy Sándorra, a titkári teendők Falusy Károlyra és a pénztárosi teendőket Sturm István bajtársunkra ruházta, a hivatalos lapunk szerkesztését pedig Dr. Balogh Dezső volt pénztárosunk vette át. Bár egy év rövid idő ahhoz, hogy az újonnan beválasztottak működéséről tiszta képet alkothassunk, mégis akik készek szövetségünk múlt és jelen helyzetének összehasonlítására fáradságot fordítani, tanulságos következtetésekre juthatnak. Ha az érdeklődő bajtársak ezen főtitkári jelentés és a folyó évi zárószámadás adatait és tételeit összehasonlítják a közelmúlt évek hasonló adatai és tételeivel, még szigorú kritika gyakorlása mellett is megállapíthatják, hogy szövetségi életünkben, az iroda működésében élénkebb tempó, örvendetes haladás, vagyoni állapotunkban egy kis gyarapodás mutatkozik. Nem mondjuk, hogy ezen örvendetes haladás kizárólag az új tisztikar érdeme, mert ehhez más tényezők, különösen és főképpen jelentésünk első részében méltatott kormányintézkedések is hozzájárultak, de mégis az új idők újabb bajtársakat emeltek a tagtársak akaratából felszínre, akiknek programja a munka, a szakadatlan tevékenység abban az irányban, hogy szövetségünk tekintélyében gyarapodva, erőssé és gazdaggá legyen; mert csak akkor tudjuk tagtestületeink jogos igényeit kielégíteni, érdekeiket megvédelmezni és általában véve altruisztikus nemes céljainkat megközelíteni.

A tűzrendészet legfőbb vezetésében a m. kir. belügyminiszter személyében is változás történt. Rakovszky Iván volt belügyminiszter, akinek neve minden magyar tűzoltó szívében maradándóan van bevésve, mert az ő nevéhez fűződik a 230.000/1925. sz. B. M. rendelet kiadása, hosszas betegeskedése miatt visszavonult. Utóda, aki a miniszteri széket elfoglalta, Scitovszky Béla, már eddig is tanújelét adta annak, hogy szívében viseli ügyünket, mert már az ő minisztersége alatt adatott ki a jelentésünk első részében tárgyalt és méltatott 1927. évi V ik törvénycikk.

Halottaink.

Benső fájdalom fog el, midőn a tudomásunkra jutott veszteségeinkről, halottainkról kell megemlékeznünk.

Dr. Rüll Béla volt mohácsi tűzoltóparancsnok, szövetségünknek több éven át elnökségi előadója, a baranyavármegyei tűzoltó-szövetség agilis főtitkára 1926 augusztus 22-én Mohácson elhunyt.

Täuber Ferenc váci tűzoltóparancsnok, szövetségünk volt elnökségi előadója, Vácon 1926 október 30-án meghalt.

Dr. Glósz Kálmán, Eger város tiszti főorvosa, a vármegyei tűzoltó-szövetség alelnöke, szövetségünknek több cikluson át volt előadója, 1927 május hó 16-án meghalt.

Ehrlich Manó, a budapesti tűzoltó-szövetség volt alelnöke, 1926 január 29-én meghalt.

Paradeiser Gyula, a kispesti önkéntes tűzoltótestület alparancsnoka, 1926 április havában elhunyt.

Hajós Flórián, a lébényi önkéntes tűzoltótestület elnöke, 1926 augusztus 15-én Győrött elhalálozott.

Id. Horváth József, a magyaróvári járás tűzrendészeti felügyelője, a magyaróvári önkéntes tűzoltótestület tiszteletbeli parancsnoka, 1927 ápr. hó 10-én elhunyt.

Juhász Imre, a monori járás tűzrendészeti felügyelője, 1927 május 6-án elhalálozott.

Schneider Vilmos, a soproni önkéntes tűzoltótestület alparancsnoka, 1927 május hó 10-én elhunyt.

Gombás Károly, a rákoscsabai önkéntes tűzoltótestület parancsnoka, 1927 június hó 26-án elhalálozott.

Szigethy Dénes, tűzrendészeti felügyelő, Répcelakon 1926 június 11-én meghalt.

Dr. Szentmártoni Radó Gyula, a vasvármegyei tűzoltószövetség tb. alelnöke, Szombathelyen 1929 augusztus 10-én elhunyt.

Letéve az új sírhantokra kegyeletünk koszorúját, emléküket megőriztük szívünkben.

Ügymenet.

Az 1926. év folyamán 7 elnökségi ülést tartottunk, melyen 207 ügydarab, előterjesztés, bejelentés és javaslat tárgyalatott. A folyó 1927. évben június hó 30-ig 2 elnökségi ülést tartottunk, melyen 62 ügy intéztetett el. Az ülések minden alkalommal határozatképesek voltak, az elnökség tagjai mondhatjuk, hogy teljes számban résztvettek az üléseken.

Az elnökségi ülések tárgyalási anyagát összefoglalva és csoportosítva, a következőkben ismeretjük:

Kormányintézkedések. Rendeletek.

1. A m. kir. belügyminiszter 156.796/1926. VIII. sz. leirata a tűzoltószeretek vasúti szállítása tárgyában.

2. A m. kir. belügyminiszter 140.192/1926. VII. sz. leirata a magyar országos tűzoltószövetség beadványainak bélyegmentessége tárgyában.

3. A m. kir. vallás- és közoktatásügyi miniszternek 56.679/1926. VI. sz. rendelete valamennyi iskolai és egyházi hatóságnak az erdőégek megakadályozása érdekében szükséges övrendszabályok ügyében.

4. A m. kir. belügyminiszter 157.909/1926. VIII. sz. körrendelete valamennyi törvényhatóság első tisztviselőjének a tűzoltószeretek gyártásával foglalkozó cégekről.

5. A m. kir. belügyminiszter 151.309/1926. VIII. sz. leirata Hajdu vármegye alispánjának motorhajtású tűzfecskendők beszerzéséről és a 230.000/1925. sz. B. M. rendelet sürgős végrehajtásáról.

6. A m. kir. belügyminiszter 161.748/1926. VIII. B. M. sz. körrendelete valamennyi törvényhatóság első tisztviselőjének a „Tűzrendészeti Közlöny” előfizetése tárgyában.

7. A m. kir. belügyminiszternek 162.475/1926. B. M. sz. körrendelete a robbanó és gyúlékony anyagok tartásával foglalkozó vállalatok fokozot-

tabb ellenőrzése tárgyában valamennyi törvényhatósághoz és rendőrfőkapitányhoz.

8. A magy. kir. belügyminiszter 46.239/1926. III. sz. körrendelete valamennyi törvényhatóság első tisztviselőjéhez a törvényhatóságok tehergépköcsi, öntöző- és tűzoltógépköcsi beszerzésénél követendő eljárás tárgyában.

9. A m. kir. belügyminiszter 159.109/1927. VIII. sz. körrendelete valamennyi törvényhatóság első tisztviselőjének a tűzoltószeretek gyártásával foglalkozó cégek tárgyában.

10. 84.680/1926. sz. K. M. rendelet, mely szerint mechanikai berendezésű kocsigyártó- és bognártüzemek nem esnek iparhatósági telepengedélyezési eljárás alá.

11. Folyó évi május havában megjelent az 1927. V. t.-c., melynek 45. §. szószerint a következő: *Minden város és község köteles a szükségleteinek megfelelő tűzrendészeti kiadásainak fedezéséről költségvetésében gondoskodni. Tűzrendészeti kiadások alatt a szükséges tűzoltói felszerelés megszerzésével, a meglévő felszerelés karbantartásával és pótlásával, végül a kellő számú tűzoltószemélyzet díjazásával járó kiadásokat kell érteni.*

Ezen törvénycikk, mely az 1888. és 1925. évi tűzrendészeti kormányrendeletek betetőzésének mondható, mint arra már jelentésünk első részében is rámutattunk, a legnagyobb jelentőségű esemény az elmúlt év, sőt egész tűzrendészetünk történetében.

Mivel ezen törvénycikket hivatalos lapunk f. évi június havi számában Dr. Csilléry Zoltán „Az 1927. évi V. t.-c.” és Dr. Roncsik Jenő „Nincs már akadálya a tűzoltói kiadások fedezésének” cím alatt szakszerűen, behatóan ismertették és méltatták, most már ezen a helyen nem tartjuk szükségesnek vele tovább is foglalkozni.

Ezen a helyen jelentjük, hogy szentlászói Vargha Gábor udvari tanácsos, országgyűlési képviselő, a szentgotthárdi önkéntes tűzoltótestület díszelnöke, volt működő parancsnoka, járási tűzrendészeti felügyelő 1927. május hó 11-én a képviselőházban a belügyi költségvetés tárgyalása folyamán tartott beszédében behatóan és teljes szakszerűséggel foglalkozott csonka hazánk tűzrendészetével, méltatta annak nagy fontosságát és nemzetgazdasági jelentőségét, rámutatott fájó sebeinkre és felhívta a kormány figyelmét régi óhaj-tásainkra. Teljesen a mi szívünk szerint beszélt. Ezen felszólalásáért hozzá köszönőiratot intéztünk. A beszéd szószerinti szövege a hivatalos lapunk f. évi május havi számában „Szentgotthard” cím alatt feltalálható.

Kitüntetések és szolgálati érdemek.

Az elmúlt 1926. és a folyó évben a tűzoltás és tűzrendészet terén kifejtett eredményes tevékenységért a következő kitüntetések adományozásáról számolhatunk be:

Kormányzó úr Öfömméltósága *Rosta Géza* csepeli lőszergyári tűzoltóparancsnoknak az 1926 augusztus 12-én történt robbanás alkalmával kifejtett érdemes tűzoltói tevékenységéért az ezüst érdemkeresztet, *Kocsis Rezső* alparancsnoknak, *Braunstein János*, *Pék Gyula* és *Schifferling Ferenc* tűzoltóknak a magyar bronz-éremmet adományozta.

Szűcs Istvánt, a törökszentmiklósi önkéntes tűzoltótestület tb. parancsnokát Kormányzó úr Öfömméltósága érdemkeresztel tüntette ki.

Panuska József, a sopronvármegyei tűzoltószövetség pénztárosa a VI. oszt. érdemkeresztet kapta.

Az 1926. évi tagsági díjak reánk eső részét a következő szövetségek szállították bel!

- Békés
- Fejér
- Győr, Moson és Pozsony
- Hajdú
- 5. Heves
- Jásznagykun-Szolnok
- Komárom és Esztergom
- Pest-Pilis-Solt-Kiskun
- Sopron
- 10. Tolna
- Vas
- Veszprémmegyei tűzoltószövetségek és a
- 13. Budapesti tűzoltótestületek szövetsége.

A beküldött kimutatásokból megállapítható, hogy ezen utóbbi 14 szövetség kötelekébe 909 tagtestület (hivatásos, fizetett, önkéntes, gyári és kötelezett) tartozott.

Azon vármegyékből, melyekben a vármegyei tűzoltószövetség nem működik, 77 tagtestület küldte be közvetlenül a tagdíjakat, úgyhogy a múlt év végén 986 tagtestületünk volt.

Tehát haladás itt is mutatkozik, ami a legszembetűnőbbben akkor nyilvánul, ha rámutatunk arra, hogy míg az 1925. évben 3,606.400 korona tagdíj folyt be, addig az 1926. évben 33,060.000 korona bevételünk volt ezen a címen, vagyis majdnem 80 millió korona többbevétel volt az előző évhez képest. Bizonyos, hogy ezen nagy lendülethez a múlt évi soproni nagygyűlés is hozzájárult, mert a tagtestületek a nagygyűlésen gyakorlandó jogaikat a tagdíjhátralék miatt nem akarták kockáztatni.

Eljutottunk jelentésünk végére. Rövidesen és hűségesen beszámoltunk szövetségünk múlt évi működéséről és jelen állapotáról.

Kérjük jelentésünk szíves tudomásulvételét.
Budapest, 1927. július 15.

Gróf Széchenyi Viktor, Breuer Szilárd,
elnök. alelnök.
Nagy Sándor,
főtítkár.

A segélyzöpenztár évi jelentése az 1926. évről.

Segélyzöpenztárunknak az 1926. évről szóló jelentését a következőkben van szerencsénk előterjeszteni.

Az elnökség az elmúlt esztendőben 4 elnökségi ülést tartott és pedig: április 21-én, június 2-án, július 6-án és november 20-án. Ezen üléseken 17 ügydarab tárgyalatott.

Az évi közgyűlés Sopronban tartatott meg augusztus hó 22-én.

Az iktatóba 1926. évben 807 ügyirat érkezett (1925-ben 475). tehát 332-vel több, mint az előző évben.

Segélyzöpenztárunknak az 1926. évben 545 tagtestülete volt 20460 taggal (1925-ben 378 taggal). Szaporodás tehát az előző évhez képest 167 tagtestület 5413 taggal.

Baleset folytán megsérült 12 tag, akik részére összesen 11.630.000 korona baleseti segély utaltatott ki. Az előző (1925) évben 6 sérült tagnak 3.375.000 korona utalványoztatott.

A sérülések a következő okokból származtak:

Tűzoltás közben lábsérülés (rándulás, meghülés) 3 esetben.

Tűznél lezuhanástól keletkezett sérülés 3 esetben.

Tűzoltásnál égett seb a kézen és arcon 3 esetben.

Gyakorlat közben bokarándulás 1 esetben.

Árvíz elleni védekezés alkalmával kulcsont-törés 1 esetben.

Tűznél való meghülés folytán keletkezett influenza és hurut 1 esetben.

Segélyzöpenztárunknak Györy Géza úr Mosonból 175.000 koronát adományozott, melyért ezúton is hálás köszönetet mondunk.

A segélyzöpenztár állapotát ennek zárszámadása mutatja, amely külön kerül tárgyalás alá.

Szükségesnek tartjuk végül azt is megemlíteni, hogy a segélyzöpenztári összes munkákat tisztí karunk ingyen látja el. Munkadíjak semmiféle címen el nem számoltatnak.

Végül bejelentjük, hogy a balesetbejelentéseknél mint orvosi tanácsadó Dr. Balogh Dezső főorvos úr, jelenlegi lapszerkesztőnk véleményezi a segélyiránti kérelmeket s pontos és teljesen megbízható lelkiismeretes munkájával elismerésünket és hálás köszönetünket érdemelte ki.

Kérjük jelentésünk szíves tudomásul vételét.

Budapest, 1927. július 15.

Gróf Széchenyi Viktor s. k. Breuer Szilárd s. k.
elnök alelnök
Nagy Sándor s. k.
főtítkár

A Pest-Pilis-Solt-Kiskúnmegyei Tűzoltó-Szövetség Ujpesten megtartott 8 napos vármegyei tűzoltótanfolyamán 42 hallgató vett részt. Csepreghy Pál főparancsnok vezetése alatt működő agilis előadói kar, ezen rövid néhány nap alatt, rendkívüli ügybuzgalmat fejtett ki, melynek eredményét az 1927. július 10-én tartott tanfolyamvizsgán igazolta.

Agorasztó Tivadar alispán, szöv. elnök, Dr. Csilléry Zoltán főjegyző, ügyv. alelnök, Ujpest város tanácsstagjainak és az orsz. tűzoltó-szövetség kiküldetésében megjelent Dr. Balogh Dezső elnökségi tag jelenlétében lefolytatott gyakorlati bemutatás kifogástalanul folyt le. Az elméleti kérdésekre is a hallgatók szakszerű feleletekkel igazolták készütségüket. Úgy az előadói karnak, mint a tanfolyam hallgatók eredményes fáradozását a jelen volt alispán, szöv. elnök, elismerő szavaival jutalmazta.

Július hó 17-én pedig a vármegyei szövetségnek Halason lefolytatott 8 napos tűzoltótanfolyam záróvizsgálója tartatott meg, melynek sikere érdekében Dr. Kathona Mihály várm. tűzr. felügyelő, Dobó Kálmán tanfolyamparancsnok és a kiváló budapesti és vidéki szakemberekből álló előadói kar fáradozott.

A tanfolyam 28 hallgatója Dr. Declava Rezső belügyminiszteri osztálytanácsos, Dr. Marinovich Imre orsz. szöv. alelnök, Dr. Csilléry Zoltán főjegyző, várm. szöv. ügyv. alelnök és a vendéglátó város polgármesterének jelenlétében adott számot eredményes készütségéről, mely az időt és fáradságot nem kímélő előadói kar fáradhatatlan buzgalmának volt tulajdonítható. A jelen volt hivatalos kiküldöttek e teljesítmény sikeres voltát és annak eredményét elismerő szavak útján tolmácsolták.

A Mátrai Antal és társa r.-t. tűzoltószergyára a linzi Rosenbauer motorfecskendőgyár szabadalmi és rendszerei szerint készített motorfecskendőnek egyedüli gyártását átvette és ezen elismert minőségű motorfecskendők ezentúl a fenti cég gyárában készülnek.

BEVÉTEL A Magyar Országos Tűzoltó-Szövetség zárószámadata az 1926. évről. KIADÁS

	K	f	K	f	K	f	K	f
1926. január 1. Maradvány	100		46.769,072				22.628,424	
Államsegély			32.000,000					
Tagdíjak:								
a) közvetlen tagtestületek:								
K 22.740,000.—								
b) vármegyei szövetségek:								
K 60.320,000.—			83.060,000					
Szolgálati érmek			99.436,590					
Szakkönyvek és nyomt. elad.			55.350,100					
Tűzrendészeti Közlöny:								
a) előfizetések:								
K 109.669,400.—								
b) hirdetések:								
K 28.960,000.—			138.629,400					
Tiszti vizsgadíjak			7.200,000				7.200,000	
Előre nem látható és rend-								
kivüli			29.995,284				2.601,450	
Kamatok			2.896,000					
Magyar Tűzoltóság Könyve			5.175,500					
Nagygyűlés költségeinek								
visszatérítése			1.314,000					
	100		501.825,946			100	211.248,843*	
1927. január 1. Maradvány	100		211.248,843					
Budapest, 1926. december 31.								
Gróf Széchenyi Viktor s. k.		Breuer Szilárd s. k.		Nagy Sándor s. k.		Sturm István s. k.		
elnök.		alelnök.		főtitkár.		pénztáros.		
Láttam:		Vadai Sándor s. k.		Aranyoss István s. k.		Bojtor István s. k.		
		biz. elnök.		számv. biz. tag.		számv. biz. tag.		

*Ebből 74.217,047 K a Tűzrendészeti Közlöny tartalékalapja,
100.000,000 „ könyvkiad. alap,
37.031,796 „ lakbértartalék,

Összesen 211.248,843 K

BEVÉTEL A M. O. Tűzoltó-Szöv. Segélyező Pénztárának zárószámadata az 1926. évről. KIADÁS

	K	f	K	f	K	f	K	f
1926. január 1. Maradvány	145.000		42.693,335	08			3.327,900	
Tagdíjak			69.565,450				11.630,000	
Győri Géza adom. (Moson)			175,000				673,500	
Előre nem látható			157,000				637,500	
Kamatok			2.980,000					
	145.000		115.570,785	08	145.000		99.301,885	08
1926. január 1. Maradvány	145.000		99.301,885	08				
Budapest, 1926. december 31-én.								
Gróf Széchenyi Viktor s. k.		Breuer Szilárd s. k.		Nagy Sándor s. k.		Sturm István s. k.		
elnök.		alelnök.		főtitkár.		pénztáros.		
Láttam:		Vadai Sándor s. k.		Aranyoss István s. k.		Bojtor István s. k.		
		biz. elnök.		számv. biz. tag.		számv. biz. tag.		

H I R E K

Királyi díszérem. A belügyminiszter a tűzoltás és mentés terén 25 éven át kifejtett érdemes tevékenység jutalmazására alapított díszéremet újabban a következőknek adományozta: Rosta Géza parancsnok (Csepel, Lőszergyár), Szollár Pál parancsnok (Molnasszecsöd), Doufrain János alparancsnok (Pestszentlőrinc), Trencsér József és Hevesi Sándor őrparancsnokok (Budapest, önkéntes), Vadkerti József őrmester és Sárközy György csövezető (Budapest, hivatásos), Porpáczy Lajos parancsnok, Horváth József szertáros, Porpáczy

József, Horváth Pál, Pék István és Tóth Károly szakaszparancsnokok, Hoffer Lajos őrzető és Ráth István tűzoltó (Bucsuszentlászló), István Károly alparancsnok, Tibay Lajos szakaszparancsnok (Battonya), Vincsek János szakaszparancsnok, Márton János segédtsízt, Nickmann Károly mászó és Groszinger Jakab csövezető (Mohács).

Csermák Hugó m. kir. kormányfőtanácsos, a Ferenc József-rend és a pápai nagy szent Gergely-rend lovagja, a Magyar Országos Tűzoltó-Szövetség választmányi tagja, a Komárom—Esztergom vármegyei tűzoltószövetség elnöke és az ácsi önkéntes tűzoltótestület parancsnoka f. évi július hó 11-én elhunyt.

A hosszú évtizedeken át működő tűzoltó-

bajtárs temetése július 13-án óriási részvét mellett folyt le, melyen négy vármegyéből mintegy három-ezren jelentek meg. Földi maradványait Huszár Aladár Esztergom vármegyei főispán teljes tisztikara élén, a pénzügyigazgató, Péntek Pál és Pintér László országgyűlési képviselők, különböző iparvállalatok, bankok, az ercsii, petőházai, sárvári és cinkfalvi cukorgyárak képviselői, nagybirtokosok, uradalmak igazgatói, a pannonhalmi főapátság, Patzenhofer gyártulajdonos, hatalmas tűzoltócsapat és megmérhetetlen tömeg kísérte el utolsó útjára.

A megboldogultat, 150 koszorúval borított ravatalánál Asztalos nyug. alispán, várm. főrv. hat. biz. tag, gróf Zichy Ernő, Kelemen Béla ref. lelkész, Zsebők Sándor, Dr. Topler, Péntek Pál orsz.-gyűlési képviselő és Varga Bálint tűzoltóalparancsnok megható szavak kíséretében búcsúztatták el, aki jószívéről, tűzoltói ügyszeretéről és emberbaráti gondolkodásáról messze vidékeken ismeretes volt. Nyugodjék békével!

A belügyminiszter a magyar országos tűzoltó-szövetséget a 834/1927. sz. jelentésére 157.143/1927/VIII. sz. leiratával, a tűzoltófecskendők vasuton való kedvezményes szállítása tárgyában a következőkről értesítette:

A kereskedelemügyi miniszter úr átiratában közölte velem, hogy a tűzoltófecskendők szállítási kedvezménye a Máv. és a kezelése alatt álló helyi érdekű vasutak helyi díjszabásához tartozó „Függelék” 22. tétele alatt szabályszerűen közzé van téve.

Eszerint ezen kedvezményről úgy a vasuti alkalmazottak, mint a szállításnál érdekeltek kellően tájékoztatva vannak. Ha ennek ellenére előfordul, hogy a kedvezmény alkalmazása elmarad, megfelelő orvoslás azáltal kereshető, ha az előfordult esetet az illető vasutigazgatóságnak megfelelő intézkedéstétel végett tudomására hozzuk.

Ennek megfelelően legcélszerűbb az, ha a Szövetség a konkrét eseteket az illetékes vasutigazgatóság tudomására hozza.

Budapest, 1927. július hó 15-én.

A miniszter rendeletéből:
Declava s. k.
miniszteri o.-tanácsos

Diszgyakorlat Rákospalotán. A „Faluszövetség” által rendezett kiállítás berekesztési ünnepélyével kapcsolatban, 1927. július 10-én, d. e. 1/2 11 órai kezdettel, tűzoltószerezés támadási bemutatógyakorlat tartatott, melyen a helyi és környékbeli tűzoltóságok közül Rákospalota r. t. város, Újpest r. t. város hivatásos, Újpest, Pestújhely, Sashalom önkéntes, Újpest Egyesült Izzólámpagyár, Budapesti Csavargár és Budapest Jutagyár tűzoltócsapatjai saját szereikkel vettek részt.

A kies Széchenyi-téren ezen alkalomra 1 egyablakosor mászófal volt felállítva. A meghívott vendégek részére pedig egy fedett sátor állott rendelkezésére.

Az ünnepélyes keretben lefolytatott bemutatógyakorlat fénypontját József főherceg megjelenése képezte, aki a kiállítás megtekintése után azt nemcsak látogatásával tisztelte meg, de a tárgysorozat 5 utolsó pontját végig is szemlélte. A főherceget Agorasztó alispán és Dr. Cserba Elemér, a város polgármestere kalauzolta, akiknek társaságában a tanács tagjai és a város vezetőpolgárai is jelen-

voltak. Azonkívül az országos és a vármegyei tűzoltószövetség is képviselve volt.

A Széchenyi-tér elzárt hatalmas területén kívül pedig a helybeli lakosság nagy tömege szemlélte végig e minden tekintetben nagy szorgalommal és alaposággal előkészített gyakorlatot.

A 14 pontból összeállított tárgysorozat felölelte a tömlőfektetéstől kezdve az összes vízvezeték, kézi és motorikus erőre berendezett fecskendő, létra, füstkészülék és mentőeszközökkel való szerelések összes módszereit, melyet az egyes csapatok különös pontossággal végeztek.

A fenséges úr a gyakorlatok végén a tűzprózával kapcsolatos Total poroltó-készülék működését is végigszemlélte. Ezután a városházával szemben a Bácska-utca 14. sz. alatt levő és lakóházak közé beékeelt Hajnal-féle faterlepen feltételezett tűzvésznek vízzel való megtámadása következett, mely gyakorlaton az összes csapatok szereikkel olymódon vettek részt, hogy a szomszédság védelmét is számottevően eszközölték. A jól sikerült ösztöngyakorlat a tűzoltócsapatoknak szerezni való tisztelgő elvonulásával ért véget.

E nyolc tűzoltóságnak együttműködése azonban tudvalevőleg nemcsak ezen alkalmi diszgyakorlat céljait szolgálta. Mert ha a vész órája üt, készséggel sietnek egymásnak segítségére, fennen hirdetve a szálló ígét, mely azt mondja, hogy: „Egyesülésben rejlik az erő!”

A budapesti tűzoltótestületek szövetsége választmányi tagjai és tagtestületeinek tisztjei f. évi június hó 18-án a Mátrai Antal és társa r.-t. tűzoltószergyár meghívására az ipartelep gyártmányait és annak berendezését tekintették meg. A nagyszámban megjelent érdeklődők közt a belügyminisztérium képviselőjében Dr. Kontz Endre osztálytanácsos, továbbá Battenberg Gyula ny. államtitkár, Breuer Szilárd elnök, Budafok polgármestere, azonkívül 15 budapesti és 14 környékbeli tűzoltóság tisztikarának számos tagja tisztelte meg a gyárat látogatásával.

Bemutatásra kerültek a gyár által készített különböző típusú létrák, régi és új szerkezetű mozdony- és kocsiyecskendők, azonkívül egy 75 kgr súlyú, két ember által hordozható, Rosenbauer-féle, szabadalmazott turbinás motorfecskendő, mely a gyár kútjából táplálva, két erőteljes sugarat adott. Végül Mátrai Antal kalauzolása mellett a gyártelep helyiségeinek és berendezésének bemutatása következett, mely után a tűzoltószergyár megtekintése véget ért.

A Budafoki Önkéntes Tűzoltó-Testület f. évi július hó 31-én a Sörházkertben nagy kerti mulatságot rendezett, melynek szép eredménnyel járó tiszta jövedelme mentő- és tűzoltószerek beszerzésére fog fordíttatni. A rendezőség élén Bossányi Gusztáv elnök és Karner Béla parancsnok buzgólkodott, míg a város előkelő közönsége Záborszky Nándor polgármesterrel az élén, tömeges látogatásával tisztelte meg e minden tekintetben jól sikerült nyári mulatságot. A szünet alatt szolgálati érmek átadása és az önkéntes tűzoltóság díszes keretbe foglalt csoportképének leleplezése képezte az ünnepély fénypontját.

Óvás! Kultúrestélyt rendezők érdektársasága az ország egyes tűzoltótestületeinek égisze alatt vidéki városokban, a jövedelemből való részesedés ígérete mellett, hangversenyeket rendez, mely a vállalt kötelezettségének nem teljesítése mellett, néhol adósság hátrahagyásával vonul tovább. Figyelmeztetjük az ország tűzoltóparancsnokságait, hogy nevezett vállalkozók netaláni aján-

latának és ígérétének fel ne üljenek, nehogy hasonló kudarc érje őket, amint az néhány jóhiszemű tagtestület vezetőségével történt.

Debrecen sz. kir. városi és hajdúvármegyei Tűzoltószövetség a m. kir. kormányhoz felirat intézését kérte annak szabályozása iránt, hogy a tűzrendészet és a tűzoltóságok költségeihez a tűzbiztosító-társaságok járuljanak hozzá.

Hajdu vármegye Törvényhatósági Bizottságának Debrecenben 1927. évi május hó 14. napján tartott rendes közgyűlése, jegyzőkönyvének 160—2052/1927. kgy. sz. alatt, ez ügyben a következő **véghatározatot** hozta:

A tűzrendészeti viszonyoknak helyes és a mai kor követelményeinek megfelelő színvonalra emelése elsődrendű országos érdek, mert csak ilyen módon lehet megmenteni az egyesek javait s közvetve a nemzeti vagyont a tűz pusztításaitól.

Ennek a célnak elérése végett fontos közérdeknek tartjuk, hogy a tűzbiztosító-társaságok a tűzrendészet és a tűzoltóság költségeihez hozzájáruljanak, mert a fejlett tűzrendészet és jól felszerelt tűzoltóság csökkenti a tűzbiztosító-társaságok kockázatát.

Felirunk ezért a m. kir. kormányhoz, hogy a tűzbiztosító-társaságok ilyen irányú hozzájárulásának intézményes szabályozására a szükséges lépéseket tegye meg s határozatunkat a felirat kapcsán megküldjük a társtörvényhatóságoknak hasonló állásfoglalás végett.

Erről a felirat csatolása mellett a társtörvényhatóságokat, valamint Debrecen sz. kir. városi és hajdúvármegyei Tűzoltó-Szövetséget 22—1927. sz. hivatkozva, jegyzőkönyvi kivonaton értesítjük. A felirat szövege a következő:

Hajdu vármegye közönségétől. 2052/1927. sz.

Nagyméltóságú m. kir. Miniszterelnök Úr!

A tűzrendészeti és tűzoltói kiadások a városok és községek háztartására súlyos terheket jelentenek, különösen most, amikor a 230,000/1925. B. M. sz. tűzrendészeti kormányrendelet folyományaképpen fokozott mértékben kell pótolni az eddig fennálló hiányokat. E jelentékeny terheket a kötött pótdadó mellett a legtöbb esetben nem képesek viselni a városok és községek, bár elismerjük, hogy a tűzrendészet és tűzoltói szervezetek korszerű kiépítése tovább nem ódázható el.

Köztudomású az is, hogy a tűzrendészet és a tűzoltóságok fejlesztése az általános közérdeken felül nagy érdeke a tűzbiztosító-társaságoknak is, mert mennél kevesebb lesz a fejlett tűzrendészeti viszonyok mellett a tűzkár és mennél nagyobb lesz a jól szervezett és jól felszerelt tűzoltóságok által a tűz pusztításaitól megmentett érték, annál kevesebb a biztosító-társaságok kockázata, illetve annál nagyobb lesz jövedelmük. Éppen ezért kívánatosnak és szükségesnek is tartjuk, hogy a tűzbiztosító-társaságok jövedelmükből a tűzrendészeti és tűzoltói kiadásokhoz megfelelő mérvben járuljanak hozzá.

A külföldön a legtöbb helyen hozzá is járulnak a tűzbiztosító-társaságok a tűzrendészeti és tűzoltói kiadások viseléséhez és pedig vagy külön adó formájában, vagy a kötelező tűzbiztosítás, illetve a tűzbiztosítás állami kezelésbe vétele útján.

Tisztelettel kérjük ezért Nagyméltóságodat, méltóztassék az intézkedéseket megtenni aziránt, hogy ez a kérdés szabályoztassék és pedig oly módon, hogy a tűzbiztosító-társaságok a tűzren-

dészeti és tűzoltói kiadások viseléséhez kellő mértékben járuljanak hozzá.

Kelt Debrecenben, 1927. május 14-én tartott rendes közgyűléstünkön.

Hajdu vármegye közönsége nevében és megbízásából:

Pákozdy s. k.
alispán.

Gabona-kazaltűz Zalaszentgróton. F. évi július hó 15-én este 1/2 10 órakor a nagyközség területén kívül eső telken dél irányában a Szentpéter felé vezető út mellett, a vasúti vágányoktól 100 méternyire 3 kazal borult lángba. A vett tűzjelzés után Szalay Ignác parancsnok, járási tűzr. felelős vezetővel a tűzörség egy fecskendővel a vész helyére vonult, ahol a közelben vizet seholsem talált. Szerencsére az uradalom egy vízzel telt lajtja a tűzhöz érkezve, annak felhasználásával pillanatnyilag sikerült a szomszédos gabona- és szalmakazlakat kellőképp lelocsolni és ponyvával letakarni.

A legközelebbi bővízőnek jelzett kút a vasúti vágányokon túl 500 méternyire az őrháznál lévén, a másik fecskendő is a tűz színhelyére rendeltetett. Ezenközben 3 szomszédos község tűzoltósága is egy-egy fecskendővel, valamint az uradalom mozdonyfecskendője is kellő mennyiségű tömlőkészlettel a vész helyére érkezett, melyek szereikkel készséggel kapcsolódtak be a vízszegény helyzetbe, amiáltal az égő kazlakig előretölt és két sugárral dolgozó első fecskendő részére 5 fecskendő 100—100 méternyi közbeiktatással szállította a vizet.

Úgy a vasúti őrház, mint a másodsorban a vágányokon innen eső vasúti állomás kútjainak vize kevésnek bizonyult és mihamar kifogyott. Így egy harmadik átszerelés segítségével a még 200 méterrel tovább levő szeszgyár hatalmas jégvermének 80 cm mélységű talajvíze bőséges vízzel látta el a fecskendőket, úgyhogy reggel 4 óráig csak 20 cm-nyit apadt mindössze, amikor a tüzet teljesen eloltani sikerült. Az egész oltási művelet alatt szélcsend uralkodott.

A három leégett kazalban 225 kéve gabona volt felhalmozva, melyből a megmentett kevés mennyiség is értéktelenné vált. A két szomszédos gabonakazlat, továbbá egy széna- és egy szalmakazlat az egyesült tűzoltócsapatok megmentették. A tűz közelében épületek nem voltak. Az eddig ki nem derített tűz oka valószínűleg gyújtogatás volt.

Sajnos, e kisebb sérüskert tűzvédelme szempontjából sem történt gondoskodás kellő vízkészletnek megelőzőleg való készentartásáról, úgyhogy az összeverődött tűzoltóságok igazán szép és bajtársias cselekedetet végeztek az által, hogy a helybeli tűzoltóság fecskendőjének vízzel való ellátását, egy hosszú éjjelen át, ily egyetértéssel és megértéssel segítették elő.

A Jánosházai Önkéntes Tűzoltó-Egyesület Méltóságos Gróf Erdődy Sándorné zászlóanya védnöksége mellett, folyó évi augusztus hó 14-én 50 éves jubileumát ünnepli meg, melynek sorrendje a következő: 1. Augusztus 13-án este vonatoknál vendégek fogadtatása, utána lampiónos menet. 2. Augusztus 14-én reggel 5 órakor zeneszó ébresztő az egyesület saját zenekarának közreműködésével. 3. Összes tűzoltók gyülekezése a szertárnál reggel 6 órakor. 4. Tűzoltó-testületek és vendégek fogadása az állomáson reggel 6 órától 7 óra 45 percig. 5. Az összes tűzoltó-testületek bevonulása zeneszó mellett a Mária-kerítésben tartandó tábori misére. 6. Délőtt 10 órakor tábori

mise az egyesületi zenekar közreműködésével, utána ugyanott díszközgyűlés, érmek kiosztása, zászlók megkoszorúzása, vármegyei közgyűlés és díszfelvonulás a hősök szobrához. 7. Délután 1 óraker társasbéd a Korona-vendéglő helyiségében. 8. Délután fél 4 óraker verseny. Gyorsszerelés fecskendővel 2 nyomó- és két szívófömlővel, 1 vezénylő, 5 tűzoltóval. Benevezések július 31-ig a Jánosházai Önk. Tűzoltó-Egyesület címére megküldendők. 9. Este táncmulatság.

Pest-Pilis-Solt-Kiskún vármegye pomázi járásának tűzoltóságai részére Dr. Zboray Géza főszolgabíró, mint a tűzügyek vezetője és Német Tibor járási tűzrendészeti felügyelő, f. évi augusztus hó 14-én d. e. 10 órai kezdettel, *Budakalászon* a Klinger szövőgyár r.-t. telepén, tűzoltónapot rendez, melynek tárgysorozata a következő:

D. e. 6 óraker. Zenés ébresztő. 10 óraker. Különböző egyházak szertartásai. 10.20. Hiszekegy, éneklí a Budakalászi Egyetememes Dalárda. 10.30 Dr. Zboray Géza főszolgabíró a tűzügyek vezetőjének megnyitó beszéde. 10.50. A verseny kezdete. Versenyszámok a következők: 1). Tömlőfektetés (egyéni díj) minden testületből legfeljebb egy versenyző. 2). 5-ös kocsfecskendő gyorszerelés (csapatdíj). 3). 9-es kocsfecskendő gyorszerelés (csapatdíj). 4). 5-ös mozdonyfecskendő gyorszerelés (csapatdíj). 5). 9-es mozdonyfecskendő gyorszerelés (csapatdíj). 6). Támadási gyakorlat szabadon választott szerrel (csapatdíj). 7). Pilisvörösvári Kőszénbánya r.-t. mentőlegénységének bányamentési bemutató gyakorlata Szabó Ernő b. főmérnök felügyelete alatt. 8). Klinger szövőgyár r.-t. tűzoltócsapatának ponyvaugrás, kötélereszkedés, tömlőcsúszás bemutató gyakorlata, vezeti Dósa István budakalászi tűzoltófelügyelő-parancsnok. 9). Díjak kiosztása. 10). Himnusz fúvózenekarral éneklí a közönség. 11). Elvonulás. 12). Verseny után közös ebéd (2 pengő). 16 óraker: Műsoros előadás. 20 óraker: Táncmulatság.

Verseny-feltételek.

1. A versenybíróság tagjai a „Várm. Tűzoltó-Szövetség” által küldetnek ki. 2. A támadási gyakorlat a kiküldött versenybíróság által a helyszínen zárt borítékban fog átadatni. 3. Nevezések

1927. július hó 24-ig Németh Tibor jár. tűzr. felügyelőhöz küldendők számok megnevezésével, melyekben részt óhajt a testület venni, megjegyezvén, hogy minden csapat minden szernél legfeljebb egy versenyre nevezhet és egyidejűleg számonként 4 P nevezési díj beküldendő Dósa István Klinger-gyár (Budakalász) címre. 4. Legjobb vezénylő-parancsnok részére tiszteletdíj fog adadni. 5. A közös ebédre résztvétel szintén július 24-ig bejelentendő Dósa István Klinger-gyár (Budakalász) címre. 6. Esetleges elszállásokról gondoskodva van. 7. Egyenruha nem feltétlen kötelező, legfeljebb sapka, karszalag. 8. Esetleges felvilágosítások levél, vagy telefon útján Németh Tibor jár. tűzr. felügyelőtől Pomáz, főszolgabírói hiv. kaphatók.

Pomáz, 1927. július hó 12.

Látta:

Dr. Zaborai Géza
tb. főszolgabíró
a tűzügyek vezetője

Német Tibor
jár. tűzr. felügyelő.

Felelős szerkesztő: Dr. Balogh Dezső főorvos, budapesti önk. parancsnok.

Felelős kiadó: Kállay Imre, a Budapesti Tűzoltó-Szövetség főtítkára, ny. föv. hiv. főtiszt.

Lapkiadó-bizottság: Breuer Szilárd, Kállay Imre, Köhler István vál. tag, Mátrai Antal vál. tag.

Munkatársak: Gróf Széchenyi Viktor orsz. szöv. elnök, Breuer Szilárd főparancsnok (Budapest), orsz. szöv. alelnök, Dittrich József gépészmérnök, orsz. szöv. eln. előadó, föv. hiv. főtiszt, Erdély Ernő főpar. (Győr), orsz. szöv. eln. előadó, Falussy Károly Máv. tűzr. felügyelő, orsz. szöv. titkár, Kállay Imre, Dr. Kathona Mihály par. (Kiskunhalas), Dr. Kele József vármegyei szövetségi elnök (Szolnok), Kotsis Rezső alpar. (Csepel, Iószergyár), Malcsiner Károly Ganz-gyári par., vál. tag, Nagy Sándor orsz. szöv. főtítkár, Papp Ferenc hiv. főpar. (Szeged), orsz. szöv. eln. előadó, Dr. Roncsik Jenő hiv. főpar. (Debrecen), orsz. szöv. eln. előadó, Reháak Tamás hiv. par. (Debrecen), Rosta Géza par. (Csepel, Iószergyár), orsz. szöv. eln. előadó, Dr. Szalay Lajos vegyész, budapesti önk. titkár, Teasdale Ottó föv. hiv. főtiszt, Vida Pál, várm. szöv. titkár (Székesfehérvár), orsz. szöv. eln. előadó.

"POLEO"

KÉZI TŰZOLTÓKÉSZÜLÉK

oltóhatása meglepően gyors,
fagyálló,
abszolút nem vezető,
foltot nem hagy,
oltási kárt nem okoz,
az emberi szervezetre nem ártalmas.

BUDAPEST

V. VÖRÖSMARTY-TÉR 3. T. 132-04



A Magyar Országos Tűzoltó-Szövetségnél kapható **szakkönyvek** árai a következők: Gyakorlati szabályzat 4.—; Egyenruházati és rangjelzési szabályzat 4.—; Szolgálati szabályzat 1.20; Tűzrendészet I—VII. füzete 6.—; Alapszabályminta —.40; Új tűzrendészeti kormányrendelet —.40; Diszokmány-úrlap 2.—; Techlár Ernő: „Credo“, tűzoltói szimfónia 2.—; Blázy Imre: Tűzoltó Káté 2.40; Papp Ferenc: Külföldi tűzoltóságokról 1.60; Kranitz József: Vörös kakas 1.60; Gregorovits László: Tűzrendészeti kézikönyv 2.—; Dr. Vass János: Tűzrendészet jogszabályai 1.60; Kállay Miklós: Tűz a gyárban, szimfónia 2.—;

A gyakorlati szabályzat kivonata —.30 pengő.

Az összeg a rendelés kapcsán 23297.sz. posta csekk útján előreküldendő be.

Minden gondos parancsnokság, illetve községi előjáróság beiratja tűzoltóit a Magyar Orsz. Tűzoltó-Szöv. **segélyző-pénztárába**, mely tagonkénti és évi 20 pengőfillér tagdíj ellenében minden tűzoltói szolgálatban történt balesetért az illetőt (napi 2 pengő) segélyben részesíti. — Az összeg a névsor kapcsán a 57453 számú postacsekk útján előre fizetendő be. Előfordult eset azonnal bejelentendő és a munkaképtelenség tartama aztán orvosilag, bélyegtelen iraton igazolandó. A segélyösszegezen felül más költségek nem térítetnek meg. Évközi létszámváltozás a befizetett létszámon belül díjtalanul jelenthető.

A Magyar Orsz. Tűzoltó-Szövetség **szolgálati érmeinek** árai a következők: V. éves 2.—; X. éves 3.—; XV. éves 6.—; XX. éves 7.—; XXV. éves 11.—; XXX. éves 12.—; XXXV. éves 15.—; XL. éves 16.—; szalag —.70; igazolványlap —.30 pengő. Az érme árát és a netáni tagdíjhátralék a szabályszerű névkimutatás kapcsán, a 23297. sz. posta-csekk útján, előre küldendő be.

KÖHLER ISTVÁN

fecskendő-, szivattyu- és tűzoltófelszerelések gyára

Budapest, X. Korponai-utca 21.

Gyárt: modern motoros, turbinás és dugattyús tűzoltó fecskendőket, tűzoltószereket, felszereléseket és stabil szivattyu-telepeket a tűzoltás és öntözés céljaira

Mátrai Antal és Társa R.-T. Budapest

VI., Teréz-körút 33 ♦ 30 éve fennálló tűzoltószergyára

GYÁRT: kézi- és motorfecskendőket, mindenféle létrákat, motollákat, vízfordó és öntöző lajtákat, szerkoesikat. Mindennemű tűzoltófelszerelési cikkek raktárról kaphatók. :: Sürgőnycim: 22-36 MÁTRAI :: Telefon T. 222-26



"TOTAL"

a tűzoltókészülékek királya!

folyékony szénsavval működik és száraz porral olt és ezért télen nem fagy be, nyáron nem párolog el; sikeresen olt mindenféle tüzet, tehát a veszélyes folyékony anyagok, mint: benzín, szesz, éther, petro-

leum, olaj, kátrány égését, továbbá a kárbid és a villamos tüzeket, utóbbit is teljesen veszélytelenül. Kimerítő ismeretével készséggel szolgál a magyarországi területeket.

Ligeti és Biró, Budapest, V., Vígsház-u. 5. Tel.: T. 277-99

Minden kapható a

Párisi Nagyáruház-ban

Walser Ferencz

Budapest, VI., Lomb-utca 34-36. sz.

Telefon: L 913-46

Tűzoltási szerek és szivattyúk gyára,
harang- és fémtöredék gyára

Telefon: L 913-46

Budapesti Armatura-, Szivattyu- és Gépgyár R.-T.

Teudloff-Dittrich

Gyár: Kispeszt, Üllői-ut 220-222. szám

Sürgőnycim: Teudloff Budapest — M. kir. postatakarék-pénztári szám 10962 — Levélcím: Budapest, Főposta, 139. sz. postafiók — Telefonszámok: József 90-02 és 90-03 —

Budapesti vezérképviselő: „ORBIS” műszaki r.-t., Budapest, VI. ker., Teréz-körút 29. szám. — Telefonszám: J. 463-93.

Fiókok: Szeged, Győr, Miskolc, Debrecen, Veszprém

SELTENHOFER FRIGYES FIAI

cs. m. kir. udvari szállítók, Sopron. Alapított 1816-ban

Központi elárúsító-iroda és mintaraktár:

GYŐZŐ BÉLA ÉS TÁRSA

Budapest, V., Báró Aczél-utca 3. szám

Szivattyu és fecskendő specialisták. Tel.: Inferurb. T. 242-77. Vígsház mellett

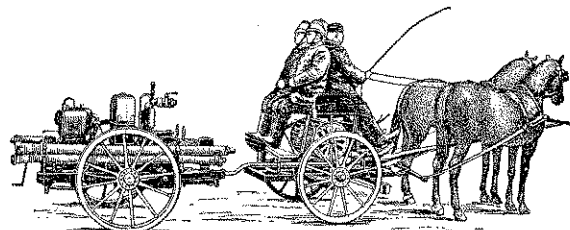

GANZ ÉS TÁRSA-DANUBIUS

GÉP-, WAGGON- ÉS HAJÓGYÁR RÉSZVÉNYTÁRSASÁG
BUDAPEST, X., KÖBÁNYAI-ÚT 31.

Sürgőnycim: Ganzcom Budapest.

Motoros tűzifecskendők

kézi, lóvontatással vagy autóhoz kapcsolva.

Kérjen költségvetést! — Kívánatra üzembem mutatjuk.

„ERICSSON” (Ezelőtt
Deckert és Homolka)
Magyar Villamossági Részvénytársaság
A budapesti tűzoltóság hivatalos szállítója

Budapest,
I., Fehérvári-út 70.
Telefon: T. 228-09, T. 289-64, és J. 340-98.
Gyárt és szerel mindenfajta elektromos tűzjelző
berendezéseket városok, községek, gyárak számára

FESTÉK, KENCE, ZSIRADÉK, KÁTRÁNY ÉS VEGYITERMÉKEK GYÁRI RAKTÁRA
KUN SÁNDOR, BUDAPEST
Telefonszám: József 261—23 ~~~~~ IV., Ferenc József-rakpart 18. szám

SPORT

érmek, plakettek,
jelvények, tisztelet-
díjak, éremszalag-
ok, zászlószögek
legkiválóbb minőségben



MORZSÁNYI JÓZSEF-nél
Budapest, IV. ker., Eskü-ut 5. szám
A Tűz.-Szöv., sportszöv., dal- és sportegyletek szállítója

A MINIMAX

a legjobb kézi tűzoltó készülék. Nem hasonlítható össze a külön-
böző utáztatokkal és különösen az értéktelen száraz poroltóval.

MAGYAR MINIMAX RÉSZVÉNYTÁRSASÁG • BUDAPEST
Gyár, iroda: VI., Rózsa-utca 85. — Telefon T. 237-31.

Büchler és Rausnitz, V., Nádor-utca 19

Polgári és katonai szabók • Finom fehérneműek • A székesfővárosi tűzoltó-tisztikar szállítója • Telefon T. 231—83

Németország legrégebb és
leghíresebb autófécskendő és
különleges tűzoltóautó-gyárak!!

DAIMLER-BENZ A.-G.

Különleges tűzoltófécskendői és
kézi vontatásra berendezett kis
motorfécskendői megtekinthetők
fenti cég magyarországi fiókjánál,

a MERCEDES-BENZ AUTOMOBIL RÉSZVÉNYTÁRSASÁG-nál
BUDAPEST, V. KER., VÖRÖSMARTY-TÉR I. SZÁM

CORVIN ÁRUHÁZ R.-T.

BUDAPEST, VIII., BLAHA LUJZA-TÉR 1—3.

Szab. hat. engedélyezett

DABEG

Szab. hat. engedélyezett

TŰZ- ÉS ROBBANÁSMENTES BENZINTÁROLÓ BERENDEZÉSEKET

védőgáznélküli üzemre gyorsan és jutányosan szállít

Dávid és Kertész kazán- és gépgyár r.-t., Budapest, VI., Máglya-u. 75—77 - Tel. L. 914-46

Tűzifecskendőket,

mindenféle felszerelési cikket, lajtos kocsikat, szekérhídmérlegeket legelsőrangú kivitelben gyárt és szállít községek,
malmok, gazdaságok stb. részére, előnyös fizetési feltételekkel

MAGYAR MÉRLEG- ÉS GÉPGYÁR R.-T., BUDAPEST

Iroda: V., Honvéd-utca 18. sz. :: Telefon: L. 966—95, L. 910—47, J. 389—17. :: Gyártelep: X., Gyömrői-ut 40. sz.
Fecskendőinket az Országos Tűzoltó-Szövetség felülvizsgálatának vetjük alá.

Magyar Vegyipari Gépgyár R.-T.

TELEFON: J 390—07 és J 390—08

(REICHEL ÉS HEISZLER)
Budapest, X, Noszlopi-u. 1

Sürgőnycim: Destillator, Bpest

Gyártmányaink: Kézi- és benzinmotoros tűzoltófécskendők, automobil benzinmotoros tűzifecskendők és automobil utcalocsoló-kocsik
tűzoltószivattyúval, valamint az összes tűzoltófelszerelési tárgyak

Budapest egye-
dül családi
szórakozóhelye

ANGOL-PARK

BUDAPEST, VI., HERMINA-UT 61. SZÁM.

Az egész nyári
évadban nyitva.
::: Naponta :::
Honvéd-zenekar



Tűzrendészeti Közlöny

A Magyar Orsz. Tűzoltó-Szövetség hivatalos lapja.

Megjelenik minden hónapban egyszer.

Az előfizetési és hirdetési díjakat a Magy. Orsz. Tűzoltó-Szövetség „Tűzrendészeti Közlöny” 57454. számú csekkzámlájára lehet beküldeni. Csekkürlap minden postahivatalban kapható.

Szerkesztőség és kiadóhivatal:

**BUDAPEST,
VIII., Kun-utca 2. szám.**

Előfizetési ára egész évre 6.— pengő

A szerkesztőség címére küldött szakcikkeket, ha a közlésre alkalmasak, díjazzuk.

Ajánlva a m. kir. Belügyminiszteriumnak 209,916/1923. B. M. sz., 44,616/1924. B. M. sz., 229,320/1925. B. M. sz. és 277,462/1925. B. M. sz., 161,748/1926. VIII. B. M. sz. körendeleteivel.

A Magyar Országos Tűzoltó-Szövetség irodája:

Budapest, VII., Rákóczi-ut 38. szám, IV. emelet 15. a. — Telefon: József 418-45.

Széchenyi Viktor gróf.

Negyed százada annak, hogy az ország társadalmi intézményeinek legmostohábbja, a „Magyar Országos Tűzoltó-Szövetség” vezér nélkül állott.

A magyar tűzoltóügy néhány oszlopos férfia, nehéz gondok közepett tanácskozára gyűlt össze megvitatni a nehéz kérdést, hogy ki legyen az elárvult és jobb sorsra érdemes Országos Tűzoltó-Szövetség elnöke?

A bizalom egyértelműen egyik ősi magyar főúri család közismert népszerű tagja iránt nyílvánult meg.

Széchenyi Imre gróf volt e férfiú, akihez a magyar tűzoltók e néhány vezetőembere reménykedve fordult abban a hitben és meggyőződésben, hogy erős kézzel és főúri tekintélyének egész súlyával vezetné az ország tűzoltóinak bomlásnak indult taborát.

A nemes gróf más irányban lévén lekötve, testvéröccsét, a daliás 7-es huszárfőhadnagyot, Széchenyi Viktor grófot ajánlotta elnökké maga helyett. E megtisztelő ajánlás biztató reménye fejében 1902. év augusztus 17-én Eger város falai közt az ország minden tájáról összesereglett 4000 tűzoltó üdvrivallgása hirdette az örvendetes eseményt, hogy a nagygyűlés Széchenyi Viktor grófot a Magyar Országos Tűzoltó-Szövetség elnökévé megválasztotta.

És az egri nagygyűlésen résztvevő tűzoltó tömegek rajongó bizalmának ez üdvös megnyílvánulása nem volt egy hiába elhangzott kiáltás a pusztába, mert az ország tűzoltóinak új vezére mihamar megmutatta, hogy egész ember a talpán.

A nagy Széchenyi-család tagjainak közismert magas gondolkozása és bölcsessége, szellemi gazdagsága, a szóoklás művészete és vonzó egyénisége öbenné is ragyogó harmóniává egyesült.

A huszártiszti pályán fegyelemhez szokott szíve és lelke mihamar megkedvelte az ember-szeretetet önzetlen katonáit — a tűzoltókat. És e hálás hadseregétől többé megválni nem tudott, mert a kölcsönös megbecsülés elszakíthatatlan láncá fűzi őt e derék férfiakhoz.

Most, amidőn egy negyedszázados elnöki mult áll a mellettünk törhetetlenül kitaró és velünk együtt érző elnökünk mögött, a tűzoltóintézmény érdekében kifejtett gazdag munkásságát ismeretn, nem képezheti feladatunk tárgyát. Az, hogy a hatóságokat felrázta a tűzoltóintézmény iránt táp-

lált közönyükből és ez ügyben elmondott parlamenti beszédei mindenkor értékes úttörő és fejlesztő irányú hatást keltve, győzték meg a nemzet szerkererűdjának vezetőit és hogy a világégés után elzüllött hazai tűzoltóságainkat ismét lábraállította, a csüggedőket erces szavával biztatta, a széthúzni akarókat pedig jobb belátásra bírta, — e cselekedetei mind csak kis töredékét képezik annak a sok-sok értékes fáradozásnak, melyet az ország tűzrendészetének fellendítése érdekében kifejtett.

És amidőn ezen érdemdús huszonöt éves elnöki évforduló megünneplésére Szent István napján Székesfehérvár ősi falai közé Csonkama-gyarorszag minden vidékéről félszáz tűzoltó, az évenkénti köteles országos választmányi ülés ürtügye alatt összesereglett, szeretett elnökét ősi fészkeben oly megkapó ovációban részesítette, amelyhez foghatóra a legöregebb tűzoltók sem emlékeznek. A szeretet melegétől sugárzó ezen ünnepély keretét Székesfehérvár újonon beiktatott megyéspüspökével az élén, a város és vármegye hatóságai és közön-sége, a hadsereg képviselői és a vármegye szék-házának nagytermét megtöltő díszes hölgyközönség és polgárság szolgáltatta. E szinte családiasnak tetsző ünnepély folyamán, ha nem is 4000 tűzoltó ajka hirdette törhetetlen ragaszkodását e negyed-század érdemei elismeréséül szeretett vezére iránt; ámde a székesfőváros és az ország tűzoltói összes-ségének képviselői szebbnél-szebb szavakkal tolmácsolták a távolmaradott bajtársak üdvözlését és hódolatát,

A vezérszónok, Dr. Marinovich Imre alelnök ékesszólásának minden virágát egy csokorba fűzte össze, hogy az Országos Tűzoltó-Szövetség elnöksége és választmánya részéről elnöke iránti érzett bizalmáról és ragaszkodásáról biztosítsa. Annak a díszes ezüstkoszorúnak 63 levele pedig, melyet az ország tűzoltói ez alkalommal Széchenyi Viktor grófnak felajánlottak, az elszakított területeken maradt bajtársak hallgatag üdvözlésének szimbó-luma volt.

A belügyminiszter képviseletében megjelent Dr. Kontz Endre osztálytanácsos megbízójának nevében elmondott üdvözlő szavai folyamán egész lelkét öntötte bele ragyogó színekkel ecsetelt allegórikus beszédének fonalába és utána a tűz-oltókat vendégül látó város polgármestere, a vár-megye főjegyzője és még számosan vetélkedtek

egymással aziránt, hogy melyikök mondjon szebbet-jobbát a másiknál.

Az üdvözlő beszédek elhangzottak és mire a vármegye székháza nagytermének falait rengető éljenzés megszünt, Széchenyi Viktor gróf főispán közvetlen egyszerűséggel elmondott köszönőszavaival az ünneplő közönség mély megilletődéssel hallgatta végig.

A szerénység jegyében elmondott keresetlen szavaival az üdvözlők által hangoztatott érdemeit munkatársaira háritotta vissza és a jubiláris nap mindencdicsőségét testvériesen osztotta meg azokkal.

A negyedszázad előtt kigyulladt bizalom lángja erősebben lobog, mint valaha! Szerkesztő.

Impraegnálás.

Irta: Dittrich József.

Általánosan elterjedt téves felfogás nálunk az, hogy a tűz elleni védekezés szempontjából elegendő, ha a lakást, a műhelyt, gyárat vagy házat stb. jól bebiztosítjuk. A kár megtérül, az elégett holmi pótolható. Annál nagyobb azután a csalódás, ha tényleg bekövetkezett tüzeset után a félig rongált, de értékét veszített tárgyakért a biztosító nem fizet és az elégett holmi új beszerzése is többe kerül, mint amily kártérítést felvettünk. Hiába minden. A társadalom tanulni nem akar, még saját kárán sem. Inkább fizeti éveken át a biztosítási díjat, mintsem hogy egy kézi oltókészülék egyszeri beszerzése révén a tűzkár ellen megfelelő védelmet biztosítana magának. Ma már úgy a vízzelöltő, mint a habbal, száraz porral vagy vegyi folyadékkal működő kézi készülékeknek kiváló példányai állanak rendelkezésre, melyek közül *egy szakértő meghallgatása után* a viszonyoknak legmegfelelőbb, olcsón beszerezhető. Ily készülék birtokában bármikor urai lehetünk a kezdetleges, kisebb tüzeknek, azt elfojthatjuk, mielőtt nagyobb mértéket öltenek.

Ámde számolnunk kell azzal az esettel is, ha ez a preventiva — főleg gyári műhelyben, raktárban — nem lenne elegendő. Ha a tűz oly gyorsan terjedne el, hogy annak oltására a kisterjedelmű, legjobb kézi oltóeszközök sem lehetnek eredményesek.

Hazánk legtöbb községében önkéntes tűzoltóság alakult és tudjuk, hogy ezek készenléti szolgálatot nem teljesíthetnek. Mire tehát a tüzeset legtöbb esetben tudomásukra jut, míg a csapat tagjai összeborozhatók, rendszerint oly hosszú idő telik el, hogy a tűz rohamos terjedése már alig fékezhető meg. Óriási értékek pusztulnak el addig, míg a szakavatott csapat működésbe foghat.

A szokásos tűzbiztosítás itt megint nem válik be, mert az elpusztult értékek csak egy része térül meg, nagyobb része elveszett.

Mi legyen tehát kötelességünk — kérdezheti valaki, — ha vagyunk pusztulását megakadályozni akarjuk? Még nem is régen e kérdésre alig válaszolhattunk. A technika folytonos fejlődése azonban ma már erre is módot nyújt. Csak meg kell ismerni és tudni kell alkalmazni. A gondolat régi. Mindig tudtuk, hogy a legjobb védelem a tűz ellen az, ha a tűz keletkezését és annak terjedését úgy akadályozzuk meg, hogy a könnyen gyúló és égő anyagokat éghetetlenekkel helyettesítjük, vagy azokat *éghetlenné tesszük*, másszóval *impraegnáljuk*.

A védelem ezen módját nálunk is megkísérelték az elmúlt évtizedben. Többféle gyártmány és anyag törekedett arra, hogy az impraegnálás révén teljes biztonságot nyújtson a különféle éghető

anyagoknak. Voltak lúgos és sósoldatok, savak és festékek, melyek a célt elérni kívánták, de elterjedni nem tudtak, mert habár a frissen impraegnált anyag tényleg nehezen égő lett, nem is gyulladt meg, az idők folytán csakhamar elvesztette hatását. Az impraegnáló anyagból idővel kikristályosodott só ugyanis lepergett, az anyag ismét éghetővé lett. De más egyéb hátrányok is mutatkoztak. A vegyészeti tudomány azonban addig kutatott, míg végre felfedezte azon anyagot, mely az impraegnálás minden követelményét kielégíti. Mert milyen is legyen a jó impraegnáló anyag? Elsősorban olyan, hogy a vele átítatott anyagok, mint szövetek, rostos anyagok, fa stb. semmiféle tulajdonságukat el ne veszítsék. Vagyis sem színüket, sem hajlékonyságukat, sem sajátos jellegüket meg ne változtassa. Az impraegnáló anyagnak nem szabad szemmel észrevehetőnek, nem szabad marósnak, mérgezőnek, színezőnek, szagosnak lennie. Ezenkívül tartósnak is kell lenni, a szövetek rostjain jól kell tapadnia, jól be kell szívódnia, úgy hogy hajlítás vagy összehajtás esetén a szövetből ki ne peregessen.

Ezen sokoldalú követelményeknek az eddig alkalmazott impraegnálószerek legnagyobb része egyáltalán nem felelt meg. Az a néhány pedig, mely alkalmasnak bizonyult, mint például a fának, vácuumos kazánban való telítése (telegráf pózna) vagy a wolframsavas és titánsavas sók, melyek kettős vegyifolyamat révén hatoltak a szövetek belsejébe, oly drágák és költséges eljárást igénylők voltak, hogy azokat mindenütt alkalmazni nem is lehetett. A többi, mint pl. vízüveg, borax, szalmiák, chlor, ammonium, aluminiumsulfat, az ammoniumphosphat a szöveteket merevvé teszi, a sók kikristályosodnak, a fát réteggel vonja be. Mások: pl. a réz-sulphat a szöveteket festi, vagy a meglevő színt savas hatásánál fogva tönkre teszi, mint az ammoniumsulphat. A szövetek bomlását, széthullását elég gyorsan végzi el a chlorzink vagy az antimonoxychlorid. A szöveteket tartósnak ragadóssá és nedvessé teszi a magnesiumchlorid stb.

Látjuk tehát, hogy az eddig alkalmazott impraegnálószerek vagy nehezen és nem mindenhol alkalmazhatók, vagy olyan hátrányokkal járnak, melyek — a cél részbeni teljesítése dacára — azok forgalomba hozatalát és elterjedését lehetetlenné tették.

A modern vegyészet néhány évvel ezelőtt oly szert bocsájtott az impraegnálás céljaira, a piacra, mely a fent elősorolt követelményeket mind kielégíti. Ez a szer a „CELLON“, mely sokszorosán kipróbálva, tekintélyes szakkörök és tudományos forumok egybehangzó véleménye szerint a jelenkor legtekélyesebb impraegnáló szere. Többéves tapasztalatok, melyeket a szernek Németországban való nagy elterjedése mellett gyűjtöttek, a fentieket megerősítik.

A „Cellon“ egy szintelen, szagtalan és az egészségre ártalmatlan folyadék, mely a szövetek porusaiba könnyen beivódik. Száraz por alakjában is jön a piacra, de vízzel oldva, mint folyadék alkalmaztatik. Száradás után a szövet éppoly lágyfogású, mint előbb, fénye, színezése nem változik. Hőnapok vagy évek múlva is hatékony, mert a szövet rostjain jól tapad, nem kristályosodik és nem pereg ki a szálak közül. Még akkor sem, ha a szövet sokszori összehajtogatásnak vagy használatnak van alávetve. A Cellonnal impraegnált tárgyak nyílt lángba tartva nem gyulladnak meg, nem is izzanak, nem sziporkáznak, csak a lánggal érintkező részen lassan elszenesednek, tehát a tüzet tovább nem vezetik. Így a legnagyobb lángba

tartott szövetcsíkok, függönyök, papír, fa és egyéb anyagok, melyek hygroskopikus rostokkal bírnak, tehát a Cellon-folyadékkal átíthatók, teljesen tűzbiztosnak bizonyultak. Miről a németek különböző hivatalos kísérleti állomásai tanuskodnak. A Cellon gyakorlati előnyeit igazolja az a körülmény is, hogy Németországban csaknem valamennyi tűzoltóság, színházak, mozik, mulatók, malmok és gyárak stb. kiterjedten alkalmazzák, amennyiben színpalákat, díszleteket, kellékeket, függönyöket, szőnyeget, papírdíszeket, deszkamenyezeteiket, oszlopokat és fából készült gépberendezéseket stb. Cellonnal imprágnálnak.

Az imprágnálás művelete rendkívül egyszerű. A szövetek ugyanis a Cellon-folyadékkal benedvesítetnek (szivacs, kefe, permetezés, vagy öntözés útján) vagy a folyadékba bemártatnak és azután kipréseltetnek. Fából készült tárgyak lemosatnak Cellonnal, permetezettek vagy öntöztetnek, hogy a fa pórusai Cellonnal telítve legyenek. Minden esetben láthatatlanná válik az imprágnálás és ez csak lángbarátítás révén állapítható meg. Természetes, hogy csak oly anyagok, szövetek imprágnálhatók, melyek a folyadékot magokba szívni, illetve felvenni képesek, vagyis hygroskopikus tulajdonsággal bírnak. Ilyenek az összes szövetfélék, papírárúk, puhafaárúk, takarmányfélék és rostos anyagok. A Cellon imprágnálásnál különös fontossággal bír az a körülmény is, hogy a Cellonnal itatott tárgyak nemcsak hogy nem gyulladnak és nem izzanak, hanem hogy egy hőforrás közelében felmelegedve oly gázokat bocsátanak ki magukból a Cellon vegyi felbomlása révén, melyek a tüzet elfojtani képesek. Ezért a Cellonnal átíthatott csomagoló anyagok (mint papír, faláda, kartondoboz stb.) alkalmasak arra, hogy a becsomagolt értékes árut egy külső tűz ellen kellően megvédje a meggyulás veszélyétől. A Cellon-folyadék minden használati tárgynál jó szolgálatot tehet, így pl. munkakötények, ruhák stb.-nél oly helyen, hol azok a meggyulás veszélyének vannak kitéve (öntödék, olvasztók, hengerművek, kovácsműhelyek stb.) azonkívül kitűnő eredménnyel használhatók malmok és gyárak fából való berendezéseinek, tetőzetek, oszlopok, padlózatok tűzbiztosítására, de alkalmazzák repülőgépek alkatrészeinek tűzbiztossá tételére is általában mindenütt, hol előrelátható gondoskodás azt indokoltá teszi.

Megvan tehát a régen várt szer, mely a tűz könnyű győzelmét eleve elhárítja. Csak élnünk kell a jó alkalommal, hogy azt minél kiterjedtebben használjuk. Ezzel sok helyen teremtünk oly állapotot, mely a tűzrendészeti előírások szigorú és könyörtelen alkalmazását feleslegessé teszi, vagy legalább is enyhíteni engedi anélkül, hogy a közérdekű tűzbiztonság és életbiztonság rovására történhetne.

Levente- és tűzoltó-otthonok.

Írta: Techlár Ernő, m. kir. pénzügyi titkár.

Dr. Juba Adolf egyetemi m.- tanár, egészségügyi főtanácsos tollából „Levente-otthonok” cím alatt oly érdekes, sőt értékes cikk jelent meg a „Budapesti Hírlap” 1927. július 10-i számában, mely bizonyára felfűnést és érdeklődést keltett nemcsak a vidéki önk. tűzoltói körökben, hanem valószínűen az „illetékes helyen” is.

Abból az alkalomból írta, hogy Mohácson a pécsi püspök szentelte fel a leventék otthonát, melynek költségeire a kis városban 250 métermázsá bűzát gyűjtöttek össze a 7000 pengő költségen

felül. Az ilyen külön leventeotthonnak a sok okos, tanulságos és bölcsen szórakoztató könyveivel, folyóirataival, rádiójával, vetítőgépeivel felszerelt tágas olvasóterme — néha fáncleremnek is átalakítva — nemcsak elvonná a korcsmázástól, szeszitaloktól „legalább 20 éves korig” ifjainkat, hanem nagyban szolgálná a szellemi továbbképzésüket, művelődésüket. Ezenkívül kiegészítője lenne az iskoláknak abban is, hogy az ifjak télen is folytathatnák azt a testgyakorlatot, melyet az 1868-i népoktatási törvény a tantárgyak közé soroz ugyan, azonban ezideig is nagyon kevés helyen hajtottak végre. Kielégíthetné az ifjúság a „harcias természetét” is, a téli céllövészetnek szobafegyverekkel való gyakorlásával, mely sport „mindenkor sok türelmet és nagy kitartást, meg hidegvért követel”.

A testi-lelki továbbképzés módjait és színterét tehát az érdemes professzor csakis ilyen tágas teremmel ellátott külön levente-otthont látja, s éppen ezért arra buzdítja a községeket, hogy — esetleg kezdetben szerény méretekben — mindegyik okvetlenül építsen ilyen otthont, ha kell közadakozásból, az országos testnevelési alaptól, az államtól kieszközölendő kamatmentes kölcsönök, ingyenes építési tervek segítségével.

Az elismert professzor úrtól már itt kérek őszintén bocsánatot, amiért feltételezem róla, hogy a mai magyar önk. tűzoltóságokat nem ismeri s legfeljebb csak annyit halottólóluk, hogy a „veteránok” zászlaja és nagydobja mellett az ő lobogójuk és zenekaruk is ott szerepel a nagyobb temetéseken, vidéki úrnapi körmeneteken. Hol vagyunk már ettől? Tempora mutantur! Lapunk májushavi számának „Endrefalva” c. vezércikkében mutattam ki azt, hogy a magyar önk. tűzoltóságok éppen azért forrtak össze oly tradicionális szeretetben a magyar társadalommal több mint 1/2 évszázadon át, mert testületeink ezen idő alatt az ifjúság testi-lelki nevelése terén elragadó eredményeket értek el. Azt pedig talán felesleges már bizonyítanunk, hogy az elnyomatás korszakában éppen azért sikerült a „legnagyobb magyar” fiának: Széchenyi Ödön grófnak (a későbbi konstantinápolyi „pasának”) nálunk is meghonosítani a külföldön akkor már virágzó önkéntes tűzoltóegyleteket a hatóságok minden akadékoskodása ellenére, mert azokban a megkívánt tornászügyeségen kívül nagy adag testi bátorság, lelki jelenlét, kristálytisztá jellem, önzetlen felebaráti és hazaszeretet, s a minden veszéllyel szembeszálló az a „virtus” kellett, mely csakis a „huszár”-nak teremt magyart jellemzi. Ez alkalomból is szeretettel invitáljuk tehát a tudós professzor Urat valamelyik hivatásának magaslatán álló önkéntes tűzoltó-testületnek egyik vasárnapi gyakorlatára, ahol beigazoltnak látja majd az orvosok és „sportsman”-ek által már régen megállapított ama tényt, hogy ez az az olcsó „sport”, mely a legeggyenletesebben és leghathatósabbban fejleszti ifjúságunk fizikumát, s látni fogja azt, hogy ide kell ám igazán „türelem, nagy kitartás és hidegvér”!

Az ősi magyar fegyvernek, a csákánynak méltó utódját, az u. n. tűzoltóbaltát, s Aradon pláne kardot is viselő jó markos ifjúságnak önk. tűzoltóegyletekbe való tömörülése a 60-as években az akkori kormányzat előtt „indokoltan aggályos” volt. Ma pedig — Breuer sorait idézve — „a honvédelemre való sandítással a sportokat forcirozzuk, pedig nyugodt lélekkel állíthatjuk mi, szintén sportszerű dologgal foglalkozó tűzoltók, hogy a sport egyeseket, talán kisebb csoportot is, fegyvelmezhet, de tömegfegyvelmezésre csak a tűzoltói intézmény alkalmas”. E tény nagy horderejű jelentőségét felismerve, kellően értékeli is a belügyi

kormány a tűzrendészeti törvényt ideiglenesen pótló 1925. évi 230.000 sz. körrendeletében. A testnevelésről szóló 1921. évi LIII. törvényjavaslatának indokolása is sejtí ezt, midőn az önk. tűzoltóságainkat említi. A törvényből azonban már minden reláció kimaradt (sőt az Országos Testnevelési Tanácsból is kifelejtették a tűzoltót) s csak ezen törvény 9000. számú végrehajt. utasítását egészítették ki később az 1924. évi 49.000 számú körrendelettel, melyben a vallás- és közoktatásügyi miniszter a belügyminiszterrel egyetértően elrendeli, hogy „az emberi életet és vagyont, tehát nemzeti értékeket“ védő önkéntes és kötelezett tűzoltó-testületek megalakítását és zavartalan működését a testnevelési hatóságok és szervek saját hatáskörükben minden rendelkezésre álló módon és eszközzel mozdítsák elő s tegyék lehetővé, hogy a levante-egyesületek 20. életévüket betöltött tagjai a község önkéntes és kötelezett tűzoltó-testületek gyakorlatozásaiban résztvehessenek.“

A községek tehát ne erőlködjenek külön levante-otthonok építkezésén ott, ahol önkéntes vagy kötelezett tűzoltóság is van. A levante-egyesületek is csak az önk. tűzoltóságainkkal karöltve és együttműködve tudják megteremteni a magyar Jövőknek: ifjúságunknak testi és lelki nevelésében a harmóniát, mert önkéntes tűzoltóságaink annyira kiegészítik a levanteintézményt, mint violint a basszús, vagy puskát a szurony.

A „Ferencvárosi Torna Club“ sporttelepe nagytribünjének égése Budapesten.

F. évi augusztus hó 7-én, d. u. 12 óra 31 perckor, nyilvános telefon útján, a tűzoltóő-parancsnokságra azon tűzjelentés adatott le, hogy a IX. ker., Üllői-út 129. sz. alatt levő FTC versenypályájának egyik nagytribünje lángokban áll. A vett jelzés után Blasnek Hugó parancsnok vezetésével a tiszti autó, a közp., a IX., a X-ik és a VIII. ker. tűzország a vész helyére vonult. A tűzoltóság megérkeztek az Üllői-úton, a Hungária-körút felől következő második nagytribün, mint egy óriási szalmacsóva, kavargó láng hullámokat verve, tűzben állott és a kátránypapírral fedett égő tetejének gomolygó fekete füstömögével árasztotta el a környéket,

Az óriási kisugárzó hőség csaknem járhatatlanná tette a széles Üllői-út testének az erre haladó szakaszát. Az égő alkotmány mellett levő és már tüzet fogott szomszéd tribün alatti ruhafári és öltözőhelyiségekből, a sporttelepen tartózkodó clubtagok vad rendtelenségben igyekeztek kimenteni a benne levő bútorokat és berendezési tárgyakat. A tűz tartama alatt egyébként szélcsend uralkodott és csak eleinte, a nagy lángok kavardása közben mutatkozott némi forgószél, mely jelenség ilyenkor sohasem marad el.

A betonoszlopokon álló, égő tribün alatt, illetve mellett levő fából épült büfféépület, továbbá az egy sorban álló 6 jegyárúsító bódé és ezek mentén húzódó deszkakerítés is a kisugárzó hőségtől lángba borult.

Az FTC ezen sporttelepe a főváros által átengedett 300 méter hosszú és 200 méter széles területen, a Hungária-körút, az Üllői-út, a Hétvezér-utca és Matolay-utca által határolt hatalmas telken foglal helyet. Az Üllői-út és Hungária-körút sarkán a telephez tartozó vendéglőhelyiségekkel

kapcsolatos Clubház áll, míg az elipszis alakú versenypályát patkóalakban 5 hatalmas, fából épült magas építésű és vasbetonoszlopokon nyugvó tribüntömb fogja körül, mely 30.000 néző befogadására szolgál. A Hungária-úti oldalon, a főbejárat felől, a versenypálya szabadon áll.

E patkóalakú tribüntömbnek, az északelet felé eső, 40 méter hosszú és 29 méter széles, ívalakú faalkotmánya fogott tüzet, mely az idők viszontagsága ellen carbolineummal lévén impregnálva, az uralkodó óriási nyári hőség és szárazság mellett oly vehemensen égett, hogy a két szomszédos és csak 4 méternyi közzel bíró tribünök kigyúladása, — csak percek kérdése volt.

A mialatt elsőnek odaérkezett központi tűzország az Üllői-úton, a jelenlegi pénzverde kapuja előtt levő tűzcsapból, szívótömlők segítségével a nagy motorfecskendőről 2 gőzfecskendő és 1 egységes sugarat szerelt és a tűznek a szélső nagytribünre való átterjedését elvágtá, azonközben az égő alkotmány másik vége felé eső oldalon, ugyancsak az Üllői-úton, a Szapári-utca sarkán levő tűzcsapból szívótömlőkön át a IX-ik őrség nagy motorfecskendőjét szerelte.

Ekkor már a patkóalakú tribün csoport középső épületének deszka oldalfala és tetejének széle, egy méter szélességben — lánggal égett. De ez utóbbi gép által táplált 2 gőzfecskendő tömlővezetékeknek a Hétvezér-utca sarkán áttört kerítés nyílásán és a tennis pályán át vezetett hatalmas sugara még idejében foglalt állást az égő és az imént kigyulladt tribün közti feljáró lépcső terraszán, ahonnan a fenyegetett másik faalkotmány lángjait egy perc alatt leverve, a tűzben álló tribün eloltásához foghatott. Ugyanezen fecskendőről szerelt két egységes sugár, az Üllői-út szintje felől, az égő deszkakerítést, a jegyárúsító bódékat és a büffé épületét fogta körül és mihamar elbánt azok tűzével.

A X-ik ker. tűzország, mely a külső Üllői-útról a Ceglédi-úton át érkezett a tűzhöz, az égő tribün mellett elhaladva, a Hétvezér-utcán át, a Zita állami lakótelep kapujához rendeltetett, amely előtt levő tűzcsapból szívótömlőkön át, a nagy Magirus-féle motorfecskendőjét szerelte. E gépről nyert gőzfecskendő tömlővezetékét a középső veszélyeztetett tribünnek a túloldali lépcsőjén és teraszán a versenypálya felé eső oldalán fektetve, — sugarával az égő tribün beloldalánál foglalt állást.

A lófogatu szerekkel utolsónak a vész helyére érkezett VIII. ker. tűzország beavatkozására — szükség már nem volt, — mivel 8 sugárral közrefogott égőtribün tüze 20 perc alatt megsemmisült. A hatalmas faalkotmány megszenesedett váza, — az ülésekkel együtt, — alaposan elvékonyodva, — teljesen elégni képtelen volt.

A szomszédos kigyulladt tribün helyzetét azon körülmény is válságossá tette, hogy ennek a tető alatt végig húzódó, illetve alul beszkázott padlása volt. Ha e padlástérben a már-már behatoló lángok végigfutottak volna, úgy ezen középső tribün épületének megmentése aligha sikerül, mivel a csővezetőknek a zárt deszkamenyezetes padlástérbe való behatolása — nem lett volna lehetséges. Egyébként a tűz végleges eloltása 2 óra 43 perckor véget ért. Az oltás közben baleset nem fordult elő.

E tüzeset eloltásában résztvett, illetve ahhoz kivonult 4 tiszt, 57 tűzoltó és 9 szer. E felvonult erő működési köre a következőképen oszlott meg:

Tűz- őrség	Szerek száma	Tiszt	Tűzoltó	Gőz- fecskendő sugár	Egységes sugár
Kp.	5	4	25	2	2
VIII.	2	—	10	—	—
IX.	1	—	11	2	1
X.	1	—	11	1	—
4	9	4	57	5	3

A tűzvizsgáló-bizottság megállapította, hogy a leégett nagytribün kigyulladására dohányzás körüli gondatlanságból keletkezett, melyet a sportpályán rendőri engedély és felügyelet nélkül lefolytatott barátságos labdarúgó-mérkőzés nézőinek egyike idézett elő.

Az ismertett tűzeset lefolyásából a következő tanulság meríthető: Jelen alkalommal ismét beigazolódott azon körülmény, hogy nagy vízszállítóképességű és erős hatású sugarakat szolgáltató motorfecskendőkkel, ha a tűz színhelyéhez közel bő vízforrás (vízvezeték) áll rendelkezésre és ha a tűzoltóság azonnal megfelelő erővel vonul fel, — úgy meglepően kedvező eredményt képes elérni.

Jelen esetben is, bár a tűzvész színhelye a főváros külső területén, a közp. tűzőrségtől 3 kilométernyi, a IX-ik őrségtől 3,5 km-nyi, a X-ik őrségtől 3,2 km-nyi és a VIII. ker. tűzőrségtől 3,6 km-nyi távolságban levő volt, — az utóbbi ideiglenesen lófogatú motorfecskendővel ellátott őrség kivételével a többiek 60 lóerős motorral bíró és 60 kilométernyi sebességgel haladó autófecskendőkkel néhány perc múlva segítségül érkeztek.

Megállapítható volt az a jelenség is, hogy a hatásos motorsugarak működésbe lépésének percétől kezdve nemcsak a tűz tovaterjedése állt meg, de az óriási máglyának megfelelő faalkotmány lángözöne is hihetetlennek tetsző gyorsasággal szűnt meg. Vagyis a működésbe lépést követő néhány perc múlva, a mi addig el nem égett, — megtartható volt. Így maradt meg az égő tribün megszűnését váza is.

Ugyanezen tűzeset, ha az autófecskendők előtti időkben történt volna és lófogatokkal, kézi erőre berendezett fecskendőkkel és 1—2 gőzfecskendővel kellett volna a vészzel szembeállni, mely utóbbiak csak 30 perc múlva szolgáltattak sugarakat, — a késve érkezést is figyelembe véve, — minden valószínűség szerint mind az 5 óriási tribün a lángok martaléka lett volna.

A Ferencvárosi Torna Club kára egyébként biztosítás révén megtérül. *Dr. Balogh Dezső.*

A kir. Pázmány Péter tudományegyetemi, IV-ik számú „Belgyógyászati Klinika” tetőzetének égése Budapesten.

Folyó évi augusztus hó 19-én, d. u. 12 óra 19 perckor, a VIII. ker. Üllői út 26. sz. alatt levő belső klinikai telep tűzjelzőjén tetőtűzet jeleztek, amire Blasnek Hugó főparancsnokhelyettes vezetésével a tiszti autó, a közp., a IV., az V., a VIII. és a IX. kerületi tűzőrség 5 motoros fecskendővel és 3 tolólétrával a vész helyére vonult.

A tűzoltóság megérkezésekor e klinikai épü-

let helyiségeiben, ahol a nyári szünetre való tekintettel csak 30 beteg állott ápolás alatt, a legnagyobb kapkodás és fejetlenség uralkodott. Az ápolószemélyzet ugyanis a berendezési tárgyak kimentése körül fáradozott, melynek folytatását a megérkező tűzoltóság, mint felesleges műveletet, azonnal beszüntette.

A vasrácsos kerítéssel és csekély előkerttel bíró ezen klinikai épület, mely mint dr. Korányi majd dr. Kétly később dr. Bálint- klinika volt ismeretes és ezidőszert dr. Herzog tanár belklinikájának szolgál hajlékál, még a mult század nyolcvanas éveinek legelején, az Üllői-út és Szentkirályi-utca sarkán mint magas kétemeletes szabadon álló, tömör és palotaszerűen kiképezett középületnek épült, melynek párja, ugyan-e telepen, az Üllői-út és Mária-utca sarkán áll és a többi értékes klinikai épülettel együtt a főváros díszére szolgál.

A háborúelőtti időben e két épület tetőzete lebontás alá került és ezek helyére 40 méter hosszú és 15 méter széles területen az ápolószemélyzet részére szolgáló, Manzard-rendszerű lakások épültek, melyek kiugró ablakaikkal nem a főfalra, hanem a tető síkján beljebb emeltettek. E helyiségek felett egy, a folyosóról külön odatámasztandó létra segítségével a menyezeten átütött négyszögletes nyíláson át megközelíthető, ablak nélküli padlástér foglal helyet. E padlástér felett levő nyereg-tető, melynek magassága a gerinc alatt 2 m 20 cm, bedeszakva, palával volt fedve. A tetőgerincen pedig, annak egész hosszában, kétoldalt zszalozott szellőzőcsatorna húzódott végig, mely közvetlen a padlástérbe nyílt.

Déli 12 órakor a tetőn dolgozó bádigosok a munkát abbahagyva távoztak, otthagya a faszén-tűzelésre berendezett forrasztókályhát. És 19 perc múlva már égett a tető, melyre az utcán járó-kezők a szellőzőcsatorna nyílásain elnyomuló sűrű füst gomolygása által lettek figyelmesek.

A központi, IV., VIII., IX. tűzőrségek csaknem egyidőben érkeztek a tűzhöz; míg az V-ik őrség segítségkérésre utóbb riasztatván, későbbben vonult fel. A közp. őrség az Üllői-úton, a Szentkirályi-utca mellett levő tűzcsapból, szívótömlők segítségével, a nagy motoros fecskendőjéről 2 egységes vezetékét szerelt, melyek az Üllői-úti első rácsos kapun át fektetve, az oldalbejáróból nyíló hátsó lépcsőn vezettek a III-ik emeletre. Innen a négyszögletes menyezetnyíláson át, az égő padlástérbe hatolt csővezetők 2 sugárral foglaltak állást.

Ezenközben a IV-ik őrség nagy Magirus autófecskendője a veszélyben levő klinikaépülettel szemben az Üllői-úton levő tűzcsapból szívótömlőn át táplálva, csökötél segítségével az égő tető teraszára felhúzott 2 egységes vezetékével annak csővezetői olymódon foglaltak állást, hogy mindenik a maga sugarát a tető két szélén az égő szellőzőcsatornára irányította; egyidejűleg a tető 2 szélén, a palatetőn egy-egy nyílást törve, azokon át szintén a padlástérbe hatoltak.

A IX-ik őrség csővezetői ugyan-e tetőteraszról a IV-ik őrség fecskendőjéről és annak 2 vezetéke közt 2 egységes sugarat szereltek, melyekkel az eddig kibontott 2 tetőnyílás közt kivágott 2 újabb nyíláson át ugyancsak az égő padlástérbe nyomultak.

A központi őrség tolólétrája, a kert felől, a sarkon levő tanterem tetejére irányítatván, a Szentkirályi-utcában levő tűzcsapról és saját fecskendőjéről egy száraz vezetékét szerelt, melyet a tolólétrán fektetve, tartalékban helyezkedett el. Az V-ik ker. tűzőrség beavatkozására szükség nem lévén, egyideig tartalékban állott. Az égő padlástérben

dolgozó 6 motorsugár 30 perc alatt eloltotta a tüzet, amire azok visszaszerelése elrendeltetett. Az Üllői-út felől felhúzott egyik tömlővezeték ezután a központi őrség által használt tűzcsapra szereltetett át és mint vízvezetéki sugár a takarítási munkák befejeztéig működésben állott. A tűz tartama alatt mindvégig szélcsend uralkodott.

A lángbaborult tető gerendázata és szellőző csatornája közvetlen a gerinc alatt és attól két oldalt egy-egy méternyire, 15 méter hosszúságban égett végig. Ily módon a tetőnek több mint a fele megmentetett. A tűz oltása folyamán baleset nem fordult elő. A kivonult tűzoltóság működése a következőképpen oszlott meg:

Tűzörség	Szerek száma	Tiszt	Legénység	Egységes sugár
Központ	5	4	32	3
IV.	2	—	17	2
V.	2	—	17	—
VIII.	2	—	10	1
IX.	2	—	17	2
5	13	4	93	8

A tűzvizsgálat megállapította, hogy a tűz a tetőn dolgozó bádigosok gondatlanságából keletkezett. A kár biztosítás révén nem térül meg, mivel az állami épületek biztosítva nincsenek. Egyébként a tűz idejében felfedeztetvén, mielőtt az nagyobb méreteket öltött volna, a kivonult nagy erő és a motorikus fecskendők hatásos sugárai rövid idő alatt sikeresen végeztek azzal.

A támadás taktikai megoldása kifogástalanul minősíthető, amennyiben adott esetben az égő tető padlásán belül a sugarak elhelyezése, a helyi viszonyok célszerű kihasználása mellett történt.

Sturm István
a székesfővárosi hiv.
tűzoltóság tisztje.

Mentők a betegszállítás szolgálatában.

Hazánkban az első mentőegyesületek, — az intézmény meghonosítását követő idők óta, — a magánbeteg-szállítást — megfelelő díjazás mellett — vállalták. A mentők ezen berendezését annak idején a szenvedő polgárság nagy megnyugvással fogadta, amennyiben ezt megelőzőleg egy-egy betegnek a kórházba — vagy onnan a lakására való szállítása — hintón, bérkocsin, szekéren, vagy fedett, kosárból font hordágy segítségével történt, amelynek kényelmellen és célszerűtlen voltáról ma már csak a múlt századbéli öreg emberek tudnak beszélni. Csak a hadsereg rendelkezett tábori betegszállító-kocsikkal és a Vöröskereszt-Egyletnek volt egynehány hordágyakkal ellátott batárja.

A mentőegyesületek ezen betegszállítási vállalkozása díjazás ellenében történvén, az intézmény fenntartásának jövedelmeit argumentálisan növelte. És hogy a társadalmi alapon fenntartott mentőegyesületeknek erre a jövedelemre égető szükségük volt és van jelenleg is, ezen jelenség nem képezheti vita tárgyát.

A tűzoltóságok szervezetében működő mentők is ugyanezen csapáson haladva, — az első segélynyújtáson kívül — a magánbeteg-szállítást is vállalják, mivel ez a testület fenntartási költségeihez való hozzájárulás szempontjából számottevőnek bizonyult.

Azóta, különösen a fővárosban több magánbetegszállító-vállalat létesült, melyek jómódú betegeket, orvosi kíséret mellett, lakásból kórházba,

vagy megfordítva, szállítanak; sőt autó-betegszállító-kocsival, távoli vidéki városokba, vagy onnan elhozandó betegek szállítását vállalják. Külföldön újabban már repülőgépen is szállítanak betegeket, mely módszer — tekintettel a rázásmentességre és gyorsaságra — az autón való szállítás kényelmét lényegesen felülmulja.

A mentőknek ezen saját fenntartásukhoz szükséges jövedelmező vállalkozása helyénvalónak tekinthető mindaddig, amíg a tulajdoképeni hivatásuk, az első segítségnyújtás eszközlése és a balesetet szenvedettek azonnal való szállítása, fennakadást nem szenved. Vagyis hogyha a mentők annyi tartalékszerrel, fogattal és mentővel rendelkeznek, hogy a betegszállításra is jut azokból.

Ott azonban, ahol annak a mentőegyesületnek, vagy tűzoltóságnak csak egyetlen lófogató-, vagy autó-mentőkocsija van, ott nagyon alaposan megfontolandó, hogy a jövedelmet hajtó betegszállításra kínálkozó alkalom miatt az intézmény vezetősége kitegye magát annak a lehetőségnek, hogy amikor sürgős balesethez hívják a mentőket, akkor ne legyen képes a tulajdonképeni rendeltetésének eleget tenni, mivel az egyetlen, vagy a második mentőkocsi is, valahol kinn a városban, vagy azon kívül magánbeteget szállít.

Pedig ilyen kockázatos eset megtörténtéről van tudomásunk, hogy néhány év előtt egy ízben, a főváros környékén levő város tűzoltó-mentői az egyetlen lófogató mentőkocsijukon jókor reggel a fővárosba szállítottak egy nőbeteget, aki kórházban való elhelyezést igényelt. A kérdéses időben mutatkozó kórházak túlzsúfoltsága miatt a beteggel kórházról-kórházra járva, végül is azt nem sikerült sehohsem felvételni, úgyhogy estelélé ismét lakására kellett visszazállítani. Csodálatos szerencse, hogy e napon, az ipartelepekkel bíró városban, egy baleset sem fordult elő.

Ilyen kockázatos esetnek, a mentői szolgálat folyamán, semmiesetre sem szabad előfordulni. Ahol pedig a betegszállítási igények növekedőben vannak, ott okvetlen fejleszteni kell a mentői berendezést és a szállítóeszközök számát, mivel ezek beszerzése és azok fenntartása a szállítási költségekből túlnyomórészen megtérül. Másfelől pedig a mentői készenléti állomány növelése annak a mentői intézménynek teljesítőképeségét mindenesetre fokozni fogja és akkor azt a mentőcsapatot, valamely tömeges baleset alkalmával is, minden lehetőségre készen fogja találni.

Dr. Balogh Dezső.

Lauri Gustafsson, Helsinki (Helsingfors, Finnország) hiv. tűzoltó-főparancsnok folyó évi augusztus hó 15-én európai tanulmányútjában a budapesti hivatásos tűzoltóságot látogatásával tisztelte meg. A központi tűzoltólaktanya megtekintése után Blasnek Hugó főparancsnok-helyettes riasztotta a teljes létszámú készenlétet, mely 10 autószerrel vonulás közben is bemutatta készülttségét. Ezután az egyik 3000 literes motoros-fecskendő vízzel szerelt 3 gőzfecskendő sugárának, majd 6 egységessugarának, végül az I-ső, a II-ik és a IV-ik kerületi tűzörségek bemutatása következett. Az illusztris vendég a látottak felett mindvégig csodálkozásának és elismerésének adott kifejezést és különösen a csapat példás fegyelmezettsége, melyet eddigi útjában sehohsem tapasztalt, ragadta meg figyelmét.

SZÖVETSÉGI ÜGYEK.

A m. kir. belügyminiszter a Magyar Országos Tűzoltó-Szövetségnek, a vállalatok kötelekébe tartozó tűzoltók tűzoltói ténykedésük közben szenvedett balesetnek — üzemi balesetté való minősítése tárgyában tett előterjesztésére — az országos tűzoltó-szövetséghez 157.050/1927. VIII. szám alatt a következő leíratot intézte:

Utalással a 90/1926. számú előterjesztésére, értesítem a Szövetséget, hogy a m. kir. népjóléti és munkaügyi miniszter úr hozzám intézett átirata szerint a Szövetségnek az a kérése, hogy rendelettel mondassék ki az, hogy a vállalati kötelekébe tartozó tűzoltóknak tűzoltói ténykedésük közben szenvedett balesete egyáltalában üzemi balesetnek minősíthetők és a kártalanításra minden esetben az Országos Munkásbiztosító Pénztár kötelezettség, nem teljesíthető.

A munkásbiztosításról szóló 1907. évi XIX. t.-c. a biztosított alkalmazottaknak baleset esetén való kártalanítását ahhoz köti, hogy az alkalmazott üzemi balesetet szenvedjen, illetőleg, hogy oly szolgálat közben érje a baleset, amely szolgálat a munkaadó vagy megbízottja rendeletéből vagy az üzem érdekében teljesített. A törvénynek ebből a rendelkezéséből következik, hogy amennyiben vállalatoknak azok a biztosításra kötelezett alkalmazottai, akik tűzoltói tevékenységet fejtenek ki és vagy az üzem telepén, vagy bárhol máshol keletkezett tüzesetnél, a fentemlített tevékenység keretén belül, amennyiben azt a munkaadónak esetről-esetre vagy általában kiadott rendelkezése alapján végzik, balesetet szenvednek, az Országos Munkásbiztosító Pénztár terhére kártalanítandók.

Az Országos Munkásbiztosító Pénztár egyébként a felmerülő esetekben a legmesszebbmenő méltányosságot gyakorolja a felekkel szemben, s amennyiben közte és az érdekelt felek között ebben a kérdésben konkrét esetekben mégis vita keletkeznék, úgy a munkásbiztosítási bíróság döntése vehető igénybe arra nézve, hogy fennáll-e a balesetet szenvedett vállalati tűzoltónak az Országos Munkásbiztosító Pénztárral szemben kártalanítási igénye, vagy sem.

Budapest, 1927. évi augusztus hó 10-én.

A miniszter rendeletéből:

Dr. Kontz s. k.,
miniszteri o. tanácsos.

A Magyar Országos Tűzoltó-Szövetség elnökségi ülése 1927. július hó 23-án. Breuer Szilárd alelnök az ülést megnyitván, *Csermák Hugó* m. kir. kormányfőtanácsos, a Komárom—Esztergom vármegyei Tűzoltó-Szövetség elnöke, az országos választmány tagjának f. évi július hó 11-én történt elhalálzásáról szóló jelentést az elnökség mély sajnálattal vette tudomásul.

Breuer Szilárd alelnök a tűzoltó-tanfolyamok és a tűzoltóviszti vizsgákra vonatkozó belügyminiszteri rendelet kiadása ügyében tett eddigi eljárását, valamint azon értesülését ismertette, hogy a m. kir. belügyminiszter Ónagyméltósága elnöklete alatt, ennek tárgyában, f. évi szeptember havában értekezlet fog tartatni. Erdély Ernő előadó indítványára az elnökség elhatározta, hogy az Országos Tűzoltó-Szövetség Rothermere lordot angol és magyar nyelvű felirat útján üdvözölni fogja. Az aláírások a székesfehérvári választmányi ülésen fognak eszközölni.

Ezután a főtitkár a múlt elnökségi ülés jegyzőkönyvét olvasta fel, melyet az elnökség észrevétel nélkül tudomásul vett. Székesfehérvár

sz. kir. város polgármesterének az Országos Tűzoltó-Szövetség választmányi ülésének Székesfehérváron való megtartása tárgyában intézett szíves meghívását az elnökség helyeslőleg tudomásul vette, valamint a hivatalos lapban előzőleg leközölt választmányi ülés tárgysorozatát is. Vida Pál előadó a Székesfehérváron tartandó ünnepségek tárgysorozatának közlése mellett az elnökség tagjainak lehetőleg augusztus 19-én este való megérkezését javasolta, melyhez az elnökség hozzájárult.

József főhercegnek, édesanyja elhunytá alkalmából, az Országos Tűzoltó-Szövetség nevében kifejezett részvét-nyilvánításért gróf Széchényi Viktor elnökhöz intézett köszönőlevele felolvasatván, tudomásul vétetett. A lengyel Tűzoltó-Szövetség által Posenben tartandó gyűlésre és kiállításra való meghívása bejelentetett. Ez ügyben a rendezőség előzőleg — a meghívás megköszönése mellett — arról értesítettett, hogy az orsz. szövetség ebből az alkalomból képviselőt nem küldhet. Tudomásul szolgált azon észrevétellel, hogy a szövetség a jövőben ily külföldi összejövetelek alkalmával lehetőleg képviseltesse magát.

Az elnökség Debrecen sz. kir. város és Hajdúvármegyei Tűzoltó-Szövetség azon bejelentését, hogy Hajdúszoboszló és Hajdúhadház városok ez évben szövetségi tagsági díjat nem hajlandók fizetni, azon elhatározással vette tudomásul, hogy ezen hátralékos tagdíj a jövő évben behajtassék.

Breuer alelnök bejelentette, hogy Magyaróváron, pünkösöd második napján, a Mosonvármegyei Tűzoltó-Szövetség 40 éves jubileumán, az orsz. szövetséget Dr. Marinovich Imre alelnök képviselte.

Az elnökség Debrecen sz. kir. város és Hajdúvármegyei Tűzoltó-Szövetség azon átiratát, melyben a biztosító-társaságoknak a tűzrendészeti és tűzoltói kiadásokhoz való hozzájárulását a m. kir. kormánytól a vármegye törvényhatósági bizottsága útján kérelmezte, tudomásul vette. Alelnök azon bejelentése, hogy a Pest-Pilis-Solt-Kiskunvármegyei Tűzoltó-Szövetség két szaktanfolyamának záróvizsgáján, — nevezetesen Újpesten Dr. Balogh Dezső elnökségi tag és Kiskúnhalason Dr. Marinovich Imre alelnök képviselte az Orsz. Tűzoltó-Szövetséget, — tudomásul vétetett. A Pestvármegyei Tűzoltó-Szövetség azon kérelmét illetőleg, hogy a jövőben a 25 éves kir. díszermek, valamint a szolgálati érdemek iránti igények bejelentése az illetékes vármegyei tűzoltó-szövetségek tudomására hozassék, az elnökség úgy határozott, hogy Pestvármegye Tűzoltó-Szövetségének ezen kívánsága a lehetőség szerint teljesíthetők.

Csanád, Arad és Torontál vármegyék alispánjának azon bejelentését, melyben az orsz. szövetségtől f. évi augusztus hó 16—30-ig Kiszomborban kerületi tanfolyam tartásához való hozzájárulását kéri, az elnökség tudomásul vette, valamint azon bejelentését is, hogy a tanfolyam parancsnoki teendőit Papp Ferenc szegedi főparancsnok, az előadói tisztet pedig Dr. Roncsik Jenő debreceni főparancsnok, Horváth István szegedi parancsnok és Faragó Mihály kiszombori parancsnok vállalták el; a záróvizsgára pedig az Országos Tűzoltó-Szövetség képviselőjében Dr. Marinovich Imre alelnök küldetett ki.

Ezután főtitkár a m. kir. belügyminiszter 157.441/1926. VIII. sz. leiratát ismertette, mely a tűzifecskendők nyomótömlőinek összekapcsolására

szolgáló új mintájú, egységes csavar, — valamint a 2429/1926. sz. orsz. szöv. felterjesztésében ajánlott változásoknak kötelező elrendelését feleslegesnek nyilvánította. Elnökség ez ügyben a m. kir. belügyminisztériumhoz intézendő újabb felterjesztés intézését határozta el.

Breznay Imre egri tanfolyamparancsnok által beküldött kerületi tanfolyam órarendjét az elnökség tudomásul vette. A szarvasi önkéntes tűzoltó-testület fennállásának 25 éves évfordulója alkalmából rendezendő ünnepélyre, az elnökséghez intézett meghívása tudomásul vétetett; az országos szövetségnek a jubileumon való képviselőjére Dr. Marinovich Imre alelnök kérésére fel.

Vass Lajos Rudolf előadónak azon bejelentését, hogy a Jásznagykunszolgalmvármegyei Tűzoltó-Szövetség f. évi augusztus hó 3—20-ig terjedő időben Kunszentmártonban kerületi tanfolyamot rendez és a záróvizsgán az országos szövetség képviselőjét kérte, — az elnökség úgy határozott, hogy csak azzal a feltétellel hajlandó ezen tanfolyam kerületi jellegét engedélyezni, ha a beküldött órarendből kiderül, miszerint megfelelő tananyag mellett azon legalább 42 elméleti és 42 gyakorlati óra fog tartatni; ezenkívül az egész tanfolyam tartama alatt egy elnökségi előadó is jelen lesz. Az országos szövetségnek a záróvizsgán való képviselőjéről az elnökség később fog gondoskodni.

Ezután az elnökség a m. kir. belügyminiszter azon leiratával foglalkozott, melyben Nógrád és Hont, Borsod, Gömör és Kishont, továbbá Baranya—Bácsbodrog, valamint Somogy és Bihar vármegyékben tűzrendészeti ellenőrzések tartását rendelte el, melyekre az Orsz. Tűzoltó-Szövetség is meghívást nyert. Főtitkár ezen értesítés tárgyalása során bejelentette, hogy ezen ellenőrző kiutazások Nógrád és Hont, továbbá Borsod, Gömör és Kishont vármegyék területén f. évi július hó 13—15, illetve július 21—22-én már megejtettek. Ezen tűzrendészeti szemléken az Orsz. Tűzoltó-Szövetség képviselőjében Dr. Marinovich Imre alelnök és Nagy Sándor főtitkár vettek részt. Július 13—15-én megvizsgáltattak: Balassagyarmat r. t. város, Ersekülvadkert, Dejtár, Patak, Nagyoroszi, Alsópetény, Diósjenő, Tolmács, Rétság, Nagymaros, Nógrádverőce, Szob, Kemence, Letkés, Márianosztra és Nagyörzsöny községek. Július 21—22-én megvizsgáltattak: Miskolc th. város, Diósgyőr, Diósgyőr-vasgyár, Heőcsaba, Mezőcsáth, Gelej, Mezőnagy Mihály, Mezőkövesd, Sajókeresztúr, Sajószentpéter, Edelény, Szendrő, Rudabánya, Sajókaza, Bánhorvát, Bánfalva, Bata, Dédes és Bélapátfalva községek. Ezen szemlék eredményéről szóló jelentésnek a m. kir. belügyminiszterhez való felterjesztését az elnökség elhatározta.

Főtitkár az elnökségnek az 1926. évi, illetve az 1927. június hó 30-ig terjedő időszakról szóló jelentését olvasta fel, melynek az országos választmányi ülés elé való terjesztése határozottatott el. Pénztáros távollétében Breuer Szilárd alelnök az orsz. szövetség 1927. év első félévi pénztári állását ismertette, melynek tudomásul vétele után az ülést berekesztette.

A Magyar Országos Tűzoltó-Szövetség segélyző-pénztárának elnökségi ülése 1927. július hó 23-án. Az elnöki székét Breuer Szilárd alelnök foglalta el, akinek üdvözlő szavai után a május hó 20-án tartott elnökségi ülés jegyzőkönyve olvastatott fel, mely észrevétel nélkül tudomásul vétetett.

Ezután az elnökség Banna Jakab sásdi parancsnok részére — tűzoltói szolgálat közben

elszenvedett sérülése következtében előállott és 31 napig tartó keresetképtelenségének tartamára 62 pengő segélyt utalványozott.

Böszörményi János esztári tűzoltó részére, mivel sérülése tűzoltó-gyakorlatkozás közben állott elő, ebből eredő 12 napig tartó munkaképtelenségének tartamára 24 pengő segély utalványoztatott.

Somogyi Ferenc iváni tűzoltó részére, kinek sérülése tűzoltás közben történt, 15 napig tartó munkaképtelensége tartamára az elnökség 30 pengő segélyt utalványozott.

Nagy Károly földesi tűzoltó azon kérelmét, hogy az állítólag 1926. november 3-án történt tüzeset oltása közben meghűlt és ennek következtében epekő bántalma keletkezett, mely hosszabban tartó munkaképtelenségét váltotta ki, — az elnökség teljesíthetőnek nem találta, mivel a földesi önkéntes tűzoltó-testület az 1926. évben a segélyző-pénztár tagja nem volt.

Jung Károly bonyhádi tűzoltó részére, tűzoltó-gyakorlatkozás közben történt sérülése folytán előállott 14 napig tartó munkaképtelenségének tartamára, 28 pengő segély utalványoztatott.

Tözsér Lajos sárrétudvari tűzoltónak, tűzoltói szolgálatból eredő munkaképtelenségének időtartamára bejelentett segély iránti kérelmét az elnökség teljesíthetőnek nem találta, mivel nevezett tűzoltótestület az 1927. évre szóló tagsági díját mind e mai napig be nem küldötte; ezért az alapszabályok értelmében tagnak nem tekinthető.

Tánki Illés újfehértói tűzoltó részére, tűzoltás közben szerzett légcsőhurutja által kiváltott és állítólag 40 napig tartó munkaképtelenséggel járó bántalmának gyógytartamát az elnökség túlhosszúnak találta, és minthogy ezen betegség megfelelő gyógykezelés mellett 20 nap alatt oly javult állapotba hozható, hogy azzal az asztalos mesterséget folytatni lehet, ezért — a szakértői vélemény figyelembevételével — 20 napra 40 pengő segélyt utalványozott.

Janicsék György óbudai hajógyári tűzoltó részére, aki tüzesethez történt kivonulása közben súlyos természetű nyílt alszártörést szenvedett el, mely sérülésének gyógyulása hosszú időt igényel, — tekintettel azon körülményre, hogy a sérült kórházban fekszik és családja szükségét szenved, az elnökség az orvosi zárójelentés bevétele nélkül — a véglegesen megállapítandó segélyösszeg terhére — 50 pengő előleget utalványozott.

Ezután az elnökségnek a segélyző-pénztár működéséről szóló 1926. évi jelentése olvastatott fel, melynek az országos választmányi ülés alkalmával tartandó segélyző-pénztári közgyűlés elé való terjesztése határozottatott el. Végül az elnökség Breuer Szilárd alelnök azon bejelentését is jóváhagyólag tudomásul vette, hogy a segélyző-pénztár közgyűlésének 1920. augusztus hó 20-án Székesfehérváron való megtartásáról szóló meghívót a „Tűzrendészeti Közlöny“ útján közhírré tette, amire az ülés véget ért.

Kerületi tűzoltótanfolyam Egerben. A Heves vármegyei Tűzoltó-Szövetség augusztus hó 17—31-ig Breznay Imre vármegyei tűzrendészeti felügyelő kezdeményezésére és parancsnoksága alatt kerületi tűzoltótanfolyamot tartott, amelyen 37 hallgató vett részt, kik közül 33 legalább érettségi bizonyítvánnyal rendelkezett, úgy, hogy elmondhatjuk, nívó tekintetében talán még egy tanfolyam sem szárnyalta túl az egrit. A hallgatók polgári foglalkozása a következő volt: jegyző 13, tanító 8, államvasúti tisztviselő 2, kereskedő 2, szolgabíró 1, városi tanácsnok 1, városi aljegyző 1,

ügyvéd 1, városi pénztárnok 1, gyógyszerész 1, malomtulajdonos 1, községi tisztviselő 1, ügyvédjelölt 1, szövetkezeti könyvelő 1, csizmadiamester 1, festőmester 1. Vármegyék szerint a megoszlás a következő volt: Borsod vármegye küldött 2, Hajdú 2, Heves 27. Jásznagykúnszolnok 2, Pest 2, Zemplén 1 és Vas vármegye 1 hallgatót, amelyből kitűnik, hogy országsszerte mily szükséges volna minél több kerületi tűzoltótanfolyamot rendezni, de csak az arra alkalmas helyeken. A tanfolyam előadói voltak: Breznay Imre Heves vármegye tűzrendészeti felügyelője, mint tanfolyamparancsnok, az Országos Szövetség részéről Falussy Károly szövetségi titkár, Papp Ferenc szegedi és Dr. Roncsik Jenő debreceni tűzoltó-főparancsnokok, elnökségi előadók továbbá Dr. Alföldi Béla, Lipcsey Ákos és Práff Nándor járási tűzrendészeti felügyelők, Dr. Czigler Henrik városi tisztí főorvos, Balassa Márton vármegyei számvevőségi főnök és Rapcsák József városi műszaki tanácsos. A záróvizsga július 31 én volt, melyen a Magyar Országos Tűzoltó-Szövetséget Dr. Marinovich Imre szövetségi alelnök képviselte. A hallgatók által elért eredmény a várakozásnak minden tekintetben megfelelt. Örvendetesen lehetett tapasztalni, hogy a tűzoltóügyek intézésében az intelligencia mindig nagyobb és nagyobb tért hódít.

Komárom—Esztergom vármegyék tűzoltónapja.

Tatatóváros, 1927. VIII. 14.

Szép, verőfényes reggelre virradt a csinos, rohamos fejlődésnek indult, élénk forgalmú nagyközség lakossága... A vasárnap reggel máskor megszokott ünnepi csendjét most hangossá teszi a mindenütt felhangzó tűzoltókürtök ébresztője, hirdetve mindenkinek, hogy ma nagy nap lesz, a tűzoltók napja... Háromszázegynéhány tűzoltó gyűlt össze a két megcsonkított vármegye területéről, hogy nyilvánosan tanúságot tegyenek egyévi működésük eredményéről, hogy összemérjék lelkesedésük szülte készültségüket, hogy ápolják együttlétük alatt a bajtársi szeretetet, s hogy új erőt merítsenek további munkásságukhoz...

Midőn sisakosan, zárt sorokban elvonulnak a tűzoltó-századok a tatai grókok nagy történelmi multú várkastélya előtt, szívünk megtelik különös érzésekkel s ezek hatása alatt lelki szemeink előtt elrohan e hely nagy történelmi multja, hol magyar királyok laktak, hol magyar országgyűlést tartottak, hol a magyar katona bátorságával szintén hírt, dicsőséget szerzett a magyar névnek... majd a jövőbe tekint lelkünk s látjuk az ezeréves multjából föltámadó Nagymagyarországot... régi dicsőségében, régi fényében... a tűzoltózubbony alatt megfeszülnek izmaink s érezzük — tudjuk, hogy a tűzoltók ott lesznek mind az első hívó szóra, ott az első sorban s mennek „Előre“, hogy magyar nóta zengje be az erdős Kárpátokat... Erdély bérceit s az Adria kék vizét.....

A megjelent tűzoltók a verseny előtt szent misét hallgattak, mely után Reviczky Elemér szövetségi elnök az összes csapatok fölött díszszemlét tartott.

A versenyek két nagyobb csoportban zajlottak le. A Kossuth-téren, a városháza előtt a városias, fejlettebb csapatok mérkőztek egymással, hol a legjobbnak az *esztergomi önkéntes* tűzoltócsapat minősített, s a Reviczky nagyvezüst vándorserleget nyerte, amelyhez a tatai kis serleg végleges díjul csatoltatott. E díjat az adományozó a legjobb csapatnak szánta.

Az I. díjat a *komáromi* önkéntes tűzoltótestület, a II.-at a *dorogi* és a III.-at a *tatabányai* csapat nyerte el

A második csoportban a fiatalabb (kezdő) csapatok mérkőztek két alcsoportban. A vármegye ezüstserlegét ez évben mint legjobb csapat a *nyerges-újfalui* önkéntes testület nyerte el.

A versenyen már résztvett csapatok nehezebb feladatát megoldó versenyzők között I. a *tokodi*, II. *Tát* és III. a *süttöi* önkéntes testület lettek.

A fiatalabb versenyzők között pedig I. a *dunaalmási*, II. a *vértés-szöllősi* és III. a *felsőgallai* testület volt.

A legjobb vezénylő díját *Meitner Miklós tokodi* parancsnok nyerte el.

Egyéni díjat kaptak ezenkívül Dallos János esztergomi szakaszparancsnok és a komáromi lengyári csapat N₁-es szerelője.

A tűzoltótestületektől teljesen függetlenül verseny-gyakorlatokat mutattak be ezenkívül a *levente-tűzoltócsapatok* is, melyek között mint a legrégebb s legagilisabbnak, a *táti-leventéknek* ítélte a jury a vármegyei testnevelési bizottság által ajándékozott ezüstkoszorút, mint vándordíjat.

A versenygyakorlatok után a komáromi önkéntes tűzoltóság új motoros fecskendőjét mutatta be, majd a szövetség évi közgyűlése tartatott meg, ahol a rendes évi jelentés, számadás, költségvetésen kívül szétosztattak a versenydíjak és kimondatott, hogy a jövő évi közgyűlés és verseny, tekintettel az esztergomi tűzoltótestület 60 éves fennállási jubileumára, *Esztergomban* fog megtartani

Kiemelendő pontja volt a közgyűlésnek gróf Széchenyi Viktor ünneplése szövetségi elnökségének 25 éves évfordulója alkalmából. Épp ezen a napon volt a közszeretében és tiszteletben álló gróf elnöki választása 25 év előtt Egerben. A szövetség közgyűlése Széchenyi Viktor grófol, a tűzrendészeti és tűzoltóügyek előbbrevitele érdekében kifejtett önzetlen, kitartó és példás tevékenységének 25 éves évfordulója alkalmából, elismerése, tisztelete és ragaszkodása kifejezésül, a szövetség *díszelnökéül* választotta s elhatározta, hogy az erről szóló díszoklevelet az országos választmányi ülésen fogja átadni szeretett elnökének.

A közgyűlés után közös ebédet vettek részt a tűzoltók, hol a jól végzett munka után vidám hangulatban, gyorsan fogytak az izletes ételek s jó italok..., majd a jelenlevő felsőgallai és nyerges-újfalui tűzoltózenekarok jó magyar csárdásai mellett az előbb még fáradt tűzoltók csakhamar táncra perdültek.

László István.

A Fejér vármegyei tűzoltó-szövetség folyó évi augusztus hó 28-án Cecén tartotta meg szokásos évi közgyűlését. Az előző napi nagy esőzés, sőt a vasárnap reggeli zimankós idő miatt mindenki azt várta, hogy a gyűlés gyéren látogatott fog lenni és a tervezett tűzoltói versenygyakorlatok is elmaradnak.

Ennek dacára, a szövetség elnökének már évek óta kifejtett újraépítő lelkes buzgólkodása folytán fellendült érdeklődés oly magas fokra emelkedett immár, hogy a szövetség 40 évi fennállása óta ilyen látogatott ülés még nem is volt. Az ülésen résztvett a megyéből 45 tagtestület, mintegy 600 tűzoltóval.

Megjelentek a tanulságos gyűlésen a környéki uradalmak tulajdonosai, gazdatisztjei, jegyzői, tanítói és előjárói élükön gróf Zichy Aladár vajtai nagybirtokossal, s köztük Farkas Elemér országgyűlési képviselővel és Szluha Aladár nagybirtokossal. Az összesereglett tűzoltóságot Vida

Pál várm. t. o. szöv. titkár vezette, kiket a vasúti állomáson a község képviselőtestülete nevében Göncz István vezető jegyző üdvözölt. Majd a csapatok zárt sorokban a községbe vonultak, hol mindenekelőtt istenítiszteleten vettek részt, melynek befejezte után a Himnuszt énekeltek.

Ezután kezdetét vette a szövetségi közgyűlés, melyen az alispán képviselőjében Kenessey Gyula járási főszolgabíró jelent meg. Itt a Hiszekegy elmondása után Vida Pál titkár beszámolt az elnökség egyévi tevékenységéről, majd bemutatta a múltévi zárszámadást, melyeket a közgyűlés helyesléssel vett tudomásul és a számadási felmentvényt megadta. A megüresedett sárbogárdi járási tüzr. felügyelői tisztségre Jeges László kir. adótisztet kandidálta a gyűlés, míg a lemondott ifj. Roth Istvánt tiszteletbeli kinevezésre fogja ajánlani. Élénk vita indult meg a versenybírótság megválasztásánál, melynek kapcsán kimondatott, hogy jövőre a versenyző csapatoknak a helyi testület fecskendővel próbagyakorlatot tartani nem szabad, hanem netáni egységes fecskendő hiányában az elnökség szerezzen ilyen gépet — esetleg kölcsönzés útján.

Kováts István velencei tűz. par. felszólalása folytán elhatározatott, hogy a fennálló miniszteri rendeletben előírt egyenruha, fekete sapka és más személyi felszerelésnél a szabályoktól való eltérést szükség esetén főszolgabírói úton toroltassa meg az elnökség.

Ezek után Kenessey Gyula főszolgabíró lendületes beszéd kíséretében kiosztotta azon pénzjutalmakat (fejenként 20 pengőt), melyet Vida Pál titkár az ő nevét viselő alapítvány kamataiból öt régi, buzgó önkéntes tűzoltónak adományozott. Ilyen jutalmat kaptak: Grill Géza tabajdi, Sudár Mihály sárosdi, Borsos József nagyvelegi, Balogh Endre dunapentelei és Jeges István velencei tűzoltók, míg 30 más, szorgalmas megyebeli tűzoltó alispáni dícséretben részesült.

Ebédután folytak le a versenyek rengeteg közönség jelenlétében. A megjelent tűzoltócsapatok közül 24 testület jelentkezett versenyre, melyek közül tényleg részt vett azon Hercegfalva, Kajászó-szentpéter, Baracs, Káloz, Sáregres, Velence, Aba, Adony, Pusztægres, Sárszentágota, Baracska, Sárbogárd, Tárnok, Sárszentmiklós, Seregélyes, Nagylók, Sárkeresztúr, Igar, Alap, Sárosd, Nagyláng és Szászhalombatta községek tűzoltósága.

Ezen csapatok közül tizenheten különböző hasznos tűzvédelmi eszközöket nyertek jutalmul, mivel több versenytárgy nem állt a zsüri rendelkezésére, míg a többiek dícsérő okleveleket kaptak.

Érdekes, hogy az első díjat a pusztákból álló Nagylók községe nyerte jól fegyverezett és kitűnően begyakorolt pusztai cselédségből álló tűzoltóival, kiket az egyik uradalom gépésze vezetett. Nagyobb jutalmat nyertek Adony, Sárbogárd és Velence tűzoltósága.

A versenyek végeztével a tűzoltócsapatok díszmenetben elvonultak, amire e sikerült tűzoltónap véget ért.

Viri probati.

A háromnegyed év előtt lezajlott budapesti Kossuth Lajos-utcai filmraktár égésének excentrikus tombolása még nem mosódott el emlékeztünk látkőréből és ma is szörnyűködünk annak rémségei felett. A magyar kir. belügyminiszter e tűzvészt követő nyolcadnapra Budapest székesfőváros polgármestere útján írásos dícséretre érdemesítette a hivatásos tűzoltóságot, mivel 10 emberélet és megmérhetetlen értékű ingatlan vagyon

megmentése — ily nehéz viszonyok közt — nem volt könnyű feladat.

Am a legfelső tűzrendészeti hatóság fejének ezen illetékes elismerésével még nem merült ki annak az emberfeletti hősi cselekedetnek dicsőítése, mert 1927. augusztus 15-én kelt magas elhatározásával a kormányzó Öfömméltósága legfelső elismerésével, — továbbá egy ezüst- és négy bronz-érdemérem adományozásával tetőzte be e viharos esemény leküzdőinek dícséretét.

Az elsőnek kitüntetett, *Blasnek Hugó* parancsnok, volt e tűzeset oltásának legkritikusabb perceiben a fővezénylő. Hosszú tűzoltói szolgálata folyamán szerzett gazdag és értékes tapasztalatait és magát feltaláló lélekjelenlétét ez esetben is alkalma volt értékesíteni.

1732-ik tűzesete volt ez, melynek oltásában aktíve résztvett és amellyel megkoronázta eddigi sikeres tűzoltói pályafutását. Háborús szolgálataiért nyert érdemjelei mellé, melyekre mint százados a harctéren érdemesült, ezen legújabb kitüntetése, méltán sorakozik.

A második kitüntetett *Benedek Mihály* tűzoltótiszt, a fiatalabb nemzedék egyik legagilisabb tagja, aki mint volt gyalogos főhadnagy, a háborús vészben — a nehéz helyzetekhez szokott és megédzett szívvel és tettekészséggel, — e tűzesetnél a vezénylő parancsnoka rendelkezéseinek ügyes és talpraesett végrehajtásával tüntette ki magát. Nehéz és veszedelmes szolgálatának további sikeres folytatását szívből kívánjuk.

Polgár Sándor, Bognár Károly, Molnár Dániel tűzoltó törzsőrmestereket és *Ultzinger József* tűzoltó őrmestert, a fővárosi hivatásos tűzoltóaltiszti kar büszkeségeit is méltán érte e legfelső kitüntetés. Könnyű ott a vezénylőtisztek helyzete, aholatűzörsegeik élén négy ilyen kemény és vihar-edzett férfiú vonul fel oda, — ahol nagy a veszély. Ezeket nem biztatni, hanem visszatartani kell a túlmerész cselekedetek végrehajtásától.

Viri probati! Legyetek százszor, ezerszer üdvözölve, ti „derék, kipróbált férfiak“!

Szerkesztő.

H I R E K

Királyi díszérem. A belügyminiszter a tűzoltás és mentés terén 25 éven át kifejtett érdemes tevékenység jutalmazására alapított díszérmet újabban a következőknek adományozta: Komlós Ferenc t. tűzoltóparancsnok, Boross József őrparancsnok, Szilágyi Benjamin őrparancsnok (Öcsöd), Degen-dorfer Mihály alparancsnok és Fruhmann János szertáros (Sopronbánfalva).

Kitüntetés. Öfömméltósága a kormányzó megengedte, hogy a budapesti IV. ker. Kossuth Lajos utca 6. szám alatt levő házban, 1926. évi december hó 1-én előfordult tűzeset alkalmával, a mentési munkálatoknál különös érdemes tevékenységet tanúsított *Blasnek Hugó* tűzoltóparancsnoknak elismerése tudtul adassék, továbbá *Benedek Mihály* tűzoltótisztnak a Magyar Ezüst Érdemérmét, végül *Polgár Sándor, Bognár Károly, Molnár Dániel* tűzoltó törzsőrmestereknek és *Ultzinger József* tűzoltó őrmesternek a Magyar Bronz Érdemérmét adományozta.

A budapesti tűzoltótestületek szövetsége elnökének, *Breuer Szilárd* tűzoltófőparancsnoknak negyvenéves szolgálati jubileuma alkalmából 1120 pengő felajánlásával alapítványt létesített. A m. kir.

népjöelési és munkaügyi miniszter az alapítvány alapítólevelét jóváhagyta és a szövetségnek nemeslelkű és követendő példának szolgáló cselekedetéről köszönetét fejezte ki.

A francia bellígyi kormány az éghetetlen film kötelező használatának életbeléptetése tárgyában rendeletet adott ki, melynek terminusát visszavonhatatlanul 1928. április 1-ében állapította meg.

A francia kormány már 1922. évben megállapodott a francia filmvállalati érdekeltségekkel és 1925. január 1-ével el is rendelte az éghetetlen film kötelező bevezetését. Ezen rendelet életbeléptetése annakidején azért halasztatott el, mivel még igen sok celluloidfilm volt raktáron, viszont a rendelkezésre álló éghetetlen filmmennyiség még nem volt elegendő.

A filmgyárak annakidején azt is elhatározták, hogy már 1926. január 1-től kezdve a kópiák számára csak éghetetlen filmet használnak, amiáltal elegendő idő maradt arra, hogy a rendelkezésre álló celluloid-filmmennyiséget kereskedelmi leg értékesíteni lehessen.

E kérdés rendezése tűzrendészeti szempontokból mindenesetre megnyugtatónak ígérkezik, amennyiben ezáltal a rettegett mozi-tűzveszedelmek lehetősége megszűnik.

Machay József.

A tűzoltószer — melynek láttára nyugalom és bizakodás száll a lelkünkbe — ezúttal szomorú kötelességet teljesített Cinkotán. Augusztus hó 29-én vitte utolsó útjára Machay Józsefet, a cinkotai önkéntes tűzoltó-testület alparancsnokát.

Nemes szívvel és lélekkel megáldott bajtársat szőlített el benne a korai halál.

Hat éve volt tagja a testületnek, mely éppen a legnehezebb időket élte; és ezekben a nehéz időkben soha el nem fáradva, soha el nem csüggedve, de új eszméktől sarkalva, mindig nagyobb és nagyobbá igyekezett tenni testületét, mely mindig nélkülözni fogja buzgó ügyszeretét, nemes áldozatkészségét és munkásságát.

A közszeretet és becsülés osztatlanul nyilvánult meg iránta impozáns temetésén, ahol testülete nevében Schumacher Antal parancsnok búcsúztatta a kedves bajtársat. Szép és megható szavai adták tanújelét a testület szeretetének, mellyel életében körülvette és fájdalmának, mellyel korai halálát elsíratta.

Kirchknopf Károly kőszegi lakos f. évi augusztus hó 6. és 7-én, a magyar országos tűzoltó-szövetség elnöksége által kiküldött vizsgabizottság előtt, a tűzoltótiszti vizsgát sikerrel letette, amelynek alapján részére a tűzoltótiszti képesítését igazoló bizonyítvány kiállított.

A Felcsuti Önkéntes Tűzoltó-Testület f. évi augusztus hó 14-én, fennállása 40 éves évfordulója alkalmából, zászlószenteléssel egybekötött jubiláris ünnepélyt rendezett, melyen a zászlóanyai tisztet békési Békéssy Eleménné, Ó-barokpusztai földbirtokosnő töltötte be. Az ünnepélyen Alcsut, Csabdi, Doboz, Tabajd, Bicske és Etyek tűzoltóságai 112 főnyi összlétszámmal vettek részt, melyhez a felcsuti levante-csapat is csatlakozott. A vármegyei tűzoltó-szövetséget Vida Pál titkár képviselte. A szolgálati érdemek kiosztásával kapcsolatos, ezen sikerült tűzoltó-ünnepély, népesen látogatott táncmulatsággal végződött.

Zemplén vármegye tűzrendészeti állapota.

A vármegye újonnan kinevezett tűzrendészeti felügyelője, Vitéz Zombory József, Sátoraljúj helyi hivatásos tűzoltóparancsnoka három hónapi utazás és munka után most állította össze 80 ívoldalra terjedő jelentését Zemplén vármegye tűzrendészeti

állapotáról, mely bizony siralmas képet mutat. A vármegyének 73 községe és összesen csak hat tűzoltósága van, a többi községekben egyik-másik helyen papíron szerepel a tűzoltóság, de nem működik. A vármegyei felügyelő összeírta a legszükségesebb hiányzó felszerelési tárgyakat, melyek a következők: 63 fecskendő, 5000 méter nyomótömlő, 51 vizeslajt, 104 létra, 114 csáklya, 340 veder, 125 takaróponyva; szertár alig van itt-ott, az sem megfelelő, majdnem mindenütt új szertár építése is szükségessé válik. A vármegyei felügyelő a maga részéről mindent elkövet, hogy ezeken a lehetetlen állapotokon segítsen, s most az alispántól és a belügyminisztériumtól függ, hogy vajjon Zemplén vármegye tűzrendészeti állapota a régiben maradnak-e, vagy pedig itt is megindul a fejlődés és a 230.000/1925. B. M. rendelet intézkedései végre is fognak hajtatni.

Zalaszentgróton f. évi augusztus hó 3-án, hajnali 3 órakor a gyógyszerár pincéjében tűz ütött ki. 3 kgr. foszfor öngyulladás következtében lángbaborult, melytől a környező állványok és az azokon levő szalmába göngyölt áruk is tüzet fogtak. A tűzoltóság fűstkészülék hiányában, a sűrű fojtófüst miatt, a pincébe behatolni képtelen volt és két fecskendő sugarát a pince ablakain át irányította az égő tárgyakra. Utóbb két porszívógép segítségével sikerült a pincehelyiségben összegyűlt sűrű füstöt annyira megriktítani, hogy a tűzoltóság a pincébe nyomulhatott, ahonnan egy hordó benzint és egy hordó alkoholt idejében kimentett. A takarítási munkálatok reggel 5 óráig tartottak, amikor a tűzoltóság visszaszerelt és bevonult.

Tűzoltónap Szentesen. Aug. 14-én a magyar Alföld e virágzó városában lélekemelő tűzoltóünnep folyt le, mely bár arányaiban kicsiny, de jelentőségében annál nagyobb eseménynek mondható. Csongrád vármegye tűzrendészete ugyanis az elmúlt évtizedekben csak papíron létezett, soha semmiféle életjelt magáról nem adott és a tűzrendészet fejlődése csak egy-két község agilis helybeli tevékenységére szorítkozott. E siralmas állapotot a két év előtt kinevezett vármegyei tűz. felügyelő — Blázsik Mátyás — Szentes város hiv. tűz.-parancsnoka olyképp segítette, hogy a belügyminiszteri rendelet alapján a községeket tűzoltóság létesítésére buzdította, illetve szorította. Személyes fáradhatatlan utánjárással a vármegye és Szentes városa megért vezetőinek támogatásával elérte, hogy a megye 16 községéből immár 13-ban megalakult a tűzoltóság. Szeder Ferenc országgyűlési képviselő, Farkas Béla főispán, Dr. Kövér Imre várm. főjegyző, Dr. Négyessy Imre polgármester, Dr. Lakos István városi főjegyző hathatós támogatása tette lehetővé, hogy végre felengedett a dermedtség, a rettenetes közöny és a tűzoltóélet immár kezdetét vehette. A bajtársi összetartás, a szakszerű törekvés felkeltésére a vármegyei verseny megrendezése látszott legalkalmasabbnak, s mert a szentesi önk. tűz.-testület, melynek elnöke Nagy Imre ny. városi főjegyző, parancsnoka Kádár Árpád ny. gazd. felügyelő, alparancsnoka Zsoldos Géza rtsg. igazgató, ügyésze Dr. Bonczos Miklós ügyvéd, orvosa Dr. Péter Pál, nagyszabású tűzoltónapot rendezett, ennek keretében illesztette. Ez volt az első alkalom, hogy a vármegye fiatal tűzoltói versenyre kelhettek. Sajnos, a meghívott 11 község közül csak 2 csapat: a dorozsmai Marossy Vince parancsnokkal, a sándorfaivi Barna György par.-al vállalkozott arra, hogy a régen fennálló szentesi önk. csapattal erejét összemérje. A többi a kezdet súlyos nehézségeivel küzdve, vállalkozni nem mert. Versenyen

kívül szerepelt azonban a szentesi realiskola cserkészcsapata is. A verseny az erzsébetteri sporttelepen folyt le a helybeli előkelőségek, hatóságok és nagyszámú közönség jelenlétében, a következő eredménnyel: kocsifecskendő 5-ös iskola szerelésében első, díszokmánnal kitüntetve, a dorozsmai önk. tűz.-testület; 9-es iskolaszerezésben első ugyancsak a dorozsmai csapat, kitüntetve a Szentés város által adományozott ezüstserleggel. Az 5-ös gyorsszerelésben első, a szentesi bankok és ipartelepek által adományozott ezüst serleggel kitüntetve, a szentesi önk. testület. A 9-es gyorsszerelésben első, a Csongrád vármegye által adományozott ezüstserleggel kitüntetve, a sándorfalvai önk. tűz.-testület. A legjobb vezénylőnek szánt első díjat, a Mátrai Antal és Tsa cég által adományozott ezüst cigarettatárcát Sós Lajos, a dorozsmai testület alparancsnoka, míg a második díjat, a Köhler István cég által adományozott ezüst cigarettatárcát a cserkészcsapat oktatója, Bagi Imre szentesi hiv. tűz.-őrmester nyerte el.

A versenyen kívül szereplő cserkészcsapatot a bírálóbizottság dicsérő okmánnal tüntette ki.

A versenyek befejeztével a budapesti Ligeti és Biró cég nagyszabású oltóbemutatót rendezett a „Total“ nevű száraz porral és szénsavval működő oltókészülékkel. A szakkörökben régen ismert és sokszor méltatott oltóeszköz ezúttal is bebizonyította a nagyszámú közönség és szakférfiak előtt, hogy a jelenkor egyik legjobb és legmegbízhatóbb készüléke. Amellett, hogy vízkárt nem okoz, az ártalmatlan porral meglepően gyors oltóeredményeket ér el, s a készülékben maradó, el nem használt oltóanyag mások ismét felhasználható. A jelenvoltak hálás tapsokkal honorálták azt az áldozatot nem kímélő fáradozást, mellyel Biró Vilmos cégfőnök és Poscher Frigyes, a cég mérnöke alkalmat nyújtott a kitűnő oltókészülék megismerésére és csodálattal szemlélte a 22 különböző máglya sikeres oltását, melynek méltó híret a szélrőzsa minden irányában széthinteni el nem mulasztja.

A tűzpróba után a versenydíjak kiosztása következett s ugyanakkor a Magy. Orsz. Tűz.-Szövetség 5 éves szolgálati érmét vették át a szentesi önk. tűz.-testület érdemes tagjai, nevezetesen: Piti István, Lakos János, Hirman Károly és Béládi István önk. tűzoltók.

Úgy a versenyeknél, mint egyéb alkalmánál, a díszbédnél, népnünnepélynél stb. a szegedi önk. tűz.-testület 40 tagú zenekara játszott. Ez a zenekar 10—15 éves fiúkból áll és Beer József volt katonai karmester kitűnő pedagógiai képességeit és lankadhatatlan fáradozását dicséri. A tűzoltóegyenruhában levő fiúk kifogástalan szép játéka mindenhol élénk tetszést keltett.

A díszbédet a szentesi iparos nőegylet bájosa asszonyai és leányai főzték és rendezték, ezzel adva megbecsülést a tűzoltókkal szemben, kik hálás köszönettel fogyasztották el a kitűnő konyha kitűnő főztjét.

A zenés ébresztővel kezdődő és a délutáni népnünnepélyvel, este tűzijátékkal végződő remekül sikerült tűzoltónap még sokáig fogja éreztetni buzdító hatását és remélhetőleg anyagilag sem maradt várakozáson alul.

D. J.

Széchenyi Viktor gróf urhidai magtárának égése. F. évi augusztus hó 10-én éjjel hatalmas vihar vonult végig Sármentelén, miközben elénkünk urhidai magtárát villámcsapás érte és azt felgyújtotta. A zuhogó esőben egész éjjelen át lappangott a tűz és csak reggelfelé, amikor a zápor teljesen elállott, csaptak fel a lángok a magtárból.

A tűz hírére a major lakói és a község előljárósága azonnal munkába lépett. Az önkéntes tűzoltóság kezdetleges eszközeivel a helybeli és szomszédos községek lakosságának segítségével mindent elkövetett, hogy a tüzet elnyomja, mely fáradozása azzal estig eredménnyel is járt. A magtárban felhalmozva volt gabona elpusztult. A kár biztosítás révén megtérül. E tűzvész alkalmából az oltásban résztvevő községek előljáróságaihoz a következő köszönő sorokat intézte a főispán:

Érdemes Előljáróság!

*Sárszentmihály,
Szabadbattyán,*

*Urhida,
Falubattyán.*

A tegnapi napon urhidai majoromban előfordult tüzeset alkalmából a község tűzoltósága és egész polgársága a legnagyobb készséggel sietett a vész színhelyére s ott kemény, önfeláldozó munkájával fényes példát mutatott, hogy miként kell a magyar embernek bajba jutott szomszédján segíteni.

Midőn az Érdemes Előljáróság odaadó támogatásáért meleg köszönetet mondok, kérem, hogy mindazon polgártársaink s polgártársnőinknek, kik ruházatuk, sőt életük veszélyeztetésével étlen-szomjan maradván, a rekkenő hőség dacára minden erejök megfeszítésével oly hősi munkát végeztek, legőszintébb hálámat és köszönetemet tolmácsolja.

Sármentele, 1927. augusztus 11.

Hazafias üdvözléssel:
Gróf Széchenyi Viktor.

Tűzoltóverseny Budakalászon. A pomázi járás fiatal szervezésű tűzoltó-gárdája fényes tanujelét adta szigorú fegyelmezettségének, nagy begyakorlottságának, gyors és határozott fellépésének a vasárnap folyamán Budakalászon, a Klinger-gyár telepén lefolytatott általános járási tűzoltóversenyen és az ezzel kapcsolatban megtartott tűzoltó-ünnepélyen. A hatalmas területet teljesen megtöltő több ezer főre rúgó közönség sorában ott voltak a Vármegyei Tűzoltó-Szövetség részéről Csilléry Zoltán dr. vármegyei t. főjegyző, aki egyúttal Agoraszto Tivadar dr. alispánt is képviselte, továbbá Boross Imre szövetségi titkár, valamint Csepreghy Pál vármegyei és Hanisch György, Győrffy Tihámér járási tűzrend. felügyelők, Moits Péter főjegyző, szentendrei, Gruber Ferenc balassagyarmati, Doufrain János pestszentlőrinci tűzoltóparancsnok, azonkívül Bárczy Dezső államtitkár, Szilassy György az O. K. H. igazgatója, Fabró Ferenc törvhat. bizottsági tag, Piazza Antal építész-mérnök, Knezovics Bogdán földbirtokos, Lendvay Rezső bányatulajdonos, Dr. Garay Aladár ügyvéd, Oláh Sándor, Arany János és még számos fővárosi és környékbeli kiválóság. Az érkezett vendégeket a dísz-zászlóaljba felállított tűzoltó-testületek élén Zboray Géza dr. főszolgabíró és Németh Tibor a pomázi járás tűzrendészeti felügyelője, továbbá Dr. Szentpétery Lajos járási vezető főszolgabíró, Dr. Antal Péter főszolgabíró, Zapotoczky Jenő főjegyző és Dósa István tűzpar. fogadták. Az ünnepélyen résztvevő 12 tűzoltó-testület kb. 200 emberének felállása után Laktis Pál plébános táborig misét szolgáltatott, majd a Hiszekegy eléneklése után Dr. Zboray Géza főszolgabíró, a járási tűzrendészet vezetője nagyhatású beszéddel megnyitotta az ünnepélyt. Beszédében hangsúlyozta a tűzoltóság nemes hivatását, amellyel nemcsak az élet- és vagyónbiztonságnak tesznek nélkülözhetetlen szolgálatot, hanem a Krisztusi szeretetnek is lélekemelő példáját mutatják, mert nem nézik hol és kit ért baj, hanem válogatás nélkül,

életük kockázatásával sietnek a veszélyben lévők segítségére, ezenkívül fegyelmezettségükkel alapját képezik hazánk régi határainak visszaszerzésére irányuló minden törekvésünknek. A zúgó éljennel fogadott beszéd után lefolytatták az egyes versenyszámokat, amelyek során különösen kitűntek a budakalászi, a Kosmos gyári, a pomázi, a szentendrei, a Klinger gyári és pilisvörösvári tűzoltótestületek; legjobb vezénylőparancsnokoknak bizonyultak pedig Koller budakalászi, Zagány pilisszántói és Szabadits Kosmos gyári tűzoltóparancsnokok, amelyek és akik értékes vándor- és egyéni díjakat kaptak buzgóságuk és ügyességük jutalmául. A többi, szintén pompásan szerepelt tűzoltó-csapat kisebb jutalmakban részesült. Ezenkívül Budakalász község értékes jutalomban részesítette Dósa István parancsnokot a tűzrendészet fejlesztése terén kifejtett fáradhatatlan buzgóságáért. A versenyek után a pilisvörösvári kösznébánya mentőlegénysége Szabó Béla bánya főmérnök vezetése mellett egy égő tárna mentési munkálatait és ezzel kapcsolatban a legújabb villamos élesztési módozatokat mutatta be gyakorlatban. A rendkívül érdekes látvány után a Klinger gyári tűzoltóság Dósa István parancsnoklása mellett látványosságzámba menő tűzoltási gyakorlatokkal szórakoztatta a közönséget, majd Dr. Csilléry Zoltán, vármegyei tb. főjegyző szólott az oszlopokban felállított tűzoltó csapatokhoz. Beszédében Agorasztó alispán nevében is a legnagyobb meglepetésének adott kifejezést a pomázi járás tűzoltóságánál tapasztalt gyakorlati készség, pontos szolgálat és kiváló fegyelem fölött. További lelkes kintartásra buzdítva a tűzoltóságot, végül a jutalmazott csapatok és egyének között kiosztotta a jutalomdíjakat. A Himnusznak fuvószekarral való előadása után a csapatok díszelvonulása következett, majd a jelen voltak társas tűzoltóebéden vettek részt. A délután folyamán zenés és tréfás népünnepély volt, este magas színvonalú kabaréelőadás következett, amelyen Dósa István dalköltő, Thegze-Gerber Miklós és Grundböck Oszkár zeneszerzők szerzeményeit adták elő Dr. Farkas Ferenc vezetése mellett Szalontay Ferike, Novotny Miklós, Bajor László, Gonda Ernőné és Gonda Ernő színművészek, valamint Rendes Böske gyermektáncművésznő. A kabaréelőadás után a különféle vendéglőkben táncmulatság fejezte be a minden tekintetben fényesen sikerült járási tűzoltóünnepélyt.

A Putnoki Önkéntes Tűzoltó-Egylet f. évi szeptember hó 11-én tartotta évi rendes közgyűlését, mely Maurer Oszkár főszolgabíró, Lukács Andre tűzr. felügyelő, Friedl György kormánytanácsos, tb. főparancsnok, dr. Seress István elnök, Dancsek Gyula v. főjegyző alelnök és a nagyszámmal megjelent díszes közönség részvétele mellett folyt le. Dr. Gööz Bertalan parancsnok évi jelentése után a testület 40 működő tagja 3 évre újból fogadalmat tett; majd a pénztári jelentés tudomásul vételén, Veisz Jakab felügyelő-bizottsági tag 40 pengőt adományozott szerek pótlására. Végül a szokásos jutalmak kiosztása után a közgyűlés az elnök elismerő és buzdító szavaival véget ért.

Bihar vármegye tűzrendészeti felügyelőjének a vármegye alispánjához intézett jelentése az 1927. év első feléről.

Nagyságos Alispán Úr!

A 3972/1925. sz. rendeletre hivatkozva, Bihar vármegye tűzrendészeti állapotára vonatkozó jelentésemet a folyó év első feléről a következőkben van szerencsém megtenni:

Vármegyénk tűzrendészeti állapota a folyó évben örvendetes fejlődést mutat. Községeink a 230.000/925. B. M. sz. rendeletben előírt összes

tűzoltószerekkel még a múlt év folyamán elláttatnak s azok községeink által megfelelő jókarban tartatnak. A tűzoltószeretek elhelyezésére szolgáló szertárak mindenütt újonnan épültek, csak pár község van még, ahol a tűzoltószertár kifogásolható. Ez év folyamán azonban e helyeken is már megfelelő új szertár fog építtetni.

Vármegyénk területén a tűzoltási kötelezettség általános kötelezettséggé tétetvén, minden 21—40. életévben levő férfi tűzoltói kötelezettség alatt áll s a 230.000/925. B. M. sz. rendeletben előírt tűzoltói létszám minden községben megvan. Az önk. tűzoltóság mellett tartalékként szerepel a mindenütt létesített kötelezett tűzoltóság. Ez utóbbiak minden községben összeírtak, megváltási díjuk kivettetés s behajtatott.

A folyó év tavaszán vármegyénk területén be volt szervezve 41 önk. és 20 kötelezett tűzoltóság.

Állandó torony- és tűzörtségünk van 5 községben, csak a nyári hónapokra beállított tűzörtség 23, toronyörtség 12 községben, az éjjeli őrséget községi örök látják el 33 községben. A nyári tűz- és toronyörök száma azonban emelkedett, mert legtöbb község csak júni, júli. és augusztus leg-tűzveszélyesebb 3 hónapra alkalmazott fizetéses tűz- és toronyörököt. Vármegyénk területén 41, háromszáz házon felüli községben lenne tűz- és toronyörőség alkalmazandó; létesítve volt a folyó év tavaszán 28 községben, a még hiányzó 13 község legnagyobb részében is a fent jelzett időkre ez őrségek beállítottak.

A május hó folyamán eszközölt felügyelői szemlém alkalmával észlelt hiányokról jelentésemet minden közigazgatási járásról külön-külön Nagyságodhoz beterjesztettem.

Vármegyénk tűzrendészetének fejlődésére óriási hatással volt azon eddig még példátlan eset, hogy Nagyságod a tavasz folyamán vármegyénk minden községét személyesen megtisztelve látogatásával, személyesen szerzett meggyőződést minden község tűzoltói felszerelésének jókarban létéről és a csapatok felkészültségéről. Ezen alispáni vizsgálat hatása a jövőre nézve is beláthatatlan következménnyel fog bírni.

A Magyar Országos Tűzoltó-Szövetség általi megkeresésre Alispán úr által kiadott rendelet alapján az összes önk. és kötelezett tűzoltók az Országos Segélyző Pénztárnál biztosítottak.

Vizkészlertartása és elfogatbiztosítása iránt az előjáróságok külön rendeletben utasítottak.

Vármegyei tűzrendészeti felügyelő a folyó év tavaszán felsőbb rendeletre felülvizsgálta a berettyó-ujfalui, derecskei, komádi, sarkadi, biharnagybajomi és sárrétudvari mozgófénykép-színházakat, ezenkívül résztvevett egy darálótelep, 4 fatelep, egy malom, egy famegmunkáló telep és egy ásványolaj raktár létesítésénél, továbbá felülvizsgálta Sarkad, Derecske községek területén az összes ipar-telepeket s a hiányok megszüntetése céljából a felvett jegyzőkönyv az illetékes főszolgabírósihoz beterjesztetett.

A folyó év első felében vármegyénk területén volt 28 tűzeset, 19 esetben épület, 7 esetben takarmány, 1 esetben erdő égett s 1 esetben belső tűz volt. A tűz oka volt: 7 esetben gyermekek játéka, 1 esetben ismeretlen, 1 esetben gyújtogatás, 1 esetben mozdonyszikra, 3 esetben villámcsapás és 15 esetben gondatlanság. Elégett több gazdasági eszköz, háziállat, szemestermény, ruhanemű.

Az elpusztult érték 27.789 Pengő, melyből biztosítva 7329 Pengő volt.

Okány, 1927. év augusztus hó 15.

Bojtor István
várm. tűzrendészeti felügyelő.

Békés vármegye alispánja az 1927. május havi közgyűlés alkalmából a vármegye tűzrendészeti viszonyairól a törvényhatósági bizottságnak a következő jelentését terjesztette elő:

A tűzesetek száma az elmúlt negyedben a szokott keretet nem haladta meg. A városok és a községek részéről összesen 24 tűzesetről érkezett be jelentés és számláló lap, amelyeknek adatai szerint az összes tűzkár 77.185 P 80 fillért tett ki, ebből biztosítás folytán 75.246 P — fillér térült meg, — nem volt biztosítva 1939 P 40 fillér értékű ingatlan, illetve ingóság. Nagyobb, említésre méltó tűzeset Orosházán fordult elő, ahol a Batori-féle malom égett le. A tűzkár itt 64.000 pengő volt, amely azonban biztosítás folytán megtérült.

A tűzrendészeti rendeletek pontos és lelkiismeretes végrehajtását állandóan figyelemmel kísérem. Rendszeres ellenőrzésről pedig a vármegyei tűzrendészeti felügyelő útján gondoskodom, aki e célból a folyó évben eddig 12 községben és egy városban szállt ki. A felügyelő ellenőrzésének eredményéről hozzám negyedévenként teszi meg jelentését. A legutóbbi jelentés szerint ellenőrzést teljesített: Szentetornyán, Gádoroson, Orosházán, Tótkomlóson, Körösladányban, Endrődön, Gyomán, Csorváson, Ujkigyóson, Kétegyháza, Pusztaföldváron, Békéssámsonban és Békéscsabán. Nagyobb mérvű, még pótlandó hiány van Csorváson és Endrődön, ezek a községek a hiány pótlására ismételtelen felhívtak. Csorvás község pedig általam is rendeletileg köteleztetett. A vármegyei tűzrendészeti felügyelő az észlelt hiányok pótlására a községeket esetenként hívja fel és erről az illetékes járási főszolgabírónak is jelentést tesz. A felügyelő jelentése szerint Tótkomlós és Körösladány nagy anyagi áldozattal reorganizálta a tűzrendészetet, ennek érdekében szereit kiegészítette, pótolta, szertárát, őrszobát épített, az előbbi község pedig a készenléti szolgálat ellátására hat főből álló fizetéses tűzoltót alkalmazott. Orosháza község tűzrendészetének fejlesztése érdekében, az 1927. évi költségvetésbe 27.768 pengőt vett fel, ebből az összegből fog az önkéntes tűzoltóság egy modern, lófogatú motorfecskendőt beszerezni.

Általában a tűzrendészet fokozása kiépítésére való törekvés állapítható meg. Ennek érdekében a községek a folyó évi költségvetésükbe máris nagyobb összegeket vettek fel. A Békéscsabán

megtartott szemle alapján megállapítást nyert, hogy a város nagyarányú fejlődésével szemben, a meglévő tűzvédelmi szerek és eszközök már nem állanak arányban és hogy a tűzrendészet szükség-szerűen fejlesztendő. Ennek érdekében a tűzrendészeti felügyelő jelentésének és javaslatának kiadásával a város polgármesterét felhívtam, aki bejelentette, hogy a város tűzrendészetének fokozatos kiépítését tervbe vette s már a folyó évben autószeri fog beszerezni.

A tűzrendészeti kormányrendelet hatályosabb végrehajtása, de meg a vagyonvédelem fokozatos kiépítése érdekében ismételtelen részletes körrendeletet adtam ki. Ugyancsak elrendeltem a tűzrendészeti bizottságok megszervezését és a tűzkárok pontos bejelentését.

Felügyeleti vizsgálataim során, de meg a vármegyei tűzrendészeti felügyelő részletes jelentéséből is megállapítható, hogy a tűzrendészet fejlesztése örvendetesen halad.

Megemlítem, hogy az önkormányzati testületek háztartásának ellenőrzéséről is intézkedő 1927. évi V. t.-c. 45. §-ának 2. bekezdése is minden városnak és községnek kötelezővé teszi a tűzoltószerek és eszközök beszerzését, pótlását, karbantartását és a készenléti beállítását, illetve a felmerülő tűzrendészeti kiadások fedezéséről való gondoskodást.

Gyula, 1927. május 21-én.

Dr. Daimel Sándor, alispán.

Felelős szerkesztő: Dr. Balogh Dezső főorvos, budapesti önk. parancsnok.

Felelős kiadó: Kállay Imre, a Budapesti Tűzoltó-Szövetség főtitkára, ny. f.öv. hiv. főtiszt.

Lapkiadó-bizottság: Breuer Szilárd, Kállay Imre, Köhler István vál. tag, Mátrai Antal vál. tag.

Munkatársak: Gróf Széchenyi Viktor orsz. szöv. elnök, Breuer Szilárd főparancsnok (Budapest), orsz. szöv. alelnök, Ditrich József gépészmérnök, orsz. szöv. eln. előadó, f.öv. hiv. főtiszt, Erdély Ernő főpar. (Győr), orsz. szöv. eln. előadó, Falussy Károly Máv. tűzr. felügyelő, orsz. szöv. titkár, Kállay Imre, Dr. Kathona Mihály par. (Kiskunhalas), Dr. Kele József vármegyei szövetségi elnök (Szolnok), Kotsis Rezső alpar. (Csepel, löszergyár), Malcsiner Károly Ganz-gyári par., vál. tag, Nagy Sándor orsz. szöv. főtiszt, Papp Ferenc hiv. főpar. (Szeged), orsz. szöv. eln. előadó, Dr. Roncsik Jenő hiv. főpar. (Debrecen), orsz. szöv. eln. előadó, Rehák Tamás hiv. par. (Debrecen), Rosta Géza par. (Csepel, löszergyár), orsz. szöv. eln. előadó, Dr. Szalay Lajos vegyész, budapesti önk. titkár, Techlár Ernő m. kir. pénzügyi titkár, Teasdale Ottó f.öv. hiv. főtiszt, Vida Pál, várm. szöv. titkár (Székesfehérvár), orsz. szöv. eln. előadó.

POLEO[®]

KÉZI TŰZOLTÓKÉSZÜLEK

oltóhatása meglepően gyors,
fagyálló,
abszolút nem vezető,
foltot nem hagy,
oltási kárt nem okoz,
az emberi szervezetre nem ártalmas.

BUDAPEST
V. VÖRÖSMARTY-TÉR 3. T. 132-04



A Magyar Országos Tűzoltó-Szövetségnél kapható **szakkönyvek** árai a következők: Gyakorlati szabályzat 4.—; Egyenruházati és rangjelzési szabályzat 4.—; Szolgálati szabályzat 1.20; Tűzrendészet I—VII. füzet 6.—; Alapszabályminta —.40; Új tűzrendészeti kormányrendelet —.40; Diszokmány-ürlap 2.—; Techlár Ernő: „Credo“, tűzoltói szimfónia 2.—; Blázy Imre: Tűzoltó Káté 2.40; Papp Ferenc: Külföldi tűzoltóságokról 1.60; Kranitz József: Vörös kakas 1.60; Gregorovits László: Tűzrendészeti kézikönyv 2.—; Dr. Vass János: Tűzrendészet jogszabályai 1.60; Kállay Miklós: Tűz a gyárban, szimfónia 2.—;

A gyakorlati szabályzat kivonata —.30 pengő.

Az összeg a rendelés kapcsán 23297.sz. posta csekk útján előreküldendő be.

Minden gondos parancsnokság, illetve községi előjáróság beiratja tűzoltóit a Magyar Orsz. Tűzoltó-Szöv. **segélyző-pénztárába**, mely tagonkénti és évi 20 pengőfillér tagdíj ellenében minden tűzoltói szolgálatban történt balesetért az illetőt (napi 2 pengő) segélyben részesíti. — Az összeg a névsor kapcsán a 57453 számú postacsekk útján előre fizetendő be. Előfordult eset azonnal bejelentendő és a munkaképtelenség tartama aztán orvosilag, bélyeg-telen iraton igazolendő. A segélyösszegeken felül más költségek nem térítetnek meg. Évközi létszámváltozás a befizetett létszámon belül díjtalanul jelenthető.

A Magyar Orsz. Tűzoltó-Szövetség **szolgálati érmeinek** árai a következők: V. éves 2.—; X. éves 3.—; XV. éves 6.—; XX. éves 7.—; XXV. éves 11.—; XXX. éves 12.—; XXXV. éves 15.—; XL. éves 16.—; szalag —.70; igazolványlap —.30 pengő. Az érme árja és a netáni tagdíjhátralék a szabályszerinti névkimutatás kapcsán, a 23297. sz. posta-csekk útján, előre küldendő be.

KÖHLER ISTVÁN

fecskendő-, szivattyu- és tűzoltófelszerelések gyára

Budapest, X. Korponai-utca 21.

Gyárt: modern motoros, turbinás és dugattyús tűzoltó fecskendőket, tűzoltószereket, felszereléseket és stabil szivattyu-telepeket a tűzoltás és öntözés céljaira

Mátrai Antal és Társa R.-T. Budapest

VI., Teréz-körút 33 ♦ 30 éve fennálló tűzoltószergyára

GYÁRT: kézi- és motorfecskendőket, mindenféle létrákat, motollákat, vízfordó és öntöző ajtókat, szerkocsikat. Mindennemű tűzoltófelszerelési cikkek raktárról kaphatók. :: Sürgőnycim: 22-36 MÁTRAI :: Telefon T. 222-26



"TOTAL" a tűzoltókészülékek királya!

folyékony szénssavval működik és száraz porral olt és ezért télen nem fagy be, nyáron nem párolog el; sikeresen olt mindenféle tüzet, tehát a veszélyes folyékony anyagok, mint: benzín, szesz, éther, petrol-

leum, olaj, kátrány égését, továbbá a kárbid és a villamos tüzeiket, utóbbi is teljesen veszélytelenül. Kimerítő ismeretével készséggel szolgál a magyarországi telerakat:

Ligeti és Bíró, Budapest, V., Vízszínház-u. 5. Tel.: T. 277-99

Minden kapható a

Párisi Nagyáruház-ban

Walser Ferencz

Budapest, VI., Lomb-utca 34-36. sz.

Telefon: L 913-46.

Tűzoltási szerek és szivattyúk gyára,
harang- és fémöntöde

Telefon: L 913-46

Budapesti Armatura-, Szivattyu- és Gépgyár R.-T.

Teudloff-Dittrich

Gyár: Kispest, Üllői-ut 220—222. szám

Sürgőnycim: Teudloff Budapest — M. kir. postatakarék-pénztári szám 10962 — Levélcim: Budapest, Főposta, 139. sz. postafiók — Telefonszámok: József 90-02 és 90-03 —

Budapesti vezérképviselő: „ORBIS”
műszaki r.-t., Budapest, VI. ker., Teréz-
körút 29. szám. — Telefonszám: J. 463-93.

Fiókok: Szeged, Győr, Miskolc, Debrecen, Veszprém

SELTENHOFER FRIGYES FIAI

cs. m. kir. udvari szállítók, Sopron. Alapították 1816-ban

Központi elárúsító-iroda és mintaraktár:

GYŐZŐ BÉLA ÉS TÁRSA

Budapest, V., Báró Aczél-utca 3. szám

Szivattyu és fecskendő specialisták. Tel.: Interurb. T. 242-77. Vízszínház mellett

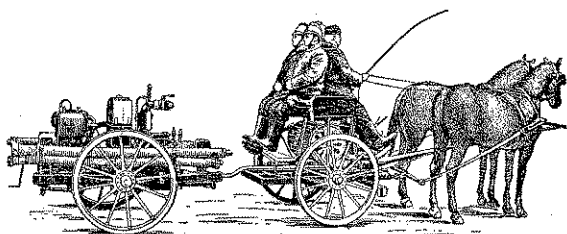

GANZ ÉS TÁRSA—DANUBIUS

GÉP-, WAGGON- ÉS HAJÓGYÁR RÉSZVÉNYTÁRSASÁG
BUDAPEST, X., KÖBÁNYAI-ÚT 31.

Sürgőnycim: Ganzcom Budapest.

Motoros tűzifecskendők

kézi-, lóvontatással vagy autóhoz kapcsolva.

Kérjen költségvetést! — Kívánatra üzembem mutatjuk.

„ERICSSON” (Ezelőtt Deckert és Homolka)
Magyar Villamossági Részvénytársaság
A budapesti tűzoltóság hivatalos szállítója

**Budapest,
I., Fehérvári-út 70.**
Telefon: T. 228-09, T. 289-64, és J. 340-98.

Gyárt és szerel mindenfajta elektromos tűzjelző berendezéseket városok, községek, gyarak számára

FESTÉK, KENCE, ZSIRADÉK, KÁTRÁNY ÉS VEGYITERMÉKEK GYÁRI RAKTÁRA

KUN SÁNDOR, BUDAPEST

Telefonszám: József 261—23 IV., Ferenc József-rakpart 18. szám

SPORT

érmek, plakettek,
jelvények, tisztelet-
díjak, éremszala-
gok, zászlószögek
legkiválóbb minőségben



MORZSÁNYI JÓZSEF-nél

Budapest, IV. ker., Eskü-ut 5. szám
A Tűz.-Szöv., sportszöv., dal- és sportegyletek szállítója

A MINIMAX

a legjobb kézi tűzoltó készülék. Nem hasonlítható össze a különböző utáztatokkal és különösen az értéktelen száraz poroltóval.

MAGYAR MINIMAX RÉSZVÉNYTÁRSASÁG • BUDAPEST

Gyár, iroda: VI., Rózsa-utca 85. — Telefon T. 237-31.

Büchler és Rausnitz, V., Nádor-utca 19

Polgári és katonai szabók • Finom fehérneműek • A székesfővárosi tűzoltó-tisztikar szállítója • Telefon T. 231—83

Németország legrégebb és
leghíresebb autófecskenő és
különleges tűzoltóautó-gyára!!!

DAIMLER-BENZ A.-G.

Különleges tűzoltófecskenő és
kézi vontatásra berendezett kis
motorfecskenő megtekinthetők
fenti cég magyarországi fiókjánál,

a MERCEDES-BENZ AUTOMOBIL RÉSZVÉNYTÁRSASÁG-nál
BUDAPEST, V. KER., VÖRÖSMARTY-TÉR I. SZÁM

CORVIN ÁRUHÁZ R.-T.

BUDAPEST, VIII., BLAHA LUJZA-TÉR 1—3.

Szab. hat. engedélyezett

DABEG

Szab. hat. engedélyezett

TŰZ- ÉS ROBBANÁSMENTES BENZINTÁROLÓ BERENDEZÉSEKET

védőgáznélküli üzemre gyorsan és jutányosan szállít

Dávid és Kertész kazán- és gépgyár r.-t., Budapest, VI., Máglya-u. 75—77 - Tel. L. 914-46

Tűzfecskenőket,

mindenféle felszerelési cikket, lajtos kocsikat, szekérhídmérlegeket legelsőrangú kivitelben gyárt és szállít községek, malmok, gazdaságok stb. részére, előnyös fizetési feltételekkel

MAGYAR MÉRLEG- ÉS GÉPGYÁR R.-T., BUDAPEST

Iroda: V., Honvéd-utca 18. sz. ■ Telefon: L. 966—95, L. 910—47, J. 389—17. ■ Gyártelep: X., Gyömrői-ut 40. sz.
Fecskenőinket az Országos Tűzoltó-Szövetség felülvizsgálatának vetjük alá.

Magyar Vegyipari Gépgyár R.-T.

TELEFON: J 390—07 és J 390—08

(REICHEL ÉS HEISZLER)
Budapest, X, Noszlopi-u. 1

Sürgőnycim: Destillator, Bpest

Gyártmányaink: Kézi- és benzinmotoros tűzoltófecskenők, automobil benzinmotoros tűzfecskenők és automobil utalocsoló-kocsik tűzoltószivattyúval, valamint az összes tűzoltófelszerelési tárgyak

CELLON

a legjobb és legmegbízhatóbb tűz elleni szer fa, szövet és papírneműek impregnálására. Az impregnált anyagok színét és tartósságát meg nem támadja, az opészsőgre nem ártalmas, lángtalanító hatása a látező összes hasonló oáít szolgáló anyagok között a legtartósabb, mert az impregnált anyagok rostozatából ki nem hull, le nem pereg, el nem párolog



Magyarországi vezérképviselői:

LIGETI ÉS BIRO, BUDAPEST
V., VIGSZINHÁZ-UTCA 6

Sürgőnycim: TOTAL BUDAPEST ■ Telefon: Teréz 277—99



Tűzrendészeti Közlöny

A Magyar Orsz. Tűzoltó-Szövetség hivatalos lapja.

Megjelenik minden hónapban egyszer.

Az előfizetési és hirdetési díjakat a Magyar Orsz. Tűzoltó-Szövetség „Tűzrendészeti Közlöny” 57454. számú csekkzámlájára lehet beküldeni. Csekkürlap minden postahivatalban kapható.

Szerkesztőség és kiadóhivatal:

**BUDAPEST,
VIII., Kun-utca 2. szám.**

Előfizetési ára egész évre 6.— pengő

A szerkesztőség címére küldött szakcikkeket, ha a közlésre alkalmasak, díjazzuk.

Ajánlva a m. kir. Belügyminiszteriumnak 209,916/1923. B. M. sz., 44,616/1924. B. M. sz., 229,320/1925. B. M. sz. és 277,462/1925. B. M. sz., 161,748/1926. VIII. B. M. sz. körrendeleteivel.

A Magyar Országos Tűzoltó-Szövetség irodája:

Budapest, VII., Rákóczi-ut 38. szám, IV. emelet 15. a. — Telefon: József 418-45.

A kormány elismerése elnökünknek.

A m. kir. belügyminiszter Gróf Széchenyi Viktor főispánhoz, a „Magyar Országos Tűzoltó-Szövetség” elnökéhez 159.640/1927 VIII. sz. alatt a következő sorokat intézte:

Méltóságos Gróf Úr!

Negyed százada, hogy Méltóságodat a Magyar Országos Tűzoltó-Szövetség elnökévé választotta.

Ha erre a huszonöt évre visszatekint Méltóságod, méltán töltheti el meglegedés azoknak a jelentős eredményeknek a láttán, amelyeket eddigi elnöksége alatt főként nagynevű ősétől, a magyar tűzoltóság atyjától örökölt szeretettel és fáradhatlan munkával ért el.

Mind a kormányhatóság, mind az ország valamennyi tűzoltósága előtt közismertek ezek az eredmények, amelyek elsősorban Méltóságod nevéhez fűződnek és amelyeknek elérhetése messze fölül multa a tisztségével együtt járó kötelességteljesítést.

Arra kérem ezért Méltóságodat, hogy sokoldalú elfoglaltsága ellenére is az eddigi szeretettel szíveskedjék a tűzrendészet és tűzoltói intézmény érdekeit felkarolni, előmozdítani és az arra hivatott Tűzoltó-Szövetségben magas tisztségét továbbra is betölteni. Örömmel ragadom meg az alkalmat, hogy e téren kifejtett eddigi odaadó munkásságért teljes elismerésem kifejezése mellett a tűzoltás és mentés terén 25 éven át teljesített érdemes tevékenység jutalmazására alapított díszérmet és adományozási okiratot Méltóságodnak ide mellékelve megküldjem.

Hazafias üdvözléssel

Scitovszky s. k.

Budapest, 1927. október hó 7-én

A tűzoltótanfolyamok jelentősége.

A tűzoltóintézmény az első alakulatok keletkezése óta nagyfokú fejlődésen esett át. Az első szervezett tűzoltóknak annakidején fogalmuk sem volt arról, hogy a technika haladásával és a tűzoltói ismeretek terjedése és művelése által, az egyszerű eszközökkel ellátott tűzoltóságok idővel mivé fejlődnek.

Ma már nem lehet folytatni azt a régi módszert, mint amiként azelőtt történt, hogyha valamely önkéntes tűzoltóság valahol megalakult és az egyesület a tisztikarát megválasztotta, működését is mindjárt megkezdte, anélkül, hogy a tűzoltói szaktudáshoz azok közül egy is konyított volna. Ezidőszertint túl vagyunk azon a régi felfogáson, amikor az volt a szállóige, hogy a tűzoltóknak csak születni kell; a hozzávaló szakértelmet — magával hozza a világra.

Tanúlni kell bizony a tudnivalókat, még pedig sokáig, alaposan és meg nem szűnő szorgalommal, mivel a tűzoltói szaktudás jelenleg is még egy továbbfejlődő ismeretek tára, amelynek elsajátítása nem könnyű feladat.

A tűzoltás mestersége valamelyest hasonlít a haditudományokhoz, mivel itt is ésszel, csapattal és eszközökkel — egy igen veszedelmes ellenséggel — a tűzzel kell felvenni a harcot, illetve azt ártalmatlanná tenni.

Ezért műszaki, természettudományi, tapasztalati tudással és eszközökkel felfegyverkezve lehet csak szembetűnő eredményt elérni ezirányban.

És e téren is észlelni lehet azt a jelenséget, hogy mennyivel nagyobb teljesítőképesége van a reguláris katonaságnak, összehasonlítva azt a kaszával-kapával felfegyverzett embertömegekkel. A szervezett, jól begyakorolt és megfelelő eszközökkel ellátott tűzoltóság is épúgy csodálatos

eredményeket képes elérni valamely tüzesetnél — az összeverődött és fejvesztetten kapkodó lakosság beavatkozásához képest. És bár egy félszázadot jóval meghaladó idő óta működnek a szervezett tűzoltóságok, rendszeres tűzoltóiskola azelőtt sem volt és jelenleg sincsen. Az ujonc-tűzoltót most is a régi tűzoltók képezik ki, meg a tapasztalat, úgy, hogy mire egy-két évtizedes múlt áll azok mögött, akkor már alaposan kiképezett — idős tűzoltókká formálódnak.

Valamikor régen, hazánkban, az alakuló tűzoltók gyakorló-mestert kértek más régebben működő tűzoltóságoktól. Később 1890-ben Budapesten, az önkéntesek az első országos tanfolyamot rendezték, melyet évente sok más követett. Utóbb az Országos Tűzoltó-Szövetség vette a kezébe a tanfolyamok tartását, amelynek segítségével sok-sok vállalkozó intelligens fiatalember megfelelő tűzoltói kiképzésben részesült. És amíg két évtizeden át csak Budapesten folytak az országos tanfolyamok, 1913. évtől kezdve vidéken is, nevezetesen Győrött, Kolozsvárott, Egerben, majd ismét Kolozsvárott kerületi tanfolyamok tartása is megindult. Ez utóbbiaknak célja az volt, hogy decentralizálás által az ország különböző vidékein a tűzoltói ismeretek elsajátítása a helyi érdekelttséghez tartozó, nagyobb számú hallgatóságnak tétessék hozzáférhetővé. Mindezekhez járultak a budapesti tanítóképzésben és a közigazgatási tanfolyamok keretében tartott tűzoltó-szakelőadások is, amelyek által a vidékre szerte-széjjel távozó hallgatók, tűzrendészeti ismeretekkel megrakodva, letelepedésük helyén a tanultakat értékesíthették.

A háború alatt és azután is még egy darabig szüneteltek a tanfolyamok. De 1922. évben Budapesten ismét országos tanfolyam tartatott, majd ezzel egyidejűleg és az ezt követő években a kerületi és vármegyei tanfolyamok is feléledtek.

Amíg azonban ezideig az országos és a vármegyei szövetségek e tanfolyamokat ügyszeretből és maguk jószántából rendezték, a 230.000/1925. B. M. rendelet 17-ik §-a már a Magyar Országos Tűzoltó-Szövetség útján, tisztképző vizsgával egybekötött országos tisztitanfolyamok nyitását és a vármegyék székhelyén, a törvényhatósági joggal felruházott városokban, a vármegyei tűzoltó-szövetségek közreműködésével, évenkénti tűzoltótanfolyamok tartását rendeli el.

Ezen rendelet kibocsátásával a belügyi kormány is elismeri a tanfolyamok tartásának létjogosultságát, illetve nélkülözhetetlen voltát és azok rendezését kötelezően írja elő.

A tűzoltó-tanfolyamok áldásos hatása közismert jelenségnek mutatkozott kezdettől fogva. Megbecsülhetetlen kultúrmissziót végeztek a múlt és jelen tanfolyamok előadó a tűzoltó-intézmény meghonosításának és fejlesztésének terjesztésével. Ez apostolok a falvakban kitört tűzveszedelmek alkalmával, megvadult csorda módjára kapkodó és céltalanul küzdő lakosság vállairól, a község tűzoltósága megszervezésének és kiképzésének megvalósítása által, az ezirányban fennálló és terhelő felelősséget levenni segítették.

Hogy ily tanfolyamon, legyen az országos, kerületi vagy vármegyei jeleggel bíró, a résztvevő hallgatókat azalatt a rövid idő alatt, ameddig azt látogatják, tökéletes tűzoltótisztekké képezni lehessen, ezt a vállalkozó, intelligensebb osztályhoz tartozó résztvevők sohase remélik. E tanfolyamoknak ugyanis a tulajdonképeni célja kezdettől fogva az volt, hogy mint egy, a sötétbe világító és irányító fénysugár, megmutassa, illetve tájékoztassa a tűzoltói szolgálatra vállalkozókat aziránt, hogy miként és hogyan

kell azt a sok tudnivalót elsajátítani, mely a tűzrendészet körébe vág. E dióhéjban szerzett szak tudás kiépítése ugyanis további magánszorgalom és továbbképzés útján érhető el.

Ennél fogva bármely tűzoltó-tanfolyam végzettséggel indul vissza falujába az a tűzoltóság vezetésére vállalkozó férfiú, semmiképen se érje be azzal a tudással, amelyet mint hallgatót elsajátított. Ha azonban azzal a magával hozott előképzettséggel ugyan e csapáson tovább haladva, a tanulással és ügybuzgalommal folytatott tapasztalatok gyűjtésével szaktudásának tárházát kellőképp gazdagítani fogja, úgy idővel egész szakemberré fogja magát kiképezni. És amint bármely más, fejlődésben levő ismeretkör továbbfejlődésénél megállapodni nem lehet, úgy a tűzoltószaktudást is folyton ápolni és az újabb értéke sebb haladás vívmányait állandóan figyelemmel kell kísérni, mert nemcsak a jó pap, de a jó tűzoltó is holtig tanul.

„Szerkesztő.

Jönnek a leventék!

Ezzel a vezércikkkel köszöntötte a „Tűzrendészeti Közlöny“ 1925. évi júliusi száma a belügyminiszterrel egyetértőleg kiadott 49.000/1925. XIII. sz. V. K. M. rendeletét, mely a leventék tűzoltói kiképzését rendeli el.

Meleg szívvel és szeretettel fogtunk hozzá a leventék kiképzéséhez (már ott, ahol a helyi leventevezetőség rendelkezésünkre bocsátotta az ifjakat), a siker igen szép is volt, amit élénken bizonyít az, hogy a fenti cikk jóslata beteljesedett: ugyanis, az elmúlt évek mindegyikében akadtak olyan ifjak, akik a leventeköteles koruk betöltése után beléptek az Önkéntes Tűzoltó Testületekbe és így azok állománya értékes fiatal tagokkal való szaporodása kezdetét vette.

Sajnos, ez az eredmény csak szórványos, mert a Vármegyei Levente Egyesületek vezetősége sok helyen nem hajtotta végre a fenti rendeletet, — valamely — talán általam ismeretlen oknál fogva, pedig azóta az erre vonatkozó rendeletek megismétlődtek több V. K. M. rendeletben. Mert ha végrehajtották volna, akkor sűrűbben olvashatnánk arról, hogy a járási és vármegyei levente versenyek programjába a tűzoltó versenyek is bevolnának illesztve, vagy legalább is néhány gyakorlat bemutatásával szerepelhetne benne a levente tűzoltóság.

Járásom területén csak néhány községben van tűzoltóság és azt remélem, hogy a leventék tűzoltói kiképzése adja meg az alapját majdan, a megalakítandó tűzoltó testületeknek, még az egyes vezetőségek nemtörődömségének és ellenszenvének ellenére is. Pedig a mód meg lett volna a községi levente vezetőség részéről is, mert a vármegyei leventeoktató tanfolyamokon, a bevezényelt oktatók, ilyen irányú kiképzésben is részesültek; sőt a legutóbbi záróbemutatón az ott megjelentek ügyszólván attól voltak legjobban elragadtatva és a legnagyobb dicséretet is azért kapták a tanfolyam hallgatói.

A magam részéről eddig mindent elkövettem, hogy — a rendeletek keretein belül — népszerűsítsem a leventék tűzoltói kiképzését, sőt már két járási levente-versenyen sikerült is elérnem azt, hogy bemutathattam a levente-tűzoltó mintacsapattal 1—1 kocsifecskendő szerelést őt, majd kilenc leventével, mellyel a szakértők legteljesebb elismerését vívták ki. Az idei vármegyei levente verseny alkalmával azonban nem érhettem el, hogy a 10—10 percnyi időtartamra engedélyezett bemu-

tatók közé felvegyék — a gyakorlati értéket is képviselő és jelentő — tűzoltó-gyakorlatok bemutatását is, pedig a többi bemutatott gyakorlatok némelyike 20—35 percig is eltartott. A vármegyei levente-vezetőségek kiküldöttei is elismerték volt a járási levente-versenyek alkalmával a leventék tűzoltói kiképzésének gyakorlati fontosságát, a megyei verseny programjában még sem kaphatott helyet. Eleve kijelentettem azt is, hogy nem a saját tudásunk fitogtatása, hanem a közérdek szolgálata vezetett arra, hogy az ott teljes számban megjelent leventeoktatói karnak, a nagyközönségnek, valamint a leventéknek az érdeklődését is felkívántam rázni a leventék tűzoltói kiképzése irányában.

Nem sikerült!

Talán majd jövőre!

Meg kívánom még jegyezni azok számára, akik idegenkednek a leventék tűzoltói kiképzésétől, hogy ez alatt a kiképzés alatt a leventék fegyelmzése is intenzívebb, mert egy-egy oktató öt vagy kilenc leventével foglalkozik egyszerre, míg a többi oktatóknak 40—80 leventét kell oktatnia és fegyelmeznie.

Ha a levente- és a tűzoltó-vezetőségek megkeresik az együttműködés fonálát, a járási és megyei levente-vezetőségek módot nyújtanak a leventeintézmény keretén belül a tűzoltói intézmény megkedveltetésére és a tűzoltói kiképzést nyert leventék között felélesztik a nemes versenyt, akkor szinte észrevétlenül képezik ki tűzoltókká a 20. életévüket betöltött leventéket.

Ha ez mindenütt bekövetkezik — és adja Isten, hogy mielőbb bekövetkezzék — úgy a két intézmény testvérintézménnyé fog válni és 1—1 községben egymás segítségére és támogatására és együtt szegény Hazánk javára!

Adja Isten, hogy úgy legyen!

Schwertl Nándor

járási tűzrendészeti felügyelő, Paks.

Németországi tapasztalatok.

Budapest székesfőváros polgármesterének 72614/1927—1. sz. rendeletével, Wunderlich Antal hivatásos tűzoltó-főtiszt társammal, németországi tanulmányútra küldettünk, amelynek folyamán szerzett tapasztalataink ismertetése a következő:

A f. évi június 11-én kezdődő és 27-én végződő tanulmányútunk alatt Drezden, Berlin, Hamburg, Magdeburg és Leipzig városok tűzoltóságait, az ottani színházi, gyári és kikötői tűzvédelmi berendezéseket tekintettük meg; ezen városok tűzrendészetét vizsgálat tárgyává tettük, továbbá a német tűzoltótisztek országos szövetsége által Magdeburgban megtartott nagygyűlésen részt vettünk, végül a Magdeburgban jelenleg rendezett színházi kiállítást tekintettük meg.

Az egyes városok tűzoltóságait a budapesti tűzoltósághoz hasonlítva, a következő eltéréseket tapasztaltuk:

1. A német tűzoltóságok általában Morse-rendszerű tűzjelzőberendezéseket használnak, melyekről mi már régebben a telefonra tértünk át.

2. Minden őrség kivonuló egysége a fecskendő és a tololétra.

3. A városok tűzoltóságai kizárólag autószerekkel és motoros járművekkel vannak ellátva.

4. A tömlők mérete Németországban nincsen egységesítve; minden város tűzoltósága a saját tapasztalata alapján választja meg a tömlők méretét 45 mm-től 84 mm-ig.

5. Általában csak piros mézgázott tömlőt használnak.

6. Minden készenléti egység legalább 2 Dréger-féle légzőkészülékkel van ellátva, melyet a beosztott egyének már a riasztásnál magukra vesznek.

7. A legénység szolgálatban bőrből készült mászóövvel van felszerelve.

8. A csapattisztek mindnyájan laktanyákban laknak, amely körülmény a készenléti szolgálat szempontjából igen előnyös.

9. A legénységi termek padlója egészségügyi szempontból mindenütt linoleummal van bevonva.

Az egyes városokban a következő érdelemes feljegyzéseket tettük:

1. *Drezdenben* az ottani főparancsnok személyes kalauzolása mellett a központi őrséget és 2 kerületi, valamint a mentő (betegszállító) őrséget tekintettük meg. Vasárnap lévén a központi őrsége éppen a város polgársága részére nyitva állott, mely alkalommal a megjelenteknek a tűzoltóság berendezéseit, felszereléseit mutatták be és működését ismertették. Ezen vasárnapi bemutatások nevelő hatása a közönség tájékoztatása és művelődése szempontjából előnyös és az intézmény népszerűsítése szempontjából kedvező eljárásnak bizonyul. Az őrségek autólétrái a mieinktől eltérőleg nincsenek szivattyúval ellátva, ellenben egy nagy reflektorral vannak felszerelve, melyet a motor egy dinamó segítségével, a szükséges árammal lát el. A reflektor a szíren minden irányban forgatható, szükség esetén le is vehető és kábellel a távolabb fekvő tűz színhelyén is használható.

A harang és sziréna helyett az őrségek szerei egy nagy kéthangú jelzővel vannak ellátva, melyhez nem kell előtanulmány; mindenki által kezelhető. Kapható „Martin“ Signal instrumenten-fabrik cégnél Markt Neukirchen in Sachsen.

A központi őrségen lévő mentőszerautón egy „Mak-Heber“ van használatban, mely sokkal előnyösebben és gyorsabban kezelhető, mint a mi emelőnk. Kapható: Paul Mannel Autozubehörfabrik in Reichenbach i. Vogtl.

Az őrségek kapui oly nyitó szerkezettel vannak ellátva, mely a soffőrülés mellett a szertármennyezetről lelógó sodrony meghúzása által, önműködően nyitja a szertár kapuit.

II. *Berlinben* a központi és 3 kerületi őrséget, a spandaui őrséghez tartozó tűzoltóhajót, a Shell benzín telepet, a Volksbühnét, 3 filmjavító és kölcsönző intézetet és filmraktárt tekintettük meg.

A központi őrségen a mentőszerautón van egy úgy nevezett „Wiederbelebungssapparat Inhabad“, mellyel az első segélynyújtásnál a mesterséges légzést teljesen egyenletesen lehet végezni.

A központi őrség távirtda és telefonszobája teljesen újrendszerű Siemens és Halske berendezéssel van ellátva; itt azonban a tűzjelzők egy része már telefonszerkezetűek.

Szükségesnek tartjuk megemlíteni, hogy Berlinben a legmegfelelőbb utcajelzések találhatóak; minden sarkon a járda szélén egy oszlop áll, mely az utcák irányában lévő felirati táblákkal és alattuk a legközelebbi tűzjelző helyének megjelölésével van ellátva.

A 36 őrség 5 körzetre van osztva. A tömlő kezelésre minden körzetben egy és azonkívül egy központi osztag, úgynevezett „Schlauchmacheri“ van felállítva. Ezek minden egyes tömlőt az átvételtől a kiselejtezésig törzslapoznak, nyilván tartanak, raktároznak, tisztítanak és javítanak. A

tömlőfoltozást bőrrelátételekkel ellátott szegeccsel végzik.

Az egyik őrségen bemutatták a nagy előszeretettel használt „Minimax Schaum Generátort“, mellyel percenként 2000 liter habot lehet az égő folyadék felületére szállítani.

A megtekintett tűzoltóhajó Jastram (Hamburg) gyártmányú 60 HP benzinnel és 2000 literes körforgó szivattyúval van ellátva, mely 8 légköri nyomással 4 sugarat tud táplálni.

A Shell-telep Berlin legújabb benzintelepe, hol 35000 tonna benzin tárolható. A telep benzinszívó-, keverő-, adagoló-, töltőberendezései a legmodernebbek és földfeletti zárt vezetékekkel vannak ellátva. A telepen nemcsak a dohányzás, de gyújtószerszám bevitele is tiltva van. A telep tűzszivattyúval van ellátva, mellyel szükség esetén a tartányokat bőséges vízfátyollal lehet bevonni, illetve hűteni.

A filmkölcsönző intézetek és raktárak a mieinkhez hasonló berendezésűek, ellenben ritkább tűzrendészeti ellenőrzés alatt állanak, melynek következtében a filmraktárak és intézetekben a tüzesetek gyakoriak.

A színházak tűzvédelmi berendezése a mieinktől annyiban tér el, hogy csak a színelőadások tartamára állanak tűzország felügyelete alatt; a próbákon és színpadi munkák alatt semmiféle felügyelet sincsen; az előadás utáni éjszakai őrszolgálatot pedig éjjeliőrök végzik. A modern színházakban a nézőtér és színpadi rész között kétoldalt két tűzfal van, mely nézetük szerint a tűz és füst áthatolásának megállítására szolgál. A Volksbühnén a színpadi tüzek keletkezésének esetére 1 hirtelen fejlődő légnyomás elvezetésére konstruált önműködő füstelvezető szerkezet van felszerelve, mellyel azonban jelenleg csak kísérleteznek, mert gyakorlati tapasztalatokat még nem szereztek.

III. Hamburgban a központi és 3 kerületi őrséget, a kikötői őrséget, 2 színházat, a kikötői tárházakat, a petróleum kikötőt és a Deutsch-Amerikanische Petroleum Gesellschaft telepét tekintettük meg.

A szárazföldi őrségek berendezései és felszerelése hasonlóak a többi német városok őrségeihez. A színházak közül tűzvédelmi berendezés tekintetében a legtökéletesebb a „Neues Stadttheater“, mely az összes ismert berendezéseken kívül még Sprinkler készülékkel is el van látva, mely azonban az előadás tartamára elzárható.

A kikötői tárházai a kikötő-tűzország állandó ellenőrzése alatt állanak és ezekben tűzveszélyes és robbanó anyagok nem tárolhatók. Ezek részére a kikötő külső részében lévő tárházak szolgálnak. Tűzvédelmi szempontból 3 tűzoltóhajó és 17 személyszállítóhajó áll rendelkezésre, mely utóbbiak 2—3000 literes szivattyúkkal vannak felszerelve. A 3 tűzoltóhajó Jastram gyártmányú és 3500 liter vízzel ellátottak. A fedélzeteken egy forgatható sugárcső van alkalmazva és azonkívül 2 db 84 mm nyomónyúlással (tömlők részére) van ellátva. A szivattyú vagy közvetlenül a folyóból, vagy szívótömlők segítségével tartányból is táplálható s így víznek hajóból való kiszivattyúzása is használható.

A petróleum kikötő őrsége haboltó autószerkekkel van ellátva, melyekkel nagymennyiségű habot képesek folytatni a tartányban égő folyadék felületére. A keverőbeállításával tetszésszerű sűrűségű hab állítható elő.

A petróleumkikötő tűzrendészetét nagyon szigorúan kezelik. Csak kokszfűtésű hajók járhat-

nak a kikötőbe, a környékbeli házak kéményei szikrafogókkal kell hogy ellátva legyenek. A kikötőnek saját villany, benzinszívó berendezése és tűzszivattyútelepe van.

Hamburgban nagyon sok faszerkezetű templomtorony található, melyek mindegyike belülről felszálló tűzvezetékekkel van ellátva.

IV. Magdeburgban a központi és kiállítási őrséget, valamint a „színház“ kiállítást tekintettük meg. A központi őrség és annak egyik szere rádióleadó és felvevőállomással van felszerelve, mellyel jelenleg kísérleteket folytatnak. Az őrségek felszerelése a többi városokéval azonos.

A kiállítás a színház történeti művészeti és technikai fejlődését szemlélteti. A technikai részben különös szeretettel használják a forgó színpadokat. A színház általunk ismert tűzvédelmi berendezései a berlini Volksbühne kicsinyített mintaszínházával azonosak.

A kiállítás tűzpavillonjában a városi tűzország egy egysége van elhelyezve, továbbá a kézi tűzoltókészülékeknek közhasználatban lévő fajtái vannak kiállítva.

A nagygyűlés egyik érdekes pontja a tűzvédelmi újdonságok szemléltető bemutatása elmaradt. Az előadások és felolvasások a tűzrendészet minden ágát felölelték, különös súlyt helyezve a legújabb tűzjelző készülékek és a színházak tűzvédelmi berendezéseinek ismertetésére. Az előadások egy részét az érdekelt cégek mérnökei tartották és többé-kevébbé üzleti célokat szolgáltak.

V. Leipzigben a központi őrséget tekintettük meg, ahol az ottani Metz-létrának működését, alkalmunk volt tanulmány tárgyává tenni. A létra 31 m magas, minden mozgását motorerő végzi, de kézi erővel is kezelhető. Az esetleges hibás kezelésre való tekintettel, automatikus kikapcsolókkal van ellátva. A létra egyensúlyozása is automatikusan történik.

Leipzigben a többi német városoktól eltérően a 2 városi színházban állandó házi tűzország teljesít szolgálatot.

Tanulmányútunk alatt észlelteket összegezve általában azt tapasztaltuk, hogy a német tűzoltóságok felszerelése a mieinknél csak annyiban jobb, amennyiben Németországnak a háború utáni gyors pénzügyi talpraállása következtében a hatóságok és intézmények tűzvédelmi célokra többet áldozhattak s így a felszerelésük mindenütt hiánytalan, sőt a legtöbb helyen tartalékkal is el vannak látva. A városi tűzoltóságoknak teljes automobilizálása folytán a régi kézierőre berendezett és gőzfecskendők mindenütt már mint múzeális tárgyak szerepelnek.

A tűzoltóságok szolgálati rendjét illetőleg azt tapasztaltuk, hogy annak tartásával együttjáró katonai rend és fegyelem, mely a háború előtti Németországban hatványozva állott fenn, a jelenlegi államforma hatása alatt erősen meglazult.

A tűzrendészetük tanulmányozása során szembevető volt, hogy az ottani hatóságok némely tekintetben engedékenyebbek, mely jelenség annak tulajdonítható, hogy a német nép önfegyelmességétől folyó szigorúbb intézkedésre, ott ritkábban van szükség.

Végezetül nem mulaszthatjuk el megemlíteni, hogy egész tanulmányútunk alatt úgy a tűzoltóságok, mint a megtekintett intézmények vezetői részéről a legszívélyesebb fogadtatásban részesültünk.

Ausch Rezső
a székesfővárosi hivatásos
tűzoltóság főtisztje.

A „Titán“ Faművek R. T. telepének égése Budapesten.

F. évi szeptember hó 14-én este 10 óra 31 perckor Kiss András éjjeli őr nyilvános telefon útján a tűzoltó főparancsnoksághoz azon jelentést intézte, hogy az V. ker. Dagály-utca 1453. h. sz. alatt levő fatelep ég. A vett tűzjelzés után a tiszt autó, az V-ik, a II-ik, a VI-ik és az önkéntes őrség a tűzhöz vonult, amelyek nyomában néhány perccel később Breuer Szilárd főparancsnok autójával és a közp. tömlőkocsi szintén a vész helyére siettek.

A tűz irányába száguldó tűzörsegek már a távolban mutatkozó hatalmas tűzfény fokozódásából sejtették, hogy nagyobb szabású vésszel kell megküzdeniök.

A külső Lipótvárosban, a Duna és a Váci-út közt, a Viktória-gőzmalomtól a Rákospatak torkolatáig, illetve a Váci-út hídjáig húzódó védgát mögött elterülő térség emberemlékezet óta Vízafogó elnevezés alatt ismeretes. Ennek mentén a védgát és a lipótvárosi pályaudvart összekötő vasúti vágányok közti térségen, a Dagály-utca tengelyében, a Bodor- és Csáklya-utca közti egyéb fatelepek között beékelve, 120 méter szélességben és 325 méter hosszúságban terül el Titán Faművek r. t. fatelepe.

A telek közepe táján, a Duna felé eső oldalon a 40 méter hosszú és 20 méter széles egyemeletes téglafalakkal bíró ládagyár és jéggyár épülete állott; a vasút felé eső oldalon, ettől 6 méternyire, amazokkal párhuzamosan a szintén 40 méter hosszú, de 25 méter széles, téglaoszlopokon nyugvó, nyugat felé nyílt fűrészcarnok foglalt helyet, mely az északi és keleti oldalán deszkafallal bírt, míg dél felé, a magas tűzfalal elválasztott kazán- és gépháznak támaszkodott. A láda- és jéggyár oldalfalain nagyméretű ablakok szolgáltatták a világosságot. Egyébként mind a két épület kátránypapírral volt fedve. A jéggyár irányában, attól 20 méternyire, a cseréppel fedett egyemeletes igazgatósági épület sorakozik. A két épületből oldalt 20 méternyire egy-egy emeletes fedett szín foglalt helyet, mely faanyaggal zsúfoltan meg volt rakva. Egyébként a telep Duna felé és északra eső részén, szoros összefüggésben egymással, deszkatömegek voltak felhalmozva, míg a teleknek a vasút felé eső részén és az egész deszkakerítéssel határolt hatalmas térségen, valamint a többi épületek körül is, nagy rendetlenségben, megmunkálásra váró, rengeteg faanyag hevert szanaszét.

A tűzhöz vonuló őrségek, a ládagyár és jéggyár épületét, továbbá emellett az északra és nyugatra eső oldalon felhalmozott deszkarakásokat már teljesen lángban állóknak találták, mely az uralkodó észak-nyugati szél által élesztve, rohamosan terjedt tovább.

A tűzhöz elsőnek érkezett V. ker. tűzörség a Csáklya-utcában, a vasúti vágányokon túl levő tűzcsapról, szívótömlők segítségével, nagy „Fiat“-motor fecskendőjét szerelte, melyről egy motoros tömlővezetékét fektetve, sugarával az északkeleti oldalon, az égő farakásoknál foglalt állást. A másik motoros tömlővezetékét a vasúti síneken átfektetve osztóval két egységes tömlővezetékre osztva, mindkét sugarával szintén a fatelep északkeleti oldala felől, az ezirányban terjedő tűzzel szemben helyezkedett el. E tömlővezetékek hossza 250 méter volt.

A tűzhöz másodiknak érkezett II-ik kerületi tűzörség, a Pozsonyi-út felől jövet, a Bodor-utca-

ban, a védgáttól 30 méternyire levő városi tűzcsapból, szívótömlőkön át táplálva nagy „Fiat“-motor fecskendőjét szerelte, amelyről egy motoros tömlővezetékét, a dél felé eső szomszédos fatelepen át, kerítés áttöréssel, a ládagyár épületének déli sarkához vezetve, annak sugarával támadta az égő jéggyár szakaszt. Ugyanezen útvonalon és kerítésnyíláson át fektetett motoros tömlővezetékét az égő fatelep területén belül, két egységes vezetékre osztva, sugarával a ládagyár Duna felé eső oldalán, lángban álló deszkarakásokat támadta. Az időközben a védgáton érkező önkéntes tűzörség ugyanezen fecskendőről, annak tömlőveze-ékei mellett 1 egységes tömlővezetékét fektetve, a Duna felől, a ládagyár északi sarka felett, sugarával deszkatételep tűzének e tájon való tovaterjedését sikeresen eszközölte. E tömlővezetékek külön-külön 180—200 méter hosszúak voltak.

A VI. kerületi tűzörség ezalatt a Váci-út és Dagály-utca sarkán levő tűzcsapról nagy Magirus motoros fecskendőjét, szívótömlők segítségével szerelve, egy motoros tömlővezetékét a gödrös utcán végig és a vasúti sínek alatt fektetve 300 méterhosszúságban, a „Titán“ fatelepen belül két egységes vezetékre osztva, egyik sugarával a gépházat védte, a másikkal az égő ládagyár és a megvédendő kazánház között foglalt állást.

Ezenközben a lángban álló ládagyár épületétől 6 méternyire fekvő fűrészcarnok, az előbbinek nagyméretű ablakain át kisugárzó hőségtől mihamar lángba borult, mivel az uralkodó vízhiány miatt ezen épületet tartani nem lehetett, és csak ennek folytatásában levő és magas tűzfalal elválasztott kazán- és gépház védelmére szorítkozhatott a tűzoltóság. Ily viszonyok mellett mi sem természetesebb, minthogy az oltást eszközöző tűzörsegek törekvése most már az égő épületek körül elhelyezett lángbanálló farakások tűzének feltartóztatására irányulhatott, valamint a tűzbiztosan elválasztott kazán- és gépház megmentésére szorítkozott. Ez a nehéz küzdelem 3 autófecskendőről szerelt 2 motor, 8 egységes és 2 házi vízvezeték-sugárnak 3 órán át tartó működése után, — sikerült is. Egyébként már kezdetben nagy kétséget okozó akadályul szolgált azon körülmény, hogy az V. ker. tűzörségnek, a Lipótvárosi p. u. vonalát keresztező motortömlőjét az oltási első perceiben egy áthaladó vonat elgázolta, s annak a vágányok alatt való újra szerelése illetve a tönkrement tömlő kicserélése többpercnyi időt vett igénybe.

Külön figyelmet kellett fordítani továbbá a kazánház pincéjéből a fűrészcarnok pincéjébe vezető, vörösizzóvá vált vasajtó védelmére, mely erős próbára tette az ott sugárral állástfogaló tűzoltókat. Reggel pedig $\frac{1}{3}$ órakor a jéggyárban elhelyezett 20 kilogramm ammóniákat tartalmazó palack felrobbant, melynek nyomása felfelé hatolva sem emberben, sem anyagokban nem tett kárt.

A tűz végleges eloltása, a kihajolt épületfalak eldöntése és a takarítási munkák befejeztével reggel 7 órára véget ért. Az oltási műveletek folyamán, két városi, egy önkéntes és egy gyári tűzoltó könnyebb sérülést szenvedett. A tűznél a kivonult tűzörsegek 64 drb egységes és 62 drb motoros tömlőt, összesen 3150 méter hosszúságban használtak el. A tűznél két házi vízvezeték-sugár is működésben állott, melyek egyike északfelől, a másik délfelől igyekezett támogatni a fecskendő sugarakat, de nem sok eredménnyel.

Az oltásban résztvevő tűzoltóság felvonult erejének és működési körének kimutatása a következő:

Tűzörség	Szerek száma	Tiszt	Legénység	Vízvezetési sugár	Egységes sugár	Motoros sugár
közp.	3	5	11	—	—	—
II.	1	—	11	—	2	1
V.	2	—	16	1	3	1
VI.	1	—	11	—	2	1
Önkéntes	2	1	15	—	1	—
	5	9	6	64	1	8
						2

A megsemmisült ingatlan értéke 150.000 pengőre, az elpusztult ingóságoké pedig 350.000 pengőre becsültetett. A tűz a ládagyár belsejében, annak északi felében keletkezett. A tűz oka megállapítható nem volt.

A hatalmas méretű famegmunkálótelep égésének eloltása körülményeiből a következő tanulságok meríthetők:

A tűz megfékezésének nehézségeit elsősorban annak késői felfedezése, jelzése és rohamos terjedése okozta, mely utóbbi körülmény, a puhafanyaggal túlszűfolt fatelepe viszonyai mellett megérthető. A tűz gyors elharapódzásának a fennálló északnyugati szél is kedvezett.

E körülménynek az lett a következménye, hogy a tűzörségek megérkezésekor, a hatalmas ládagyár épülete, melynek válaszfal nélküli helyiségében a jéggyár is helyet foglalt, nemcsak hogy teljesen lángban állott és mint nyílt tűz a környéket messze bevilágította, de annak nagy műhelyablakain át kisugárzó óriási hőségétől, az épület körül elraktározott deszkatömegek is tüzet fogtak és hatalmas lánggal égtek.

A második nagy nehézséget okozó körülmény, a környék vízszegénysége volt. Egy hatalmas vízforrás, a Duna folyam bár a tűz színhelyétől csak 250 méternyire hőmpölyög lefelé, ámde a meredek védgát alatt húzódó 200 méter széles fővenyes és iszapos partsáv, a nehézsúlyú autószerkezt részére megközelíthetetlen akadálya volt az ez oldalról való vízszállításnak.

A tűz oltására felhasználható, legközelebbi 3 városi tűzcsapnál működésben volt motorfecskendők 180—350 méteres tömlővezetékek sugaraival volt kénytelen ezen óriási kisugárzó hőséget terjesztő, nagyméretű tűzzel felvenni a harcot. Mi sem természetesebb, minthogy ily hosszú tömlővezetékek mellett a víz nyomása lényegesen csökkenvén, az egyébként is kevés számú sugár hatása kielégítő nem volt. Ezért nem lehetett, az egyébként is a szél irányába eső és az elsőnek égő ládagyártól 6 méternyire fekvő, 40 méter hosszú fűrészsarnokot megmenteni, mert ennek megvédéséhez legalább 6—8 erős hatású motorfecskendő sugárra lett volna szükség. Minden e tűz területén szerelt sugarat pedig ide koncentrálni nem lehetett, mivel a külső faraktár tüze, sugár irányban igyekezett tovább terjedni.

Ha ezen nehézségek mellé, még a kültelken levő égő fatelepeket, a kivonult tűzörségektől való 5—7 kilométernyi távolságát is figyelembe vesszük, annak még autószerkekkel való megközelítése is 10—15 percnyi időt vett igénybe. Emellett a hosszú tömlővezetékek bonyolult és többnyire deszkakerítés kitérésekkel komplikált fektetése is késleltette az érdemes beavatkozást, valamint azon körülmény is, hogy a tűz éjjel volt.

Adott viszonyok mellett tehát, amidőn a tűzoltóságnak aránylag ily kevés vízzel mégis sikerült nem csak a kazán- és gépházat, az igazgatósági épületet, továbbá az égő épületektől két oldalt 20 méternyire álló egy-egy emeletes hatalmas színt, és az egész telken levő óriási mennyiségű faanyagot,

vagyis a fatelepe $\frac{9}{10}$ részét és még egy, a telek délkeleti sarkában álló emeletes lakóházat is megmenteni, úgy ezen teljesítmény mindenestre kedvezőnek mondható.

Dr. Balogh Dezső.

A Marton-féle fatelepe égése Zalaegerszegen.

Folyó évi augusztus hó 22-én, éjfél tájban, a tűzjelző sziréna sívítása, a kaszaházai malom gözsípja, majd az Újtemplom félrevert harangjának zúgása riasztotta fel Zalaegerszeg nyugalomra tért lakosságát. Az Ola-utca végén levő Marton József fatelepe tört ki a tűz, melynek fénye mihamar vörösre festette a mennyboltot.

A tűzoltóság a toronyőr jelzése nyomán, Kovács Gyula parancsnok vezetésével a kis turbinás autófecskendőjével és a nagy tartányos utcaöntöző autófecskendővel, néhány perc múlva a vész helyére érkezett. A veszélyeztetett telep épületfátömegei részben fedett színek alatt, részint szabadon voltak, egymáshoz nagy közelségben felhalmozva.

A tűz az egyik fedett szín alatt levő deszkarakárban tört ki, mely rohamosan terjedve, a körülötte szabadon heverő faanyagra is átharapódzott.

A kis motorfecskendő, a szomszédos Scheuer-féle vendéglő kútjából szerelt és a riasztástól számított 7 perc múlva már működésben állott; de rövid ideig dolgozó 2 sugara, a néhány perc alatt kiapadt vízforrás miatt, — csakhamar felmondta a szolgálatot. A tartányos locsoló motorfecskendő 5 köbméter vize is, 2 hatásos sugarat adva, néhány perc múlva kifogyott úgy, hogy az a szépen induló eredmény, mely az első beavatkozásra mutatkozni kezdett, kárba veszett. A tűz ezenközben a második fedett színre is áttért és azt felgyújtotta.

A nagy locsoló motorfecskendő, vízének elfogyta után, a Schütze-féle kelmefestőgyárba sietett, ahol tartánya vízzel megtöltve, ismét a vész helyére visszatért. A kisebb autófecskendő víz nélkül maradván, a Zala partjára rendeltetett, hogy onnan vizet szerezve, a további oltást eszközölje. Ezenközben azonban a szivattyú berendezése elromlott, mire a gép működésképtelenné vált.

A veszély fokozódásával egyidejűleg a kézierőre berendezett fecskendők és vizeslajtoknak a tűzhöz való szállítása is elrendeltetett. Ezen művelet azonban nagyobb késéssel járt, mivel a város lovai a Kert-utcában állanak éjjel, a kocsisok lakóhelye pedig távolesik innen.

Ezenközben a tartányos autófecskendő ismét a tűznél foglalt állást és most már a lajtókbtól táplált többi kézierőre berendezett fecskendő sugaraival támogatásával, a már harmadik tüzet fogott fedett színt és a szomszédos épületeket hathatósan módjában állott védelmezni.

A tűz első percében a csendőrosztály, Bárdi Mihály főhadnagy vezetésével a vész helyére vonult és a tűzoltóság munkáját minden tekintetben teljes odaadással támogatta.

Igy folyt ez a harc a hajnali órákig. A locsoló motorfecskendő lankadatlan vízszállítása és működése mellett, amire sikerült a tűz tovaterjedését megállítani. A működésben volt 7 sugár ezután már csak a takarítási munkák végzésére szolgált és reggel 4 órára sikerült a tüzet teljesen eloltani.

Az égő fatelepen elpusztult két fedett színt és a körülötte felhalmozott faanyag; míg a harmadik színt, a szomszédos épületeket és a szabadon fekvő fátömegek több mint felét sikerült meg

menteni. A tűz tartama alatt szélcsend uralkodott, mely körülmény a tűz tovaterjedését késleltette és az oltás sikerét elősegítette.

E tüzeset eloltása körül mutatkozó tanulságok közül elsősorban felemlítendőnek tartom azon jelenléget, hogy hazánkban — a városokban mindinkább elszaporodó, tartányos utcai öntöző autófecsken-dők meghonosítása óta, — a zalaegerszeginek elsősorban volt alkalma egy nagyszabású tűzvész alkalmával, ezen vegyes szolgálatot végző készülék teljesítő-képességét kipróbálni.

Jelen esetben a vízzel feli tartányos locsoló turbinás fecskendő, mely percenként 800 liter vizet, két erős egységes sugár alakjában képes volt azonnal szolgáltatni és a tűznél néhány perc múlva megjeleneni, oly hatásosan kezdte leverni a lángokat, hogy már-már úgy látszott, hogy sikerül a tüzet elnyomni. Ámde 5 percnyi működés után, amikor a tartány vize kifogyott, a gép további hathatós ténykedése megbénult. A tűzoltóság pedig tehetetlenül állott a tűz újabb feléledésével és tovaterjedésével szemben. Az által, hogy a fecskendő az üressé vált tartánya miatt működését kénytelen volt megszakítani és a közelben mutatózó vízhiány miatt, saját motoros vontatása segítségével, távolabbeső helyről vizet venni, ennek következtében az oltás menetében oly hézagok állottak elő, melyek a tűz gyors elnyomását lehetlenné tették.

A tűzoltóság kisebb 700 literes autófecsken-dője, a tűz jelzése után szintén néhány perc múlva a tűzhöz érkezett és a szomszédos vendéglő kútjából szerelt, a melynek vizét csekély idő alatt felszívta, amire működését ez is kénytelen volt beszüntetni. A Zala partján való szerelés sikerelensége már a gépben előállott működési zavar miatt következett be úgy, hogy most már a régi kézierőre berendezett fecskendőkre és a lófogatú vizeslajtokra került a sor. Így azután ez utóbbiakal és az időnként visszatérő tartányos locsoló fecskendő sugaraival sikerült a tüzet közel 4 órai megfeszített munkával eloltani és a fatelep nagyobbik részét megmenteni.

A tűzoltóság által adott esetben elért eredményt tekintve, elég kedvezőnek és sikeresnek mondható. Az a körülmény, hogy a tüzet nyomban eloltani nem sikerült, annak az előre való gondoskodás mellőzésének tulajdonítható, hogy a tűzoltóság e városrészben fennálló nagy vízhiányt ismerve, első beavatkozásra csak a két autófecsken-dővel vonult a tűzhöz, míg a kézierőre berendezett fecskendőket és főként az ezekhez tartozó vizeslajtállományt késedelmesen rendelte a vész helyére. Ennek a célszerűtlen intézkedésnek azután az lett a következménye, hogy a tűzoltóság kisebbik autófecsken-dője, víz hiányában, a Zala partján próbált vizet szerezni, holott, ha a tűz színhelyén, a kút kiszívása után, egy csapat teli vizeslajt oda sorakozott volna, talán a gép el sem romlik és szünetnélküli erős motoros sugarak segítségével sikerült volna az első beavatkozásra elnyomni a tüzet.

A tartányos locsoló fecskendő ezalkalommal egyébként kitűnő szolgálatot végzett, mert ha vízzel telve, a tűz mellé állt, bár csak néhány percig is, de hathatósan segítette el a veszedelem elszigetelését. Egyébként a motoros fecskendők mellett, ily nagyobb tűzvész esetére, a régi jókarbanlevő fecskendők és lajtók azonnali kivonulásra készen tartandók, nehogy azok késedelmes megérkezése miatt oly válságos helyzetbe kerüljön a tűzoltóság, a melyet utólag jóvátenni nem lehet.

Vidéki.

RENDELETEK.

Somogy vármegye alispánjának, valamennyi községi előjáróság és a községi fő-, illetőleg körjegyző részére 29.128—1927. szám alatt kelt körrendelete, a folyó évben tartandó általános tűzoltói szaktanfolyam tárgyában.

Az 1888. évi 53888—1888. számú tűzrendészeti kormányrendelet 34. §-a, valamint ezen rendelet kiegészítése, módosítása és végrehajtása tárgyában kiadott 230.000—1925. B. M. számú körrendelet 17. §-a, mégis a vármegyei tűzrendészeti szabályrendelet 48. s 54. §§-ai alapján ezenel elrendelem, hogy a tűzvédelmi felszerelések alapos és szakszerű begyakorlása, a megelőző tűzrendészet szabályainak miként való alkalmazásának célszerű és egyszerű módon való elsajátítása, a tűzoltás taktikájának a falusi igényeket kielégítő mérvben való megtanulás céljából, az Országos Tűzoltó-Szövetség mindezekre vonatkozó szabályainak figyelembe vétele mellett jelen év szeptember hó 26-ik napjától kezdődőleg Kaposvárott a vármegye összes költségeire nézve kivétel nélkül kötelező általános tűzoltói szaktanfolyam tartassék.

Ezen tanfolyam rendezésével megbízom a vármegyei tűzoltó-szövetséget, parancsnokává pedig a vármegyei tűzrendészeti felügyelőt nevezem ki. Ezen tanfolyamra minden oly község, mely legalább 600 lélekkel bír 2 (kettő). 600 lélekszámot meghaladó községek 1000 lélekszámig 3 (három), és 1000 lélekszámot meghaladó községek 4 (négy) lehetőleg katonaviselt, 40 éven alóli, írni és olvasni tudó, mindenestre már működő vagy tűzoltótisztségekre kijelölt oly egyéneket köteles beküldeni, (parancsnok, alparancsnok, szakaszparancsnok, a szertárnok feltétlenül és esetleg leventeoktató) kik kiképzetésük alapján tisztségi megbízásuknak, különösen pedig a legénység kioktatásának, a tűzvédelmi felszerelések karbantartásának s az oltás-védelmi szabályoknak tűz esetén való eredményes alkalmazásának eleget tenni képesek lesznek. A tanfolyamhallgatók a vármegyei tűzrendészeti szabályrendelet 50. §-a alapján szolgálatban álló tűzoltók lesznek, kik a tanfolyamparancsnoknak, az előadóknak és gyakorlómestereknek, nemkülönben a laktanyai házirendnek feltétlenül engedelmességek kötelesek.

A tanfolyamra kirendelendők összes költségeit, az alábbi részletezés szerint minden egyes község és vármegyei tűzrendészeti szabályrendelet 98. és 99. §§-ai alapján saját tűzoltói pénztárából tartozik fedezni és pedig: A kirendelt tanfolyamhallgatókat az alább megjelölt időre, amint a község helyi fekvésének körülményei javasolják, vagy községi előfogaton be- és kiszállítják Kaposvárra, vagy az ide-oda utazásra elégséges, III. osztályú vasúti költséggel kötelesek ellátni. Az étellemezési, lakás, világítás, taneszközhasználás, gyakorlómesterek és előadók díjainak fedezésére naponként és tanfolyamhallgatónként 3 pengő 40 fillért, (tehát egy hallgató után két napra 6 pengő 80 fillért) köteles minden községi előjáróság, jelen rendeletem vételétől számított 8 napon belül „Vármegyei tűzrendészeti felügyelő Kaposvár,” címre postai utalványon beküldeni; a feladóvevény nyugtatványul fog szolgálni.

A postautalvány szelvényén a beküldendő tanfolyamhallgatók neve, foglalkozása, életkora, esetleges katonai és tűzoltói minősége pontosan feljegyzendők.

Elvárom minden egyes községi előljárástól, hogy jelen rendeletem pontos végrehajtásával még mindig rendkívül elhanyagolt tűzrendészeti viszonyaink javítását s a folytonos tüzesetek által a megsemmisülésnek martalékul dobott nemzeti vagyon lehető megoltalmazását célzó, eredményét tekintve valóban alig számottevő anyagi áldozatba kerülő ezen tanfolyam iránt azon megkívántató kellő érdeklődéssel fog viseltetni, melyet közigazgatásunk ezen nagyfontosságú gazdasági, értéke szerint még mindig nem becsült ága megkövetel, annál is inkább, mert jelen rendeletemet pontosan végre nem hajtók ellenében szigorú megtorlást fogok alkalmazni.

A kirendelt tanfolyamhallgatók alább megjelölt napokon és órában való pontos megjelenéséért is elsősorban a községi előljárást teszem felelőssé, másodsorban a kirendelteteket, kiknek részéről semmiféle késési kifogást a tanfolyam parancsnoka figyelembe venni nem fog s indokolatlan késői megjelenés, mégis korábbi távozás esetén a vármegye tűzrendészeti szabályrendeletének 73-ik §-a alapján az illetékes járási hatóságnál megbüntetésük céljából feljelentéssel fog élni.

A tanfolyamra bevonulnak:

Folyó évi szeptember hó 26-án reggel a *barcsi járás* összes községeiből kirendelt hallgatók, maradnak szeptember hó 27-én estig.

Szeptember hó 28-án reggel a *csurgói járás* következő községeiből kirendeltet: Csurgó, Gyékényes, Inke, Inkeyantalfa, Iharosberény, Iharos, Pogányszentpéter, Somogyicsicsó, Miháld, Pat, Sand, Porrog, Porrogszentkirály, Porrogszentpál, Somogybükkösd, Surd, Belezna, Nemespátró, Somogyzentmiklós, Bagolasánc, Liszó, Somogyudvarhely, Zákány, Órtilos. Maradnak 29-én estig.

Szeptember hó 30-án reggel a *csurgói járásból*: Alsók, Csurgónagymarton, Csurgósarkad, Szenta, Berzence. Az *igali járásból*: Andocs, Somogyacsa, Attala, Csoma, Kapospula, Szabadi, Büssü, Fonó, Kacsok, Felsőmocsolád, Ecseny, Polány, Gölle, Kisgyalán, Igal, Ráksi, Szentgálóskér, Kisbárapáti, Bonnya, Fiad. Maradnak október 1-én estig.

Október hó 2-án reggel az *igali járásból*: Magyaratád, Patalom, Somodor, Zimány, Somogyzil, Gadács, Törökkoppány, Kára, Miklósi, Somogydöröcske, Szorosad. A *lengyeltóti járásból*: Balatonboglár, Balatonlelle, Buzsák, Öreglak, Táská, Balatonszemes, Balatonőszöd, Gamás, Látrány, Somogytúr, Visz, Lengyeltóti, Fonyód, Hács, Kisberény. Maradnak október 3-án estig.

Október hó 4-én reggel a *lengyeltóti járásból*: Somogyjád, Edde, Osztopán, Somogyvár, Pamuk, Somogyvamos, Szöllősgyőrök, Balatoncsehi, Gyugy, Orda, Szöllőskislak. A *marcali járásból*: Balatonszentgyörgy, Balatonberény, Főnyed, Hollád, Tikos, Vörs, Böhönye, Csákány, Felsőzsitfa, Szőke-dencs, Kéthely, Balatonkeresztúr, Balatonmária, Balatonújlak. Maradnak október 5-én estig.

Október hó 6-án reggel a *marcali járásból*: Marcali, Nagygomba, Mesztegnyő, Bize, Gadány, Hosszúvíz, Kelevíz, Nagyszakácsi, Tapsony, Nemesvid, Somogyimonyi, Nemesdéd, Varászló, Vése, Nikla, Boronka, Csömend, Pusztakovácsi, Libiczozma, Somogyfajsz, Somogyámson, Horvátkút, Sávoly, Somogyfehéregyház, Szenyér, Nemeskislak, Tótszentpál, Varjaskér. Maradnak október 7-én estig.

Október hó 8-án reggel a *nagyatádi járásból*: Csököly, Mike, Felsőseged, Alsóseged, Gige, Rinyakovácsi, Görgeteg, Kuntelep, Rinyaszentkirály, Háromfa, Kútas, Beleg, Kisbajom, Lábod, Rinya-

besenyő, Rinyahosszúfalu, Nagyatád, Bodvica, Henész, Kivadár, Kónyi, Ötvös. Somogyaszob, Bolhás. Maradnak október 9-én estig.

Október hó 10-én reggel a *nagyatádi járásból*: Szabás, Nagykorpad, Tarany, Vízvár, Bélavár, Heresznye. A *szigetvári járásból*: Drávafok, Dráva-keresztúr, Drávasztára, Markóc, Révafalu, Hobol, Kistamási, Merenye, Molvány, Nemeske, Tótszentgyörgy, Gyöngyösmellék, Németújfalú, Pettend, Szőrény, Zádor, Kisdobsza, Nagydobsza, Mozsgó, Almáskeresztúr, Csertő, Szulimán, Zsibót. Maradnak október 11-én estig.

Október hó 12-én reggel a *szigetvári járásból*: Németlad, Magyarlad, Patosfa, Somogyapáti, Basal, Pata, Poklosi, Somogyhatvan, Somogyviszló, Somogyhárság, Magyarlukafa, Vásárosbéc, Szentlászló, Almamellék, Boldogasszonyfa, Szigetvár, Teklafalu, Bűrüs, Endrőc, Magyarújfalú, Várad. A *tabi járásból*: Ádánd, Jut, Balatonendréd, Zamárdi, Balatonkiliti, Balatonszárszó. Maradnak október 13-án estig.

Október hó 14-én reggel a *tabi járásból*: Szólád, Bálványos, Kapoly, Karád, Köttcse, Köröshegy, Kereki, Pusztaszemes, Nagyabony, Koppány-megyér, Nagyberény, Som, Nagycsepely, Teleki, Nágocs, Németegres, Zics, Ságvár, Nyim, Szabadhídvég, Tab, Sérsekszöllős, Torvaj, Zala. Maradnak október 15-én estig.

Október hó 16-án reggel a *kaposvári járásból*: Baté, Kaposkeresztúr, Mosdós, Bárdudvarnok, Gálosfa, Bőszénfa, Hajmás, Kaposgyarmat, Hedrehely, Visnye, Hetes, Bodrog, Csombárd, Juta, Kadarkut, Hencse, Kőkút, Kaposmérő, Kaposszentbenedek, Kapusújlak, Magyarreges, Várda, Mernye, Geszti, Somogyaszaló, Nagyabajom. Maradnak október 17-én estig.

Október hó 18-án reggel a *kaposvári járásból*: Mezőcsokonya, Somogyárd, Újvárfalva, Nagyberki, Kercseliget, Kisberki, Simonfa, Töröcske, Zselicszentpál, Zselickislak, Szenna, Kaposszerdahely, Patca, Szilvásszentmárton, Zselickisfalud, Szentbalázs, Cserénfa, Kiskeresztúr, Sántos, Szomajom, Jákó, Kisasszond, Kiskorpad, Taszár, Kaposhomok, Orci, Toponár, Kaposfüred, Kaposszentjakab. Maradnak október 19-én estig.

A tanfolyamhallgatók a fent kiírt napokon reggel 8 (nyolc) órakor pontosan jelentkezni kötelesek Kaposvárott a Németh István-utcában lévő Iparosok székházában. A tanfolyamhallgatók közül hozzanak magukkal.

Kaposvár, 1927. évi szeptember hó 6-án.

Alispán helyett:

Báró Weissenbach Iván s. k.
vm. főjegyző.

Tűz Cséven (Esztergom vármegye). F. évi szeptember hó 5-én délelőtt Kosztka Mihály csévi bányamunkás háza hirtelen kigyuladt és a szalma-
tűz pillanatok alatt lángba borult s a tűz csakhamar Kosztolányi Rezső házára is átterjedt. Hacher Gyula jegyző tűzoltóparancsnok a községi tűzfélszolgálatával azonnal a helyszínén termett, a csévi tűzoltók két sugarával és a nép emberfeletti munkájával rövid negyedóra alatt, dacára a keleti oldalról fúvó szélnek, sikerült a tűz továbbterjedését megakadályoznia. Egy egész utcásor veszedelemben forgott. Kosztka Mihály 1000, Kosztolányi Rezső 160 pengő kárt szenvedett. A hivatalos megállapítás szerint a tüzet Kosztka Mihály József nevű 5 éves fia okozta, aki míg anyja a kertben zöldbabot szedett, addig gyufával az udvaron meggyújtott egy szalmarakást s ettől kapott lángra a ház szalmateteje.

SZÖVETSÉGI ÜGYEK.

A Magyar Országos Tűzoltó Szövetség elnökségi ülése Székesfehérváron, 1927. augusztus hó 20-án. Az elnöki széket, Dr. Marinovich Imre alelnök foglalta el. Az ülés határozatképességének megállapítása után alelnök Székesfehérvár város vezetőségének köszönetet mondott azon figyelemért, hogy az Országos Szövetség elnökségi és választmányi ülésének, falai közt való megtartására alkalmat szolgáltatott; méltatta továbbá e nevezetes nap eseményét, gróf Széchényi Viktor negyedszázados elnöki jubeliümának jelentőségét, melynek megünneplése a vármegyházán tartandó választmányi ülés keretében fog megtartatni. Az elnökség ennek tudomásul vétele mellett elhatározta, hogy a választmányi ülés megnyitása után, a jubiláló elnököt egy három tagú küldöttség fogja meghívni. Az üdvözlő beszéd megtartására Dr. Marinovich Imre alelnök kéréstett fel. Az elnökség az Országos Szövetség elnöke részére ez alkalomra vásárolt ezüst babérkoszorú költségeit utalványozta.

Ezután Dr. Marinovich Imre alelnök, Nagy Sándor Orsz. Szövetségi főtitkárnak eredményes működését méltató szavak kíséretében, a 40 éves szolgálati érmet átnyújtotta.

Elnökség alelnök javaslatára a kormányzó Öföméltóságához, József kir. herceg fővédnökhöz és Tomcsányi Kálmán miniszteri tanácsoshoz intézendő üdvözlő táviratok feladását elhatározta.

Főtitkár az 1927. július 23-iki elnökségi ülés jegyzőkönyvét olvasta fel, mely észrevétel nélkül tudomásul vétetett. Alelnök Breuer Szilárd alelnöknek Gölnichányáról írt üdvözlő levelét olvasta fel, melyet az elnökség örömmel, az üléstől való távolmaradásáról szóló bejelentését pedig sajnálattal vette tudomásul.

A „Hevesvármegyei Tűzoltó Szövetségnek” szeptember 10-én Tiszafüreden tartandó közgyűlésére és a Tiszafüredi Önkéntes Tűzoltó és Mentőegyesületnek 50 éves fennállása és a járási vándorverseny zászlójának felszentelési ünnepélyére szóló meghívót az elnökség tudomásul vette, az Orsz. Szövetség képviselőjére pedig Dr. Marinovich Imre alelnököt kérte fel.

Debrecen sz. kir. városi és Hajdu vármegyei Tűzoltó Szövetség azon értesítését, hogy az Orsz. Tűzoltó Szövetség választmányi ülésén képviselőjével Dr. Roncsik Jenő várm. tűzr. felügyelőt bízta meg, tudomásul vétetett. A Hajdunánási Önkéntes Tűzoltó Testületnek f. évi szeptember hó 4-én tartandó zászlószentelési ünnepélyére szóló meghívást az elnökség tudomásul vette, Ezen alkalomból, az Orsz. Szövetséghez intézett, zászlószegküldéssel egybekötött anyagi támogatási kérelmét, teljesíthetőnek nem találta.

Főtitkár az Orsz. Szövetség által Rothmere lordhoz intézendő üdvözlő irat szövegét olvasta fel, melynek angol és magyar nyelven, díszokmány-úrlapon való leírását, — az elnökség elhatározta, egyben az angol fordítás és leírás költségeit utalványozta.

Techlár Ernő azon írásban előterjesztett indítványát, hogy az Orsz. Szövetség a magyar béke-revizíós ligához csatlakozzék, az elnökség magáévá tette, egyben a ligában való képviseltesével, Dr. Marinovich Imre alelnököt bízta meg.

A Péceli Tűzoltó Testület f. évi szeptember 4-én tartandó 40 éves jubileuma alkalmával rendezendő ünnepélyekre és versenyekre szóló meghívást, az elnökség tudomásul vette és képviselőjével Dr. Balogh Dezső elnökségi tagot bízta meg.

A Hevesvármegyei Tűzoltó Szövetség által f. évi július 18—31-ig Egerben tartott kerületi tanfolyamról szóló jelentést, mely szerint a tanfolyamon 37 hallgató közül 32-nek középiskolai végzettsége volt és hogy a tanfolyam színvonala, minden tekintetben elismerésre méltónak bizonyult, a vizsga eredménye pedig szintén sikeresnek volt mondható, — az elnökség helyeslőleg tudomásul vette.

A jegyzők országos árvaház egyesületének azon kérelméhez, hogy az általa megindítandó gyűjtési akcióba, az Orsz. Tűzoltó Szövetséget is bevonni óhajtaná, az elnökég hozzá nem járult, mivel ily gyűjtési mozgalmaktól, — elvi okokból való tartózkodását, — egy régebbi ülésen végérvényesen elhatározta.

Papp Ferenc előadó azon előterjesztéséhez, mely szerint Sztahó Szevér szegedi tűzoltó, vizsgázott tűzoltó tiszt, aki tűzoltói szolgálatából kifolyólag fél lábát elveszítette és mint volt tényleges katonatiszt a m. kir. honvédség hivatálnoki karában óhajt elhelyezkedni és ennek az Orsz. szövetség közvetítése útján, József kir. herceg védnök közbenjárását kérelmezi, — az elnökség pártolólágg hozzájárult és részére az ajánlólevél elküldését határozatilag kimondotta.

Erdély Ernő előadó azon indítványát, hogy a m. kir. belügyminiszterhez felirat intéztessek az iránt, hogy a 230.000/1925. B. M. sz. rendelet alapján, minden vármegyében, vármegyei tűzoltószövetség alakíttassék, az elnökség magáévá tette. Szintúgy hozzájárult azon indítványához is, mely szerint a vármegyék első tisztviselői szólíttassanak fel az iránt, hogy a vármegyei és a járási tűzrendészeti felügyelők névsorát állítsák össze és küldjék meg, amely jegyzékből az Orsz. Szövetség elnöksége képes lesz megállapítani azon körülményt, hogy ezen vármegyei tisztviselők milyen szaktudással látják el szolgálatukat.

Dr. Balogh Dezső, a tisztviselővizsgabizottság elnökének azon jelentését, hogy a f. évi augusztus hó 5. és 6-án tartott tisztvizsga alkalmával, Kirchknopf Ernő községi lakos a követelményeknek megfelelt, míg Domonkos Andor váci lakos, az elméleti vizsga befejeztével, a vizsga folytatásától visszalépett, — az elnökség tudomásul vette és Kirchknopf Ernő részére a tűzoltótisztí képesítő bizonyítvány kiszolgáltatása iránt intézkedett.

Végül az elnökség Szilávik Sándor vasad-tanyai, Domonkos Andor váci és Bartos Győző szombathelyi lakosok, tisztviselő vizsgára való bocsátási kérelmüknek helyt adott; egyben a tűzoltótisztí vizsgabizottságba Dr. Balogh Dezső, Erdély Ernő és Nagy Sándor elnökségi tagokat delegálta, mely után elnök az ülést berekesztette.

A Magyar Országos Tűzoltó-Szövetség választmányi ülése Székesfehérváron, 1927. augusztus 20-ikán. Az ülésen a m. kir. belügyminisztert Dr. Kontz Endre miniszteri osztálytanácsos képviselte. Az ülést ezenkívül Svoy Lajos székesfehérvári megyéspüspök, Dr. Zavaros Aladár polgármester, Dr. Balassa Imre vármegyei főjegyző, Dr. Klauz György nagyprépost, Simon Sándor parancsnok, díszes hölgyközönség és a város polgárságának színe-java megjelenésével tisztelte meg.

Dr. Marinovich Imre alelnök, az ülés határozatképességét megállapítván, a megjelent előkelő vendégeket az országos választmány tagjait és a vidékről megjelent bajtársakat üdvözölte, melynek

elhangzása után az ülést megnyitotta és minthogy e választmányi ülés legfontosabb tárgyát Gróf Széchenyi Viktor 25 éves elnöki évfordulójának megünneplése képezte, az országos szövetség elnökének az ülésre való meghívására Erdély Ernő, Rosta Géza és Vida Pál előadókat kérte fel és erre az időre a tanácskozást felfüggesztette.

Gróf Széchenyi Viktor elnök 11 óra 55 perckor, kíséretével az ülésterembe vonult, ahol a jelen voltak lelkes éljenzéssel fogadták. Elnöki székét elfoglalva, Dr. Marinovich Imre alelnök lelkes szavakkal méltatta az országos szövetség elnökének e negyedszázadán át folytatott érdeműs tevékenységét és ezen évforduló jelentőségét; majd az országos szövetség nevében üdvözölte a jubilánst. Dr. Kontz Endre miniszteri osztálytanácsos, a belügyminiszter nevében biztosította, az országos szövetség elnökét, a megbízójának legmesszebbmenő bizalmáról. Üdvözlő beszédeket mondtak még, Dr. Zavaros Aladár, Székesfehérvár város közönsége nevében, Dr. Balassa Imre vármegyei főjegyző, Fejérvármegye közönsége nevében, László István vármegyei tűzrendészeti felügyelő, az Esztergom és Komárom vármegyei tűzoltószövetség nevében, Polcman László parancsnok, az esztergomi önkéntes tűzoltótestület nevében, Dittrich József, Budapest székesfővárosi hivatásos tűzoltófőtiszt, Budapest székesfőváros hivatásos tűzoltósága nevében, Papp Ferenc főparancsnok, Szeged sz. kir. város hivatásos tűzoltósága és a szegedi önkéntes tűzoltó- és mentőegyesület nevében, Dr. Roncsik Jenő főparancsnok, Debrecen sz. kir. város és a Hajdú vármegyei tűzoltószövetség nevében, Klauz György nagyrépost, a székesfehérvári önkéntes tűzoltó- és mentőegyesület nevében, Csepreghy Pál főparancsnok, az újpesti tűzoltóságok nevében, Makucz Jenő vármegyei szövetségi titkár, Pécs sz. kir. város és Baranya vármegyei tűzoltó-szövetség nevében, Erdély Ernő főparancsnok, Győr th. város és Győr, Mosony és Pozsony vármegyei tűzoltószövetség nevében, Dr. Kathona Mihály vármegyei tűzrendészeti felügyelő, a pest-pilis-solt-kiskún vármegyei tűzoltó-szövetség nevében, végül Barabás István vármegyei szövetségi alelnök, a vas vármegyei tűzoltó-szövetség nevében.

Az üdvözlések elhangzása után a jubiláló elnök, a szeretet és ragaszkodás ezen osztatlan megnyilvánulását meleg szavak elmondásával köszönte meg.

Ezután Dr. Kontz Endre min. osztálytanácsos Dr. Marinovich Imre alelnöknek, elismerő szavak kíséretében a királyi díszérmet nyújtotta át, melynek megtörténte után, elnök az ülést 10 percre felfüggesztette; ezen idő alatt a jubileumi ünnepély vendégei az ülésteremből távoztak.

A választmányi ülés újbóli megnyitása után az országos szövetség 1926. évi jelentésére került a sor, amelynek mellőzését a választmány azért határozta el, mivel az a Tűzrendészeti Közlöny f. évi 8-ik számában, nyomtatásban megjelent. Ezen évi jelentés észrevétel nélkül tudomásul vétetett. Ezután a zárószámadás felolvasása következett volna, melynek eszközlését a választmány szintén mellőzte, mivel az a Tűzrendészeti Közlöny ez évi 8-ik számában nyomtatásban megjelent. Ennek tudomásul vétele után, pénztáros a számvizsgáló bizottság jelentését olvasta fel, melynek alapján a választmány, a felelős számadók részére a felmentvényt megadta. Ezután pénztáros az 1927. évre szóló költségelőirányzatot terjesztette elő, mely egyhangúlag tudomásul vétetett.

Főtítkár az elnökség 1926. évi április 21-én és az 1926. évi november 20-án tartott elnökségi

ülések határozatait olvasta fel, melyek a tisztviselők tiszteletdíjait szabályozták. Erdélyi Ernő előadó azon indítványát, hogy a titkároknak a múltban, egyenlő díjazásban való részesülésére való tekintettel, azok ezután is egyforma illetménnyel láttassanak el, a választmány magáévá teitte és ez alapon Falusy Károly tiszteletdíját 1927 január elsejétől szintén évi 960 pengőben állapította meg. A többi tisztviselők évi tiszteletdíja változatlanul fenntartott, szintűgy az elnökségi tagok kiküldetése alkalmával kiutalandó napidíj továbbra is 8 pengőben állapított meg. Breznay Imre választmányi tag azon javaslatát, hogy a tűzoltótanfolyamokon a gyakorlatokra beosztott oktató előadók óradíja is, mint az elméleti előadásokért, 4 pengőben állapíttassék meg, a választmány úgy határozott, hogy az eddig előírányzott 2 pengő óradíj fenntartandó azon módosítással, hogy elebe a „legalább“ szó teendő.

A tanfolyam előadói napidíjak, az érvényre emelt határozat alapján, tehát a következők: A nem helybenlakó előadók napidíja 20 pengő; ezenkívül útiköltség oda és vissza a II. osztályon. Ezenfelül minden előadónak, akár helybeli, akár vidéki, minden leadott elméleti óráért 4 pengő és minden gyakorlati óráért legalább két pengő tiszteletdíj folyosítandó.

Nagy Sándor főtítkár jóváhagyás végett, a választmány elé terjesztette az 1927. évi május 20 án tartott elnökségi ülés azon határozatát, hogy a tűzoltótisztí vizsgára csak azok a jelöltek bocsáttassanak, akiknek legalább középiskolai érettségi vizsgájuk van. A választmány az elnökség ezen javaslatát azon indokolással emelte határozattá, hogy a tűzoltótisztí vizsgaszabályzat 48. §-ának szövegében előforduló azon kitétel, hogy „*általános műveltséggel bíró egyének*“ alatt, legalább *középiskolai végzettség* értendő. Egyébként ezen §-ban előírt, tényleges tűzoltói szolgálati idő igazolása, a vizsgára jelentkezőktől, szigorúan megkövetelendő.

László István, Esztergom város tanácsnokának azon meghívását, mely szerint az országos választmány, az 1928. évi közgyűlését, az esztergomi önkéntes tűzoltótestület, fennállásának 50 éves jubileumi ünnepsége keretében, Esztergom város falai közt tartaná meg, a választmány egyhangúlag elfogadta.

Erdély Ernő előadó az érvényben levő egyenruha és rangjelzési szabályzat meg nem tartása miatt szólalt fel és ennek legalább az önkéntes tűzoltótestületek által való kötelező megtartása tekintetében kívánt érvényt szerezni. Dr. Roncsik Jenő pedig a hivatásos tűzoltók egyenruhájának egységesítését is szükségesnek jelenti ki, a miért is a hivatásos tűzoltók részére egységes egyenruha szabályzat kidolgozását javasolja. Végül Dr. Kathona Mihály választmányi tag, a legénységi állománybeli tűzoltóknál az őrmesteri és törzsőrmesteri rangjelzés általánosítását javasolta, mivel ez a hivatásos tűzoltóságoknál rendszeresítve van.

A választmány e javaslatok tekintetében, a m. kir. belügyminiszterhez intézendő felterjesztés elkészíttetését határozta el, melyben a vármegyék első tisztviselőjének megkeresését fogja kérelmezni aziránt, hogy az önkéntes, kötelezett és vállalati tűzoltótestületeket, az országos tűzoltószövetség által kiadott egységes egyenruha és rangjelzési szabályzat betartására szorítsa, mint ahogy azt a 230.000/1925. B. M. rendelet 15. §-a előírja. A hivatásos tűzoltóságok részére pedig egységes egyenruha és rangjelzési szabályzat kidolgozásához való hozzájárulását fogja kérelmezni, mely ajánlás formájában a törvény-

hatóságoknak megküldeni. Ezen utóbbi határozat kihirdetése után, elnök az országos választmányi ülést berekesztette.

A Magyar Országos Tűzoltó-Szövetség segélyző pénztárának 1927. évi közgyűlése, 1927. évi augusztus 20-án Székesfehérváron. Gróf Széchenyi Viktor elnök a közgyűlés határozatképességét megállapítván, azt megnyitotta. Ezután az elnökség 1926. évi jelentésének felolvasása következett volna, melynek felolvasásától a közgyűlés eltekintett, mivel az a Tűzrendészeti Közlöny f. évi 8-ik számában nyomtatásban megjelent. A közgyűlés a segélyzőpénztár zárszámadását is észrevétel nélkül tudomásul vette. Ennek megtörténte után pénztáros a számvizsgáló-bizottságnak az évi számadásra vonatkozó jelentését olvasta fel, melynek tudomásul vétele után a közgyűlés a felelős számadók részére a felmentvényt megadta.

Pénztáros ezután az 1927. évi költségelirányzatot ismertette, melyet a közgyűlés változtatás nélkül jóváhagyott.

Végül Dr. Marinovich Imre alelnök indítványára a közgyűlés Dr. Balogh Dezső főorvos, elnökségi tag részére, a segélyző pénztárhoz intézett baleset- és megbetegedési bejelentéseknek szakvéleményezése körül teljesített rendkívüli szolgálataiért, évi 100 pengő tiszteletdíjat állapított meg. Több tárgy nem lévén, elnök a közgyűlést berekesztette.

A Hevesmegyei Tűzoltó-Szövetség közgyűlése szeptember 8-án volt Tiszafüreden, amikor újjáalakította tisztikarát és elfogadta az új — egységes — alapszabályokat. Elnökké ismét *Okolicsányi Imre* alispánt, a tűzrendészet őszinte támogatóját választották meg; ügyvezető alelnök lett *Gröber Ferenc*, titkár *Dr. Buzás Iván* vármegyei II-od főjegyző. A választmány tagjai lettek: az egri járásból *Dr. Szabó Gyula* főszolgabíró, a gyöngyösiből *Dr. Gröber Ferenc* gyöngyösi főszolgabíró, a hatvaniból *Hirling Gyula* tb. várm. tűzrend. felügyelő, a hevesiből *Buczko János*, a tiszafürediből *Dr. Schleiminger László* s a pétervásáráiból *Dr. Koncz Lajos*. A közgyűlés meglehetősen hangulatos üdvözölte Gróf Széchenyi Viktort abból az alkalomból, hogy immár 25 esztendő óta elnöke a Magyar Országos Tűzoltó-Szövetségnek. A Szövetség védnökévé választotta *Dr. Hedry Lőrinc* hevesvármegyei főispánt. Ez alkalommal adta át az elnök a 25 éves szolgálatért adományozott királyi díszérmet *Breznay Imre* tanítóképződei igazgató s vármegyei tűzrendészeti felügyelőnek, valamint *Martonffy Lajos* vármegyei árvászéki elnöknek. Bejelentette továbbá az elnök, hogy az egri járás tűzrendészeti felügyelőjévé *Dr. Pozojevich Dezső* maklári főjegyzőt nevezte ki a választmány javaslata alapján. Legfontosabb pontja volt a közgyűlésnek a vármegyei tűzrendészeti felügyelő éves jelentése, amelyet teljes egészében elfogadott a közgyűlés s ennek alapján több fontos és nagyjelentőségű határozatot hozott.

A Budapesti Tűzoltótestületek Szövetsége f. évi október hó 1-én választmányi ülést tartott. Az ülés előtt *Dr. Balogh Dezső* választmányi tag, a tűzoltólegénységi szolgálat korhatár kérdéséről érdekesítő felolvasást tartott, melyet a nagyszámban megjelent bajtársak mindvégig nagy figyelemmel hallgattak végig. A felolvasás után, *Breuer Szilárd* elnök, a tanulságos előadásért a hallgatóság nevében köszönetet mondott.

Napirend előtt az elnök, a szövetség nevében, a kormányzó által kitüntetett *Biasnek Hugó* parancs-

nok, szövetségi pénztárost, *Benedek Mihály* hiv. tisztet, továbbá *Rosta Géza* csepeli löszergyári parancsnokot és *Kotsis Rezső* alparancsnokot üdvözölte. Ezután a választmány figyelmét az újpesti *Wolfner-gyári* tűzoltóságnak 1927. évi október hó 16-ikán, zárógyakorlat keretében megtartandó 50 éves fennállási jubileumára hívta fel. Szintúgy a budapesti önkéntes tűzoltótestületnek f. évi október hó 13-ikán a központi tűzoltó lak-tanyában megtartandó 20.000-ik éjjeli őrsegére szóló meghívását is előterjesztette.

Titkár a tagsági díjak beszédéről szóló jelentése kapcsán a nemfizető működő tagok törlesztését javasolta, melyhez a választmány hozzájárult.

Elnök azon javaslatát, hogy a 40 éves tűzoltói szolgálaton túl működő bajtársak részére, minthogy az országos szövetségnek a 40 éves szolgálati éremnél magasabbfokú jelvénye nincsen, — elismerő iratot szolgáltasson ki — magáévá tette és annak kivitelével az elnökséget bízta meg. Végül a választmány elhatározta, hogy minden hó első szombatján, szakszerű felolvasást rendez, melyen úgy a választmány tagjait, mint az érdeklődő bajtársakat minden alkalommal szívesen látja. Ezután *Kállay főtitkár* seimecbányai tapasztalatairól számolt el, amely alkalommal a magyar testületek hazafias érzéséről győződött meg. *Breuer Szilárd* elnök pedig a szepességi tűzoltóságoknál, a nyár folyamán tett látogatásairól és a megalakult magyar tűzoltó-szövetség megalakulásáról szóló tapasztalatait ismertette, melynek végeztével az ülést berekesztette.

A húszezredik.

A *Budapesti Önkéntes Tűzoltótestület* f. évi október hó 13-án tartotta meg 20.000-ik éjjeli őrsegét. Ez alkalommal a parancsnokság, az elődök hagyományos szokását követve, a 18 főből álló tűzörtséget a tisztikar tagjaiból alakította meg, mely az altiszti kar legjelesebbjeivel egészített ki. E csendes, komoly, szolgálati jellegű ünnepély, a központi tűzoltólaktanya udvarán folyt le. A felsorakozott díszörtség háttérét, a 40 főnyi önkéntes tűzoltóból álló tartalék csapata és a központi városi tűzörtség szolgálatban álló 64 tagú szakasza képezte.

Az őrsegbeosztás megkezdése előtt, este 8 órakor a csapatok előtt, a belügyminiszter képviselőjében *Dr. Kontz Endre*, miniszteri osztálytanácsos, a székesfőváros polgármestere illetve tanácsa képviselőjében *Csármann Ferenc* műszaki főtanácsos, tanácsnokhelyettes jelent meg, akikkel együtt a főváros hivatásos tűzoltóságának tisztikara, *Breuer Szilárd* főparancsnokkal az élén, az országos szövetség képviselőjében *Dr. Marinovich Imre* alelnök és *Nagy Sándor* főtitkár, ezenkívül a budapesti tűzoltótestületek szövetségének küldöttsége és a főváros környékbeli tűzoltóságok tisztjeinek egy csoportja, valamint a testület több tisztje gyűltek össze.

Ezután *Dr. Balogh Dezső*, a díszörtség parancsnoka, a szolgálati beosztást megejtette, melynek megtörténteivel a polgármester képviselőjének jelentését megtette. Majd a belügyminiszter kiküldöttjéhez és a polgármester képviselőjéhez intézett beszéde során, élénk érdeklődés mellett ismertette e jubilaris őrseg jelentőségét, megemlékezvén a testület törhetetlen előharcosainak fáradozásairól, az 1870. évi január 9-iki első őrsegéről, majd az 1872. évi október 6-iki 1000-ik őrseg résztvevőiről, az azt követő 5000-ik és 10.000-ik őrsegek megünnepléséről. Végül a 20.000-ik őrseg tagjainak

az elődök nyomdokaiban való haladását méltatva, a tűzrendészeti hatóságok fejeinek képviselőiben levők megjelenését megköszönve, a testületet azok további jóindulatába ajánlotta.

Dr. Kontz Endre miniszteri osztálytanácsos, a felvonult csapathoz lelkes beszédet intézett, elismerve azok önzetlen tevékenységét és megbízója nevében a testület értékes működéseért elismerését nyilvánította.

Csármann Ferencz műszaki főtanácsos, a polgármester és a tanács nevében, a testület üdvözlésére válaszolva, azt megbízójának tolmácsolni ígérte. A maga nevében pedig a testület tetteikészségét és hasznos tevékenységét, elismerő szavak kíséretében méltatta.

Végül Dr. Marinovich Imre, országos szövetségi alelnök nagyhatású beszéde kíséretében a testület négy működő tagjainak a jól kiérdemelt szolgálati érdemeket nyújtotta át, mire az örség felvonulása alkalmából rendezett ünnepély véget ért.

A megjelent vendégek tiszteletére Breuer Szilárd főparancsnok, a központi és az önkéntes örséget riasztotta, melyek gyors felkészülésük és elvonulásuk által szolgálatkészységüket mutatták be.

A 20.000-ik éjjeli örség tartama alatt a fő városban tüzeset nem fordult elő.

* * *

Budapest székesfőváros főpolgármestere ez alkalomból a Budapesti Önkéntes Tűzoltótestület Parancsnokságához a következő megtisztelő sorokat intézte:

Igen tisztelt Parancsnokság!

Nagyon köszönöm, hogy Testületük szép ünnepségéről, mely húszezredik éjjeli örségükről emlékezik meg: értesítettek és arra meghívtak. Minden öntudatos budapesti lakos tudja, mivel tartozik annak az önfeláldozó munkának, amit az Önkéntes Tűzoltótestület több, mint egy fél-százada Budapest javára végez.

A kulturának egyik legszebb feladata, hogy az embert az elemek pusztító dühe ellen megvédje. Ezt a kulturális védelmet gyakorolták Önök húszezer éjszakán, hogy amíg Önök virrasztottak, Budapest lakossága nyugodtan alhatott. Sok százezer ember tartozik ezért a húsz-ezer éjszakáért köszönettel Önöknek és midőn most ezt a köszönetet Budapest székesfőváros törvényhatósága nevében kifejezem, külön mondom köszönetet azoknak a lelkes és buzgó vezetőknek, akik ezt az intézményt ily magas színvonalra emelték.

Budapest, 1927. évi október hó 12-én.

Maradok szíves üdvözléssel

kész hívük:

Dr. Ripka s. k.

A Budapesti Tűzoltó Testületek Szövetsége legközelebbi felolvasó estélye f. évi november hó 5-én (szombaton) este 1/2 7 órakor, VIII. ker., Kun-utca 2. sz. alatt levő központi tűzoltó laktanyában fog megtartatni, mely alkalommal Schifler Ottomár, a m. kir. postajárműtelep igazgatója a „gépkocsi járművek és motorok általános ismertetéséről” fog értekezni.

H I R E K

Királyi díszérem. A belügyminiszter a tűzoltás és mentés terén 25 éven át kifejtett érdemes tevékenység jutalmazására alapított díszérmet újabban a következőknek adományozta: *Gróf Széchenyi Viktor*, a magyar országos tűzoltószövetség elnöke, Molnár János tb. főparancsnok, Völgyi A. István titkár, Pethő Gyula szertárnok, Szmolka András kürtös, Hendrik József szakaszparancsnok, Dr. Szendrő Jenő egyleti orvos, Kassay Károly tűzr. felügyelő és Gruber Ferenc szakaszparancsnok (Balassagyarmat), Tóth János szertáros, Hernecki István szertáros, Krivolya Mihály őrparancsnok, Reviczky József őrparancsnok, Tasi Imre őrparancsnok, Balog János hiv. tűzoltó, Madár Lajos hiv. őrmester, Lehel Antal alparancsnok, Krupánszky Lajos alparancsnok és Kardos Samu szakaszparancsnok (Gyöngyös).

Dr. Derekassy István a debreceni hivatásos tűzoltóság tűzoltó- és mentőorvosa immár negyven év óta tölti be nemes hivatását. Működését a budapesti önkéntes mentőegyesületnél kezdte meg. 1887. május hó 8-án, a legelső között volt, akik önként ajánlották fel szolgálataikat e nemes eszmének. Szeptember hó 18-án ünnepelte a debreceni hivatásos tűzoltóság orvosának 40 éves jubileumát igen előkelő és szépszájú közönség jelenlétében a tűzoltólaktanyában. Az ünnepi beszédet Dr. Roncsik Jenő tűzoltó főparancsnok tartotta, méltatva az ünnepelt érdemeit, különösen a tekintetben, hogy a mentői szolgálatnak Debrecenben való bevezetése az ő érdeme. Beszéde közben hullt le a lepel az életnagyságú arcképéről Dr. Derekassy Istvánnak. A városi tanács nevében Dr. Vass Károly városi tanácsnok emelte ki, hogy milyen értéket jelent egy ilyen férfiú a város életében, az orvosi kar nevében pedig Dr. Tüdős Kálmán egészségügyi főtanácsos, városi tisztí főorvos tartott üdvözlő beszédet. A szép ünnepély után a tűzoltóság tisztikara vendégül látta a megjelenteket, ahol az érdemekben megőszült, de még mindég fiatallelkű tűzoltóorvos ünnepése a fehér asztal mellett tovább folytatódott.

Simacsek Alajos az óbudai Leipziger szeszgyártótűzoltóságának 35 éven át tagja és parancsnoka, a 25 éves királyi díszérem tulajdonosa f. évi október 2-án, 73 éves korában, Budapesten elhunyt. Mint a főváros gyári tűzoltó-parancsnokainak nesztora, két év óta ezen tisztségétől visszavonult. A közbecsülésben álló öreg bajtárs, a főváros minden tűzoltói mozgalomnak szorgalmas látogatója volt. Földi maradványai f. évi október hó 5-én, az óbudai temetőben helyezték örök nyugalomra. A temetésen Fellner György gyártulajdonos, a gyár igazgatósága és tisztviselői, 18 főnyi tűzoltó csapata, azonkívül a fővárosi hivatásos, önkéntes és a Magyar textil-, festő- és kartonnyomógyár tűzoltóságának egy-egy szakasza kísérték utolsó útjára. A sírnál a gyár képviselőiben Wertheimer tüzletvezető, a tűzoltóság nevében Vágó Zoltán búcsúztatta meg. Nyugodjék békével!

Zászlószentelés Hajdunánáson. A Hajdunánási önkéntes tűzoltó és mentőegyesület szeptember 11-én tartotta meg zászlószentelési ünnepélyét fényes és nagyszámú közönség jelenlétében. A zászlóanya a polgármester felesége, Dr. Pénzes Mihályné volt, ugyanekkor lett leleplezve az egyesület 32 éven át volt parancsnokának, Berencsy Gyulának is az arcképe.

A **vasvármegyei leventék** céllövőversenye alkalmával, 1927. szeptember hó 10 én Szombathelyen rendezett leventék tűzoltóversenye, a tűzoltószerszám udvarán folyt le Dr. Horváth Kálmán alispán s a megyei vezetők jelenlétében. A versenyben első lett Szombathely város csapata, amely 6 esüstérmet kapott s elvitte a Pannonia Vasmegeyi Áruforgalmi rt. vándordíját. 2. Csönge község csapata (6 ezüstérem). 3. Sárvár csapata (6 bronzérem).

A **hevesmegyei tűzoltók versenye** Tiszafüreden volt az ottani önkéntes tűzoltó- és mentőegyesület 50 éves jubileumi ünnepségével kapcsolatban szeptember 11-én. A versenyre 22 *testület* jelentkezett és állott ki szép készültséggel. Nagy mértékben fokozta e verseny jelentőségét az a körülmény, hogy az országos központ több taggal volt képviselve s a versenybírószám elnöki tisztét Dr. Marinovich Imre szövetségi alelnök töltötte be, s a versenybírószám tagjai között ott tevékenykedtek: Dr. Roncsik Jenő, Falussy Károly, Köhler István és számos szakértő. Két bizottság előtt folyt az érdekes és tanulságos verseny délelőtti 10 órától délután 3 órán túl s bizony 4 óra volt, mikor a versenyek eredményét kihirdette Dr. Marinovich Imre, aki ez alkalommal is gyújtó hatású beszédet intézett a jelenlévő — 300-nál jóval több — tűzoltóhoz. A versenyek eredménye különben a következő:

A Kozmáry-zászlót, mint a hevesmegyei tűzoltók legnagyobb díját, a *Káli Önk. Tűzoltó Testület* nyerte el.

Sorrendben azután a következő tűzoltó egyesületek nyertek igen szép és értékes díjakat:

a Hevesmegyei Tűzoltó-Szövetség első díját az *Átányi-*, második díját a *Maklári Önk. Tűzoltó Egyesület*; a tiszafüredi járás közönségének első díját a *hatvani-*, a tiszafüredi járás vándorzászlóját a *tiszaligari-*, vándorszerlegét a *poroszlói* önkéntes egyesületek;

a Hevesm. Tűzoltó-Szöv. harmadik díját a *tiszafüredi-*, a tiszafüredi járás közönségének második, harmadik és negyedik díját a *nagyrédei-*, a *hevesi-* és a *besenyőteleki* önk. egyesületek vitték el;

a Generali bizt. társaság díját a *gyöngyösi-*, a Teudloff és Dittrich cég díját a *füzesabonyi-*, végül a Hevesm. Tűzoltó-Szöv. negyedik díját az *Egercsehi-i* önk. tűzoltók nyerték el.

Egyéni díjat kapott a legkiválóbb vezénylők közül (egy-egy értékes ezüst cigarettatárcát) Dr. Makrányi Gyula, a gyöngyösi csapat és Bazsó Tivadar, a hevesi versenyző csapat vezetője.

Sajnos, nem állott rendelkezésre annyi díj, mint amennyi versenyző csapat arra érdemet szerzett, s így kilenc testület verseny-díj nélkül távozott, de mindenesetre avval a főlemelő tudattal, hogy nagy lelkesedéssel és szorgalommal szolgálja a nemes, az emberbaráti ügyet; ezért a szolgálatért pedig megtaláljuk a jutalmat saját megnyugvásunkban, lelkiismeretünk elismerő ítéletében. A versenyek után a jubiláló egyesület, helyesebben Tiszafüred érdemes közönsége látta vendégül a tűzoltókat s az összesereglett vendégeket, kik egy nagyon kedves nap emlékével gazdagabban tértek vissza otthonukba. Megemlíthjük még, hogy a versenyekben összesen 197 tűzoltó vett részt.

Békéscsaba városa a Teudloff-Dittrich cégnél egy 500 literes autófecskendőt szerzett be.

A **Péceli Önkéntes Tűzoltó Testület 40 éves jubileuma**. Folyó évi szeptember hó 4 én ünnepelte meg a Péceli Önkéntes Tűzoltó Testület fennállásának 40 éves évfordulóját.

Az ünnepség előestéjén és reggelén a testület zenekara takarodóval, illetve zenés ébresztővel üdvözölte a község lakosságát. Ez volt a nagyszabású program bevezetője.

Az ünnepély reggelén a vendégek és a testvértestületek fogadására felsorakozott az állomás épülete előtt a zenekar. Felvonult zászlója alatt a tűzoltóság egy szakasza, melyet jobbról a péceli leventék bájosa, egyenruhás leánycsapata, balról a fehér tornaruhába öltözött tollas-sapkás leventék egy szakasza fogott közre. Ott volt a község előjárósága élén Takács László főjegyzővel, Haeffner Zsigmond ny. min. tan., továbbá Hanisch György járási tűzrendészeti felügyelő és szép számmal a közönség.

Egymásután robognak be a vonatok. Megérkezik az Országos Szövetség képviselőiben: Dr. Marinovich Imre ny. h. államtitkár, az Országos Tűzoltó-Szövetség alelnöke és Dr. Balogh Dezső főorvos, a Vármegyei Tűzoltó-Szövetség képviselőiben: Dr. Csilléry Zoltán várm. tb. főjegyző, a vármegyei szövetség alelnöke és Boross Imre községi főjegyző, a szövetség titkára, a járás főszolgabírája vitéz Dr. Endre László, továbbá vitéz Marschalkó Jenő ezredes, testnevelési főtanácsos, Mátray Antal kereskedelmi tanácsos, tűzoltótestületünk tiszteletbeli elnöke, Kuhárszky László számv. főtanácsos, Köhler István gyáros, Dr. Kathona Mihály vármegyei, Györfly Tihamér, Mertz Gyula, Kiss Béla, Elefánthy Kálmán és Németh Tibor járási tűzrendészeti felügyelők.

Az előkelőségek, a fogadó-bizottság, a csapatok gyalog vonultak fel a Kossuth-térre. Itt a tűzoltótestület új tagjai letették a fogadalmat. Majd Dr. Marinovich ny. h. államtitkár nagyhatású beszédben figyelmezteti a fogadalomtevőket kötelességeikre és a kitüntetetteknek az Országos Szövetség elismerését és bajtársi szeretetteljes üdvözlését adta át. 20 éves szolgálati érmet Szabó István és Nagy János, 15 éves szolgálati érmet Röhrig Dániel parancsnok, 5 éves szolgálati érmet Széki József, Hallai Mihály és Mikes István kapott.

Ezután a csapatok vallásfelekezet szerint templomba vonultak, ahol a lelkészek mélyen megható beszédben méltatták a nap jelentőségét.

Az Istentisztelet befejeztével a református nagyteremben gyűlt össze az ünnepelő közönség, mely zsúfolásig megtöltötte azt. A tűzoltótestületek mellett ott volt a község egyházainak, hatóságainak, iskoláinak, testületeinek, egyesületeinek, intézményeinek küldöttsége kivétel nélkül és lakosságunk színejava. A díszközgyűlést a magyar Hiszek egy vezette be, mely után Takács László főjegyző, mint a Péceli Tűzoltó Testület elnöke emelkedett szólásra és külön-külön üdvözölte a megjelent előkelőségeket, a képviselőket és a nagy közönséget. Majd a díszközgyűlést megnyitva, méltatta beszédében az alapítók nehéz munkáját. Megemlékezett a forradalmak romboló hatásáról, de hálás elismeréssel adózva Pécel község közönségének, azért a megértő és szeretetteljes támogatásért, melyben a tűzoltótestületet részesítette, a támogatást a jövőre is kérte.

Az elnöki megnyitó után Röhrig Dániel, mint a testület parancsnoka, ismertette a 40 év történetét. Az emlékezés és a hála zászlaját hajtotta meg azok előtt, akik alapítói voltak a testületnek és akik közül már csak Koncz István van életben. Szeretettel emlékezett meg a régebbi parancsnokok között Jamriska Lajos nyugalmazott főjegyzőről, aki mintegy 16 éven át volt a testület parancsnoka.

Ezután Dr. Marinovich Imre államtitkár mondta el mély elgondolású ünnepi beszédét. Dr. Csilléry Zoltán vármegyei tb. főjegyző, a vármegyei tűzoltó

szövetsége nevében üdvözölte a jubiláló testületet, példakép állítva a többi polgárok elé a tűzoltók önzetlen munkáját.

Vitéz Dr. Endre László főszolgabíró lelkes szavakkal a belső egyetértésre és összetartásra hívta fel a testület figyelmét. Mészáros István róm. kath. lelkész, a róm. kath. egyház, Szilvássy Géza a református egyház nevében üdvözölték a jubiláló testületet és Isten áldását kérve annak működésére. Kiskunhalas tűzoltótestülete nevében Dr. Kathona Mihály városi főügyész, tűzoltóparancsnok üdvözölte a testvértestületet és Kugler Antal a Rákosmenti méhészeti egyesület üdvözletét adta át. Végül Takács László elnök ismételt megköszönve a nagyértékű felszólalásokat, a szívélyes üdvözléseket, köszönetet mond a nagyarányú érdeklődésért, a díszközgyűlést bezárta.

A díszközgyűlés nagybányai vitéz Horthy Miklós őfőméltóságát és a belügyminiszter úr őnagyméltóságát táviratilag üdvözölte.

A díszközgyűlés befejezte után, — a vendégek tiszteletére — a Járó-féle vendéglőben 160 terítékes díszbéd volt.

Délután 2 órakor permetező esőben gyülekezett a közönség a verseny pályán, ahol ki voltak állítva a jutalomdíjak Péceli község hatalmas és művészi kivitelű ezüstserlege, melylyel a jubileum emlékére a Péceli Önkéntes Tűzoltó Testület ajándékozta meg. Mint versenydíjat a Vármegyei Tűzoltó-Szövetség egy ezüst és egy bronzplakettet, Pécel község közönsége egy ezüstserleget, a Péceli Önkéntes Tűzoltó Testület egy ezüstszobrot, a Péceli Kaszinó egy márványlapon fekvő aranyozott tölgykoszorút, a Péceli Hitelszövetkezet egy ezüst cserkoszorút, a Péceli Iskolánkívüli Népművelési Bizottság és a Péceli Hangya Szövetkezet a Levente Tűzoltó csapat verseny győzteseinek egy-egy ezüstserleget, Mátray Antal egy ezüstkürtöt, két ezüst cigarettatárcát és egy ezüstórát, Köhler István egy ezüst cigarettatárcát ajándékozott.

Mire a tűzoltócsapatok éle a bejárathoz érkezik, kisütött a nap és a felvonuló közel 400 főből álló versenyzőket már nagyszámú közönség éljenzé fogadja. Egymásután érkeznek a mogyoródi, pestújhelyi, kispeszi, peestszentlőrinci, alagi, rákoshegyi, vecsési, kiskunhalasi, rákosligeti, rákoskeresztúri, soroksárpéteri, sashalmi, tápiószelei, gyömrői, rákoscsabai, tápiósági, maglódi, újpesti, cinkotai és isaszegi önkéntes tűzoltó testületek csapatai, majd feltűnnek a rákosszentmihályi, a kispeszi, a peestszentlőrinci és a péceli levente egyesületek tűzoltócsapata. A bíráló bizottságok elfoglalják helyeiket, az egyik a mozdony-, a másik

a kocsifecskendőnél és 3 órakor a három szerelvénynél egy időben kezdetét veszi a tanúlságos, érdekes és izgalmas versenyzés. A versenyeredményt Dr. Marinovich Imre ny. h. államtitkár hirdeti ki és a győztes csapatoknak átadta a jól megérdemelt díjat, melynek mindegyikéhez külön-külön lelkes beszédet intéz.

Még vitéz Marschalkó Jenő ezredes vármegyei testnevelési főtanácsos mondott köszönetet a verseny rendezőségének, hogy alkalmat adott a levente csapatoknak is a versenyben való részvételre.

A csapatok ezután díszmenetben vonultak el a pályáról.

A verseny eredménye a következő volt: *mozdony 9-es versenyben* I. Pestszentlőrinc, II. Kispeszt, III. Alag. *Kocsi 9-es versenyben* I. Kiskunhalas, II. Mogyoród, III. Rákosszentmihály. *Mozdony 5-ös versenyben* I. Kispeszt, II. Újpest, III. Rákosliget. *Kocsi 5-ös versenyben* I. Cinkota, II. Tápióság, III. Tápiószele. *Levente kocsi 9-es versenyben* I. Péceli Levente Egyesület. *Levente mozdony 9-es versenyben* I. Kispeszi Levente Egyesület tűzoltócsapata. Parancsnoki egyéni díjat nyertek: Röhrig Dániel Pécel, Tóth Lajos Pestszentlőrinc, Tóth Gábor Mogyoród és Zankó Antal Kispeszt tűzoltócsapatának parancsnoka.

Általános elismerésben részesült a vecsési önk. tűzoltó egyesület zenekarának az ünnepség során szolgáltatott játéka.

Az ünnepséget táncmulatság fejezte be, melyet az egyesület a Tomann-féle vendéglő helyiségeiben rendezett. A közönség teljesen megtöltötte a termeket és virradatig kitűnő hangulatban maradt együtt.

Felelős szerkesztő: Dr. Balogh Dezső főorvos, budapesti önk. parancsnok.

Felelős kiadó: Kállay Imre, a Budapesti Tűzoltó-Szövetség főtítkára, ny. f. v. hiv. főtiszt.

Lapkiadó-bizottság: Breuer Szilárd, Kállay Imre, Köhler István vál. tag, Mátrai Antal vál. tag.

Munkatársak: Gróf Széchenyi Viktor orsz. szöv. elnök, Breuer Szilárd főparancsnok (Budapest), orsz. szöv. alelnök, Dittrich József gépészmérnök, orsz. szöv. eln. előadó. f. v. hiv. főtiszt, Erdély Ernő főpar. (Győr), orsz. szöv. eln. előadó, Falussy Károly Máv. tűzr. felügyelő, orsz. szöv. titkár, Kállay Imre, Dr. Kathona Mihály par. (Kiskunhalas), Dr. Kele József vármegyei szövetségi elnök (Szolnok), Kotsis Rezső alpar. (Csepel, lőszergyár), Malcsiner Károly Ganz-gyári par., vál. tag, Nagy Sándor orsz. szöv. főtítkár, Papp Ferenc hiv. főpar. (Szeged), orsz. szöv. eln. előadó, Dr. Roncsik Jenő hiv. főpar. (Debrecen), orsz. szöv. eln. előadó, Rehák Tamás hiv. par. (Debrecen), Rosta Géza par. (Csepel, lőszergyár), orsz. szöv. eln. előadó, Dr. Szalay Lajos vegyész, budapesti önk. titkár, Techlár Ernő m. kir. pénzügyi titkár, Teasdale Ottó f. v. hiv. főtiszt, Vida Pál, várm. szöv. titkár (Székesfehérvár), orsz. szöv. eln. előadó.

A Magyar Országos Tűzoltó-Szövetségnél kapható **szakkönyvek** árai a következők: Gyakorlati szabályzat 4.—; Egyenruházati és rangjelzési szabályzat 4.—; Szolgálati szabályzat 1.20; Tűzrendészet I—VII. füzet 6.—; Alapszabályminta —.40; Új tűzrendészeti kormányrendelet —.40; Diszokmány-ürlap 2.—; Techlár Ernő: „Credo“, tűzoltói színmű 2.—; Papp Ferenc: Külföldi tűzoltóságokról 1.60; Kranitz József: Vörös kakas 1.60; Dr. Vass János: Tűzrendészet jogszabályai 1.60; Kállay Miklós: Tűz a gyárban, színmű 2.—;

A gyakorlati szabályzat kivonata —.30 pengő.

Az összeg a rendelés kapcsán 23297. sz. posta csekk útján előreküldendő be.

Minden gondos parancsnokság, illetve községi előljáróság beiratja tűzoltóit a Magyar Orsz. Tűzoltó-Szöv. **segélyző-pénztárába**, mely tagonkénti és évi 20 pengőfillér tagdíj lelenében minden tűzoltói szolgálatban történt balesetért az illetőt (napi 2 pengő) segélyben részesíti. — Az összeg a névsor kapcsán a 57453 számú postacsekk útján előre fizetendő be. Előfordult eset azonnali bejelentendő és a munkaképtelenség tartama aztán orvosilag, bélyegtelen iraton igazolandó. A segélyösszegen felül más költségek nem térítettek meg. Évközi létszámváltozás a befizetett létszámon belül díjtalanul jelenthető.

A Magyar Orsz. Tűzoltó-Szövetség **szolgálati érmeinek** árai a következők: V. éves 2.—; X. éves 3.—; XV. éves 6.—; XX. éves 7.—; XXV. éves 11.—; XXX. éves 12.—; XXXV. éves 15.—; XL. éves 16.—; szalag —.70; igazolványlap —.30 pengő. Az érme ár és a netáni tagdíjhátralék a szabályszerinti névkimutatás kapcsán, a 23297. sz. posta-csekk útján, előre küldendő be.

KÖHLER ISTVÁN

fecskendő-, szivattyu- és tűzoltófelszerelések gyára

Budapest, X. Korponai-utca 21.

Gyárt: modern motoros, turbinás és dugattyús tűzoltó fecskendőket, tűzoltószereket, felszereléseket és stabil szivattyu-telepeket a tűzoltás és öntözés céljaira

Mátrai Antal és Társa R.-T. Budapest

VI., Teréz-körút 33 ♦ 30 éve fennálló tűzoltószergyára

GYÁRT: kézi- és motorfecskendőket, mindenféle létrákat, motollákat, vízfordó és öntöző lajtákat, szerkoesikat. Mindennemű tűzoltófelszerelési cikkek raktárról kaphatók. :: Sürgőnyeim: 22-36 MÁTRAI :: Telefon T. 222-26

**"TOTAL"**
a tűzoltókész-
lékek királya!

folyékony szénsavval működik és száraz porral olt és ezért télen nem fagy be, nyáron nem párolog el; sikeresen olt mindenféle tüzet, tehát a veszélyes folyékony anyagok, mint: benzín, szesz, éther, petró-

leum, olaj, kátrány égését, továbbá a kárbid és a villamos tüzeket, utóbbi is teljesen veszélytelenül. Kimerítő ismeretével készséggel szolgál a magyarországi árukat:

Ligeti és Biró, Budapest, V., Vigszínház-u. 5. Tel.: T. 277-99

Minden kapható a
Párisi
Nagyáruház-ban

Walser Ferencz

Budapest, VI., Lomb-utca 34-36. sz.

Telefon: L 913-46

Tűzoltási szerek és szivattyuk gyára,
harang- és fémöntöde

Telefon: L 913-46

Budapesti Armatura-, Szivattyu- és Gépgyár R.-T.

Teudloff-Dittrich

Gyár: Kispest, Üllői-ut 220-222. szám

Sürgőnycim: Teudloff Budapest — M. kir. postatakarék-pénztári szám 10962 — Levélcím: Budapest, Főposta, 139. sz. postafiók — Telefonszámok: József 90-02 és 90-03 —

Budapesti vezérképviselő: „ORBIS”
műszaki r.-t., Budapest, VI. ker., Teréz-
körút 29. szám. — Telefonszám: J. 463-93.

Fiókok: Szeged, Győr, Miskolc, Debrecen, Veszprém

SELTENHOFER FRIGYES FIAI

cs. m. kir. udvari szállítók, Sopron. Alapítottak 1816-ban

Központi elárúsító-iroda és mintaraktár:

GYŐZŐ BÉLA ÉS TÁRSA

Budapest, V., Báró Aczél-utca 3. szám

Szivattyu és fecskendő specialisták. Tel.: Interurb. T. 242-77. Vigszínház mellett

„PAX”

SZÉNSAVAS KÉZI

TŰZOLTÓKÉSZÜLÉK VÖRÖSRÉZBŐL A LEGJOBB!

GYÁRTJA ÉS KAPHATÓ:

HIRMANN FERENC

FÉMÁRUGYÁRÁBAN

BUDAPEST, VII., CSÁNYI-UTCA 7. sz.

TELEFON: JÓZSEF 460-49 ÉS JÓZSEF 460-48

POLEO**KÉZI TŰZOLTÓKÉSZÜLÉK**

oltóhatása meglepően gyors,
fagyálló,
abszolút nem vezető,
foltot nem hagy,
oltási kárt nem okoz,
az emberi szervezetre nem ártalmas

BUDAPEST

V. VÖRÖSMARTY-TÉR 3. T. 132-04

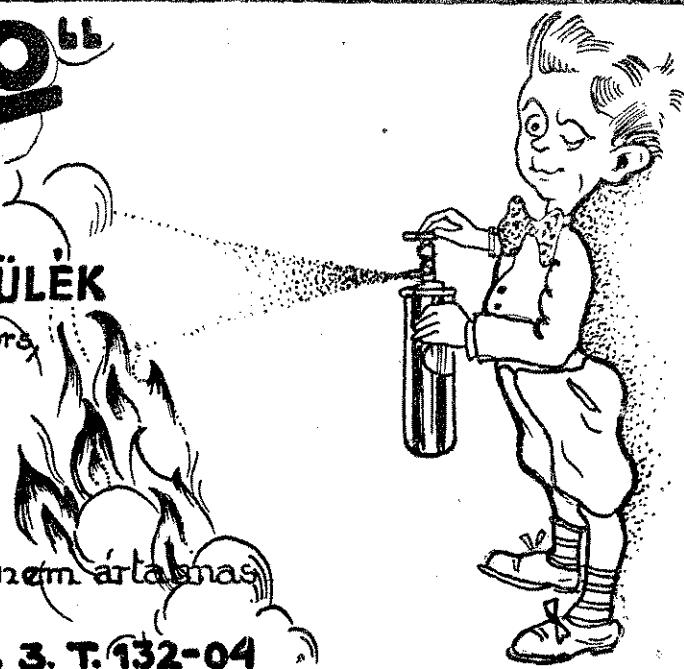

„ERICSSON” (Ezelőtt
Deckert és Homolka)
Magyar Villamossági Részvénytársaság
A budapesti tűzoltóság hivatalos szállítója

**Budapest,
I., Fehérvári-út 70.**
Telefon: T. 228-09, T. 289-64, és J. 340-98.
Gyárt és szerel mindenfajta elektromos tűzjelző
berendezéseket városok, községek, gyárak számára

FESTÉK, KENCE, ZSIRADÉK, KÁTRÁNY ÉS VEGYITERMÉKEK GYÁRI RAKTÁRA
KUN SÁNDOR, BUDAPEST
Telefonszám: József 261—23 ~~~~~ IV., Ferenc József-rakpart 18. szám

SPORT

érmek, plakettek,
jelvények, tisztelet-
díjak, éremszala-
gok, zászlószögek
legkiválóbb minőségben



MORZSÁNYI JÓZSEF-nél
Budapest, IV. ker., Eskü-ut 5. szám
A Tűz.-Szöv., sportszöv., dal- és sportegyletek szállítója

A MINIMAX

a legjobb kézi tűzoltó készülék. Nem hasonlítható össze a külön-
böző utáztatokkal és különösen az értéktelen száraz poroltóval.

MAGYAR MINIMAX RÉSZVÉNYTÁRSASÁG • BUDAPEST
Gyár, iroda: VI., Rózsa-utca 85. — Telefon T. 237-31.

Büchler és Rausnitz, V., Nádor-utca 19

Polgári és katonai szabók • Finom fehérneműek • A székesfővárosi tűzoltó-tisztikar szállítója • Telefon T. 231—83

Németország legrégebb és
leghíresebb autófecskenő és
különlleges tűzoltóautó-gyárai!

DAIMLER-BENZ A.-G.

Különlleges tűzoltófecskenő és
kézi vontatásra berendezett kis
motorfecskenő megtekinthető
fenti cég magyarországi fiókjánál,

a MERCEDES-BENZ AUTOMOBIL RÉSZVÉNYTÁRSASÁG-nál
BUDAPEST, V. KER., VÖRÖSMARTY-TÉR I. SZÁM

CORVIN ÁRUHÁZ R.-T.

BUDAPEST, VIII., BLAHA LUJZA-TÉR 1—3.

Szab. hat. engedélyezett

DABEG

Szab. hat. engedélyezett

TŰZ- ÉS ROBBANÁSMENTES BENZINTÁROLÓ BERENDEZÉSEKET

védőgáznélküli üzemre gyorsan és jutányosan szállít

Dávid és Kertész kazán- és gépgyár r.-t., Budapest, VI., Máglya-u. 75—77 - Tel. L. 914-46

Tűzifecskenőket,

mindenféle felszerelési cikket, lajtos kocsikat, szekérhidmérlegeket legelsőrangú kivitelben gyárt és szállít községek,
malmok, gazdaságok stb. részére, előnyös fizetési feltételekkel

MAGYAR MÉRLEG- ÉS GÉPGYÁR R.-T., BUDAPEST

Iroda: V., Honvéd-utca 18. sz. :: Telefon: L. 966—95, L. 910—47, J. 389—17. :: Gyártelep: X., Gyömrői-ut 40. sz.
Fecskenőinket az Országos Tűzoltó-Szövetség felülvizsgálatának vetjük alá.

Magyar Vegyipari Gépgyár R.-T.

TELEFON: J 390—07 és J 390—08

(REICHEL ÉS HEISZLER)
Budapest, X, Noszlopi-u. 1

Sürgőnycim: Destillator, Bpest

Gyártmányaink: Kézi- és benzinmotoros tűzoltófecskenők, automobil benzinmotoros tűzifecskenők és automobil utcalocsoló-kocsik
tűzoltószivattyúval, valamint az összes tűzoltófelszerelési tárgyak

CELLON

a legjobb és legmegbízhatóbb tűz elleni szer fa, szövet és papírneműek
impregnálására. Az impregnált anyagok színét és tartósságát meg
nem támadja, az egészségre nem ártalmas, lángtalanító hatása a létező
összes hasonló oélt szolgáló anyagok között a legtartósabb, mert az
impregnált anyagok rostozatából ki nem hull, le nem pereg, el nem párolog



Magyarországi vezérképviselői:

LIGETI ÉS BIRO, BUDAPEST
V., VIGSZINHÁZ-UTCA 5

Sürgőnycim: TOTAL BUDAPEST • Telefon: Teréz 277—99



Tűzrendészeti Közlöny

A Magyar Orsz. Tűzoltó-Szövetség hivatalos lapja.

Megjelenik minden hónapban egyszer.

Az előfizetési és hirdetési díjakat a Magy. Orsz. Tűzoltó-Szövetség „Tűzrendészeti Közlöny” 57454. számú csekkzámlájára lehet beküldeni. Csekkürlap minden postahivatalban kapható.

Szerkesztőség és kiadóhivatal:

BUDAPEST,
VIII., Kun-utca 2. szám.

Előfizetési ára egész évre 6.— pengő

A szerkesztőség címére küldött szakcikkeket, ha a közlésre alkalmasak, díjazzuk.

Ajánlva a m. kir. Belügyminiszteriumnak 209,916/1923. B. M. sz., 44,616/1924. B. M. sz., 229,320/1925. B. M. sz. és 277,462/1925. B. M. sz, 161,748/1926. VIII. B. M. sz. körrendeleteivel.

A Magyar Országos Tűzoltó-Szövetség irodája:

Budapest, VII., Rákóczi-ut 38. szám, IV. emelet 15. a. — Telefon: József 418-45.

Tűzrendészeti felügyelők.

Az 53.888/1888. B. M. kormányrendeletben, a tűzrendészeti felügyelői intézmény meghonosításáról szó sincsen még. E helyett a megelőző tűzrendészetről szóló II. fejezet 10. §-a úgy intézkedik, hogy „a helyhatóság saját kiküldöttjei által, a tűzoltóparancsnokság közbejöttével a körülményekhez képest többször, de legkevesebb kétszer egy évben általános tűzvizsgálatot tart stb.” Ekkor tehát a hatóságok tűzrendészeti szaktanácsadója előírtan a helybeli tűzoltóparancsnokság volt.

A tűzrendészeti felügyelői tisztség, melyet kezdetben mint „nobile officiumot” vállaltak el egyes lelkes tűzoltók, ennek eredete hazánkban a múlt század kilencvenes éveire nyúlik vissza, amidőn a vármegyei tűzoltószövetségek, saját szervezetük kebelében, a vármegye főszolgabíróinak és alispánjának mint első- és másodfokú tűzrendészeti hatóságoknak, tűzoltószakértőket ajánlottak.

Akadnak olyan vármegyék is, ahol tűzoltószövetség nem létező, az alispán, a vármegye tűzrendészeti felügyelői teendőinek ellátásával egy-egy tűzoltóparancsnokot vagy egyéb erre ajánlkozót bízott meg.

néh. Lukács Gyula Bars vármegye volt tűzr. felügyelője, az általa tervezett egyenruhájában, mely a régi hadseregbeli hadmérnöki tisztkéhez hasonlított, hosszú ideig elsőnek töltötte be, ezen üres óráiban folytatott tisztséget.

E tűzrendészeti felügyelő rendszerint valamely község vagy város parancsnokai közül, az alispán által nevezettek ki és időszakos vagy állandó megbízás alapján, esetről-esetre a vármegye részéről felmerült úti számláik megtérítésére igényt tarthattak. Állandó évi díjazásban azonban nem részesültek.

A tűzrendészeti felügyelői intézmény lassankénti fejlődésnek indulása, a tűzoltószakférfiak helyeslésével találkozott, mivel ez által a tűzoltóságoknak a felső hatóságokkal való szorosabb kapcsolata indult meg, mely viszony, azok boldogulásának, érvényesülésének és megbecsülésének nélkülözhetetlen kelléke volt és az jelenleg is. E mellett az 1888. évi kormányrendelet azon szó szerinti rendelkezése is, mely szerint a községi tűzoltóságok parancsnoksága van csupán elismerve a hatóságok szakértői gyanánt, célszerűségi és gyakorlati szempontok kialakulása következtében,

ettől eltérőleg, azok által a nagyobb szaktudással bíró tűzrendészeti felügyelők szakértelme vétetett igénybe.

És elvben bár a kormányrendelet 10. §-ának intézkedése helyesnek és ideálisnak mondható, gyakorlati tapasztalat szerint, nem minden község önkéntes tűzoltóságának parancsnoksága bizonyult alkalmasnak és képesnek a tűzrendészeti szakértői tisztség kifogástalan betöltésére.

Idők múltával, a tűzrendészeti felügyelők működési és hatásköre kibővült azáltal, hogy nemcsak telepengedélyezések, tűzvizsgálatok és egyéb szakkérdések véleményezése irányában merült ki tevékenységük, hanem a községek tűzoltóságainak vizsgálatát és ellenőrzését is végezni kezdték. És pedig eleinte csak mint jóakaró tanácsadók és oktatók ajánlkoztak és jelentek meg egyes tűzoltóságok parancsnokainál; utóbb mint a felsőbb hatóság által kiküldött ellenőrző közegek, tették vizsgálat tárgyává, a községek tűzoltóságainak működését, mely eljárásuk hatásköri összeütközésekre szolgáltatott okot. Az önkéntes tűzoltóságok egyrésze ugyanis, mint egyesületi alapon álló szervezet, csak a belügyminisztert ismerték el, az egyesületek működésére egyedül jogosult ellenőrző közegnek; és autonómiájukra való hivatkozással, a reájuk oktrojált tűzrendészeti felügyelőkről, hallani sem akartak.

Az 1908. évben megtartott szatmárnémetii nagygyűlésen többek közt, a midőn a jelenleg érvényben levő rangjelzési szabályzat szentesítése volt a szőnyegen, éleshangú kifakadások hallatszóttak, a törzstiszti rangjelzést nyert tűzrendészeti felügyelők rendelkezési joga kérdésének felvetése alkalmával. Akadt egy haragos idősebb önkéntes tűzoltóparancsnok, aki sehogysem volt hajlandó elismerni feljebbvalójának a tűzrendészeti felügyelőt, kijelentvén, hogy „a saját szemétdombján ő az úr! Mint tűzoltóparancsnok, községében senkit sem ismer el feljebbvalójának”. Ilyen és ehhez hasonló felszólalások hangzottak el annak idején.

Azóta sok víz folyt le a Dunán. Még a világháborút megelőzőleg is, a tűzrendészeti felügyelők helyzete és tekintélye, szembetűnően kedvező volt ott, ahol a vármegye első tisztviselője, a tűzrendészet ápolásának és fejlesztésének, nemzetgazdasági szempontokból való fontosságát felismerve, akár annak a vármegyei tűzoltószövetségnek mint aktív elnöke állott az élére, akár pedig anélkül karolta fel e nemes ügy kultiválását.

A világháború lezajlása után pedig újult buzgósággal indult meg, az e téren való fejlesztés hasznos munkája és mind az, ami eddig a jogszokás jegyében történt, azt a 230.000/1925. B. M. kormányrendelet szankcionálta is. A felügyeleti rendelkezésekről szóló 22. §-a ugyanis nemcsak hogy elismeri a tűzrendészeti felügyelői tisztség jogosultságát és nélkülözhetetlenségét, de annak hivatásszerűen való gyakorlásáról is gondoskodni kíván, amennyiben rendszeres közszolgálati illetménnyel ellátott vármegyei tűzrendészeti felügyelői állás szerzését rendeli el. E mellett az eddigi rendszert is egyelőre fenntartani kívánja, amennyiben a meglévő vármegyei és járási tűzrendészeti felügyelők működéseinek folytatását is elrendeli. Szolgálati és fegyelmi tekintetben pedig a vármegyei tisztviselőkre hatályos jogszabályok alá sorozza azokat.

Amely vármegyében, a tűzrendészeti felügyelői tisztségek eddig meghonosítva nincsenek, ott egyik főiskolai végzettségű tisztviselőnek, megfelelő szak-képzettség elsajátítása után való kirendelését szorgalmazza.

A szakképzettség megszerzése nehéz feltételekhez van kötve. A jelöltnek valamely törvényhatósági joggal felruházott város tűzoltóságánál, a szükséges gyakorlati ismereteket kell elsajátítania és a közel jövőben rendezendő új tiszti tanfolyamot elvégezni, végül a tűzoltótiszti vizsgát is sikerrel kiállania.

A rendeletnek ezen utóbbi intézkedése azt igazolja, hogy a belügyi kormány, a tűzrendészeti felügyelők szakképességének, magasabb színvonalra való emelésére különös súlyt helyez, mely a multakban itt is, ott is, nem volt egészen kifogás nélkül való.

A rendelet egyébként részletesen állapítja meg a tűzrendészeti felügyelők munka- és hatáskörét, úgy hogy ezután már nem kell attól tartani, hogy illetékesség szempontjából akadjanak ez ellen tiltakozó tűzoltóparancsnokok, amint azt a háború előtt, még alkalmunk volt tapasztalni.

A tűzrendészeti felügyelők pedig, akik ezen rendelet által, az 1911. évi szatmári nagygyűlésen előlegezett, magasabb rangjelzésnek ezek után tényleges és elismert birtokosaivá váltak, amennyiben a községek tűzoltóparancsnokai felett rendelkezési jogot nyertek, igyekezzenek erre magukat érdemessé is tenni; nehogy csak a törzstiszti rangjelzés mutassa azt, hogy különb tűzoltók másoknál.

Szerkesztő.

Ismertessük meg a tűzoltók munkáját.

Irta: dr. Csilléry Zoltán

Pestvm. tűzoltószövetségének ügyvezető alelnöke.

A napokban kezembe került egy könyv, a háború előtti magyar irodalom legeredetibb és legsokoldalubb, korán elhunyt művelője által hétről-hétre írt tárcacikkek gyűjteménye, amelyben lapozgatva, „A tűzoltó” címen akadt meg a szemem.

Szeretném, ha minden tűzoltó elolvashatná ezt a tárcát, mely igen eredeti és szellemes módon ugyan, de a tűzoltókra igen lesújtó eredménnyel fejtegeti azt, hogy a mi önkéntes tűzoltó egyesületeinket nem lehet komolyan venni s a tárcá keretében egy csomó, a tűzoltókkal foglalkozó élcet perget le, a parancsnokról, aki kurta kis rézkürtjét fújja, de nem jeladás végett, hanem mert meg volt győződve, hogy ezzel eloltja a tüzet, a lángvörös sercegő bajuszu tűzoltóról, az arany gallérról, a részeges csövezetőről, akinek a fele-

sége egy jelképes támadás alatt, amikor a mentő osztag, az ismerkedési sörözés hatása alatt a felöltözötett szalma sábut a tetőről lebecsájtotta azt kiabálta „ugye mondtam, hogy le fogsz esni.” stb.

A társadalom azon időbeli felfogásának tükröképe ez a tárcá, mely maró gúnnyal élezi ki tűzoltóinknak hibáit, gyengeségeit.

Szeretném, ha minden tűzoltó ismerné néhai Cholnoky Viktor Kaleidoszkop tárcagyűjteményében foglalt ezen cikkecskét, hogy lássa s tudja azt, hogy mily lekicsinyléssel s ellenszenvvel kellett tűzoltóinknak küzdeniök napjainkig, amikor már kezdik tűzoltóinkat komolyan venni.

Nehéz volt tűzoltóink helyzete, de ők kitartó lelkes munkájukkal elérték, kivívták azt hogy a társadalom velük szemben nyilvánult ellenszenvet és rosszakaratot, nemcsak közöny, de érdeklődés, sőt sok helyen támogatás váltotta fel; önzetlen munkájukkal elérték azt, hogy a sok kívánni valót hátrahagyó hatósági támogatást erős hatósági segítség váltotta fel.

Ismerjék meg a tűzoltók ezt a cikket, hogy tisztában legyenek azzal, hogy kicsiny az általános emberi gyarlóságokból fakadó hibáikat mily túlszigorúan ítélik meg, s erre ügyelve s ebből okulva megcáfolják s elhallgattassák az itt-ott most is felvetődő hangokat, hogy lakoma, bor, sör és áldomás nélkül nincs magyar önkéntes tűzoltóság.

Bár az igazi tűzoltó munkájáért elismerést hálát nem vár, s bár gáncsoskodás és lekicsinylés mellett is megállja a helyét, mégis fontos az, hogy munkáját a társadalom kellőképp megismerje és értékelje, mert abban nagy erő, a jövő fejlődés nagy lehetősége rejlik.

Azoknak, akik ismerik a tűzoltókat oda kell hatniok, hogy igazán önzellen, keresztyény felebaráti szeretetből fakadó embertársaikért folytatott, sokszor a legnagyobb értéket, az életet is feláldozó munkájukat a közönség is megismerje, s őket megbecsülésben arra a helyre állítsa, amelyet már régen megérdemeltek.

A tűzoltóság barátainak arra kell törekednie, hogy az irodalmi művekben a tűzoltóság ne a gúny tárgyát adja, hanem mint a kötelességteljesítés és a hősiesség önfeláldozás mintaképe szerepeljen.

Ha nagyértékű írónk, akinek — bizonyára jóhiszeműleg írt — cikke készített e pár sor megírására, még köztünk lenne, úgy meghívnám őt tűzoltó tanfolyamainkra, versenyeinre, hogy tűzoltóinkat meismerve írói tehetségének fegyvereit állítsa a mi szolgálatunkba, hogy a szürke egymás mellé írt szavak az ő tollán át folyva, ragyogó köntösbe öltözve belopódzanak a legközönyösebbek szívébe is.

Turbina- vagy dugattyús-szivattyú?

Az erős hatású, nagy teljesítőképességű és azonnal működésbe hozható motorfecskendők mind nagyobb mérvű elterjedésére való tekintettel nem lesz érdektelen afelett gondolkozni: hogy mikor kellene turbinás- és mikor dugattyús-szivattyút beszerezni?

A motorfecskendők választásánál mindenképp előtérbe kell venni a helyi-, főként a vízszerszói viszonyok és a beszerzendő gépek nyomási képessége. Ahol a kútak, tavak, folyók partjai (szívómagasságok) nem mélyek, ott a turbinás szivattyú kifogástalanul tölti be hivatását; míg ahol a szívómagasság 6—7 méter mélybe

nyúlik le, ott a dugattyús fecskendő a célirányosak. E tétel magyarázatául szolgáljanak a következők: Mindenekelőtt tisztában kell lenni azzal a kérdéssel, hogy a turbinás vagy centrifugális szivattyú a centrifugális erő segítségével dolgozik. A centrifugális erő pedig akkor áll be, ha egy pont körül bizonyos súlyú anyagot nagy sebességgel forgatunk. A centrifugális erő nagysága függ a forgatott anyag súlyától, annak forgási sebességétől, illetve a forgási ponttól való távolságtól.

A centrifugál szivattyúlapát kerékmérete (átmérője), valamint annak forgási sebessége állandó tényezőként szerepelhet. Jelen viszonyok közt csak a harmadik tényező, a forgatott anyag súlya hiányzik. Nevezetesen mielőtt a külső levegő nyomása felnyomná a vizet a lapátok közé, azok közt levegő foglal helyet; annak súlya pedig igen csekély. Hiába forog tehát a szivattyú lapátkeréke, a levegő azok közül, centrifugális erő hiányában, ki nem hajtható, illetve csak igen csekély százalékban.

Ezen jelenségből tehát az következik, hogy a lapátok körül a levegő teljesen kihajtható nem lévén, a szívótömlőben levő levegőmennyiség a megfelelő légritkítást elérni képtelen. Ezért a szivattyú, illetve a szívótömlő-vezetékek tölcseren keresztül vízzel való megtöltése, avagy légtelenítő szivattyú segítségével való légritkítás előállítása okvetlen szükséges.

A turbina-fecskendő tehát akkor kezd működni tulajdonképpen, ha a lapátok köze, valamint a szívóvezeték vízzel telik meg; mert a lapátok közt most már súlyos anyag (víz) lévén, a centrifugális erő azt kinyomja, míg a külső levegőnyomás a szívóvezetékben levő vizet a lapátok közé szorítja.

A centrifugális szivattyúknak ez a tulajdonsága adja meg a magyarázatát a szívásnál előálló azon gyakori üzemzavarra vonatkozólag is, melynél a szívóvezetékben levő legcsekélyebb nyíláson beáramló levegőmennyiség természeténél fogva felfelé haladván, a szivattyú legmagasabb pontján levő lapátok közé szorul és onnan a vizet kiszorítja, amiáltal ismét előáll az az állapot, hogy a lapátok közé szorult levegőmennyiség, centrifugális erő hiányában, onnan tovább haladni nem képes, amire a vízszállítás folytonossága megakad.

A dugattyús-szivattyú ezzel szemben, legyen az alternatív vagy forgó mozgást végző, az mint légszivattyú kezd működni, eltávolítván (megritkítván) a szívóvezetékben levő levegőmennyiséget, vizet szállít; megmaradván azonban légszivattyúnak, annak fennakadása akkor sem áll elő, ha a szívóvezetékben bizonyos csekélyebb mennyiségű levegő áramlik be, mivel azt a vízzel együtt kinyomja és a sugár kiszökése közben legfeljebb pattogást idéz elő.

A két szerkezet működését tekintve tehát, ily természetű netaláni működési zavaránál, valamely tüzesetnél vezénylő tűzoltótiszt, a dugattyús fecskendővel mégsem kerül abba a lehetetlen helyzetbe, hogy a szívóvezetékben beálló legcsekélyebb tömítetlenség esetén vízszolgáltatása teljesen szüneteljen, amely jelenség a tűzoltóság teljesítő képessége szempontjából rendkívül súlyos kudarcnak tekinthető.

A turbinaszivattyúk elterjedésének legfőbb oka abban rejlik, hogy annak forgási sebessége megegyezik a benzinmotoréval, valamint annak működő gépeleme, a lapátkerék olyan forgó mozgást végez, mint a benzinmotor főtengelye. Tehát a két gép között (motor és szivattyú) semmiféle áttételre nincs szükség.

A dugattyús-szivattyúnál ellenben, eltekintve egy-két bonyolult szerkezetű típustól, a dugattyúk ide-oda (alternatív) mozgást végezve, valamint a dugattyúkat mozgó könyöktengely, a benzinmotortól lényegesen eltérő (lassúbb) forgássebessége, okvetlen egy áttétfogaskerék, vagy más gépelemekből álló áttételi művet szükségel.

A fenti turbina-szivattyúra vonatkozó előnyt természetesen olyan helyen, ahol vízvezeték szállítja a vizet és csak nyomásfokozásról lehet szó, határozottan előnyben kell részesíteni; míg ha a fecskendőnek vizét mélyebbről kell felszívnia, úgy a dugattyús-szivattyúk előnye mellett kell döntenünk.

Vulkán.

Bevezető előadás

az egri kerületi tűzoltótanfolyamon 1927. július 18-án. Tartotta **Breznay Imre**, Hevesvárm. tűzrendészeti felügyelője, a tanfolyam parancsnoka.

Ne méltóztassanak megijedni, hogy nagyon messziről, Arisztotelesszel kezdem... Csak azért említem az ókornak ezt a nagy bölcsét, mert ő állapította meg először, hogy *négy elem* van: a föld, a tűz, a víz és a levegő. Ma már a kis gimnazista gyermek is tudja, hogy a föld, a víz és a levegő mind összetett test, a tűz pedig nem is test, hanem *kémiai folyamat*. Az elemeknek ilyenét meghatározása csak ebben a kifejezésben maradt meg „elemi csapás“, amelyet a föld, a tűz, a víz, vagy a levegő idéz elő, mert ma már minden kis diák tudja, hogy mintegy 80 elem van.

Minket ez alkalommal a *tűz érdekel kíváltképpen*. A tűz, amely egyik legnagyobb jötevője az emberiségnek, az emberi művelődésnek egyik legfőbb tényezője — annyira, hogy az őskort éppen a tűz megismerése és használata osztja két nagy részre, tudniillik a kő- és a fém-korszakra. Az a haladás, mellyel az ember — a tűz megismerése folytán — a fémeket is kezdte használni házi eszközeinek készítésére: szinte megmérhetetlen. Hiszen még a csiszolt kőkorszak fegyverei is hol vannak a legegyszerűbb réz-, bronz- majd vasfegyverektől!... Méltán keresett tehát az ember mitológiai alakot arra, hogy a tüzet ellopja az égből, az istenektől. A tűz tette ugyanis képessé az embert arra, hogy az erőt megsokszorozza; a mai idők roppant haladása a gépipar terén mind a tűz megismerésére vihető vissza; a tűz tette az embert a víz és a levegő urává; ez hajtotta az energiát az ember szolgálatába. Nem csodálkozhatunk tehát azon, hogy a görög mitológia szárnyú büntetéssel sújtotta *Prometeuszt*, aki a tüzet elorozta az égből.

Amilyen nagy — mérhetetlen nagy! — jötevője azonban az embernek a tűz, amíg az ember parancsol neki s amíg saját céljai érdekében szabályozza: olyan rettenetes ellenségünk, ha fékét vesztí s ő lesz úrrá az emberen. Vagyonok, az emberi kitartás, munka, szorgalom eredményei és az emberi élet pusztulnak el a tűz révén. S számokban szinte ki sem fejezhető az a kár, melyet a tűz a legrégibb időkől napjainkig csak egy-két esztendő alatt is okoz az emberiségnek.

Természetes ennél fogva, hogy az ember kezdetől fogva iparkodott védekezni a tűz — mint elemi csapás — ellen. Mindig kereste az útmódot arra, hogy minél biztosabban elejét vehesse ennek a csapásnak, vagyis évezredek óta foglalkozik a *megelőző tűzrendészet* kérdésével s ugyancsak évezredek óta foglalkozik avval, hogy — ha mégis kiütt a tűz — terjedésének minél könnyebben és eredményesebben állja útját, más szó-

val: eloltta, lokalizálja; foglalkozott tehát a *tűzoltás tökéletesítésével*.

Nem lehet célo — kivált ilyen rövid előadás keretében — hogy a tűzoltóság történetének minden mozzanatára kitérjek. Nem beszélek tehát Augustus római császár rendőr-tűzoltóságáról, sem XIV. Lajosnak, Dániának, Belgiumnak vagy Hollandiának katonai tűzoltóságairól; a tűzoltóság fejlődését sem akarom végigkísérni a legrégebb időktől mind mostanáig, — de azt mégis megállapítom, hogy a *polgári tűzoltóság megszervezésének* — legalább Európában — a magyarok voltak megteremtői, bár csak közvetett úton.

Nem ritka eset a történelemben, hogy kicsiny — szinte jelentéktelennek látszó — eseményeknek nagyfontosságú következményei vannak. Maga az esemény eltűnik a tények roppant tömege között, de ami belőle — mint okozat — következik: századokra kiható fontosságú... Ki gondolná például, hogy az *önkéntes tűzoltói intézmény kiinduló pontja* egy ütközet, amelyet a kalandozó magyarok 924-ben vívtak a német császárral?!

Ebben az évben a magyar csapatok Szászországot pusztították, hol megerősített helyek, sőt még hegyek sem voltak. „Szinte attól lehetett tartani, — írja az egykorú krónikás — hogy az egész ország néptelen pusztasággá válik“. A magyar csapatok ekkor verik meg Püchen táján (a Mulde mellett) Madarász Henriket, aki erre a veriai várba húzódik meg az Ockar mellett. Ebben a csatában elfogták a németek egy magyar főembert, akinek kiváltásáért magyar elődeink minden áldozatra hajlandónak mutatkoztak. A német császár azután csak úgy adta ki ezt a magyar vezért, ha — váltságdíj fejében — kilenc évre békét nyer, mely időre még évi adó fizetését is hajlandó volt vállalni.

Az egyezséget ily értelemben kötötték meg s Henrik császár fizette is az adót pontosan 932-ig. Az utolsó esztendő adóját azonban nemcsak hogy meg nem fizette, hanem a magyarok küldötteit a legnagyobb sértéssel illetve, kergette ki országából.

Elképzelhető a verhetetlennek tartott magyarok elkeseredése és az a készülődés, amellyel a büntető hadjáratra fegyverkeztek! Nem számítottak azonban arra, hogy már a kilenc éves béke kieszközlése is csak okosan kieszelt csel volt a ravasz Madarász Henrik részéről... Ez az éleslátás uralkodó ugyanis tisztában volt avval, hogy a magyarok állandó sikerének kulcsa sajátos harci módjukban van; ebben lelte magyarázatát, hogy az európai seregeknek még a győzelem reményét is lehetetlenné tette az akkori idők fegyverkezési módja és taktikája.

És a német császár ilyen értelemben fogott a megtorló hadjárat előkészítéséhez. Elsősorban könnyű lovasságot szervezett, amelyet éppen olyan mozdulatokra tanított be, mint aminőket a magyaroknál tapasztalt; képessé tette tehát katonáit arra, hogy a magyarok színlelt futása ne bontsa meg soraikat s a rendezett üldözésben képesek legyenek a futó magyarokat nemcsak beérni, hanem le is kaszabolni.

Másik teendője volt, hogy minél több várat építtessen országa területén, mert a magyarok — mint lovas nép — nem értettek a várak vívásához. E várakba minél több felszabadított jobbágyot és iparost telepített be, akik a mai polgári osztálynak megteremtői lettek. A várak (Burg) lakói, a polgárok (Bürger), nyert szabadságuk ellenszolgáltatásuként kötelezettséget vállaltak arra, hogy fegyverrel szolgálják városukat és így közvetve a hazát mindenkor, ha erre szükség lenne. Magától értetődik, hogy a fegyveres szolgálat pontos és

sikeres végzéséhez gyakorlatra volt szükségük s valóban gyakorlatoztak is lelkiismeretesen éppen úgy, mint manapság is gyakorlatoztak a német városi polgárok minden héten legalább egyszer a — háború előtti években. A hasonló foglalkozású (egymesterségű) polgárok mind külön-külön fegyvernemet képviseltek s egy-egy csapatot alkottak; üres óráikban gyakorlatoztak és egyébként is szorosabb baráti viszonyban voltak egymással. Így keletkeztek a német városi polgárság körében: a testvéri egyesülések (Bruderschaft), baráti egyesületek (Fraternitas), továbbá az Innung, Eynung és a Gilde, amelyeknek mindegyike ugyanazt jelenti, t. i. egyesület vagy később — *céh*.

Az ilyen iparos társaságoknak még szórakozásai is saját szűkebb körükben folytak le s innét is kaptak nevet: *Saufbruderschaft*, ami tulajdonképpen iddogáló, poharazó társaságot jelent. S ugyanez a szokás intézményesen maradt fenn a céheknel, mint úgynevezett „lakozás“.

Angolországban is alakultak ilyen iparos társaságok, melyeknek tagjai szintén fizettek valamit ipari, kereskedelmi célokra és a szűkebb közösség tagjainak támogatására. Egyébként maga a „céh“ szó is a fizetni (zehen) szóból származott.

A német céhek védték a közvagyont nemcsak háborúban, hanem a békében is. A XII. század végén és a XIII. század elején már szervezeten működnek egész Németországban. Strassburg város polgársága például már a Hohenstaufok idejében az ú. n. „Constofeln“ (constabularii) csoportokra volt felosztva. Minden ilyen csoportnak élén egy-egy mester állott, aki az adót kivette, gondoskodott a lovakról, megvizsgálta minden egyes tagnak fegyverzetét, felügyelt az őrségi szolgálatra s a többi vezetővel együtt felosztotta a kapuk és bástyák őrzését, védelmét az egyes „constofelek“ között. Ezek egyébként a „stabulum“ — (istálló) szótól kapták elnevezésüket, mert azok tartoztak egy csoportba, akiknek lovai egy istállóban voltak.

Természetes, hogy a XII. század derekán a II. Gézától betelepített szászok nemcsak a nagy szorgalommal űzött műipart honosították meg nálunk, hanem az egyesületi szellemet is magukkal hozták s fönntartva, továbbították a magyarság körében.

A Németországból betelepített szász iparosok, akik magukkal hozták s itt nemcsak fönntartották, hanem még fejlesztették is a céh intézményét: a katonai szervezethez lelkiismeretesen megőrizték, különösen Erdélyben. A besztencei városi levéltár hitelesen ismerteti a város védelmi rendszerét a XVII. századból. Besztencén minden iparos céhnek külön tornya volt és külön bástyája. Ezeket ők maguk építették s maguk tartották fenn, valamint maguk is védelmezték háború idején. Minden iparos céh sokat költött arra, hogy a maga tornya védhető állapotban legyen s meg legyen rakva hadiszerezéssel...

A szász városok állandóan szegődött puska-műveseket tartottak a város zsoldjában. E puska-művesek s egy városi vegyész felügyelete mellett a besztenceiek maguk gyártották a puskaport. A puska-művesek és tűzmesterek oktatták ki a polgárokat a lövésben: hogyan kell ágyúval, mozsárral, szakállas csataágyúval s kerek mardályal jól és biztosan találni; néhány kiszámított lövésessel az ellenség sáncát megrongálni, ostrom idején a rohanó ellenségben véres utcákat vágni, az ostromló tábor felgyújtani; a szaladó ellenségben minél több kárt tenni...

A megelőző tűzrendészet ellenőrzése is a polgárok kötelessége. *Dr. Werner Gyula* „Besztercei diákok” című jeles történeti regényében — közvetlenül forrástanulmányok alapján — írja meg, hogy a XVII. század legelején milyen pompásan intézkedtek a megelőző tűzrendészetéről az erdélyi szász városok. Minden utca polgársága egy-egy polgárt küldött ki a maga kebeléből, aki a maga kerületében felügyeljen a tűzre. S ezt a nobile officiumot, bármily terhes volt is, elfogadta minden polgár. Egyik sem bújt, de nem is bújhatott ki alóla.

A tűzre ügyelő polgár minden hónapban megvizsgálta a hozzá tartozó 15—20 ház tűzhelyét. Ahol valami rendetlenséget talált, pénzbüntetést rótt ki a ház gazdájára s nyomban be is hajtotta. A városi tanács rendelete értelmében minden ilyen szomszédsági kör (Nachbarschaft) a maga pénzén szerezte be a tűzoltó szerszámokat: 3 csákányt, 3 létrát és 10 bőrvédret... Ez közös védelmi eszköz volt, de ezeken kívül minden polgár egy bőrvédret, egy kisebbfajta kézicsákányt és egy jó lámpást volt köteles tartani házában, még pedig úgy, hogy a veder állandóan tele legyen vízzel. Mindezekon kívül: a szénát, szalmát, kenderet tűz ellen biztos helyen tartották a polgárok. A tanács meg nem tűrt a város területén olyan épületet, amely tűz tekintetében veszélyes volt... Aki égő világgal járt az istállóban, kocsiszínbén, padláson: minden egyes alkalommal 5 frt pénzbüntetést fizetett, ha rajtacsípték.

Végül pedig — a tűzveszélytől való félelem miatt — minden kerületben, szomszédsági körben (Nachbarschaft) egy-egy polgár virrasztott, akit éjfélkor váltott föl a másik. A toronyban állandó őrt tartottak, akit a város fizetett s aki mellé minden nap két polgár volt beosztva, hogy ők is kímeljék a tüzet... ,

(Folytatása és vége következik.)

A tűzoltó legénységi szolgálat korhatárának kérdése.

írta: dr. Balogh Dezső.

Egy-egy nagyobb méretű tűzvész megfékezése rendszerint oly óriási emberi erőmegfeszítést igényel, mely más rendes kereseti foglalkozás munkakörének méreteit, — ha időszakosan is —, de alkalomadtán messze túlszárnyalja. Ezért tűzoltói szolgálat teljesítésére nem minden ép kéz-láb ember alkalmas.

Igy a tűzoltó legénység teljesítő képességének egyik főfeltétele gyanánt lép előtérbe azon körülmény, hogy a csapat erőteljes, kifogástalan testi épséggel bír, — lehetőleg a férfi kor elején —, vagy legfeljebb a derekán levő emberekből álljon.

Ezen kellékeknek minden körülmények közt fenn kell állaniok, mivel a tűzoltói szolgálat természete hozza magával, hogy a tűzoltóság fürge és testgyakorlati ügyességre hajlamos, — munkateljesítésében kitartó egyénekből toboroztassék. Csak ily elemekből álló tűzoltó csapatból lehet esetről-esetre olyan rendkívüli megerőltető munkateljesítményt várni, melynek elvégzésére az átlag —, vagyis nem válogatott egyénekből álló embercsoport képtelen.

Az újoncoknak voltaképen, legyen bár hivatásos, önkéntes, gyári vagy kötelezett tűzoltókról szó, — az említett szempontok figyelembe vétele egyaránt fontos és szükséges.

A tűzoltói szolgálati viszonyok természeténél fogva rendkívül fontos ezenkívül a tűzoltó legénység korhatárának kérdése is, mivel ez az előbb említett kellékekkel és tulajdonságokkal, — szoros összefüggésben áll.

E tekintetben állandósított rendszer eddig csak a kötelezett tűzoltóságoknál volt meghonosítva, ahol tudvalevőleg a község 20—40 éves korban levő, ép és egészséges férfi lakossága vehető igénybe a tűzoltási szolgálat céljaira.

Az 1888. évi 53,888. számú B. M. kormányrendelet 18. §-a tehát, mely a kötelezett tűzoltóság rendszereinek felállításához módot nyújtott, — tekintettel volt arra a körülményre, hogy a férfi emberek nem az emberi kor legvégső határáig alkalmasak a tűzoltó szolgálatra, hanem csak 20—40 év között, amely rendelkezésnek meg van a természetes oka és magyarázata is. A 40 éves koron túl ugyanis az emberi szervezeten, az esetek túlnyomó részében, — az öregedő kor felé hajló, — olyan szervei elváltozások lépnek fel, melyek miatt a test fürgesége és a testgyakorlati mozgások iránti nehézkes állapota indul meg — és a test gyorsabb kifáradására való hajlamossága is előtérbe lép.

A tűzoltó szervezetek másik, illetve legrégebbi alakulatánál, az önkéntes tűzoltóságoknál csak az alsó korhatár volt megállapítva, mely a multakban 18 év volt; újabban a levente törvény életbe léptetése óta 21 évet betöltött ifjak és annál idősebb férfiak lehetnek önkéntes tűzoltók. A felső korhatára tekintetében az önkéntes tűzoltóságok alapszabályai nem intézkednek, sem a működő tagok felvétele szempontjából, — sem pedig azok szolgálati idejének véghatára irányában.

Ennek a jelenségnek azután az a különlegesen ferde és hátrányos kinövése állott elő, hogy igen sok önkéntes tűzoltóság kebelében, a régi buzgó működő tagok az emberi kor legvégső határáig szolgáltak és szolgálnak jelenleg is. Ezek közül egyesek az exponált csövezető rangjuk megtartásával nem akarnak engedni a multak dicsőségéből és ha a vész órája üt, — részt kérnek a tényleges munkából és rangidős voltukra való hivatkozással, sugárcsővel a kézben igyekeznek állást foglalni, — hátrászorítva a fiatalabb és rátermettebb tűzoltókat. Csakhogy az ily csövezetői beavatkozásban nincsen köszönet.

Rendszerint e dicsőség egyébként sem tart sokáig, mivel ez öreg csövezetők mihamar átadják a sugarat olyannak, akinek a szervezete jobban bírja. Ám ezek az elvesztegetett első percek sokszor pótolhatatlan kárt okozhatnak.

Ha pedig a vezénylő, ez első pillanatban, fiatalabb tűzoltóra bizza a csövezetést — kész a neheztelés, — amelyből egyesületi alapon álló önkéntes tűzoltóságok kebelében egyenetlenségi bajok és belső súrlódások állhatnak elő.

Végül az ily felbuzdulás, az öreg tűzoltónak életébe is kerülhet, mivel az ily heves-túlfeszített munka közben és az izgalom hevében gutaütés vagy szívhűdés szokta érni őket; esetleg érlelmeszedés következtében, létráról, tetőről leszédülnek és ily módon szerencsétlenednek el.

Egy ilyen alapon előállott, halálos végű, klasszikus eset fordult elő a háború előtt, 1913 június 21-én.

A budapesti önkéntes tűzoltóság vakmerőségéről ismert csövezetője, Bundschuh Pál, a híres ponyvába ugró, fanatikus önkéntes tűzoltó, a magyar ruggyanta-gyári tűzoltóságnak is tagja volt.

A kérdéses nap délelőttjén, a hivatalosan kiszállott tűzrendészeti évi vizsgáló bizottság, a gyár területén szemléljét bevégezve, az ipartelep

tűzoltóságának gyakorlatát tekintette meg. A támadásra szóló, riasztási jelzés leadása után, Bundschuh csővezető, a megadott irányt követve, a gyár 20 méter magas üzemépületének a tetejére, stabil vas létrán, a nála megszokott fürgeséggel futott fel.

Amde amely pillanatban, a lapos fedélre felkúszva és lábait lelógatva, a párkány szélére leült, egyetlen szó vagy kiáltás nélkül, — hanyatt vágódott és szívszélhűdés következtében élettelenül terült el a tetőn. Holttestét a nagy magasságból mentőkötél segítségével bocsátották le bajtársai.

A derék fiú megfélekedett arról, hogy 44 éves elmúlt — és ilyen korban már nem lehet oly sebesen felfutni a létrán, mint 20—24 év előtt.

Igen helyes és célszerű tehát egyes községekben, a tűzoltó parancsnokok azon bölcs rendelkezése, hogy a gyakorlatozásra és tűzoltásra alkalmatlanná vált megbízható idősebb önkéntes tűzoltókat, — *rendfenntartóknak* osztják be tűz esetére. És amint tudjuk, ott ahol nagyobb számú csendőrség vagy rendőrség, illetve katonaság nincsen kéznél, ott tűz esetén, igen nagy szükség van egyenruhás vagy legalább is karkötős rendfenntartókra, mivel az izgatott tömeg tudvalevőleg a tűzoltókat szerelése és működése közben akadályozni szokta; de meg az őrizetlen vagyont is óvni kell ilyenkor valakiknek.

Az ismertettek alapján tanácsos tehát minden önkéntes tűzoltóság vezetőségének abban az irányban fáradozni, hogy a tapasztaltabb idősebb tűzoltók kiegészítésére és pótlására az ifjúság köréből újoncokat toborozzon, mivel csak ilyen fürge, életerős nemzedék bevonásával lehet a csapat teljesítő képességét fenntartani és fokozni.

Igen helyesen és célszerűen járnak el azok a tűzoltó parancsnokok, akik a levante ifjúság egy részét, azok vezetőségével egyetértően, — tűzoltókká képezik ki. Ezáltal ugyanis nemcsak tettekre kész segédcapatokat nyernek, de a levante szolgálati idő eltelte után, ezek egy része a tűzoltó intézményt megkedvelvén, mint kiképzett tűzoltók fognak belépni a működő tagok sorába.

Az önkéntes tűzoltók legénységi állományának, szolgálati beosztásánál korkérdés tekintetében kivételt képeznek az őrparancsnokok, akik amennyiben fizikailag jól bírják magukat és a gyakorlatokat szorgalmasan látogatják, tűzesetknél még magasabb korban is igen jól használhatók. A testi munkával járó szerelési teendőket ugyanis végezőik nem kell, hanem a tiszték rendelkezéseinek végrehajtói gyanánt működnek, vagyis szintén rendelkezési teendők irányában ténykednek. Hasznos szolgálataik folyamán szerzett tapasztalataik alkalmazására pedig, a fiatal és túl merész tűzoltók irányítása szempontjából, feltétlen szükség van.

Önkéntes tűzoltóságoknál a testületi orvosnak nemcsak az újoncozásnál kell a működő tagok sorába belépni szándékozókat megvizsgálni, hanem a régi tűzoltók egészségi állapotát is figyelemmel kell kísérni, különösen a hajlottabb kor felé hálódóknál. Ha pedig azt tapasztalná, hogy azok egyike-másika, valamely időközben fellépett szervi hibájánál fogva, a tényleges tűzoltói szolgálatra többé nem alkalmas, úgy megfelelő szakszerű jelentés útján hívja fel a parancsnokság figyelmét e körülményre, — nehogy akár az érdekelt tűzoltót e miatt valami baj érje, akár a testület teljesítő képessége hátrányt szenvedjen.

(Folytatása és vége következik.)

Az új „Amtshaus“ (községháza) tetőzetének égése Wienben.

A „Tűzrendészeti Közlöny“ részére írta:
Deutscher Gyula mérnök, a bécsi hiv. tűzoltóság tanácsosa.

1927 augusztus 26-án, 0:36 perckor a tűzoltósági központot egy polgári személy telefon útján arról értesítette, hogy az I. ker. Ebendorfer Strasse 1. szám alatt levő 5 emeletes palota teteje ég. A vett jelentés után a központi tűzörség első csoportjának teljes készenléte, a vész helyére rendeltetett.

Ezenközben mihamar egymást követték a tűzjelentések. A Szt. István toronyőre is gyors egymásutánban a következőket jelentette: „gyenge tűzfény és füst látható“! majd, „a tűzfény erősödik“; végül „a tűz a tető nagyrésze felé tovább terjedt“!

0:44 perckor az 1-ső szolgálattelvő tiszt a központnak a következőket jelentette: „tetőtűz van“! két motorfecskendő kirendelendő. E szereknek a tűz színhelyére történt megérkezése időszakában a tűzoltó főparancsnok is megjelent és az Ottakringi főörséget is segítségül kirendelte.

Ezalatt a Florian-gasse 2. szám alól újabb tetőtűzet jeleztek és mivel attól lehetett tartani, hogy a szóban forgó nagy tetőtűz szikraesője okozta ezen újabb tűzesetet, a főügyeletes tiszt vezénylete alatt kivonult a központ 2-ik csoportja is. Mihamar kiderült azonban, hogy ez utóbbi esetben téves tűzjelzés történt. A nagy tetőtűz visszfénye ugyanis csalódásba ejtette a környékbeli utcák lakóit, akik közül valaki beüzet jelzett. A 2-ik csoport tűzet nem találván, bevonult. De alig érkezett vissza a központba, — a tűz színhelyéről a főparancsnok rendeletére, — a nagy tetőtűzhöz vonult. Egyidejűleg a Mariahilfi főörség is a tűzhöz vezényeltetett.

Az elsőnek odaérkezett központi tűzörség 1-ső csoportjának, a tűzhöz érkezése időszakában, a tetőzet egy része már lángban állott. Ekkor még a portásnak sem lehetett tudomása a tűzveszedelemről, mivel az épület kapui mind zárva voltak. A kapuk kinyitása percében az Ebersdorfer Strasse felőli szárny „Paternoster“ felvonójának gépháza összeomlott. Mindebből az következtethető, hogy a tűzet későn vették észre, — bár az épületben éjjeli őrk teljesítették szolgálatot.

A központ 1-ső csoportja a Felder Strasse és a Rathaus Platz sarkán levő tűzcsapból motorfecskendőjét szerelve, az Ebendorfer Strassei kapubejáraton át és a fölépcsőházon való felhatolással, az égő tetőre a padlás feljáró felől, 2 sugárral foglalt állást. A központ 1-ső csoportjának másik motoros fecskendője, az Ebendorfer Strasse 3. számú háza előtt levő tűzcsapból szerelve, egyik sugarát ugyanezen az uton, kívülről tololétrán való felhatolással, a tűzfalon túl vezetve nyomult az égő padlásba, míg a másik megosztott tömlővezetékkel ugyancsak a kapubejáraton át és a lépcsőn való felhatolással, a tetőnek udvar felé eső oldalán foglalt állást. A központ 1-ső csoportjának harmadik fecskendője a Rathaus és Felderstrasse sarkán levő tűzcsapból szerelt és megosztott két tömlővezetékekkel, a Rathaus Strassei kapubejáraton át és a lépcsőn való felhatolással, ezen oldali padlás tér felől, 2 sugárral támadta a tűzet.

A központ 2-ik csoportja, a főügyeletes tiszt utasítására 2 motorfecskendőjével a városháza udvarán foglalt állást, melyek közül az egyik, a Felder Strasse felől az épület főhomlokzatának közepe táján, Magirus tololétrán való felhatolással vezetett tömlőjének sugarával, a tetőn táma-

dott. A második motorfecskendőjének vezetékeit, a Rathaus Strasse sarkán elosztva, azok egyikét a Mariahilfi főrség egyik tolólétráján, az épület-sarkánál, a tetőre vezetve, sugarával ott foglalt állást; a másikkal a Rathaus Strassei kapun át és a fölépcsőn hatolt az égő padlástérbe.

Az Ottakringi főrség autófecskendője a Rathaus Strasse és Grillparzer Strasse sarkán levő, tűzcsapból szerelve, ugyancsak ez oldali lépcsőházon felvezetett tömlővezetékkel, — egy sugárral a tetőn foglalt állást.

A tűzoltói beavatkozás menetének és az égő tetőnek a tűzoltóság által való megszállásának adatait összegezve, — a tüzet a rendelkezésre álló erők fokozatos közbevetésével, az Ebendorfer Strasse — Felder — és Rathaus Strasse felől 7 tűzcsapból, 6 motorfecskendő által szolgáltatott 10 sugár támadta meg. — Három tömlővezeték egy-egy tolólétrán, míg a többiek a két lépcsőházon való felhatolással részben a tetőre, részben a kigyulladt irodák padlásszobáiba vezettek. (Lásd ábrát)

A tűzoltóság munkáját nagy fokban megnehezítette a dűhögő szélvész, mely nyugati irányból fújt. A szélroham gyorsasága óránként közel 59 km. volt. De szintén kritikus körülménynek mondható a padlástérhelyiségek helytelen építési módja is, hasonlóan az Apolló-színház és Seilerstätte égéséhez, ahol a tűz a tetőszerkezet hézagaiban észrevétlenül terjedhetett tovább, amire azután annak különböző részein egyidejűleg és teljes erővel tört

A bécsi Amtshaus — községháza / égése 1927. aug. 26. -án -

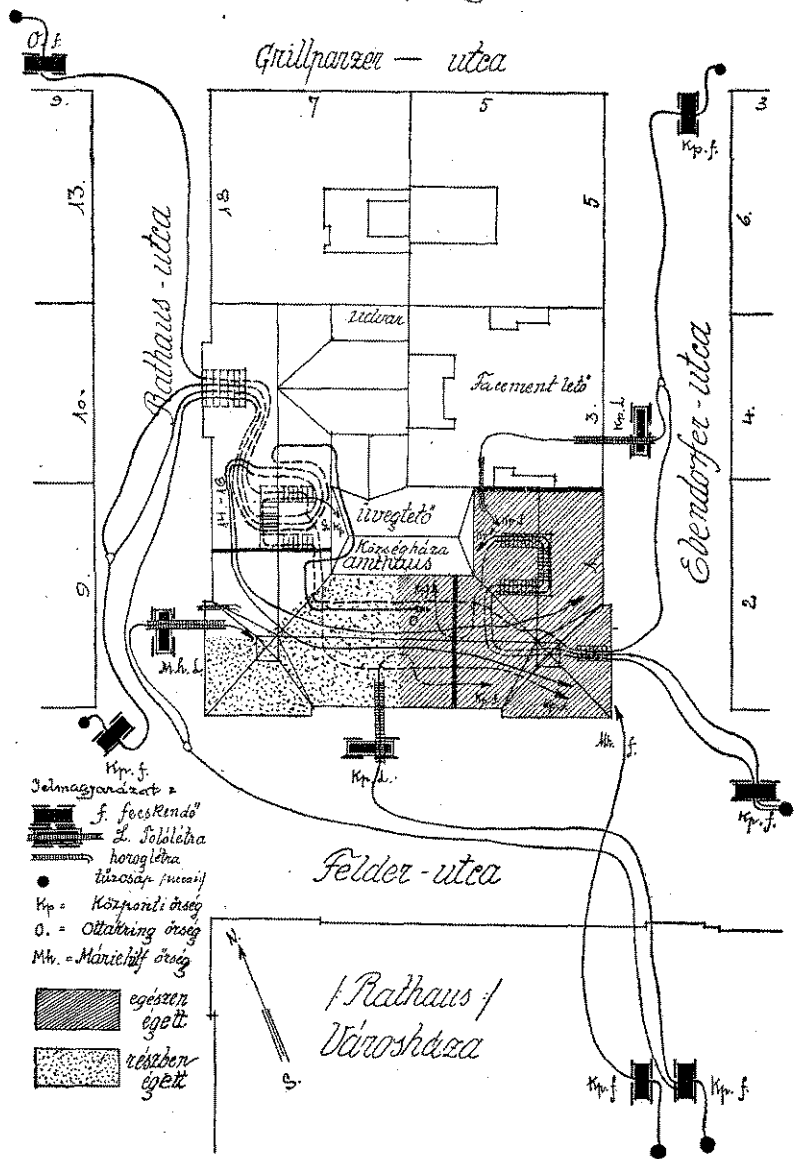

ki. Emellett az égő fakonstrukció részekhez való előrenyomulást, az erős bádoglemez fedés nagyon megehezítette, minthogy belülről lehetetlen volt ezen helyekhez férkőzni és csak életveszéllyel volt lehetséges a mansardok meredek külsején, a sugarakkal állást foglalni.

Végre két és fél órai küzdelmes harc után módunkban állott jelenteni, hogy a tűz lokalizálva van és hogy még egy további órai munka után, „a tűz eloltatott”! Mind emellett reggeli 6 óráig egy tiszt vezetése mellett nagyobb számú legénység 2 szerkocsival a tűz színhelyén maradt és a takarítási munkálatokat végezte el.

Körülbelül 1000 m³ tető esett áldozatul, továbbá több iroda és az Ebendorfer Strasse felőli padlásszobák berendezése.

Az elhasznált víz mennyisége körülbelül 5000 m³ volt. A tűz által okozott kár körülbelül 50.000 Schillingre becsül-

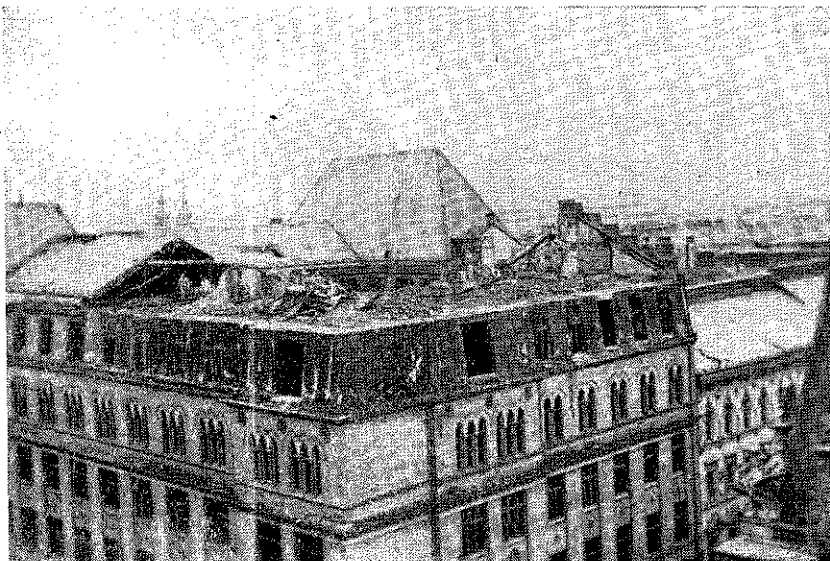

A bécsi új Amtshaus (községháza) a tetőtűz eloltása után.

hető. A vizsgálat nyomán kiderült, hogy a tűz az Ebendorfer Strassei szárnyon levő Paternoster felvonóján ütött ki; még pedig munkások gondatlansága folytán, akik az előző nap 18 órakor ott még dolgoztak.

Hozzászólás

„A Marton-féle fatelep égése Zalaegerszegen” című cikkhez.

A „Tűzrendészeti Közlöny” folyó évi 10-ik számának 152. lap oldalán megjelent „A Marton-féle fatelep égése Zalaegerszegen” című közleményre szabadjon a kellő észrevételeimet megtennem, amennyiben az abban leírtak bizonyos helyesbítésre szorulnak.

Igy a közlemény 4-ik bekezdésében említett 5 köbméter víz 3·5-re redukálendő, amennyiben a kombinált tűzoltó locsoló-kocsi tartánya, csak ily űrtartalommal bír. Viszont az úgynevezett kis motorfecskendő, mely két kerekű és más szer után akasztható gép, nem a szomszédos, hanem a fatelep udvarán levő kútból szerelt és innen csak a víz elfogyta után irányított a Zala folyóhoz, mely a tűz színhelyétől 400 méternyi távolban van. A tűz támadása úgy a locsoló kombinált fecskendő mint a kétkerekű kis motorfecskendő 2—2 sugarával egyidejűleg történt; a locsoló kocsi természetesen saját tartányának vizét szolgáltatva, míg utóbbi a helyszínén levő kútból tápláltatott.

A cikk 6-ik bekezdése jóhiszemű tévedésen alapul, mert a kézierőre berendezett fecskendők és egyéb lófogatú szerek azonnali kivontatását a parancsnokság még a tűzhöz való indulása előtt elrendelte; hogy a késés tulajdonképeni okát mi képezte, ugyanezen bekezdés folytatólag — kimerítően indokolja.

A cikk 9-ik bekezdésében említett 7 sugárnak működésben tartása tévesen lett ismertetve, mivel amint már fentebb említettem, az első támadás összesen 4 sugárral történt, míg később a tűzhöz érkezett mozdony-fecskendő, kisebb lófogatú lajtok útján nyert vízszállítás segítségével, — egy sugárral állandóan dolgozott. A közben visszaérkező kombinált locsoló fecskendő-autó, — amíg vize tartott, időszakosan, 2 sugárral hathatósan támogatta am azt. A kétkerekű kis motorfecskendő pedig, mire a Zalánál állást foglalt, a tűz lokalizálása sikerült. A szerelés késedelmes voltát ezáltal nem óhajtom indokolni, csupán azt tartom szükségesnek megjegyezni, hogy a 14 métermázsa súlyú gép, útnélküli mezőn és sáncokon át volt cipelendő.

Ami a cikk 11-ik bekezdését illeti, erre nézve csak annyit jegyzek meg, hogy a locsoló autófecskendő az 1926. évben ugyanilyen tűzesethez egy ízben már kirendeltetett, amikor is a nagy szer súlyánál fogva elfűlt a talajban és a tűzoltóság önhibáján kívül tehetetlenül állott a megrekedt gép mellett, mivel a 90—94 métermázsa súlyú monstrum, a maga erejéből kikecmeregni képtelen volt.

A cikk 14-ik bekezdése azt fejtegeti, hogy a tűzoltóparancsnokság nem intézkedett helyesen, a nagy tűzzel kapcsolatban a lófogatú szerek, fecskendők stb. azonnali kivontatása iránt. Cikkíró ezen állítása nem állja meg a helyét, mivel az ez irányban való intézkedés azonnal megtörtént, amiért is a késedelmes kivontatás okát,

csakis a lófogatok nehézkes előteremtésének körülménye idézte elő.

Végül cikkíró, utolsó bekezdésében azt írja, hogy a régi jó kocsifecskendők, lajtok kivonulásra készen tartandók; ezen észrevételére megnyugtatósul kijelentem, hogy azok Zalaegerszegen mindig jókarban és üzemképes állapotban vannak tartva.

Egyébként nem tartom érdektelennek megemlíteni, hogy a zalaegerszegi tűzoltóság a következő tűzoltói felszerelésekkel rendelkezik: Egy drb 3500 literes víztartánnyal bíró, segéd-tűzoltó szivattyúval kombinált utcaöntöző autó; 1 drb kétkerekű benzinmotor-fecskendő (T. D. 30/II. típus stabilgép), melynek vontatása az előzőre van utalva: 2 drb lófogatú kocsifecskendő és 2 drb mozdonyfecskendő, 1 szerkocsi és 1 drb 22 méteres lófogatú Hungária tolólétra.

A tűzoltóságnak sajnos, semmiféle, azonnal igénybe vehető lófogat nem áll rendelkezésére. Viszonyaink mindenesetre kedvezőtlennek mondhatók azért is, mivel ha az öntöző kombinált tűzoltófecskendő kinn öntöz a város déli részén és az északi részen tűz támad, amely percben történetesen a locsoló kocsi üres, a tűzoltó laktanya pedig a város nyugati részében épült, — ekkor a két egymásra utalt motorikus szer, miként talál egymásra, miként vontatja az autószer a vész helyére a kétkerekű motorfecskendőt és miként lehet azokkal gyors beavatkozást eszközölni? — ezek a körülmények teszik nehezzé, — a zalaegerszegi tűzoltóság helyzetét.

Ha ehhez számítjuk még a lófogatok előteremtésének akadályait, úgy a bírálóknak éle, — a tűzoltóság tettekkészségét nem érintheti.

Kovács Gyula

hivatásos tűzoltóparancsnok,
Zalaegerszeg.

* * *

A fenti helyreigazító észrevételekre, mint szerkesztőnek szintén van egy és más megjegyezni valóm. A zalaegerszegi fatelep égésének közlését, mindenesetre szivesebben láttuk volna a vezénylő tűzoltóparancsnok tollából, aki természetszerűleg alaposabban volt tájékozódva a tűzeset lefolyásáról és az oltás összes körülményeiről, mint a megjelent cikk írója. Más alkalommal, ha ilyen érdekesebb lefolyású tűzeset fordul elő Zalaegerszegen, mindenesetre elvárjuk az ez irányban való megnyilatkozását annyival is inkább, mivel szakszerű észrevételeiből ítélve, — erre való rátermettségét dicséretesen igazolta.

Egyébként a kifogásolt pontok összehasonlításánál, lényegében kevés eltérés konstatalható. Az, hogy a locsoló fecskendő nem 5000, hanem 3500 liter űrtartalmú tartánnyal bír, és hogy a másik kisebb gép, nem autófecskendő, hanem csak kétkerekű motoros turbínaszivattyú és a másik által való vontatásra van berendezve, — a működés lényegén és a tűzoltás eredményén nem változtat. Az pedig, hogy a vezénylő parancsnok 5 sugarat ismer el, a cikkíró pedig hetet számlált, — ezen különbség minden valószínűség szerint, az átszerelések figyelembe vétele mellett állott elő. A nagy locsoló fecskendőnek egy év előtt, hasonló tűzeset alkalmával, a süppedős talajban való elakadását nem lehet e szer hasznavehetőségének döntő irányban való hátrányára elkönyvelni, mivel az autószer motorhiba következében is, bármikor akár a fővárosi vagy bármely vidéki nagyobb város aszfalttal borított úttestén is elakadhatnak,

ügy hogy a legsürgősebb pillanatokban hasznavehetetlenekké válnak.

A lófogatú szerek késedelmes kivonulása pedig, amennyiben az csak a fogatok hiánya és azok nehéz előteremtésén múlott, — ezen körülmény megállapításával a felelősség természetesen nem a tűzoltóparancsnokra hárul, hanem azokra, — akik a tűzoltóság részére szükséges állandó készenléti lovak és kocsisok beállítását feleslegesnek tartják.

Végül nem hallgathatom el azon körülményt sem, hogy a cikk írója, a tűzoltóság teljesítőképességét, nehéz helyzetében is, — elismerésre méltónak nyilvánította, amely megállapítás vita tárgyát nem is képezheti, — amikor a veszedelmebe jutott fatelep faanyagának, — több mint a felét, a tűzoltók megmentették. Szerkesztő.

RENDELETEK.

A m. kir. népjóléti és munkaügyi miniszter 108.421/1927. N. M. M. számú rendelete az első segélynyújtás módját és eszközeit szemléltető falitábla kötelező kifüggesztése tárgyában.

A szerencsétlenség, baleset vagy egyéb renkívüli körülmény következtében életveszélybe jutott, megsérült, testi épségében vagy egészségében kárt szenvedett embertársnak első segélyt nyújtani minden állampolgárnak nemcsak erkölcsi, de törvényben is előírt kötelessége. Az orvos, illetve a mentő megérkezéséig elmúló rövidebb-hosszabb idő nem maradhat felhasználatlanul. Az első segélynyújtás azonban csak akkor lehet eredményes, ha az azt eszközöző egyén a szükséges hozzáértéssel rendelkezik. Számos embertársunk veszti életét, még többnek testi épsége vagy egészsége szenved súlyos hátrányokat ama sajnálatos körülmény miatt, hogy az első segélynyújtással járó teendők nem ismertek.

Az első segélynyújtás módjáról való felvilágosítás iránt ipartelepekre nézve az 1893. évi XXVIII. t. c. alapján kibocsátott 76.271/1899. K. M. számú rendelet (Magyarországi Rendeletek Tára 1899. évf. II. k. 2647. o.) már tartalmazott intézkedést, amennyiben a rendelet előírta, hogy minden ipartelep el kell látni könnyen érthető világos modorban írt s az első segélynyújtás módjait ismertető irattal. Ezek a rendelkezések azonban csak szűk körre szorítottak, holott a balesetek nemcsak az ipartüzemekben, hanem egyéb helyeken is gyakran előfordulnak. Szükség van tehát arra, hogy az első segélynyújtás módjáról való felvilágosítás a lakosság szélesebb köreire is kiterjesszessék, ami hatósági feladat.

Ennek előmozdítása érdekében az 1876. évi XIV. törvénycikk 41. §-ának b) pontjában foglaltak alapján a magyar királyi belügy-, a magyar királyi kereskedelemügyi- és a magyar királyi vallás- és közoktatásügyi miniszterekkel egyetértve a következőket rendelem:

1. §.

Azokban az épületekben, helyiségekben és helyeken, ahol állandóan több ember megfordul, illetőleg ahol az ott foglalkozó, tartózkodó vagy jelenlevő több ember közt különböző rendkívüli körülmények folyamánként szerencsétlenség, baleset vagy rosszullet gyakrabban előfordulhat, nevezetesen: középületekben, hivatalokban, iskolákban vagy körhelyiségekben, internátusokban, színházakban, mozgófénykép színházakban, éttermekben,

kávéházakban, mulatókban, korcsmákban, italmérésekben, továbbá gyárak, veszélyes üzemek, ipari és kereskedelmi vállalatok helyiségeiben, végül sporttelepeken, uszodákban, strandfürdőkön, az első segélynyújtás módját és eszközeit szemléltető falitáblát egy vagy több példányban jól látható helyen ki kell függeszteni és annak sértetlen állapotban való tartásáról kell gondoskodni.

2. §.

Mentesek a szemléltető falitábla kifüggesztésének kötelezettsége alól:

1. azok az éttermek, kávéházak, korcsmák, italmérések, amelyeknél az üzem kisebb terjedelme a kifüggesztést nem teszi indokolttá;

2. azok az egyéb kereskedelmi és ipari vállalatok és üzemek amelyeknél az állandó alkalmazottaknak a száma az ötöt nem haladja meg.

Ha az 1. és 2. pontok alá eső üzemek tekintetében a kifüggesztés kötelezettségének a kérdésében, úgyszintén abban a tekintetben, hogy valamely kereskedelmi és ipari üzem vagy vállalat hány szemléltető falitábla kifüggesztésére köteles, vita támad, az elsőfokú iparhatóság határoz.

A postautazemnél, továbbá a vasúti és hajózási vállalatoknál azokat a helyiségeket, amelyekben szemléltető falitáblát ki kell függeszteni, a kereskedelmi miniszter állapítja meg.

3. §.

A szemléltető falitáblák előállításáról és forgalombahozataláról a népjóléti és munkaügyi miniszter gondoskodik, aki egyúttal a szemléltető falitáblák árát is megállapítja.

4. §.

Az a felelős személy, aki a szemléltető falitábla kifüggesztésének kötelezettségét megszegi, annak sértetlen állapotban való tartásáról, illetőleg pótlásáról nem gondoskodik, amennyiben cselekménye súlyosabb büntető rendelkezés alá nem esik, kihágást követ el és az 1876. évi XIV. t. c. 7. §-ában foglalt rendelkezések alkalmazásával 240 pengőig terjedhető pénzbüntetéssel büntetendő.

A kihágás miatt a közigazgatási hatóság, mint rendőri büntetőbíróság jár el. Harmadfokon a magyar királyi népjóléti és munkaügyi miniszter, a kereskedelmi és ipari üzemek és vállalatok tekintetében pedig a magyar királyi kereskedelemügyi miniszter határoz.

5. §.

Ez a rendelet a kihirdetésétől számított harmincadik napon lép életbe és a magyar királyi népjóléti és munkaügyi miniszter hajtja végre.

Budapest, 1927. évi október hó 7-én.

Dr. Vass József s. k.

m. kir. népjóléti és munkaügyi miniszter.

A m. kir. népjóléti és munkaügyi miniszter 130.421/1927. N. M. M. számú rendelete az első segélynyújtás módját és eszközeit szemléltető falitábla előállítása, forgalombahozatala és árának megállapítása tárgyában.

Az 108.421/1917. N. M. M. számú rendelet (kihirdetve a „Budapesti Közlöny“ 1927. évi október hó 20. napján megjelent 238. számában) 3. §-a alapján az első segélynyújtás módját és eszközeit szemléltető falitáblák előállítása iránt intézkedés történt.

A szemléltető falitáblák hivatalosan jóváhagyott ábrákkal és szövegezéssel 96×125 cm.

méretben, kékszínű lithografiai nyomással készülnek és azokat felhatalmazásom alapján a Vármegyék és Városok Országos Mentőegyesülete (Budapest, IV. Korona-utca 3.) hozza forgalomba, illetőleg bocsátja az érdekeltek rendelkezésére.

A szemléltető falitábla árát a szállítási, a csomagolási és a kezelési költséget is beleértve 3 pengőben állapítom meg. A szemléltető falitábla előállításai s az ehhez hozzászámított szállítási, csomagolási, kezelési stb. költsége, valamint a fent megállapított ár közötti különbözetből netán származó bevételt a mentéstügy céljaira kell fordítani.

Budapest, 1927. évi október hó 22-én.

Dr. Vass József s. k.

m. kir. népjóléti és munkügyi miniszter.

Selmecbányai emlékek.

Valamikor, nem is olyan régen még, pajkos erdész és bányász diákok zajától voltak hangosak Selmecbánya város utcái. De az értékes főiskolák kapui bezárultak. A diákok elszéledtek és nem tértek oda vissza többé. Ki tudja mikor lesz ebből ismét diákváros?

A kékelő Szitnya koronája most is oly fenégesen nyúlik az ég felé. Magyarok vannak itt most is; de nem jó azzal kérkedni.

Sokadalom napja virradt ismét Selmecbánya városára. Ez év augusztus 6-án az önkéntes tűzoltóság 50 éves jubileumát ünnepelte, mely alkalmával régi zászlója ismét felszentelés alá került. A felbogozott várost már kora reggel ünneplő közönség lepte el. A megszállott terület ezen régi tűzoltóságának ünnepélyére rándultam én is át, a közeli Vihnye fürdőhelyről, ahol néhány hetet üdüléssel töltöttem el.

A tűzoltónap riadóval kezdődött, amikor is a 120 főből álló önkéntes tűzoltóság a főutcán sikerült támadási gyakorlatot mutatott be, melyet a cseh tűzoltó szövetség képviselői és a kerületi felügyelők is végig szemléltek. Különös érzést váltott ki bennem az a jelenség, hogy a felvonult tűzoltó szerek még a Köhler és Mátrai cég gyártmányai voltak és hogy a működő tagok nagyrésze magyarul beszélgetett egymással. Akadtak olyanok is, akiket egy-egy régi budapesti országos tanfolyam hallgatói gyanánt ismertem fel, és akik büszkén emlékeztek vissza a régi — szép napokra.

A tűzoltó legénység egyenruhája és felszerelése, a mienkével azonos, csak a tisztükénél észlelhető nagyobb eltérés. Cserlombos sisakot is viselt néhány tiszt; ezek még a régi fejtűző készüléket tartották meg.

A régi magyar tűzoltó zászló, újból való felszentelésének szertartását, megilletődéssel szemléltem végig; mert ezt az erekjét már nem magyar nemzeti színű szallagok ékesítették többé, hanem cseh jelvények függesztettek arra. A mostani zászlóanyák is mind, a magyar uriaszonyok társaságából vállalkoztak e tisztségre, akik 50 év előtt, ugyanennek a tűzoltózászlónak felszentelésénél, — mint korszorús leányok tevékenykedtek. Üdvözlő szavakat pedig, bármily nehezükre esett is, tót nyelven voltak kénytelenek tolmácsolni, ami közben a köny kicsordult szemekből.

Igy ért véget, egy szívüinktől elszakított felvidéki város tűzoltó ünnepélye. De mire talán e testület 60 éves fennállásának jubileuma elkövetkezik, ismét magyar zászlók fognak lengedezni e derék város falainak ormán.

Kállay Imre.

Eltört üvegtárgyak által okozott sérülések a mentői szolgálatban.

Az üvegneműek régi idők óta fogva azok célszerű használhatósága, könnyen tisztíthatósága és olcsósága miatt az emberiség nélkülözhetetlen eszközévé, berendezés-tárgyaivá váltak. Általános elterjedése pedig oly mérveket öltött, hogy kultúrállamokban el sem képzelhető oly emberi hajlék, ahol üvegtárgyakat találni ne lehetne. A cserekereskedelemben a vademberek közé is eljutott ez anyag és mint üveggyöngy nagy közkedveltségnek örvend.

Az üveg merevségénél fogva könnyen eltörhető anyag lévén, az emberi vigyázatlanság és gondatlanság következtében igen gyakran hol könnyebb, hol súlyosabb balesetek okozójává válik. A folytonosságában megszakadt, egyébként sima felületű és szélű üvegtárgy kagylós törésű cserepei ugyanis beretvaélessé és tühegyessé válnak; az eltörést eszközölő emberi erő hatása pedig egyszerűsmind az azzal érintkezésbe jutott testrészt lágy szöveteibe való behatolását, illetve sebesülését eredményezi.

A sima ablak, illetve üveglemez, azok eltörése nélkül is megsérthetik szabadon hagyott éles széléivel vagy sarkával a vele érintkezésbe jutott embereket, mely baleset azok gondatlan szállítása vagy elhelyezése alkalmával könnyen előfordul, pl. villamosvasúton, vagy az utcán menet, az üveglemezeket szállító egyén vigyázatlanságból, — a járó-kelők kezét-arcát elvághatja.

Vastag palackok, szódavizes üvegek és poharak, mint ütő- vagy dobóeszközök, súlyos zúzódásokat, zúzott sebeket, sőt koponyatörést is okozhatnak anélkül, hogy eltörnének, mely jelenség, különösen korcsmai verekedések alkalmával, nem tartozik a ritkaságok közé.

Az ablak- vagy kirakatüvegek fejjel vagy kézzel való betörése, vagy más testrészrel való beleesés következtében súlyos metszett sebzésekkel szokott járni, amely mellett az éles eszköznek mélyebb szövetekbe való hatolása következtében, véredények sértése folytán súlyos vérzések is állhatnak elő. Egy ily klasszikus esetre emlékszem, amidőn egy idősebb nyugalmazott alezredesnek, lakása ablaka előtt állva, váratlanul hirtelen agyvérzése támadt. Az öreg katona eszméletét veszítve, homlokával az ablak üvegtáblájának esett, melyet bezúzva, baloldali homlokereit elmetesztette, amire oly élénk vérzése támadt, hogy a szükséges első segélyt (az érvágást) önmagán, akaratán kívül eredményesen alkalmazta. Szerencsésen fel is épült és másfél évtizedig ezután még kellő frissességben élt.

Üveglemeznek kézzel, ököllel vagy könyökkel való bezúzása is rendszerint a testtájék szakított sebeit eredményezi. E jelenséget tűzoltói téren is gyakran tapasztaljuk, amidőn tűzjelzőszekrénykéek elzáró üveglemezei a nagy sietségben csupasz ököllel üttetnek be. Az ismegtörtént már, hogy színházi előadás közben kitört színpadtűz esetén, a zápokészülék üveglappal fedett szekrényét az ügyeletes őrmester ököllel zúzta be, hogy az indítókészülékhez férközzék, melyet azután vértől csurgó kézzel hozott működésbe.

Tűzoltás közben, tapasztalatlan tűzoltók, lakások, pincék istállók stb. ablakait füstelvezetés céljából a csákány nyele helyett ökliükkel törik be és sérült kezük árán óvakodnak más alkalommal ily cselekedettől.

A hőségtől elpattant üveglapok, kirakati táblák és üveglemezre festett címtáblák darabjainak és szilánkjainak lehullása pedig megsértik az alatta vagy közelben dolgozó tűzoltókat. Különö-

sen gyárak, műhelyek tetőzetének vastag üveglemezekből készült világító ablakai, a tűz hőhatása következtében szétrepedve lezuhannak és az alatt álló csövezetők súlyos kéztőtájék-sérüléseit okozzák.

Ugyaníly tüzeseteknél és vasúti állomások indóházainak tetején dolgozó tűzoltók vigyázatlanságból a korommal belepített világító tetőüveg ablakokba lépnek, amidőn ily váratlan beszakadás alkalmával térd- és comb sérüléseket szenvednek el.

Tüzesetek alkalmával, szétrobbant üvegtartányok, palackok szilánkjai az explózió hatásán kívül a közelben tartózkodókat megsérthetik.

Az üvegcsereprésülésnek más veszedelmes következményei a poharak, palackok, petróleumlámpa-tartányok, különösen befőttes üvegek eltörése folytán, a kéz újjain, a tenyér és kéztőtájón keletkezett mély metszett sebei gyanánt mutatózó sérülések, melyek nyomában a beretvaélességű üvegél által a bőr, az inak, izmok, véredények néha nagy idegek súlyos átmetszése szokott előállani.

Mezítláb, a földön heverő, eltört üvegcserepekre vagy szilánkokra való rálépés alkalmával is, a talp bőrét súlyos sebzés érheti. E mellett vékonyabb üvegtárgyak eltörésekor (mint pl. zsebóra-üveg, villanykörte), az üvegszilánkok a test lágy részei közé ékelődnek, ahol rejtve is maradnak és mint idegen testek fájdalmas izgatást okoznak.

Az ily üvegsérülési eseteknél a mentői beavatkozásra, különös figyelmet kell fordítani. A súlyosabb ütőeres végtagvéréseknél, a vértelenítő készülék elsősorban alkalmazandó. Az így képződött sebek körül pedig a tisztaságra különös gondot kell fordítani, mivel mélyebbre hatoló végtag-sebzéseknél, ahol az átmetszett inak, esetleg idegek miatt, in illetve idegvarrat alkalmazása válik szükségessé, a sürgős kórházba való szállítást megelőzőleg, minden óvatosság kifejtése mellett azon kell fáradozni, hogy a műtetre kerülő sebet, a mentői beavatkozás által fertőzés ne érje. Ez esetben ugyanis a sebészi szakbeavatkozás kárba vész, — a sérült pedig nyomorékká válik.

A seb környékének jódtinktúrával való érintése után, steryl gaze-val való nyomó- vagy fedőkötéssel kell annak tisztaságát biztosítani. Az üveg által netalán a sebbe bevitt fertőző csírákat, az élénk vérzés amúgy is kisodorja. *Dr. Balogh Dezső.*

H I R E K

Királyi díszérem. A belügyminiszter a tűzoltás és mentés terén 25 éven át kifejtett érdemes tevékenység jutalmazására alapított díszérmet újabban a következőknek adományozta: Gaál József alparancsnok (Kőszeg), Faiszt Ferenc alparancsnok (Ikervár) és Papp István (Uraiújfalu).

Kitüntetés. A kormányzó Ő főméltósága *Berti László* nyug. ezredesnek, a Magyar Országos Tűzoltószövetség és a Budapesti Tűzoltótestületek Szövetsége választmányi tagjának, valamint a Budapesti Önkéntes Tűzoltótestület parancsnoksági tagjának a magyar katonai testnevelés megalakítása és a vívósport érdekében kifejtett kiváló eredményes és hasznos szolgálataiért a III. osztályú magyar érdemkeresztet adományozta. A kitüntetett ezredes, mint a m. kir. honvéd vívó- és testnevelési tanfolyam parancsnoka 1920. évben a tűzoltás elméleti és gyakorlati oktatását annak keretében meghonosította, mely azóta évről-évre mint ezen tanfolyam rendes tantárgya szerepel. Az elis-

merés ezen legfelső megnyilatkozása alkalmából a kitüntetett bajtársat meleg szeretettel üdvözljük.

Vida Pál, a Magyar Országos Tűzoltószövetség előadóinak nesztora, aki a közelmúltban

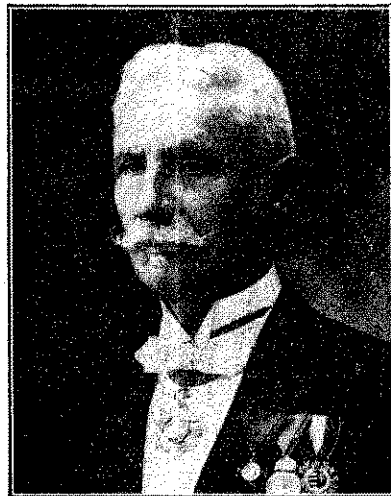

töltötte be 50 éves tűzoltói szolgálata, f. évi október hó 30-án nejevel, szül. Füley Máriával házasságuk félszázados jubileumát ünnepelték meg.

Aranylakodalmuk alkalmából őszinte szívből kívánjuk, hogy a házasságot szerető Isten áldja meg őket hosszú eltöltött együtt-létük dicsőségére, életük hát-

ralevő időszakát pedig sugározza be gyermekeik és unokáikban telt öröm visszfénye.

Kuntár József

a csörötneki önkéntes tűzoltó egyesület elnöke, f. évi szeptember 3-án, Rábakéthyen elhunyt. A megboldogult, mint fiatal tanító, Felsőcsatáron 1888-ban megalapította az ottani tűzoltó egyesületet és ottléte alatt mint egyesületi elnök működött. Később Csörötneken mint egyesületi alelnök, majd mint elnök, haláláig nagy lelkesedéssel és ügybuzgalommal vezette a tűzoltóság ügyeit. Temetése f. évi szeptember hó 4-én nagy részvétel mellett folyt le. Nyugodjék békével.

Budapest székesfőváros 1928. évi költségvetésében a tűzoltóság tételei a következők: 1. személyi kiadások 1,947,671 P.; 2. dologi kiadások és pedig: a) ruházat, felszerelés 118,913 P.; b) épületek fenntartása 198,565 P.; c) fűtés 27,250 P.; d) világítás 31,250 P.; e) tisztogatás 16,038 P.; f) vízdíj 5400 P.; g) lófogatok 97,090 P.; h) szerek pótlása, javítása 167,758 P.; i) távbeszélő jókarbantartása 40,540 P.; j) bútorok pótlása, javítása 5900 P.; k) segélyekre 10,000 P.; l) gépkocsik anyagszükséglete 80,900 P.; m) tűzoltási járulék kezelése 28,000 P.; n) vegyes címek 99,914 P.; s) önk. testület segélye 6000 P.; p) további fejlesztés, újszerek 181,800 P.; összesen 3,062,989 P. Ezzel szemben a bevétel: a) tűzoltási járulék 373,000 P.; b) különféle díjmegtérítések 227,236 P.; összesen 600,236 P.; a hiány tehát 2,462,753 P. — Az előző 1927. évi költségvetéshez viszonyítva a többletkiadás 114 887 P.

A Magyar Országos Tűzoltószövetség f. évi november hó 30-án, d. u. 3 órakor Budapestben, VII. Rákóczi-út 38. sz. alatt levő üléstermében elnökségi ülést tart, melyről az elnökség tagjait és az érdeklődőket, ez úton is értesítjük.

A Budapesti Tűzoltótestületek Szövetsége legközelebbi felolvasó estélye f. évi december hó 10-én (szombaton) este 1/2 7 órakor, VIII. Kun-u. 2. sz. alatt levő Központi Tűzoltólaktnyában fog megtartatni, mely alkalommal Nagy Sándor, a Magy. Orsz. Tűzoltószövetség főtitkára a „poroltásról és poroltógép és készülékekről fog értekezni.

A tápiósági önkéntes tűzoltó-testület f. év október hó 30-án tartott díszközgyűlésén, előkelő és nagyszámú közönség előtt avatta fel testületének az új tagjait. Az ünnepi beszédet Lendvay Kálmán, községi főjegyző, a testület

elnöke mondotta, melyben a tűzoltó intézmény magasztos voltát méltatta és annak pártolására hívta fel a közönséget. Utána Kelecsényi Tibor parancsnok intézett lelkesítő és buzdító beszédet az új tagokhoz, mely után a hét új tag letette a fogadalmat. A díszközgyűlés után zárógyakorlat keretében mutatta be haladását a testület amikor a helybeli malom ellen intézett jelképes támadást. Őt szerrel vonultak ki a tűzoltók és a támadás kapcsán sikeresen mutatták be a létrán való szereplést, a kötélben való mentést és önmentést. Ugyancsak testületünk f. évi november hó 1-én ünnepélyes keretek közt áldozott a község elhalt hősei emlékének. A testület díszszakasza vonult ki a hősi halottak sírjához. Az ünnepség a magyar imádság elmondásával kezdődött majd megható emlékbeszéd és szavaltat után a község előjárósága, a tűzoltó testület, a fiúkat veszített anyák, a hadiözvegyek és hadiárvaik egy-egy megbízottja helyezett koszorút a sírhalomra. Az ünnepség a Hymnus hangjaival ért véget, majd a szakasz díszmenetben vonult el a sír mellett.

A Budapesti Tűzoltó Testületek Szövetsége f. évi november hó 5-én, a budapesti önkéntes tűzoltó testület üléstermében felolvasó estélyt rendezett. Schifler Ottomár, a m. kir. posta-járműtelep igazgatója, a gépkocsi járművek és az exploziós motorok szerkezetét, azok működését, előnyeit és hátrányait, kimerítő alaposággal ismertette; népszerűen tartott előadását nem csak szemléltető rajzok bemutatásával tette érdekessé és érthetővé, de iskoláztatás céljaira szolgáló modellek, modelmszettek és egyéb segédeszközök segítségével fokozta felolvasásának értékét. A nagyszámúban megjelent hallgatóság nevében a felolvasónak Breuer Szilárd elnök mondott köszönetet, egyzersmind szakszerű észrevételeket fűzött szavaihoz, melyet több hozzászólás követett és melyek elhangzása után a jól sikerült felolvasó estély véget ért.

Kéményseprők tűzoltótisztí képesítése.

A fejezmegyei kéményseprőmesterek a Budapesti Kereskedelmi és Iparkamarához felterjesztést intéztek, amelyben arra kérték a kamarát, miszerint járjon el a kereskedelmi kormányánál, hogy önálló kéményseprőmester csak az lehessen, aki a tűzoltótisztí vizsgát is letette. A kamara a fejezmegyei iparosok kérelmét elutasította, mert szerinte a kéményseprő és tűzoltó szakmát nem lehet olyan szorosan összekapcsolni, hogy a kéményseprő önállóságának feltételévé tegyék a tűzoltótisztí vizsga letételét.

A Budapesti Önkéntes Mentőegyesület

f. évi november hó 8-án, az V. ker. Markó-utca 22. szám alatt levő mentőlakantanya tanácstermében tudományos tárgyú, szakfelolvasó estélyt tartott. Ez alkalommal a lakásfertőtlenítésnél előforduló cyanmérgezés kérdése, három előadásban került szőnyegre. E csoportos felolvasás *Ditrich József* mérnök, székesfővárosi hiv. tűzoltó főtiszt előadásával kezdődött, akinek egy óráig tartó ismertetése, felölelte a tűzoltóság által a legrégebb időtől a jelenkorig használt füst- illetve mérges gázok elleni védőkészülékek leírását, azok fejlődésének és működésének, szemléltető muzeumi tárgyak és a jelenlegi tökéletesített eszközök útján való gyakorlati bemutatását. Ezután *Dr. Hammer Dezső*, a székesfővárosi fertőtlenítő intézet igazgatójának szakszerű felolvasása következett, aki a cyanhydrogén gázzal való lakásfertőtlenítések hatását, annak a veszélyeit és az erre vonatkozó 1926. évben napvilágot látott m. kir. kereskedelemügyi miniszteri rendelet, — szükséges kiegészítésének sürgős és halaszthatatlan voltát ismertette. Végül *Dr. Wiettrich Antal* a kir. tudományegyetem törvényszéki orvostani intézet tanársegége a cyanhydrogén hatását az élő szervezetre, tudományos készültséggel fejtegette. A mindvégig nagy érdeklődés mellett végighalगतott felolvasások tárgyához fűzött hozzászólások közül különösen figyelemre méltó volt, a m. kir. kereskedelemügyi minisztérium képviselőjében jelen volt *Szegedy-Maszák Elemér dr.* miniszteri tanácsos, iparegészségügyi szempontokból mérlegelt azon kijelentése, mely szerint előre is biztosította a jelen volt szakférfiakat, hogy az eddigi érvényben levő miniszteri rendeletnek közérdekből szükségessé vált kiegészítése és pótlása iránt, a szükséges lépéseket sürgősen eszközölni fogja. Az elhangzott számos szakszerű észrevétel folyamán egyébként az a felfogás alakult ki, hogy a cyanhydrogénnel való lakásfertőtlenítés általánosítása beszüntetendő volna és annak alkalmazása veszélyes voltára való tekintettel, a minimumra volna korlátozandó, mivel más eljárások is, mint a szénkénnel való fertőtlenítés is célra vezető. A cyanhydrogénnel való fertőtlenítés pedig csakis a kötelező hatósági fertőtlenítés útján, rosszindulatú járványos betegségek (hastífusz, kiütéses tifusz stb.) volna fenntartandó. A jelen volt tűzoltó szakértők, a németeknél elterjedt, különböző mérges gázokkal szemben konstruált gázmaszkok hasznavehetőségét tették bírálat tárgyává és a fertőtlenítés céljából, a cyanhydrogénnel telített lakáshelyiségek szellőztetése alkalomával, e gázmaszkokkal a veszélyes légkörbe való behatolást veszélyesnek és megbízhatatlannak minősítették. Végül *Dr. Körmöczy Emil*, a mentők igazgató főorvosa, a budapesti m. kir. államrendőrséggel való azon megállapodását ismertette, mely szerint az ily cyanhydrogén mérgezéstről tudomást szerzett, minden rendőrszem utasítva van arra, hogy a fővárosi hivatásos tűzoltóságot és a mentőket egyidejűleg hívja az esethez, amikor is a mérgezett helyiségből, a mérgezett egyén kimentését a tűzoltóság eszközli, az élesztési eljárásokat pedig a mentők végzik.

Domokos Andor, a váci önkéntes tűzoltótestület parancsnoka és *Bartos Győző* szombathelyi lakos f. évi szeptember hó 24-én és 25-én, a magyar országos tűzoltószövetség elnöksége által kiküldött vizsgabizottság előtt, a tűzoltótisztí vizsgát sikerrel letették, amelynek alapján részükre a tűzoltótisztí képesítésüket igazoló bizonyítványok kiállítottak.

A Budaörsi Önkéntes Tűzoltótestület f. évi szeptember hó 18-án, díszközgyűlés keretében ünnepelte meg négy régi tagjának, nevezetesen *Bencze András* parancsnoknak, *Frank János* alparancsnoknak, *Hedenetz Ferenc* szakaszparancsnoknak és *Fritzenschaft István* őrparancsnoknak, a kir. díszéremmel való kitüntetését. Ez alkalommal megjelent vendégeket, az országos és vármegyei szövetség képviselőit, a központi járás főszolgabíráját és többeket a villamos vasúti állomásnál, az előjáróság nevében *Ebner Mátyás* községi bíró üdvözölte. A díszközgyűlést, melyen a község 150 polgára vett részt, a nemzeti ima elmondása után, az elnök megnyitotta. Majd *Bencze András* parancsnok a megjelent vendégeket üdvözölte, amely után a titkár a kitüntetésről szóló miniszteri rendeletet olvasta fel. Ezután *Dr. Csilléry Zoltán*, a vármegyei szöv. alelnöke, *Berti László* ezredes, *Bencze István* az orsz. szövetség képviselője, *Dr. Révész Béla* főszolgabíró és *Zankó Antal* járási tűzr. felügyelő, lendületes szavakkal méltatták e nap eseményét, amely buzdító beszédek elhangzása után, elnök a közgyűlést berekesztette. A tűzoltóság ezután egy

támadási gyakorlatot mutatott be, melyen a csapat-készültségét és szorgalmas gyakorlatozását igazolta.

Ezen lelkes ünnepély élén, az egyik kiténtett, Bencze András parancsnok, a község népszerű főjegyzője állott, akinek tiszteletére, már előző este, a budaörsi lyra dalkör közreműködésével, zenés fáklyásmenetet rendeztek bajtársai. Ebner Mátyás községi bíró pedig, e németajkú község szülöttje, hazafias és kifogástalan magyar beszédével keltett feltűnést, amiért a jelen volt vendégek részéről, meleg üdvözlésben részesült.

A Bácsalmási Önkéntes Tűzoltó Testület f. évi augusztus hó 28-án tartotta ötéves fennállásának jubileumával kapcsolatosan kerületi tűzoltóversenyét, amelyen Tolnavármegyének tűzoltótestületei közül részt vett a bonyhádi és szekszárdi tűzoltótestület is. Fél tizenkettőkor a vezénylő tisztek és testületi parancsnokok a község dísztermében értekezletet tartottak, majd délután volt a verseny, amely — dacára a borús időjárásnak — igen jól sikerült. Az iskolai és gyors szerelések d. u. 3 órakor kezdődtek a bácsalmási testület tűzoltótelepén, ahová a bácsalmási tűzoltózenekar kísérte ki a hat résztvevő testületet, amely körülbelül 140 emberből állott. A verseny lefolytatása után iparművész által készített oklevelet kaptak. Az egyéni szerelésekben a két első díjat Péter János és Vonbirn János bonyhádi tűzoltók, a két második díjat pedig két szekszárdi tűzoltó nyerte.

Tűz Olublón. Augusztus 2-án, éjjel után 2 órakor riadtan ugrott fel ágyából a Körtér lakossága, mert erős tűzfény világította be a környéket. — A toronyór bizonyára aludt, mert vészjelzést nem adott. Mire a mentés megkezdődött, már a második épület állott lángokban s egy óra alatt 7 lakóház és a hozzátartozó udvari épületek estek a lángok martalékává. Leégett a körtéren a posta-épület, a Walcsik-féle ház, a Blayer ház, hol az Okresny Urad van elhelyezve és a Hermel ház; azután a körtérbe torkoló Festő-utcában még három ház. — A kár megközelítőleg több mint fél millió korona. Ebbe azonban nincs beleszámítva az a kár, melyet a postakincstár szenved, körülbelül 50 ezer koronával, a távirat- és telefonvezeték elpusztulása által. Hogy a tűz nagyobb mérveket nem öltött, elsősorban a szélcsendes időjárásnak s a tűzoltók mentőmunkájának köszönhető. — A nyomban kivonult Olublói tűzoltóság után, a környékről elsőnek a Gnédzai tűzoltóság jelentkezett, de utána megjelent a környék valamennyi tűzoltósága. Ezek közül kitént a Gnédzaiak sikeres mentőmunkálata. Ezek nyugodtan, parancszo-ra és a kürtjelzésekre hallgattak csak s náluk nem parancsolt, nem kapkodott s nem vadította egymást ordítással minden egyes tűzoltó. Mennyi térül meg biztosítás útján a kárból, az egyelőre nem volt megállapítható. A tűz keletkezésének oka eddig még ismeretlen.

A ráckevei járási tűzoltóverseny. amely szeptember hó 11-én zajlott le Szigetszentmiklóson, örvendetes meglepetéssel szolgált mindazoknak, akik a tűzoltóság ügyét szívükön viselik.

Eddig ugyanis ebben a járásban sajnos, nem mutatkozott az az eleven érdeklődés ez iránt az intézmény iránt, amelyet úgy erkölcsi, mint anyagi vonatkozásában megérdemel. A verseny lefolyása arra enged következtetni, hogy a mostanáig tapasztalt közöny fagya engedni kezd. Általános volt az érdeklődés úgy a tűzoltótestületek, mint a közigazgatási élet vezetői és a nagyközönség részéről, bár ez utóbbinak számottevő részét az ugyanakkor tartott róm. kath. harangszentelés kötötte le.

Pompás zenekar vidám magyar nótáira első-

nek vonult be a szomszédos németajkú Taksony község testülete, csinos, eleven mozgású 24 fiatal bajtárs, szép zászlóval, élükön a parancsnokhoz méltó határozott fellépésű Babura Józseffel.

Majd vonaton érkezett a többi testület. A kocsikból leugrálva fegyelmezett tőrgeséggel sorakozott a helyiérdekű pályaudvarán Ráckeve, Sziget-újfalu, Szigetszentmárton, Tököl tűzoltósága és a házigazda szigetszentmiklósi testülettel együtt örömmel és telkesedéssel fogadta a vármegyei tűzoltószövetség kiküldötteit, Csilléry Zoltán vármegyei tb. főjegyző, szövetségi alelnököt, Elefánthy Kálmán és Jírka József járási tűzrendészeti felügyelőket, akik a bírálóbizottság tagjai gyanánt küldettek ki. Velük érkezett a Mátrai- és a Köhler-gyár képviselőiben Buchász Ferenc és Kálmán Géza. Dab község tűzoltósága Veresmarthy Jenő parancsnok vezetésével autobuszon sietett a versenyre.

A járás részéről Brunner Béla szolgabíró és dr. Fárnek Gyula vm. tb. főorvos, egészségügyi tanácsos emelték a verseny fényét megjelenésükkel, a járás jegyzői kara pedig majdnem teljes számban ott volt. Vuics György tököli, Tóth Béla taksonyi, Gyenes Gyula szigetszentmártoni, Lukács Béla szigetcsépi, Domonkos László szigetújfalu-si, Koroknay Gábor makádi jegyzők tettek tanúságot arról, hogy a községek vezetői az intézmény fontosságához méltó érdeklődést tanúsítják minden alkalommal s hogy jó kezekben van a tűzoltóság vezetése. Dömsöd községet dícséretre méltó érdeklődéssel Cser Zsigmond községi bíró képviselte.

A versenyt megelőzőleg érkezett Csepelről Rosta Géza főmérnök, Országos Szövetségi előadó, a tölténygyári testület parancsnoka, aki lelkes és a régi bajtársi szeretetteljes üdvözlésben részesült, nem felejtve el, hogy minden egyes alkalommal a jó bajtárs és a jó szomszéd tiszta örömeivel vett részt Szigetszentmiklós testületének minden ünnepén.

Jóleső örömmel vette tudomásul a verseny rendezősege, hogy a kir. uradalom lakihegyi gazdaságának főintézője, Tóth László, ezúttal is tanúságot tett arról, hogy Szigetszentmiklós község nyilvános életének minden mozzanatában a lakossággal együttérzően vesz részt és családostul való megjelenésével az ő vezető állásában fontos és követésre méltó példát mutatott a tűzoltóság megbecsülésére.

A verseny alatt érkezett meg a kerület országgyűlési képviselője, Udvardy János, dr. Gyenes József ráckevei ügyvéd kíséretében és a közigazgatási szakember járatos és lelkes érdeklődésével kísérte a verseny lefolyását.

A verseny, amely a taksonyi testület zenekarától kísért „Imához“ vezényszóval és Józsa Lőrinc szigetszentmiklósi községi főjegyző üdvözlő beszédével kezdődött és a Hymnus hangjaival ért véget, a helyi területi és a verseny idejét korlátozó viszonyok miatt csak ötös és kilences iskola- és gyorsszerelésre szorítkozott, sajnos, nélkülözvén a támogatást, amely pedig a tudást legjobban megpróbálja.

A verseny lefolyása után Csilléry Zoltán vm. tb. főjegyző tartott záróbeszédet, hangoztatván, hogy a testületek várakozáson felüli teljesítményt nyújtottak a verseny folyamán. Buzgó úgyszeretet, a viszonyokhoz mérten meglepő szaktudás, tiszteletreméltó törekvés, főként pedig az oly végtelen fontos fegyelem nyilvánult meg a versenyen minden testület részéről. Megköszönvén a testületek dícséretre méltó önzetlen odaadását, intette őket, hogy a most tapasztalt szép tulajdonságokat: a szaktudást, a bajtársi összetartás érzését, a fegyelmet továbbra is minden erejükkel fejlesszék. Ki-

fejtette, hogy bár nem lehet mindenki első, mégis minden testületnek erre kell törekednie, végül a bírálóbizottság döntése alapján kiosztotta elismerő szavak kíséretében a díjakat, amint alább következik.

A kilences szereplésben az első díjat a vármegyei szövetség művészi ezüst plakettjét, a szigetszentmiklósi, a másodikat, a Lőszergyári Tűzoltótestület által felajánlott, szőlőfürttel és a versenyre vonatkozó felírással díszített zománcdedénykancsót, hat poharat és tálcat a szigetszentmártoni önkéntes tűzoltótestület nyerte (amivel köztünk legyen mondva, a Szentmárton és Ujfalu közötti, Nagykőrös és Kecskemét városokéhoz hasonló nemes vetélkedésben ezúttal az előbbi győzte le a másikat...)

Az ötös szerelésben első díj gyanánt kitűzött szövetségi bronzplakettet Szigetújfalu, a másodikat — a szövetség oklevelét — Ráckeve testülete érdemelte ki.

Egyéni díj is volt kettő a Mátrai, illetőleg a Köhler-gyár jóindulatú érdeklődése folytán, még pedig két szép ezüst szivarkatárca a versenyre vonatkozó gravírozással, amelyek közül az egyik Babura József taksonyi, a másik Veresmarthy Jenő dabi parancsnok hatásos, a legénységét kézben tartó, fegyelmezett, katonás magatartásának és vezénylésének a jutalma lett.

A verseny lefolyásából két érdekes körülményt kell még kiemelnünk. Az egyik a dabi testület feltűnően jó szereplése, ami azért volt meglepetés, mert alig két hónapja alakult. A másik a taksonyiak zajos tetszéssel fogadott műsoron kívüli száma, amikor a mozdonyszerelést zenekísérettel mutatták be.

Nem volna teljes a beszámoló, ha meg nem emlékeznénk Horváth József tűzrendészeti felügyelő, vármegyei számvevőszéki tanácsos agilis előkészítő munkájáról, amelynek eredménye volt túlnyomórésztben a felbresztett érdeklődés, másfelől Maksa Lajos pénzügyi titkárnak, Józsa Lőrinc szigetszentmiklósi főjegyzőnek, valamint Vágó Aladár székesfővárosi polgári iskolai igazgatónak, a szigetszentmiklósi testület régi érdemes parancsnokának, végül Kardos László adóügyi jegyzőnek a lelkes, mindenre kiterjedő, magyaros vendégszeretettől áthatott és szakavatott rendezéséről, amelynek a verseny sima lefolyása köszönhető.

A verseny után természetesen táncmulatság következett, amelyen a vidéki vendégtestületek is magyaros jókedvvel vettek részt.

A tűzoltóság intézménye jelentős lépéssel haladt előre a járásban ezzel a versennyel, amely

A Magyar Országos Tűzoltó-Szövetségnél kapható szakkönyvek árai a következők: Gyakorlati szabályzat 4.—; Egyenruházati és rangjelzési szabályzat 4.—; Szolgálati szabályzat 1.20; Tűzrendészet I—VII. füzet 6.—; Alapszabályminta —.40; Új tűzrendészeti kormányrendelet —.40; Diszokmány-ürlap 2.—; Techlár Ernő: „Credo“, tűzoltói színmű 2.—; Papp Ferenc: Külföldi tűzoltóságokról 1.60; Kranitz József: Vörös kakas 1.60; Dr. Vass János: Tűzrendészet jogszabályai 1.60; Kállay Miklós: Tűz a gyárban, színmű 2.—;

A gyakorlati szabályzat kivonata —.30 pengő.

Az összeg a rendelés kapcsán 23297.sz. posta csekk útján előre küldendő be.

Minden gondos parancsnokság, illetve községi előjáróság beiratja tűzoltóit a Magyar Orsz. Tűzoltó-Szöv. **segélyző-pénztárába**, mely tagonkénti és évi 20 pengőfillér tagdíj lelenében minden tűzoltói szolgálatban történt balesetért az illetőt (napi 2 pengő) segélyben részesíti. — Az összeg a névsor kapcsán a 57453 számú postacsekk útján előre fizetendő be. Előfordult eset azonnali bejelentendő és a munkaképtelenség tartama aztán orvosilag, bélyegtelen iraton igazolandó. A segélyösszeget felül más költségek nem téríthetnek meg. Évközi létszámváltozás a befizetett létszámon belül díjtalanul jelenthető.

A Magyar Orsz. Tűzoltó-Szövetség szolgálati érmeinek árai a következők: V. éves 2.—; X. éves 3.—; XV. éves 6.—; XX. éves 7.—; XXV. éves 11.—; XXX. éves 12.—; XXXV. éves 15.—; XL. éves 16.—; szalag —.70; igazolványlap —.30 pengő. Az érme ára és a netáni tagdíjhátralék a szabályszerinti névkimutatás kapcsán, a 23297. sz. posta-csekk útján, előre küldendő be.

szemmelláthatóan fölbresztette az egész járás lelkes érdeklődését.

A Pesterzsébei Önkéntes Tűzoltótestület f. évi október hó 23-án d. u. 5 órakor a vásárcsarnok előtti téren tartotta az idei zárógyakorlatát. Guba Jenő parancsnok irányítása és Pázmány József alparancsnok vezénylete alatt 2 auto- és 9 lófogatú szerrel felvonult 42 főből álló tűzoltócsapat, 5 mozdonyfecskendővel először kilences iskola, majd gyorszerelést végzett. Ezután a vásárcsarnok feltételezett tetőtűzének támadását tolólétra és kihúzó létra segítségével, 4 motoros sugárral eszközölte, melyhez a szomszédos utcai tűzcsap szolgáltatta a vizet. Ennek megtörténte után egy közelben levő két emelet magas ház ormáról 4 önkéntes tűzoltó ponyvába-ugrást mutatott be. Végül a szerekek és a tűzoltócsapat díszmenetben elvonult. A Pesterzsébeti Mentőegyesület egy auto- és egy lófogatú szerrel szintén felvonult. A zárógyakorlaton azonban baleset nem fordult elő. Pesterzsébet díszes közönsége dr. Czikan Béla polgármester és a tanács tagjainak az élén, dr. Marinovich Imre, az Orsz. Tűzoltószövetség alelnöke, a főváros és a környék tűzoltóságainak több tisztje szemlélte végig a minden tekintetben jól sikerült tűzoltógyakorlatot, melynek folyamán a csapat kiképzését és kiváló szolgálatkészségét igazolta. Innen a tűzoltóaktanyába vonult a csapat, mely előtt annak parancsnoka 3 jutalomdíj kiosztását és néhány működő tag előléptetését eszközölte, ez után dr. Marinovich Imre alelnök buzdító beszéd kíséretében több tűzoltónak szolgálati érmeiket nyújtott át. A jól sikerült ünnepély kedélyes társasvacsorával ért véget.

Felelős szerkesztő: Dr. Balogh Dezső főorvos, budapesti önk. parancsnok.

Felelős kiadó: Kállay Imre, a Budapesti Tűzoltó-Szövetség főtitkára, ny. f. v. hiv. főtiszt.

Lapkiadó-bizottság: Breuer Szilárd, Kállay Imre, Köhler István vál. tag, Mátrai Antal vál. tag.

Munkatársak: Gróf Széchenyi Viktor orsz. szöv. elnök, Breuer Szilárd főparancsnok (Budapest), orsz. szöv. alelnök, Ditrich József gépészmérnök, orsz. szöv. eln. előadó. f. v. hiv. főtiszt, Erdély Ernő főpar. (Győr), orsz. szöv. eln. előadó, Falussy Károly Máv. tűzr. felügyelő, orsz. szöv. titkár, Kállay Imre, Dr. Kathona Mihály par. (Kiskunhalas), Dr. Kele József vármegyei szövetségi elnök (Szolnok), Kotsis Rezső alpar. (Csepel, lőszergyár), Malcsiner Károly Ganz-gyári par., vál. tag, Nagy Sándor orsz. szöv. főtítkárr, Papp Ferenc hiv. főpar. (Szeged), orsz. szöv. eln. előadó. Dr. Roncsik Jenő hiv. főpar. (Debrecen), orsz. szöv. eln. előadó, Rehák Tamás hiv. par. (Debrecen), Rosta Géza par. (Csepel, lőszergyár), orsz. szöv. eln. előadó, Dr. Szalay Lajos vegyész, budapesti önk. titkár, Techlár Ernő m. kir. pénzügyi titkár, Teasdale Ottó f. v. hiv. főtiszt, Vida Pál. várm. szöv. titkár (Székesfehérvár), orsz. szöv. eln. előadó.

KÖHLER ISTVÁN

fecskendő-, szivattyu- és tűzoltófelszerelések gyára

Budapest, X. Korponai-utca 21.

Gyárt: modern motoros, turbinás és dugattyus tűzoltó fecskendőket, tűzoltószereket, felszereléseket és stabil szivattyu-telepeket a tűzoltás és öntözés céljaira

Mátrai Antal és Társa R.-T. Budapest

VI., Teréz-körút 33 ♦ 30 éve fennálló tűzoltószergyára

GYÁRT: kézi- és motorfecskendőket, mindenféle létrákat, motollákat, vízfordó és öntöző lajtákat, szerkocsikat. Mindennemű tűzoltófelszerelési cikkek raktárról kaphatók. :: Sürgőnycim: 22-36 MÁTRAI :: Telefon T. 222-26

**"TOTAL"**

a tűzoltókészülékek királya!

folyékony szénsavval működik és száraz porral olt és ezért télen nem fagy be, nyáron nem párolog el; sikeresen olt mindenféle tüzet, tehát a veszélyes folyékony anyagok, mint: benzín, szesz, éther, petrol-

leum, olaj, kátrány égését, továbbá a karbid és a villamos tüzeket, utóbbi is teljesen veszélytelenül. Kimerítő ismertetéssel készséggel szolgál a magyarországi katonákat:

Ligeti és Biró, Budapest, V., Vízszínház-u. 5. Tel.: T. 277-99

Minden kapható a

Párisi**Nagyáruház-ban****Walser Ferencz**

Budapest, VI., Lomb-utca 34-36. sz.

Telefon: L 913-46

Tűzoltási szerek és szivattyuk gyára,
harang- és fémöntöde

Telefon: L 913-46

Budapesti Armatura-, Szivattyu- és Gépgyár R.-T.

Teudloff-Dittrich

Gyár: Kispest, Üllői-út 220-222. szám

Sürgőnycim: Teudloff Budapest — M. kir. postatakarék-pénztári szám 10962 — Levélcím: Budapest, Főposta, 139. sz. postafiók — Telefonszámok: József 90-02 és 90-03 —

Budapesti vezérképviselő: „ORBIS”
műszaki r.-t., Budapest, VI. ker., Teréz-
körút 29. szám. — Telefonszám: J. 463-93.

Fiókok: Szeged, Győr, Miskolc, Debrecen, Veszprém

SELTENHOFER FRIGYES FIAI

cs. m. kir. udvari szállítók, Sopron. Alapított 1816-ban

Központi elárusító-iroda és mintaraktár:

GYŐZŐ BÉLA ÉS TÁRSA

Budapest, V., Báró Aczéi-utca 3. szám

Szivattyu és fecskendő specialisták. Tel.: Interurb. T. 242-77. Vízszínház mellett

„PAX”

GYÁRTJA ÉS KAPHATÓ:

SZÉNSAVAS KÉZI

TŰZOLTÓKÉSZÜLÉK VÖRÖSRÉZBŐL A LEGJOBB!

HIRMANN FERENC

FÉMÁRUGYÁRÁBAN

BUDAPEST, VII., CSÁNYI-UTCA 7. sz.

TELEFON: JÓZSEF 460-49 ÉS JÓZSEF 460-48

POLEO**KÉZI TŰZOLTÓKÉSZÜLÉK**oltóhatása meglepően gyors,
fagyálló,
abszolút nem vezető,
foltot nem hagy,
oltási kárt nem okoz,
az emberi szervezetre nem ártalmas

BUDAPEST

V. VÖRÖSMARTY-TÉR 3. T. 132-04



„ERICSSON” (Ezelőtt Deckert és Homolka)
Magyar Villamossági Részvénytársaság
A budapesti tűzoltóság hivatalos szállítója

Budapest,
I., Fehérvári-út 70.
Telefon: T. 228-09, T. 289-64, és J. 340-98.
Gyárt és szerel mindenfajta elektromos tűzjelző berendezéseket városok, községek, gyárak számára

FESTÉK, KENCE, ZSIRADÉK, KÁTRÁNY ÉS VEGYITERMÉKEK GYÁRI RAKTÁRA
KUN SÁNDOR, BUDAPEST

Telefonszám: József 261—23 ~~~~~ IV., Ferenc József-rakpart 18. szám

SPORT

érmek, plakettek,
jelvények, tisztelet-
díjak, éremszalag-
ok, zászlószögek
legkiválóbb minőségben



MORZSÁNYI JÓZSEF-nél

Budapest, IV. ker., Eskü-út 5. szám
A Tűz.-Szöv., sportszöv., dai- és sportegyletek szállítója

A MINIMAX

a legjobb kézi tűzoltó készülék. Nem hasonlítható össze a különbözõ utánzatokkal és különösen az értéktelen száraz poroltóval.

MAGYAR MINIMAX RÉSZVÉNYTÁRSASÁG • BUDAPEST

Gyár, iroda: VI., Rózsa-utca 85. — Telefon T. 237-31.

Büchler és Rausnitz, V., Nádor-utca 19

Polgári és katonai szabók • Finom fehérműek • A székesfővárosi tűzoltó-tisztikar szállítója • Telefon T. 231—83

Németország legrégebb és leghíresebb autófecskendő és különleges tűzoltóautó-gyárai!!

DAIMLER-BENZ A.-G.

Különleges tűzoltófecskendők és kézi vontatásra berendezett kis motorfocskendők megtekinthetők ienti cég magyarországi fiókjánál,

a MERCEDES-BENZ AUTOMOBIL RÉSZVÉNYTÁRSASÁG-nál
BUDAPEST, V. KER., VÖRÖSMARTY-TÉR 1. SZÁM

CORVIN ÁRUHÁZ R.-T.

BUDAPEST, VIII., BLAHA LUJZA-TÉR 1—3.

Szab. hat. engedélyezett

DABEG

Szab. hat. engedélyezett

TŰZ- ÉS ROBBANÁSMENTES BENZINTÁROLÓ BERENDEZÉSEKET

védőgáznélküli üzemre gyorsan és jutányosan szállít

Dávid és Kertész kazán- és gépgyár r.-t., Budapest, VI., Máglya-u. 75—77 - Tel. L. 914-46

Tűzfecskendőket,

mindenféle felszerelési cikket, lajtos kocsikat, szekérhidmérlegeket legelsőrangú kivitelben gyárt és szállít községek, malmok, gazdaságok stb. részére, előnyös fizetési feltételekkel

MAGYAR MÉRLEG- ÉS GÉPGYÁR R.-T., BUDAPEST

Iroda: V., Honvéd-utca 18. sz. :: Telefon: L. 966—95, L. 910—47, J. 389—17. :: Gyártelep: X., Gyömrői-út 40. sz.
Fecskendőinket az Országos Tűzoltó-Szövetség felülvizsgálatának vetjük alá.

Magyar Vegyipari Gépgyár R.-T.

TELEFON: J 390—07 és J 390—08

(REICHEL ÉS HEISZLER)
Budapest, X, Noszlopi-u. 1

Sürgőnycim: Destillator, Bpest

Gyártmányaink: Kézi- és benzinmotoros tűzoltófecskendők, automobil benzinmotoros tűzfecskendők és automobil utcalocsoló-kocsik tűzoltószivattyúval, valamint az összes tűzoltófelszerelési tárgyak

CELLON

a legjobb és legmegbízhatóbb tűz elleni szer fa, szövet és papírneműek impregnálására. Az impregnált anyagok színet és tartósságát meg nem támadja, az egészségre nem ártalmas, lángtalanító hatása a létező összes hasonló célt szolgáló anyagok között a legtartósabb, mert az impregnált anyagok rostozatából ki nem hull, le nem pereg, el nem párolog



Magyarországi vezérképviselői:

LIGETI ÉS BIRÓ, BUDAPEST
V., VIGSZINHÁZ-UTCA 6

Sürgőnycim: TOTAL BUDAPEST ♦ Telefon: Teréz 277—99

parancsnoka, akinek csapata mindössze 8 hivatásos tűzoltóból áll.

Ily viszonyok mellett önkéntelenül eszünkbe jut egyik ismert nevű humoros tárcairónak azon mulatságos leírása, amidőn egy budai tabáni kis vendéglőben iddögáló vidám társaság egyik polgári ruhában levő tagját társai, nagy respektus adása mellett, minduntalan hajóskapitánynak titulálták.

Egy újonnan érkezett és bemutatott vendégnek szintén feltűnően imponált a napbarnított arcú, rendezettszakállú, hallgatag férfiú. A társaság új tagja, borozgatás közben, nem is állhatta meg, hogy a hajózás nagyarányú fejlődését szóbeszéd tárgyává ne tegye és kérdést ne intézzon a viharezzettnek látszó férfiúhoz, hogy vajjon óceánjáró tengerihajó kapitányához van-e szerencséje? Amde a marconaképu hajós, fejét csóválva, nemet mondott.

A kíváncsi vendég azonban tovább faggatta a férfiút, hogy talán egy hosszújratú termes személyszállító gőzös kapitányát üdvözölheti személyében? De a hajós fejével tovább is csak nemet intett. Avagy talán egy vontatógőzös kapitányát köszönheti poharával? — szolt ismét az új cimborá. De a hajós erre is csak tagadólag válaszolt. Végül is, hosszas unszolásra, mégis elárulta a nagy titkot, hogy ő a pesti Vigadó és Tabán közti átkelést lebonyolító kis csavargőzös kapitánya, aki egyúttal kormányosa is hajójának; összes személyzete pedig egy gépészből s egy matróból áll.

Az ezévi Szent István-napján Székesfehérváron megtartott országos választmányi ülésen indítvány is tétetett az iránt, hogy a magyar hivatásos tűzoltók egyenruhájának és rangjelzésének egységes rendezése tárgyában intézkedés történjék, nehogy ily anomáliák az egyébként is nehéz viszonyok közt tengődő tűzoltóintézmény tekintélyét csorbítsák.

Ez utóbbi kérdés szabályozásánál azonban — véleményem szerint — nem lesz elegendő megállni, mivel az összes tűzoltóságokra vonatkozó egyenruha- és rangjelzési szabályzat módosításra szorul. Így különösen az aranyzsinóros zubbonyok egyszerűsítése takarékosági szempontokból elsőrendű szükségletnek mutatkozik.

Egyébként is ezt a tetszetős, magyaros egyenruhadíszítést valamikor a m. kir. honvédség tisztikarának egyenruházata után vették át a tűzoltók, szintúgy a magyar vasútasok is.

De amíg a m. kir. honvédség és a M. Á. V. régen elhagyták e költséges egyenruhadíszítést, a tűzoltók, egyenruházati szabályzatuk értelmében, jelenleg is viselik.

A fémtarajos sisakot a budapesti hivatásos tűzoltóság jó ideje elhagyta már és a bőrtaraj meghagyása mellett, mely a sisaknak, mint fejevének erősségéül szolgál, az egyszerűsített rangjelzést annak két oldalán alkalmazta. Mihamar akadt is utánczója, mivel egyik szomszédváros hivatásos tűzoltósága ugyanilyen sisakok viselését honosította meg.

Mégegyszer visszatérve az önkéntes tűzoltóságokra, afelett is lehetne gondolkodni, hogy az egészen kislétszámú, 15—20 főből álló önkéntes tűzoltóságok parancsnokai kisebbségű rangjelzést viseljenek, mint a nagy létszámúak, minthogy a mostani egységes rangjelzés mellett visszatetszést keltenek.

De amíg a múltakban az Országos Tűzoltó-Szövetségnek évtizedeken át nem volt meg az a hatásköre, hogy az egységes egyenruha- és rangjelzési szabályzatának kötelező alkalmazását

még saját tagtestületei által is tiszteletben tartathassa, nemhogy a Szövetség kebelén kívül álló tűzoltóságoktól azt elvárhatta volna, azóta — a 230.000/1925. B. M. kormányrendelet ezt a régen vajdó kérdést is rendezte, amennyiben annak 15. §-a elrendeli, hogy: „*önkéntes vállalati és köteles tűzoltóságok tagjainak és a tűzrendészeti felügyelőknek egyéni felszerelése (egyenruházata stb.) és rangjelzése tekintetében a Magyar Országos Tűzoltó Szövetségnek 1909. október 16-án kiadott szabályzata kötelező*“. Most már tehát az Országos Tűzoltó Szövetségnek módjában áll a másként ruházkodó testületeket a rendeletet kiadó kormányhatalom segítségével az egyenruha és rangjelzés tiszteletbentartására szorítani.

Az idők haladása, a célszerűségi szempontok és a nehéz gazdasági viszonyok kényszerhelyzete mindazonáltal szükségessé teszi e régi és sok tekintetben elavult szabályzat rendezését, hogy valahára eltűnjenek a parádézásra ugyan alkalmas, de a tűzoltói komoly szolgálataiban felesleges felesleges egyenruhák és jelvények és ezek nyomában az azokat kísérő közvélemény gúnyolódása is, hogy helyet adjon az egyszerű és mennél kevesebb feltűnést keltő tűzoltóuniformisnak.

A tüzet csak szervezett erő lokalizálhatja.

Irta: dr. Szöllőssy Alfréd miniszteri titkár.

E kérdés nem újkeletű és mégis újra meg újra szóbeszéd tárgyává kell fennünk azt. Még mindig akad nem egy község, ahol szervezett tűzoltóság nincsen, mivel az előjáróság és a lakosság annak fenntartását feleslegesnek tartja, — főként pedig mivel helyben hosszú idő óta tüzeset nem fordult elő.

Nemrégiben falun jártam. Mi sem természetesebb, minthogy a helybeli tűzoltóság iránt is érdeklődtem, amikor is kérdezősködésemre azt a különös választ nyertem, hogy „*itt mindenki tűzoltó!*“ A tájékoztató e feletti csodálkozásomra azzal igyekezett megnyugtatni, hogy e községben tűz kitérése esetén nincsen baj, mivel itt a tűz megfékezésében a férfiakon kívül a nők és gyermekek is résztvesznek. Egy része vizet hord, más része a fecskendőt nyomja; a többiek pedig házi tűzoltó eszközökkel sietnek a vész helyére.

Ahogy a felvilágosítást tudomásul vettem, egyszerre magam elé képzeltem egy régebben észlelt tüzeset zűrzavaros lefolyását, amelynél „*mindenki tűzoltó volt,*“ amikor is a falu apraja és nagyja úgy körülállták az égő épületet, hogy mozogni is alig lehetett. Az asszonyok éppúgy irányítanigykeztek a tűz oltását, mint a fővezénylést eszközölő községi jegyző. Majd a csövezetői teendőket végző legényre tizen is egyszerre kiabáltak, hogy másfelé irányítsa a sugarat. Egyesek meg azért jajveszékelték, hogy a fentdolgozók jöjjenek le a háztetőről, mert a mennyezet összeomlik. Azt is kiabálták, hogyha más nincsen kéznél, szilékben is hordani kell a vizet. A gyermekeket pedig hátrábbkergették, nehogy a lehulló égő gerendadarabok megsértsék őket. Amikor utóbb a lakosság azt látta, hogy a tűz nem szűnik meg, hanem egyre továbbterjed, lovas futárt indított a szomszéd városba — tűzoltókért.

Mindenesetre elismerésre méltónak mondható az a tettekeség, hogyha a falu népe — Dobó Katicák módjára — segédkezik ennek a rettenetes ellennek, ennek a mindent megsemmi-

sítéssel fenyegető ellenségnek, — a tűznek megfékezésében, illetve legyőzésében. De még sincs abban köszönet.

A tűzoltáshoz ugyanis nemcsak jóakaratra van szükség, hanem az oltás technikájához is érteni kell. Mert az említett tüzesetnél is a lakosságban megvolt az igyekezet és a tettekrevalóság és a veszélybe jutott embertárs értékeinek a lehető megmentésére irányuló törekvés, de hiányzott a szervezett erő.

Ez a szervezett erő pedig a tűzoltóság. Enélkül gyorsan és eredményesen aligha lehet a tüzet megfékezni, vagyis azt csak szervezett erő képes elhatárolni. Ennélfogva tűzoltás szempontjából nem állja meg a helyét az az okoskodás, hogyha mindenki tűzoltó, könnyebb a tüzet elfojtani, mert hiszen több ember mindig több teljesítményre képes, mint kevés. Tüzesetek alkalmával ez az elmélet azért nem állhatja meg a helyét, mert a szervezeten tömeg csak zavart okoz és akadályozza azok munkáját, akiknek hivatása lenne a bőszen elem megfékezése. Arról pedig nem is jó beszélni, hogy mit jelent egy tüzesetnél a gyermekeknek oltás körül való lábatlankodása, mely a zavart inkább fokozza.

Az eddig elmondottakból már is megérthető, hogy „a mindenki tűzoltó” elvének hangoztatása nem elegendő a tűzzel felveendő harc eredményes folytatásához, mivel csak egyértelműen egy irányban és egy vezényszóra hallgató férfi-csoport képes a vésszel szemben megállani a helyét. Ennek a véghezvitelére pedig csupán szervezett tűzoltóság képes.

Törvényes rendelkezések szolgálnak arra, hogy minden községben meg kell szervezni a tűzoltóság valamelyik nemét. A községekben legcélszerűbb önkéntes tűzoltóságot alakítani, mely agilis vezetés mellett hivatásának magaslatára küzdheti fel magát. Ha valamelyik önkéntes tűzoltótestületnek oly lelkes és ügybuzgó tagjai teljesítenek szolgálatot, akik nem az egyenruha viselésének kedvéért, vagyis hiúságból állanak a tűzoltózászló alá, hanem az egyszerűség, az ember szeretet, a „becsületből a közjóért” magasztos elve állítja őket oda, akkor kifogás alá nem eső tűzoltószerekekkel rendelkező község tűzrendészetét és tűzoltói intézményét a körülményeknek megfelelőnek lehet mondani.

Amíg a józan gondolkozású ember munkaképes, mindig arra törekszik, hogy becsületos és fáradtságos munkájával szerzett keresetéből valamit félretegyen azokra az időkre, amikor munkabírása csökken, vagy teljesen elvész. Ezzel a hasonlattal arra a körülményre óhajtók rámutatni, hogyha még oly kiváló és ügybuzgó önkéntes tűzoltósággal rendelkezik is valamely község, a lakosságnak olyan időkre, illetve olyan eshetőségre is gondolnia kell, amidőn a csekély létszámú önkéntes tűzoltócsapat kevésnek bizonyul. Éppen ezért sohasem árt, ha tartalék gyanánt a község megszervezi a kötelezett tűzoltóságot is, óvakodni kell azonban valamely tűzoltóságnak csak papíron való megszervezésétől, mivel annak kiképezéséről és állandó gyakorlatoztatásáról sem szabad megfeledkeznünk, amennyiben ennek elhanyagolása olyan önámítást fog eredményezni, mely alkalomadtán keservesen megbosszulhatja magát.

Ha ugyanis a községben komoly tűzveszedelem talál támadni, a szervezett tűzoltóság helyett ismét csak a fegyelmetlen tömeg fog összeverődni és így ismét minden úgy fog történni, mint azelőtt. Ezért a megszervezett erőnek fejlesztését, annak úgy elméleti, mint gyakorlati irányban

tűzoltóvá való kiképezését szorgalmazni kell. A csapatnak pedig összműködés útján a tűzoltás technikáját kell oly fokban elsajátítani, hogyha a vész órája üt — „mind egy szálig,” — minden tűzoltó tudja kötelességét.

Ezek után nem lesz nehéz kinek-kinek megállapítani: mi a különbség a szervezett erő, a tűzoltóság és a szervezeten tömeg, a „mindenki tűzoltó” között. Nem lesz nehéz értékelni azt a munkát, melyet az előbbi céltudatosan végez és az utóbbi — bár jóakarattal — ötletszerűen teljesít.

Bevezető előadás

az egri kerületi tűzoltótanfolyamon 1927. július 18-án.
Tartotta **Breznay Imre**, Hevesvárm. tűzrendészeti felügyelője, a tanfolyam parancsnoka.

(Folytatás és vége.)

Ime világosan látszik az eddigiekből, hogy a megelőző tűzrendészet éppen úgy a polgárok kezében volt, miképen a keletkezett tűz eloltása is a polgárok kötelessége. Érdekes, hogy lassanként rendszerré válik a céhek beosztása a tűz elleni küzdelemnél. Világos képet nyújt erről *Egerváros „Tűzi Rend-“ je 1811-ből*, mely — minden valószínűség szerint — II. Józsefnek 1788. évből való tűzrendészeti pátense és I. Ferenc idejéből való helytartótanácsi rendelkezés (1808. július 25. 16249. sz.) alapján szinte szervesen illeszti be a céheket a tűzoltás munkájába. Olyan ez a „Tűzi Rend”, mint manapság a mindenre kiterjedő szabályrendelet.

Ennek a Tűzi Rend-nek „III. Elő mutató táblája”, „Mellyben a Czéheknek az Égés körül kirendelt Foglalatosságaik feljegyeztettek” — a következőképen intézkedik:

Lámpások kiakasztására: Polgári Üvegesek, Képfaragók, és Mézes Kalátsosok. — Viz hordásra és oltáshoz való szerek eléhoodására: Polgári Serfőzők, Molnárok, Fuvarozók, Szekeresek és minden Lovas Gazdák. — A' tűzhöz közel lévő kútnál úgy az kannák, kupák kézzel kézre való nyújtásokra (veder-lánc!): Polgári Szűrszabók, Szűcsök, Takácsok, Szíjártók, Magyar, és Német Szabók, Gombkötők, Suszterek, Tótsinálók, Festősök, Rostások, Szitaszövők, Esztergályosok, Szatlerek.

Lajtorják, tűzi Horgok, Tsákányok elé hoodására: Polgári Asztalosok, Bodnárok, Kötéljártók, Posztósok, és Csapók. — Az Épületek tetejére; Egyébb bátor szívű Embereken kívül Átsok, Kőművesek, és Kéményseprők, Téglavetők, Kőfaragók, Cserepezők, Kötörök.

A *Vízi Puskánál* a „Kormányozók”-hoz szolgálatra és „segítségre rendelt Czéhek” a következők:

Nr. 1. Vízi Puskánál: A' Magyar, és Német Tímár Czéhek Legényestül. — Nr. 2. Vízi Puskánál: A' Polgári Kovácsok és Lakatosok Legényestül. — Nr. 3. Vízi Puskánál: A' Polgári Kalapos Czéh. — Nr. 4. Vízi Puskánál: A' Polgári Festős Czéh. — Nr. 5. Vízi Puskánál: A' Polgári Csi'smadia Czéhbeli Vizen túl lakó Mesterek. — Nr. 6. Vízi Puskánál: A' Polgári Csi'smadia Czéhbeli Vizen innen lakó Mesterek.

Érdekes végül, hogy a város „Communitásának” 78 *börkupája van* s mindezek a céheknél vannak, amelyek kötelesek tűz esetén a tűzhöz szállítani.

Igy lettek a céhek közigazgatási úton is beiktatott tűzoltókká, miután már évszázadokon át saját jószántukból voltak önkéntes tűzoltók.

Más szervezetet nem is találunk a tűzoltásra egészen a legújabb időkig, hacsak a *debreceni diáktűzoltóságot* nem, mivel egyébként csupán a katonaság dolgozott tervszerűen a tüzesetek alkalmával.

Pompásan emlékezik meg a debreceni diáktűzoltókról *Jókai Mór* a következőkben „... az „ad arma!” — „fegyverre!” — azt jelenti, hogy valahol a városban tűz ütött ki. S „nagybotos, kisbotos” ilyenkor azok a nevezetes egyéniségek, akik a *tűzoltásra hivatott tanulóifjúságot* kerteken és kerítésekben keresztül vezetik a világló veszedelem felé egyenes vonalban, s az érintett „gerundiumok” nem valami grammatikai formák, mint inkább hatalmas fölgyfustélyok, ólommal beöntve, amik egy ütésre minden deszkakerítést bedöntenek, s amiknek hatalmas öklű kezelői a legációi elekciónál ez érdemeikért tizenkét ifjúval előbb választanak a sorban jog és igazság szerint”. (Eppur sí muove I. köt. 11. l.)

Debrecen ősi kollégiumának diáktűzoltósága — minden valószínűség szerint — legrégebb szervezett tűzoltósága hazánknak, mivel bizonyára fennállott már a XVII. század második felének elején. A debreceni kollégiumnak 1704-ben — nyomtatásban is — megjelent törvényei a többek között ezt mondják: „XXIII. Ad restinguendum incendium in civitate exortum, iuxta antiquam praxim satis laudabilem, tunicis et coturnis vestiti excurrentes, gnaviter laboranto, eo autem sopito, nullo, sub colore paleatim domatimve obambulanto, sed in scholam modeste redeunto, secus faciens denarios viginti quinque solvito...” Magyarul: „Ha a városban támadt tűz eloltására — régi dícséretes szokás szerint — kiszállanak a köpenybe és csizmába öltözöttek (t. i. diákok), dolgozzanak serényen (férfiasan); miután pedig a tüzet eloltották, semmi szín alatt se merjenek házalva szeretkőszálni, hanem tisztességes viselettel térjenek vissza az iskolába; aki másként jár el, huszonöt dénárt fizessen...”

Mivel az „antiquus” szó a latinban nagyon régít jelent a „vetus” és „pristinus” (= régi, korábbi) szókkal ellentétben: föl kell tételeznünk, hogy — ha már a XVIII. század legelején evvel a jelzővel illették ezt a szokást —, legalább is 50—60 esztendősen kellett lennie, tehát 1650. táján már fennállott. Megelőzte tehát az *amsterdam* tűzoltóságot is, amelyet pedig — eddigi megállapítások szerint 1670-ben alakulván —, legrégebbnek tartanak Európában.

Térjünk azonban vissza a céhekhez, melyekre nagyon kedvezőtlen idők virradtak a XIX. században. A szervezet — hogy úgy mondjam — kiélte magát s mindig több és több káros kinövése keletkezett.

A remekelésről például már 1828-ban intézkednek a „Közönséges czéhbéli czikkelyek a mesterségek üzés végett való Társaságok és Czéhék számára”. Ez a 7262. sz. helyt. tan. rendelet melléklete kimondja a XXI. cikkben, hogy: „Többnyire olly munka adassék remekül, melly drágába tellő ne legyen, hanem a mesterségre kívánczónak alkalmas voltát, a tapasztalását eléggé kinyilatkoztassa...” Hiba volt továbbá, hogy a céhbe kívánczók legények fölvetelét a mesterek — saját érdekükből — gyakran sokáig húzták s evvel a leendő mestereknek tetemes anyagi károsodást okoztak.

Végül pedig mindinkább elfajult a céhek önkormányzata s a közösség érdeke mindjobban háttérbe szorult a céh vezető embereinek önző törekvései folytán. Legutolsó, de súlyban egyik

legnagyobb fontosságú azonban mégis a *gyári ipar* fejlődése, amelynek föltételei szöges ellentétben voltak magával a céhrendszerrel. Így lassankint elkövetkezett az az idő, amikor a céhek gyökeres rendszabályozása vált szükségessé.

Ahelyett azonban, hogy ez a megrendszabályozás következzék volna be, a fürdővízzel együtt kiöntötték a gyermeket is. A kiegyezés után hamarosan intézkedett a törvényhozás, amely 1872-ben (VIII. t.-c.) csakugyan eltörölte a céheket s létesítette helyettük az ú. n. ipartársulatokat, majd pedig tizenkét évvel később — 1884. XVII. t.-c. — az ipartestületeket. Ezek már semmiféle közösségben sem voltak a közigazgatással olyan értelemben, hogy tűz esetén köteleltségyszerűen segítségére siettek volna ember-társaiknak.

Igy maradt árván a tűzoltóügy a céhek megszüntével s így lőn szükség az *önkéntes tűzoltóságra!*

Valóban: ezidőtájt kezdenek alakulni hazánkban az önkéntes tűzoltótestületek s a *legrégebbiek jórészt a múlt század hetvenes éveiben születtek.*

*

Valamint régente jórészt az iparos osztály kezébe volt letéve a tűzoltás nemes és emberbaráti kötelessége: úgy manapság is legtöbb tűzoltó kerül ki az iparosok közül. Igaz, hogy — kivált falúhelyen — földművelők közül kell toboroznunk a bajtársakat, mert nincs elég iparos, de ott is tagja a tűzoltóegyesületnek csaknem minden iparos, akinek életkora és testi egészsége megengedi.

Lelkes tábor ez! Olyan, mely minden munkára és áldozatra kész, mikor embertársainak javáról van szó... Ezt a tábort azonban vezetni, irányítani, tanítani kell, hogy eredményes munkát végezhesen S ez a tanítás, nevelés, irányítás a művelt osztály kötelessége!

Ennek a tanfolyamnak érdemes hallgatói erre a nemes és nemzetmentő munkára akarnak vállalkozni s azért jöttek ide, azért vállalták ezt a kétheti — nagyon kemény — munkát. A most megkezdődő kéthetes tanfolyam ugyanis a komoly és kemény munka két hete lesz, mivel reggeltől estig dolgozunk majd részint elméleti-, részint gyakorlati téren, hogy minél rátermettebb munkásai legyenek majd a tűzoltóság nemes intézményének.

Midőn ehhez a nagy és áldozatos munkához erőt, egészséget, kitartást kívánok minden hallgatóknak: megnyugtathatok mindenkit, hogy itt és most vállalt munkája éppen úgy nem vesztet kárba, mint ahogy nem tűnhet el nyomtalanul az a munka sem, amelyet majd az életben végeznek a tűzoltóságok szolgálata közben. A mag, amelyet ott elvetnek majd, legnagyobbbrészt kikel, felnő és gyümölcsöt is hoz.

Lehet, hogy egyiknél nagyobb, dúsabb lesz a termés, a másíknál kisebb, csekélyebb; — de *termés lesz mindenütt!*

Az Önök munkája észrevétlenül termékenyíti majd a lelkek talaját, — mint ahogy a homokos talajon elszívargó s látszólag eltűnt folyó nagygy területet tesz termékennyé...

Legyen áldás úgy a mi mostani, mint az Önök további munkáján mindenkoron. Termékenyüljön meg az Önök lelke és termékenyítsen meg majdan — egy hosszú és munkás életen át — sok-sok magyar lelket a magyar nemzet javára és boldogulására! Amen...

A tűzoltó legénységi szolgálat korhatárának kérdése.

Írta: dr. Balogh Dezső.

(Folytatás és vége.)

A gyári, illetve iparvállalati tűzoltóságok legénysége az üzemi munkások közül toboroztatván, minthogy az ipartelep érdeke hozza magával, — azok parancsnoksága válogatott emberekből állítja össze tűzoltócsapatát. Idősebb korban levő tűzoltókat, az őrparancsnokokon kívül, alig találunk egynehányat a gyári csapatok legénysége közt.

A nagyszámú munkásanyagból ugyanis a kiöregedettek helyére igen könnyűszerrel lehet fiatalabb elemeket beállítani, mivel a gyári tűzoltói pozícióval járó kedvezmények miatt, erre mindig akad elegendő vállalkozó. A meg nem felelő, vagy időközben alkalmatlanná vált gyári tűzoltók mások által bármikor kicserélhetők.

A sűrűn alkalmazott változás azonban nem kívánatos, mivel a tűzoltói kiképzés nagy fáradtsággal és vesződéssel járó művelete így lépten-nyomon kárba veszt; a kiképezetlen tűzoltó pedig megbízhatatlan és veszély esetén mire sem használható.

A legénységi állománybeli tűzoltók szolgálati korhatárának kérdése nagyobb gondot okoz a hivatásos tűzoltók vezetőségének, mivel azok megfelelő próbaszolgálat után a legtöbb helyen véglegesítettnek és nyugdíj iránti jogosultságot nyernek.

Az ujoncozási alsó korhatárt tekintve, a legtöbb hivatásos tűzoltóság egyöntetűen jár el; ugyanis csak katonaviselt férfiakat fogad fel ujoncnak. A hadsereg kötelékéből kivált elemeket tudvalevőleg a fegyelemre szoktatni és rendgyakorlatokra kiképezni felesleges, mivel ez irányban alapos kiművelésben, illetve begyakorlásban részesültek, ami által a tűzoltói nevelés nehézségeit könnyítik meg.

Egyébként békeidőben, valamint jelenleg is, 24—29 éves korig terjedő korosztály szolgáltatta a tűzoltóujoncokat. A háborút követő első években, amidőn semmiféle ígérettel sem lehetett kellő számú tűzoltóujoncot toborozni, ekkor a felvételi korhatárt 33 éves korig kellett kiterjeszteni.

Azóta a viszonyok alaposan megváltoztak, amennyiben az elhatalmasodott munkahiány miatt egy-egy megüresedő tűzoltói állásra tucatszámra elsőrendű emberanyag jelentkezik, akik közül könnyű feladat a megfelelő és rátermett férfiakat kiválogatni.

Egyébként mennél idősebb korban lép be az ujonctűzoltó valamelyik hivatásos csapat kötelékébe, annál rövidebb szolgálati idő tartamára lesz képes állását a kívánalmaknak megfelelően betölteni. Amint ugyanis a hivatásos tűzoltók túlnyomó része a 40—42 éves kort meghaladja, ezen előadásom (közlemény) bevezetésében ismerttetett okoknál fogva, ha kezdetben még oly rátermett, ügybuzgó és hasznavehető tagja volt is a csapatnak, kénytelen a könnyebb végét fogni a munkakörének és ahol csak lehet és alkalom kínálkozik, félreállni igyekszik a dolog nehezebb végétől.

Ennek a körülménynek a következményeit — természetesen — a csapat teljesítőképessége sínyli meg és ha történetesen ilyen korosabb tűzoltók nagyobb számban halmozódnak össze, úgy az a tűzoltóság hovatovább a félig rokkantak alakulatává fajulhat.

Nagyobb létszámmal bíró hivatásos tűzoltóságoknál, ahol a csapat egy töredéke színházak-

ban, középületekben, toronyőrségen állandó (intézeti) őrszobai szolgálatra oszthatók be, ott a korosabb tűzoltók, illetve altisztek, ezen könnyebb szolgálatra felhasználhatók és e tekintetben be is válnak. Régi tűzoltói tapasztalataik és megbízhatóságuk alapján, valamint éberségük által ugyanis a tüzek keletkezését megakadályozzák, ha pedig a reájuk bízott épületben, szolgálati idejük közben, mégis tűz támad, mint kéznél levő tapasztalt tűzoltók, a szükséges és előírt intézkedések eszközését jól elvégezik.

Ahol azonban a hivatásos csapat létszáma korlátozott és minden tűzoltóra a készenléti szolgálatban szükség van, ott a korosabb emberek már nem állják meg kellőképp a helyüket és a csapat parancsnoksága szabadulni igyekszik azoktól. Ez pedig nyugdíjazás, illetve végkielégítés útján történhet, vagy pedig más városi irodaaltisztté való átminősítés, illetve áthelyezés útján.

Az időelőtti nyugdíjazás, illetve végkielégítés, akár valamely baleset vagy tartós betegség miatt, akár pedig a tűzoltó előrehaladt kora miatt történik, annak a város közönségének anyagi megterhelésével jár, melynek sűrű előfordulása a tűzoltóság felettes hatóságánál szúrhat. Ezért nem egy helyen a tűzoltó-parancsnok a kevésbé használható idősebb tűzoltókkal továbbiszolgál, illetve kintlódik és kénytelen ezen visszás állapot hátrányos következményeit viselni.

A hivatásos tűzoltóságoknál egyébként az öreg tűzoltóknak csak kis töredékét képezik azok a lelkes emberek, akik a végső erőfeszítésig szolgálnak. A nagyobbik része magától is kéri a nyugdíjaztatását, igen gyakran gazdasági okokból is, még mielőtt végképpen rokkanttá válna. Az ilyen kiszolgált régi tűzoltókat, mint megbízható egyéneket, igen szívesen alkalmazzák könnyebb fáradtsággal elvégezhető bizalmi állásokban.

A hivatásos tűzoltó-legénységi állománybeli korosabb őrmesterek azonban kivételes elbánásban részesítendők, amennyiben ezek helyzete azonos az önkéntes tűzoltóságok korviszonyainál ismertetett őrparancsnokokéval.

Hazánkban a rendszeresített, illetve véglegesített hivatásos tűzoltók szolgálati ideje 35 évben van megállapítva, illetve 65 éves korig folytatható. Ezen hosszú szolgálati időre kiterjesztett korhatárt azonban a legénységi állománybeliek közül csak elvétve éri el egy is, mivel a 30 évet is igen kevesen szolgálják le, de még a 25 évet sem elegendő. A fent ismertetett viszonyok bőséges magyarázatát szolgáltatják annak, hogy miért vonul a legkitartóbb hiv. tűzoltó is már 50 éves kora körül nyugdíjba? A tapasztalat ugyanis azt igazolja, hogy vagy időelőtt letörik az illető, vagy hogy maga is belátja, hogy ez a szolgálat fiatalabb, fürgébb embereknek való és más, könnyebb munkakörnek megfelelő elhelyezkedés után néz.

Ismertetett észrevételeim útján megértetni igyekeztem azon körülményt, hogy a tűzoltói szolgálati korkérdés figyelembevétele mennyire fontos valamely tűzoltóság életében. A tűzoltóintézmény komolysága és az abba helyezett bizalom megkívánja annak a csapatnak teljesítőképesség szempontjából való kifogástalan voltát. És e tekintetben nem helyeselhetjük azt a minduntalan felbukkanó áramlatot, hogy az Országos Tűzoltó-Szövetség szolgálati érmei terjesztessenek ki az 50 éves jelvényig.

Valamikor a legmagasabb szolgálati érem a 15 éves volt, mely később 30-ra, végül 40 évesre fejlesztették ki. Amikor ezen érmek a világháború előtt néhány évvel kibocsáttattak, többek

közt egyik dunántúli községből 30 darab 40-éves szolgálati érmet kértek egyszerre. Micsoda veterán tűzoltóság lehetett az, amelyik csaknem kivétel nélkül mind 60 év körüli emberekből állott?

A tűzoltóságok vezetőinek tehát éber figyelemmel kell kísérni csapatjaik emberanyagát és a kivénülöket fiatalabb nemzedékbeliekkel kell pótolni, illetve kiegészíteni.

A kötelezett tűzoltóságoknál megállapított 20—40 éves kor nem ok nélkül lettilyen bölcsen meghatározva. Ezen 20 évre felfelé terjedő korhatártól lehet eltérni és a testileg jókarban levő tűzoltók további szolgálatára ideig-óráig reflektálni, de csak kivételesen. Ebből rendszert kovácsolni nem tanácsos, mivel ezt a rendellenességet a tűzoltóintézmény tekintélye sínyli meg.

Motoros fecskendők alkalmazása falun.

Irta: gróf Erdődy Tamás
tüzrendészeti felügyelő.

A technika óriási haladása talán sehohsem észlelhető annyira, mint a tűzoltói gépek fejlődése terén. A gőzfecskendő, amelyet még pár év előtt csak főleg nagyobb városok tűzoltóságainál lehetett látni, ma már múzeumi tárggyá vedlett, mivel annak felfűtéséhez szükséges hosszú idő és a gép óriási súlya e szer késedelmes üzembehozhatóságát eredményezte. Óriási haladást mutató volt tehát az a korszak, amidőn a gőzfecskendőt a robbanós motorral direkte kapcsolt fecskendő váltotta fel, mely könnyed szerkezetével és a rögtöni megindulás lehetőségével modern és megfelelő tűzoltószernt nyújt nemcsak a városnak, de a falunak is.

Faluhelyen mi, tűzoltók, mindiukább észlelhetjük, hogy a nép a fecskendőknél csak addig segédkezik, amíg a saját háza van veszélyben. Nagyobb tűzeseteknél ma már rendszerint karhatalmi segédletet kell igénybe venni, hogy a régi kocsis- és mozdonyfecskendők üzemét valahogyan biztosítsuk.

A helyszűke nem engedi, hogy a sokféle gyorsjáratú, körforgó, turbina stb. technikai leírásába bocsátkozzam, hiszen ma majd minden szivattyúgyárnak megvan a maga különleges szerkezeti rendszere.

A mai benzinmotorok és úgyszintén a modern szivattyúk üzembiztonsága és egyszerű kezelése a motorosfecskendőt a falusi tűzoltóságok szolgálatára is kiválóan alkalmassá teszik. Ma már majd minden községben van benzinmotoros cséplőgép, sómalom, daráló stb., melyek kezelője a tűzoltósági gép kezelését is szívesen fogja vállalni.

Ami a dolog anyagi oldalát illeti, egy kisebb motorosfecskendő beszerzésének költségei nem is állanak arányban egy kézfecskendő árával, ha tekintetbe vesszük azon körülményt, hogy a nyomólegénység nem lévén többé szükséges, ezáltal mily óriási előnyöket biztosít magának a tűzoltóság. Számítsuk csak azt, hogy egy-egy kisgazdaság elpusztulása sokkal nagyobb összeget emészt fel, mint azt akár egy motoros aggregát, vagy akár lófogatú fecskendő beszerzése szükségelte volna.

A motorosfecskendők 3 leghasználatosabb formája:

1. az automobil,
2. a lófogatú,
3. a kétkerekű, illetőleg hordozható aggregát.

Az automobil-tűzoltószer főleg városokban és oly vidékeken felel meg, ahol megbízhatóan jókarban tartott utak állanak rendelkezésre. Fenntartása a legdrágább, mert vezetése csakis szakvizsgát tett gépjárművezető által eszközölhető és kezelése, valamint a kerekek gumiszerevénye sok pénzt fogyasztanak. Óriási előnye a szernek az előfogattól való teljes függetlenítése, különösen a mai időben, amidőn az előfogatosok a milliőkat érő lovaikat csak nagynehézen akarják a 6—8 tűzoltóval megterhelt fecskendő elé fogni. Nagy előnyt jelent azonkívül a jármű gyorsasága, a gép nagy ereje és teljesítőképessége.

A lófogatú motorosfecskendő van ma még talán legjobban elterjedve és különösen oly vidékeken, ahol az utak rosszak, ott az ily gép kitűnően beválik.

A motorosfecskendő legújabb formája, amely talán rövid időn belül a falut meg fogja hódítani, az a kétkerekű vagy hordozható aggregát.

E tűzoltógép bármely jármű után kapcsolható és alvázáról pár fogással leszerelhető. Két ember által pedig bárhova szállítható, mely körülménynek például szűk udvarokon, vagy mélyen bevágott patakok mentén való alkalmazása esetén mérhetetlen előnyei vannak. Én részemről a legjobb tapasztalatokat szereztem akképen, hogy egy hordozható aggregátot egy könnyű szerkocsi hátsó végén szereltem fel. Így megvolt a lehetőség 10—12 tűzoltót, egy pár angol dugólétrát, ugróponyvát, füstálarcot stb. az aggregáttal együtt a tűz helyére szállítani.

Ha pedig a falu népe arra a jobb belátásra fog jutni, hogy a termés, a gabona ma már nemcsak magán-, de nemzeti vagyion is, amely a külfölddel szemben anyagi erőnket is képezi, akkor össze fogja adni filléreit, hogy a béke katonasága, a tűzoltóság, amely éjjel és nappal a tűzzel való harcra mindig készen áll, olyan eszközökkel legyen felszerelve, hogy tűz kitérőse esetén a káros vész elejét vehesse.

Igy adja a magyarok Istene!

Tűz a hajón.

Irta: Nagy Sándor.

Süt a nap. Az óceánjáró nagy gőzös, a maga 10,000 tonnás terhelésével vígan szeli a habokat. Nem látni mást, csak az eget és a tömegtelen nagy vizet. A gőzhajó mintegy 1500 utasa — amerikai visszavándorlók — a hazaérkezés pillanatára gondolva, örömmel lesi, várja az idő múlását.

Az I—II. oszt. utasok zenélnak, táncolnak és a legkülönbözőbb módon szórakoznak. A III. oszt. fedélközi utasok a maguk módja és szokásaik szerint töltik az időt, egy-egy harmonika, citera vagy grammofon mellett mulatoznak. 3 nap múlva Fiuméba érkezünk, mondogatják egymásnak. Pedig ha tudnák, mi van a hajón?! Milyen küzdelem folyik a kazántelegen?...

Az egyik szénhordó munkás jelenti a főfűtőnek, hogy a szénkamra vaslemezből való oldal-fala, mely a IV. sz. áruakodóval határos, feltűnő módon melegeedik, a festék, mellyel a közfal be van mázolja, hólyagosodik.

A főfűtő rosszat sejtve siet a szénkamrába és látja, hogy a munkás igazat mondott.

— „A közfal mellett lévő szenet azonnal ellapátolni, nehogy meggyulladjon.“

— „Csitt, egy szót sem senkinek! Megértettétek?”

A gépzüzemvezető (főgépész) néhány perc múlva már ott van szintén és megállapítja, hogy a szénkamrával szomszédos IV. sz. rakodóban tűz pusztít, mert a vastag vaslemezről készült közfal, mintegy 3 m² területen, már annyira átmelegedett, hogy róla a festék leégett. Egyúttal az égés, illetve az átmelegedés határát krétával megjelöli.

Telefon: Hajóparancsnok! Jelentés. A válasz: „Jövök azonnal!” A parancsnok lesétál a gép-házba, onnan át a kazántelegre. Vizsgálódnak és látják, hogy a közfal mindig nagyobb területen melegedik. „Baj, baj. Csend! Senkinek egy szót sem”, szólott suttogva a parancsnok. Az utasokkal érintkező személyzet, szakácsok, pincérek, szobalányok semmit meg ne tudjanak!

„A IV. sz. raktárba vezető gőzfűtató cső váltóját azonnal kinyitni!” A gépzüzemvezető rendelkezik. „A tartalékkazánokat azonnal üzembe helyezni! Tartalék-fűtőket beállítani!” hangzik el a halk vezényszó.

Két megbízható matróz a rakodónyláshoz, melyet lehetőleg gyorsan és feltűnés, főleg kapkodás nélkül el kell tömíteni, hogy levegő be ne jusson a tűzhöz! A réseken, a rakodónylás deszkái mellett mutatkozó füstfoslányokat és a mutatkozó gőzt ügyesen elvezetni vagy leplezni!

„Gőzt, gőzt amennyit csak lehet a tűzhöz vezetni, a gőztermelést minden rendelkezésre álló eszközzel fokozni!” rendelkezik az üzemvezető.

Féken kell a tüzet tartani addig, míg a hajó kikötőbe érkezik és az utasok előtt titokban tartani, mert egy általános pánik kiszámíthatatlan veszedelemmel járna. A halálfélelemtől megvadult és őrjöngő utasok tömegével senki sem bírna.

A hajók rakodóhelyein lappangó tűz a zárt tüzek ideálja volna, ha a hajótest és a válaszfalak nem vaslemezről, hanem tűzálló anyagból készülének.

Ilyen rakodóúrnban a rakodónyláson kívül nincsen sem ajtó, sem ablak, semmiféle nyílás. A válaszfalak is vízmentesen vannak összeszegecseelve. Tehát könnyű módon lehetne a zárt tüzet az éltető levegőtől elszigetelni. Csak az a baj, hogy a kazánlemezről összeszegecseelt oldal- és válaszfalak a hő behatására deformálódnak, a lemezek illesztési helyei széjjelnyílnak, levegőt, vagy ha a víztérrel érintkeznek, vizet bocsájtanak be oda is, ahová nem kellene. Másrészt pedig az áttűzesedett válaszfalak a tüzet tovább vezetik.

A hajótest szilárdsága pedig a felmelegedés mérvéhez képest rohamosan csökken.

A rakodónylás, melyen keresztül a ki- és berakodás gőzdarú segítségével történik, rendszeren a hajó fedélzetén van. Ugy kell a rakodónyláson létra segítségével lemenni a hajóúrnba, mint valami bányába az aknán keresztül.

Tűz esetén, ha a rakodónylás fedelét eltávolítjuk, vagy kinyitjuk, itt törnek fel az égési termékek, füst, gázok, gőzök, de kifejlődött tűznél már a lángok csapnak ki. Ilyenkor már — tudniillik, ha a lángok csapnak ki — a rakodónyláson teremtett lélek le nem mehet semmiféle védőkészülékkel.

Ezen esetben nincs más hátra, mint vizet, annyi vizet adni, mellyel az egész rakodóúrn, illetve szakaszt elárasztani és megtölteni lehet a rakodónylás szájáig. Azután a szivótömlőket a rakodónyláson át a hajóúrnba vezetni és az egész víztömeget kiszivattyúzni vissza a tengerbe. Ezt

a műveletet a hajótűzeknél is elárasztásnak nevezzük.

Elárasztással tüzet oltani csak kikötőben lehet, mert nagyobb óceánjáró hajóknál az ilyen rakodószakasz úrtartalma 600—1000 m³ felül is van, tehát az elárasztó víz súlya is ennek megfelelően ezer tonnán felül is lehet, még azon esetben is, ha semmi elfolyás nincs. Ennyi víz már, mint egyoldalú megterhelés, a hajó egyensúlyát is kockázatosná teszi. Másrészt pedig nincsenek a hajók általában véve — kivéve a mentőhajókat — olyan nagy szivattyúkkal felszerelve, hogy ilyen nagy víztömegeket rövid idő, mondjuk néhány óra alatt megmozgassanak.

A kikötő területén ilyen elárasztással eszközölt oltóműveletet is lehetőleg gyorsan kell végezni. Ilyenkor az összes rendelkezésre álló vízforrásokat igénybe vesszük, a mólókon és rivákon lévő közeli hydransokat szereljük, a mentőhajókat a veszélyben lévő hajó mellé állítjuk és azok szivattyúit üzembe helyezzük.

Az oltással sietni kell, mert ha a tűz már olyan intenzív, hogy a vaslemez válaszfalak felmelegedés folytán deformálódnak, a szegecselések tömörtelenekké válnak, a tüzet átviszik a szomszédos szakaszokba, az oltásnál pedig a vizet a rekeszfalak áteresztik még oda is, ahol arra szükség nincsen, az oltási művelet nagyon meghosszabbodik, amikor a tűz-, de leginkább a vízkár az idő múlásával sokszoros arányban növekszik.

Tekintettel arra, hogy egy-egy kikötői 6 atm. nyomású hydrans 500, egy-egy mentőhajó cca 5000 percliter vizet szolgáltat, 2 hydrans bekapcsolása és 2 mentőhajó segédkezése mellett egy óra alatt 660 m³ vizet tudunk megmozgatni és bezúdítni a tűzben lévő hajótérbe. 1000 m³ űr megtöltésére, ha minden nagyon sikerül és oldalelfolyás sincsen, legalább egy és félóra szükséges.

Nyílt tengeren a rakományban kitört káros tűz esetén a hajót az elpusztulástól csak úgy lehet megmenteni, ha a hajó személyzete a hajónak jól felszerelt, rendes kikötőbe való beérkezéséig a lappangó zárt tüzet féken tartja, a levegőtől lehetőleg elzárja, nem engedti kitörni.

Ezen célból az összes védendő zárt helyiségek a kazántelegtől kiinduló gőzvezető-csővekkel vannak felszerelve, oly módon, hogy minden zárt rakodóúrnak megvan a leágazószelepe, melynek kinyitásával a veszélyben lévő helyet magashozható gőzzel lehet telefuvatni, anélkül, hogy valakinek az elzárt helyre be kellene menni.

Ha sikerül a zárt térnek gőzzel való megtöltése, akkor a cél el van érve, mert a gőz úgy viselkedik az égéssel szemben, mint akármely közömbös gáz, mely az égést nem táplálja, hígítja a levegő oxigéntartalmát, az égés intenzitását csökkenti. Sőt, ha annyi gőzt sikerülne a zárt térbe vezetni, hogy az ott lévő levegőt egészen kiszorítja és helyét elfoglalja, el is lehetne a tüzet vele teljesen oltani, de ez még sohasem sikerült, mivel a levegőt nem lehet teljesen kiszorítani és mert bökkenője van a dolognak. Minden zárt rakodóúrnak van legalább egy, kisebb hajónál két vízzel érintkező oldala. Tehát egy oldalfalát a hideg tengervíz folytonosan súrolja, hűti, és pedig annál jobban hűti, minél nagyobb a hajó sebessége.

Ezen hűtött oldalt a gőz nem képes felmelegíteni, ezért a befuvatott gőz ott megsűrűsödik, lecsapódik, vízzé válik és a hideg oldalfal mentén a hajó fenekébe lecsurog. Azon esetben, ha a lecsapódott gőzt a folyton beáramló friss gőz nem

képes nyomban utánpótolni, a zárt térbe fuvatott gőz feszültsége leesik, sőt kisebb-nagyobb vakuum, (légritkulás) áll elő, ami nagy hiba, mert a teljesen el nem tömíthető réseken az oxigéndús friss levegőt nyomban beszívja, amely rohan a tűz táplálására, amire a füstfoslányok kezdetben eltűnnek.

Ezen okból annyi gőzt kell folytonosan befelé fuvatni, amennyi elegendő a védendő zárt tér megtöltésére, a hideg oldalon lecsapódott gőz azonnali pótlására és a hajó összes vasból lévő oldalfalainak melegen tartására. Ha ezen gőzmennyiséget folytonosan, a gőzgép forszírozott üzeméhez szükséges gőzmennyiségen felül, termelni tudjuk, akkor a káros tüzet lappangó állapotában féken tudjuk tartani hosszabb időn át, — napokon keresztül.

Szénrakományok égésénél még egyéb nehézségek is vannak. Tudvalevő, hogy a vízgőz, izzó szénrétegen keresztülajtva, oxigénre és hidrogénre, illetve vízgáza bomlik széjjel. Ez esetben a zárt térben robbanó elegyek képződnek, melyek a tűzbehatásra hevesen explodálnak. Ilyenkor a vízgőz több kárt okozhat, mint hasznot. Nagyon sok szénzárlító tengeri hajó elpusztult már ilyen módon történt robbanások következtében.

Hajótűzek, főképpen szénzárlító-hajókon ki-tört káros tüzek oltására a Clayton gázzal oltó készüléket is használják. Ilyenek azonban csak nagyobb kikötőkben, a mentőhajókon vannak felszerelve.

A Clayton-gázfejlesztőben ként égetnek el, melyből kéndioxid gázok nitrogénes elegye fejlődik. Ezen fojtógázokat hűtőkészüléken vezetik keresztül és azután fujtató segítségével nyomják a tűzben lévő hajótérbe. 1 kg kénből 10 m³ gázt termelnek. Biztosan elfojtja a tüzet, ha sikerül a levegőt a tűztől elzárni.

A brémai kikötőben láttunk ilyen készüléket, de a vele dolgozó tűzoltók nem igen voltak vele megelégedve, mert a Clayton-gáz a vele foglalkozók légzőszerveit rendkívül izgatja és állandó köhögésre ingerli. Ott a hajókon elszaporodott patkányok és egerek kiirtására nagy sikerrel használják.

Meg kell itt azt is említenem, hogy az óceánjáró hajók felső, utasok által elfoglalt része éppen úgy fel van szerelve fali tűzcsapokkal, tömlőkkel és sugárcsővekkel, mint bármely színház vagy nagyobb szálloda. A tűzcsapok állandóan 3—4 atm. nyomás alatt állnak.

No de térjünk vissza a hajónkra. A tűz észrevételétől számított 24 óra elteltével a gépüzemvezető megállapítja, hogy a tűz, a szénkamrával közös válaszfalon észlelték tanúsága szerint, ismét terjedt, a falon a festék újabb területeken égett le.

Újabb parancs: „A gőztermelést fokozni bármi áron!” Egyben négyszemközt jelenti a gépüzemvezető a parancsnoknak, hogy a gőznyomás fokozásával és a tűz esetleges terjedésével a tűzben lévő rakhely felett lévő alsó fedélköz legkésőbb 5 órán belül annyira fel fog melegedni, hogy az ott elhelyezett III. oszt. utasok meg nem maradhatnak. Szükséges volna valami ürügy alatt még ma délig a fedélköz azon részét kiüríteni és az utasokat podgyászaikkal együtt a hajó valamelyik más részébe áttelepíteni.

„Majd kigondolok valamit, csak nyugalom!” szól a parancsnok.

Telefon: „Halló! Gépház! Az V. sz. alsó-fedélköz összes ventilátor villamosvezetékét észrevétlenül elvagni! . . . Megtörtént!”

Még egy félóra sem telt el, már a hajószemélyzet jelenti a parancsnoknak, hogy az V. sz. fedélköz utasai panaszkodnak a nagy melegre, kéri a ventilátorok azonnali üzembehelyezését.

Telefon: „Gépház! Két megbízható szerelő szerszámokkal menjen azonnal az V. sz. fedélközbe, szedjék szét a ventilátorokat, mintha azokat helyreállítani akarnák. Álljanak szóba az utasokkal és — mintha véletlenül elszólnák magukat — mondják, hogy a ventilátorokat nem lehet most megjavítani, mert a hajón nincs meg a szükséges póanyag, majd megcsinálják, ha a kikötőbe érkeznek!”

A fedélközi utasok között mindig akadnak szóvivők, akik az összesek érdekében síkra szállanak, akik az illetékes tényezők előtt méltatlankodnak és sürgős orvoslást követelnek.

Két utas azonnal vállalkozott a panasz tolmácsolására. „Gyerünk a parancsnokhoz!”

A nap mindig jobban süt, a ventilátorok nélkül délben itt a hőség elviselhetetlen lesz, kérünk azonnal intézkedést!

— Az a panaszuk, hogy meleg van az V-ik fedélközön? „Hiszen nyár van”, feleli a parancsnok, „természetes, hogy meleg van, de a ventilátorok reggeltől estig üzemben vannak, ezt a rövid időt, míg a kikötőbe, Fiuméba érkezünk, már csak kibírják.”

— „Hiszen éppen az a panaszunk, uram, hogy a ventilátorok nem forognak. Sőt a szerelőktől már azt is tudjuk, hogy póanyag hiányában nem is tudják most megjavítani. Délután a nap még jobban odatűz, mi ott megsülünk. Kérünk sürgős intézkedést. Vagy a ventilátorokat csinálják meg, vagy pedig más helyre szállásoljanak bennünket.”

— „Panaszukat tudomásul vettem, legyenek nyugodtan, azonnal intézkedem” — válaszolt a tapasztalt tengerész.

Néhány perc múlva a parancsnok, a gépüzemvezető és a szerelő, aki az utasokkal előzőleg beszédbe elegyedett, megjelennek az V. sz. fedélközön, vizsgálják a szétszerelt ventilátorokat, a legkomolyabban tárgyalnak.

Végre hivatják az illetékes tisztviselőt. A kapitány kiadja a parancsot az utasok fülhallatára, hogy az utasokat az V. sz. fedélközről még ma délig, az összes podgyászaikkal együtt, át kell szállítani a hajó másik oldalára, akik oda esetleg el nem férnek, erre a rövid időre át kell helyezni őket a II. oszt. utasok közé.

„Ejnye de derék ember ez a parancsnok”, mondogatják egymásnak az utasok, „milyen hamar intézkedett.”

„Mondtam én, hogy csak szólni kell; nem kell mindent eltűrni”, dicsekszik a szóvivő.

Félóra alatt ki volt az V-ik fedélköz ürítve, sőt ezen melegedő terület már körül is volt torlaszolva ládákkal, kötelekkel, miegymással.

„Hála Istennek, ez sikerült. Az utasok nem sejtenek semmit”, suttogják a hajósok.

A hajóparancsnok és a gépüzemvezető felelősek a hajóért a gazdájukkal, a hajóstársasággal szemben. De felelősek az utasok és a személyzet testiépiségeért is. Elképzelhető, hogy milyen lelkiállapotban vannak ilyenkor. Az állandó aggodalom miatt aludni nem igen lehet. A tűz észrevételétől számított harmadik napon már alig állnak a lábukon, de azért mosolygós, jó arcot kell mutatni.

A gép- és kazánháza kell különösen vigyázni, nehogy ennek személyzete érintkezésbe jusson az

utasokkal és esetleg akaratlanul is árulója legyen a hajó belsejében lévő tűzveszedelemnek. Nehéz órák, melyek igen lassan múlnak.

Minden törekvés a fokozott gőztermelésre és az utasok szórakoztatására irányul.

„No még 24 óra és — ha közbe valami vihar nem jön, amitől a jó Isten óvjon bennünket — holnap ilyenkor Fiumében leszünk“, reménykednek a hajósok.

Vége egy keservesen eltöltött küzdelmes éjszaka után, mely egy kis megnyugvást és bizakodást is hozott, mivel megállapították, hogy a tűz újabb területeket nem foglalt el, bejelentették szikratávíróval a kikötőbe való érkezésüket.

Távirat a fiumei révhivatalnak: „Ma délben a Cárpatia vegyes rakománnyal és 1500 visszavándorlóval Fiuméba érkezik. A hajótestben lapangó tűz pusztít, mentőhajók kirendelését és a tűzörségek értesítését kérjük! Az oltóműveletek az utasok kihajózása után kezdendők meg. Kérjük jelentésünket szigorúan bizalmasan kezelni, mert az utasok mit sem tudnak a tűzveszedelemről!“

A két mentőhajó, készenlétbe helyezve, az érkező hajó elébe siet; bekísérik a kikötőbe, az előre kiürített mólóhoz.

Az előírt egészségügyi, rendőrségi és vámvizsgálatok gyors elvégzése után, estig az utasok kihajózása megtörtént, akik a legközelebbi vonatokkal hazájukba el is utaztak.

Megkezdődnek az oltóműveletek. A révkapitány a tűzoltóparancsnokkal, kiket a hajóparancsnok és a gépüzemvezető kalauzol, helyszíni szemlét tartanak. A tűzoltócsapat a mólón készenlétben áll, a mentőhajók közvetlen a hajótest mellett kikötve várják a fejleményeket.

A tűzben lévő rakodóhelyen vegyes rakomány és pedig puhaanyagba csomagolt bútorok, szalmafonatokkal védett varrógép-állványok, faladákban varrógépek és ugyancsak ládába rakott textiláru van tárolva.

A szénkamrával közös válaszfal világosan mutatja a tűz terjedelmét, sőt a krétával megjelölt helyek arról is felvilágosítást adtak, hogy naponként merre és milyen széles területeket foglalt el a tűz.

A gépüzemvezető megfigyelése szerint a tűz a középső szinten kezdődött és másnapra átment a felső szintre. Lefelé az alsó szint nincsen megtámadva, mint ahogy azt a választófalon épen maradt festék világosan mutatja.

A rakodóúr hátsó választófalán, mely már útközben szabaddá tétetett, a festék épségben van, tehát a tűz odáig már nem terjedt. A rakodótér összes határfalai fel vannak ugyan melegek, de ezen felmelegedés lehet a gőztől is.

Közben megérkezik az érdekelt biztosító-társaság helyi ügynöke is, aki már előre aggódik, hogy elárasztás következik, ami a „havariát“ tetelesen fokozza.

A tűzoltóparancsnok véleménye szerint ezt a tüzet elárasztás nélkül is el lehet oltani. „Tessék megpróbálni!“ Ha nem sikerül, akkor következik az elárasztás.

„Tűzörség előre!“ hangzik a vezényszó. „A szénkamra rekeszfalán a krétával megjelölt 4 szegecsét kiverni. A mólónlévő hydránsokról 4 tömlőt levezetni a szénkamrába. 4 olyan lövőkét szerelni a sugárcsövekre, melyek a szegecslyukakba beférnek. Kész! Víz!“

Tíz percig tartó oltás után a rekeszfal teljesen lehült, bizonyosságául annak, hogy a tűz eloltatott. „Gőzfűjtást beszüntetni!“

„Bontsuk fel a rakodónyílás fedelét. A mentőhajók nyomótömlőit odakészíteni a rakodónyíláshoz!“ hangzik az újabb vezényszó.

A rakodónyílás záródeszkáinak és tömítőlemezeinek eltávolítása után, a rakodónyíláson nagy gőzfelhő és gázok csapnak fel, a felszálló gőz percről-percre csökken, végre megszűnik. A meleg falak lehűlnek. A tűz eloltatott. A „víz állj!“ jelzés leadatott.

A csövezetők már alig várják, hogy a hajóúrbe leereszkedhessenek, mert az érdekelt biztosító-társaság jelenlevő ügynöke busás jutalmat helyezett kilátásba, ha a tüzet elárasztás nélkül sikerül eloltani.

„Bátran lemehetnek!“ jelenti ki a vezénylő. Vízet kérnek. 10 perc eltelte után visszatérnek lucskosan és jelentik, hogy a tűz teljesen el van oltva és azt is, hogy a rakományok körülbelül egy negyedrésze pusztult el.

Általános megnyugvás. A teljesen kimerült hajószemélyzet boldogan nyugalomra tér. Reggelig figyelő tűzörség maradt a hajón, amikor a felmelegedett hajótest is teljesen lehült és megkezdődhetett a rakomány kihajózása, ami után a kárbecslés következett.

Igy ért szerencsés véget egy óceánjáró gőzhajó veszedelmes tüzesete, melynek dűlása folyamán a hajósok rettenthetetlen lélekjelenléte óvta meg a visszavándorló utasokat az őket fenyegető katasztrófa rémségeitől, hogy baj nélkül térhettek vissza régenvárt otthonukba.

A bécsi igazságügyi palota és az ezzel egyidejűleg felgyújtott birodalmi posta-épület és a Lichtenfels-utcai rendőrszoba égése.

A „Tűzrendészeti Közlöny“ részére írta: Deutscher Gyula mérnök, a bécsi hiv. tűzoltóság tanácsosa.

A lelketlen izgatók által felkorbácsoló nép hangulatának kitörése meggondolatlan cselekedetekre ragadja az utcán összeverődött tömeget, melynek tombolása rendszerint értékek és vagyonok elpusztításában nyilvánul. A törvényes rend korlátait áttörő forrongó elemek rombolási műveleteinek egyik legrégebbi és leghathatósabb eszköze minden időben a tűz volt, mely rövid néhány óra alatt képes elpusztítani mindazt, amit dolgozók több évi fáradságos munkával alkottak.

Igy történt ez az 1927. év július 15-én ki-tört utcai zavargások alkalmával is, amidőn felelőtlen elemek három helyen is gyújtogatással igyekeztek haragos szenvedélyeik szabad folyásának érvényt szerezni, amikor is a legnagyobb kárt az igazságügyi palotának erőszakos felgyújtásával okozták.

Ezen értékes épületet 1878–81-ik években A. v. Wielmans műépítész építette, melynek költségei a 30 millió arany koronát meghaladták. A négyszögben (115 × 80 m) emelt palota meg lehetőségen egyarányú homlokzatain és traktusain belül 4 udvar és egy tágas csarnok foglal helyet. A főbejárat a Schmerling-tér felől vezet a csarnokba. Ezen az oldalon vannak a fölépcsők is, melyek a csarnokot körülvevő karzatokra vezetnek. Az épület 3 emeletes, mely fölött még padlásszobák foglalnak helyet; lefelé alagsor és pincehelyiségek húzódnak mindenütt a felső helyiségek alatt.

Az épületnek mind a 4 emeletét a hivatalok helyiségei foglalták el, míg az aránylag kicsiny udvarok körül, az alagsorban, az alkalmazott altisztek lakásai húzódtak meg. Az 1000 m²-nyi területű udvarok levonásával, a beépített területet 8000 m²-nyire lehet becsülni. A főbejáraton kívül még 3 tágas bejárat vezet az épület belsejébe.

A palota főhomlokzatán, a főbejárat felett, egy hatalmas Attika (a homlokfal felfelé való meghosszabbítása eresz nélkül) van kiképezve, mely mögött a padlástér egy magas, kúpfedelű építménnyé szélesedett ki. A sarokoszlopok kúpalakú tornyot viseltek, míg a 3 mellékbejárat mind-egyike felett, a szélesbített tetőn, szintén egy-egy kisebb Attika volt kiképezve. Az épület monu-mentális szobrász- és kőfaragó-művekkel volt ékesítve; a főpárkányok, a kapuk, ajtók és az ablakok keretei, valamint az erkélyek és az oszlopok is, mind márványból voltak alkotva.

Az utcai tüntetés 1927 július 15-én d. e. 9 óra 45 perckor a városháza előtt kezdődött, mely eleinte néhány rendőr megtámadásában nyert kifejezést; de mihamar a Lichtenfels-utcai rendőr-őrszobának megostromlása következett. A rendőrség hivatalnokait, fegyvereiktől megfosztva, tetteleg bántalmazták és az őrszoba berendezését felgyújtották. Az épület nehéz tölgyfakapuját a tömeg szétrombolta, majd a házba és a lakásokba hatolva, a rendőröket halálra keresték. Ezek egy része még idejében elmenekült, illetve elrejtőzött, akik közül többeket a tűzoltóság később mentőkötélen a szomszédudvarba lebocsátott. Egyébként a tűzhöz érkezett tűzoltóságot az elkéseredett és félrevezetett tömeg hátraszorította és az oltás végzésében erőszakos beavatkozásával akadályozta.

Hosszas alkudozás után a józanabb elemek segítségével sikerült a Lichtenfels-utcában levő két tűzcsapról szerelt 3 vízvezetéki sugárral a tüzet elnyomni. A lépcsőházba és a lakásokba behatolt sűrű füst miatt 18 menekült rendőrt (ezek közt 3 nehéz sebesült) és 2 polgári személyt biztonságba kellett helyezni; míg egy asszonyt tololétrán, mentőkötél segítségével lehetett csak lehozni.

Ezalatt, úgy tíz óra tájban, néhány tüntető az igazságügyi palotába nyomult és ott fosztogatni és gyújtogatni kezdett. Majd emeletről emeletre járva, az irodák szekrényeit és polcait felborították és azokat a benzinnel vagy petróleummal leöntött iratok halmazaival együtt felgyújtották. Elsősorban a földszinten és az alagsorban levő levéltárak berendezésével és aktacsomóival végeztek. Ezenközben egy csoport tüntető az épület gyúlékony berendezési tárgyait az utcára hordta és azokból máglyát rakva, felgyújtották; annak égő darabjait pedig a bezúzott ablakokon át az alsó emeleti helyiségekbe dobálták.

Megállapítást nyert azon körülmény is, hogy amidőn 12—14 óra közt a tűzoltóság a vész helyére vonult és a nagyobb karhatalmi erő segítségével végre argumentálisan beavatkozhatott, ekkor már nemcsak az összes emeletek helyiségeiben dúlt a tűz, de még ezután is akadtak besurranó gyújtogatók, akik gonosz munkájukat tovább folytatták.

Kezdetben a tűzoltóságnak az oltáshoz ki-rendelt erőit, bármely oldalról igyekeztek is az égő épületet megközelíteni, a fékevesztett tömeg erőszak alkalmazásával és fegyveres fenyegetésekkel akadályozta meg abban. Egyes tűzorségek mindent elkövettek, hogy bármilyen úton-módon az igazságügyi palota közelébe férközhessenek. De minden fáradozásuk hiábavalónak bizonyult, mivel megfelelő fegyveres karhatalom segítségével nélkül mit sem lehetett tenni. Még a polgármas-ter és a város több tekintélyes személyének közbe-lépése sem változtatott a helyzeten. A tűzoltóság néhány elszánt emberének azon kísérlete, hogy az udvarok 4 és a folyosók 12 tűzcsapjáról szerzett sugarak segítségével az épület belsejében dúló tüzet megfékezék, meghiusult, amennyiben a belül garázdálkodó tüntetők a nyomótömlőket részben elhurcolták, részben pedig szétvagdalták. Több tűzoltó hiába öltötte magára a védőőrök (Schutzbundler) egyenruháját, mivel minden fá-radozásuk hajótörést szenvedett. Egyébként ezen időtáiban már e tűzcsapokról nyerhető gyen-genyomású vízvezetéki sugarakkal az elhatalma-sodott tüzvészt elnyomni úgysem lehetett volna.



A felgyújtott igazságügyi palota ostromállapotban.

Ezenközben az a hír terjedt el, hogy a Múzeum-út felőli oldalon az égő épület 2-ik és 3-ik emeleti ablakaiban segítségért kiáltozó nők mutatkoztak. Erre további tololétrák rendeltettek a helyszínére. A tömeg lecsitításával nagy nehezen sikerült egy létrát a kérdéses ablakok egyikéhez irányítani; de a tüntetők a tűzoltók felhatolását erőszak alkalmazásával meghiusították; a tömlő-orsót pedig elhurcolták. Néhány védőőr-egyenruhás tűzoltónak mégis sikerült e létrán a veszélyeztetett helyiségekbe feljutni. Nők azonban az épületben található nem voltak. Ezt a rövid idő-közben használta fel néhány tűzoltó arra, hogy a lépcsőkön az épület felső emeletére igyekeztek felhatolni; de a nagy hőség miatt már csak a harmadik emeletig jutottak felfelé.

Végre felfegyverzett erősebb rendőri karhatalommal sikerült a Múzeum-utat megtisztítani, amire a tűzoltóság szereivel az égő épülethez férközhettek.

És bár az általános támadási műveletek teljes befejezést nyertek már, — az oltás hatásos megindulása után mihamar — mégis elakadtak a sugarak, mivel az ismét felülkerekedett és előre-nyomult tömeg a nyomótömlő-vezetéseket elvagdosta; majd az igazságügyi palotába hatolva, a tűzoltókat megtámadta, úgyhogy a tűzoltócsapat-

nak sietve hátrálni kellett; míg egyesek horoglétrák segítségével menekültek meg.

A tüntetők egyébként azáltal is meddővé tették a tűzoltóság fáradozását, hogy színleg a tömlőfektetések körül segédkeztek; amikor azonban azokban a víz megindult, szétvagdoszták a vezetékeket. Emellett messze körzetben kinyitották az utcai tűzcsapokat, hogy vízhiányt idézzenek elő. Akadtak olyan tüntetők is, akik a fecskendő működésbe hozatalát megengedték ugyan, de lövéssel fenyegették meg a gépkezelőket, ha a szivattyú olajozását eszközölni próbálták. Mindenesetre szerencsésnek mondható azon körülmény, hogy a sok lövöldözés közepett egy tűzoltó sem sérült meg. A tűzoltószerekbe hatolt lövési nyomok a tanubizonyosságai annak, hogy mily veszélyben forgott az elszánt csapat.

lásával a tűzoltóság egyes őrségei az oltáshoz alaposan hozzáfoghattak, mivel a motorfecskendők már előzőleg a távolabb fekvő tűzcsapoknál foglaltak állást és a párosával fektetett tömlővezetékek vízzel megtöltettek, míg a megszállott térségen áthaladó vezetékek szükség szerint az osztók csapjai segítségével elzárattak.

Mint hogy az összes emeletek helyiségei lángban állottak, minden erőnkkel az alsó emeleteken mindinkább terjeszkedő tűz oltására törekedtünk, hogy a lépcsők útján a felső emeleket megközelíthessük. A lépcsőházakban egyébként oly pokoli hőség uralkodott, hogy az olt tartózkodás kibíratatlan volt. Ennek következtében több tűzoltó többszörös égési sérülést szenvedett.

Este 18 óraker az emeleteken $5 \times 1000 \text{ m}^2$ nyi felület állott lángokban és a tűz még mindig továbbharapódzott. A beomlott mennyezetek nyomában az egymás feletti helyiségek egy égési térré olvadtak össze. Majd a tetőgerendázat kitérése következtében a tetőpárkányok szakaszonként zuhantak a mélybe, összezúzva az erkélyeket és megnehezítve a csövezetők legfontosabb állásait, sok tűzoltót megsebesítettek és a felállított tololétrákat is megromgálták.

Az égő épületbe vezetett nyomótömlőket a reájuk zuhanó törmelékeltől a föléjük helyezett kerti padokkal védtük meg. Érdekesnek mutatkozott azon jelenség, hogy a kenderből készült nyomótömlők a szikraesőnek és a reájuk zuhant égő gerendáknak jobban ellentállottak, mint a mézgázott tömlők, melyek a reájuk hullott zsaratnokok hatása következtében elégték.

Igen nehéz helyzet állott elő az épületet körülvevő széles járda miatt, amennyiben a 30 méteres Magirus-létrákat lehetetlen volt a tetőnek támasztani; így néhányszor megesett, hogy ezek külső kerekeikkel a levegőben lebegtek. És bár a tűzoltóság emberi erőt meghaladó kitartással dolgozott, amennyiben 8 tűzcsap által táplált 8 motorfecskendő 28 sugarával küzdött a lángtenger ellen, este 21 óraker a tűz még mindig a legnagyobb mértékben tombolt. Szerencsére a tűz más épületekre nem terjedt át, mert a lakosság a közelben levő háztetőkön buzgón őrködött. Végre, éjfél felé, az északnyugati és déli oldalon lehetőségessé vált az épségben maradt lépcsőkön az épületbe és az emeletekre előnyomulni.

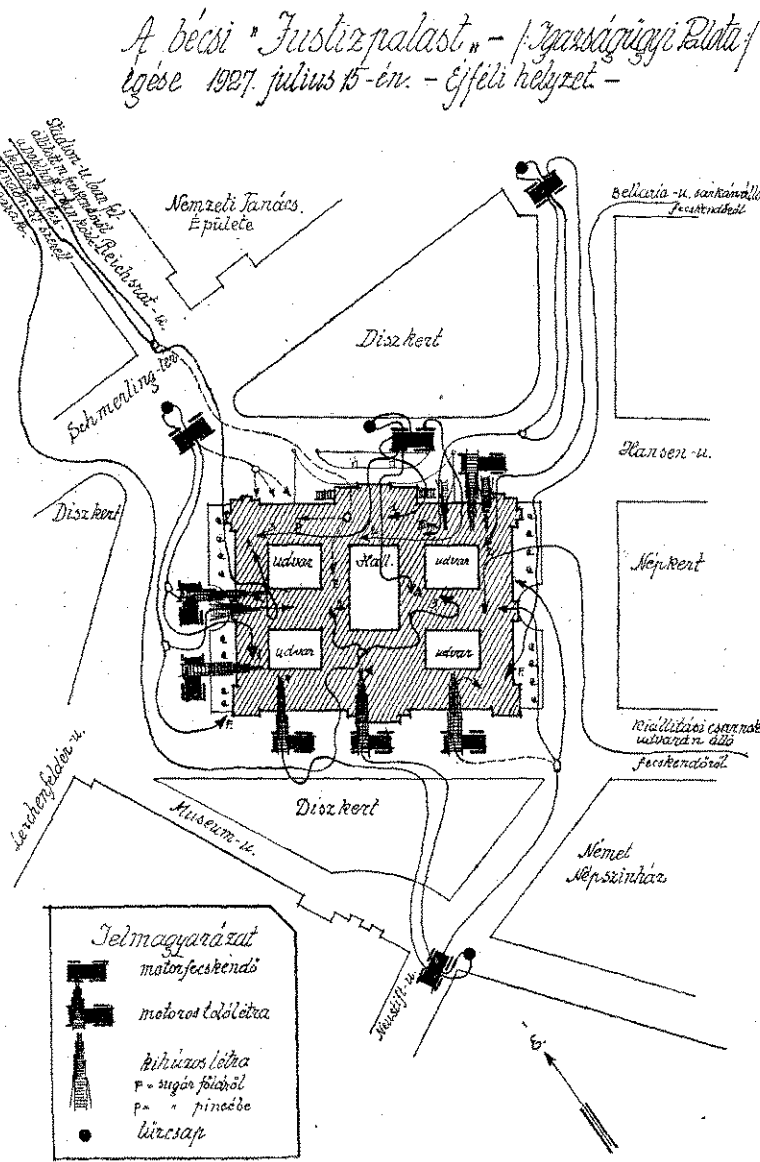

E zűrzavaros állapot körülbelül még háromnegyedóraig tartott, amidőn a tűzoltóság végre a lángban álló palotát megszállhatta. Sajnos, ekkor már belső támadásra gondolni sem lehetett, úgyhogy kívülről, részben a földről, részint létrákról történt az oltás további menete, mely látvány, a Bécsben megszokott belső támadásokhoz viszonyítva, szokatlannak mutatkozott.

Éz alatt a tűz már a márványterem feletti nagy kúpfedelet is elemésztette, mely beomlásával keresztülörtte a mennyezetet és a lezuhant égő gerendázat e helyiség berendezését is lángba borította. A most már felszabadult térség felhasználá-

Ezenközben az épület nyugati oldalán még egy koncentrált támadást kellett intézni, mert hirtelen, valamennyi emelet ablakaiból egyszerre csaptak ki a lángok, amiért is 3 tololétrán és 2 kihúzó létrán való felhatolással újabb sugarakat kellett alkalmazni, melyeket a sötét és füsttel telt lépcsőház felől vezetett tömlővezetékek sugarai belülről támogattak. A 12 órán át szakadatlanul küzdő tűzoltócsapat, melyet néhány szabadnapos tűzoltó is támogatott, újra, meg újra felvette a harcot a makacsul kitartó tűzzel, amíg végre július 16-án, reggel 2 óraker sikerült végleg urává lenni a helyzetnek. Ezzel az ember-

feletti munkával azonban nemcsak a tűzvész megfékezése, de e hatalmas palota jelentékeny részének és értékes berendezésének a végső pusztulás elől való megmentése is sikerült.

Július 16-án reggel ismét nyugalom és békesség honolt Bécs városában. Ámde a felkelő nap az egy nappal előbb még büszkén emelkedő palotának már csak kiégett, kormos falaira vetette fényét. Épségben sikerült megmenteni az épület azon traktusát, melyben a főtörvényszék és főügyészség foglaltak helyet; azonkívül számos iroda, lakás és a nagy csarnok, vagyis a palota helyiségeinek egyharmada, végül a Volksgarten-út és a Schmerling-tér felőli oldalon a tetőzet is sértetlen maradt.

Értékes jelentőségűnek mondható a telekkönyvek lajstromának megmentése, nemkülönben a pénztár helyiségeinek épségben maradása is, a tüntetők egy részének nem csekély bánatára, akik ez úton igyekeztek pénztelen állapotukon segíteni. Egyébként mi sem igazolja jobban a tűzoltóság rettenthetetlen ügybuzgalmát, minthogy 38 őrmester (Brandmeister) és több tűzoltó megsérült, akik közül néhányat kórházba kellett szállíttatni.

Mialatt a tűzoltóság az igazságügyi palota megmentésén fáradozott, a zavargó tömeg egy része a Strozzi-út 8. sz. alatt levő „Reichpost” épülete elé vonult, amelynek helyiségeibe behatolva, gyűjtogatni kezdett. E tüzesetről a tűzoltóság 13 óra 7 perckor értesült, amire a központi őrségnek egy teljes szakasza 1 motorfecskendővel és 4 szerkocsival a vész helyére vonult. Minthogy e tűzország parancsnoka attól tartott, hogy a tüntetők az odavezető legrövidebb útvonalat el fogják

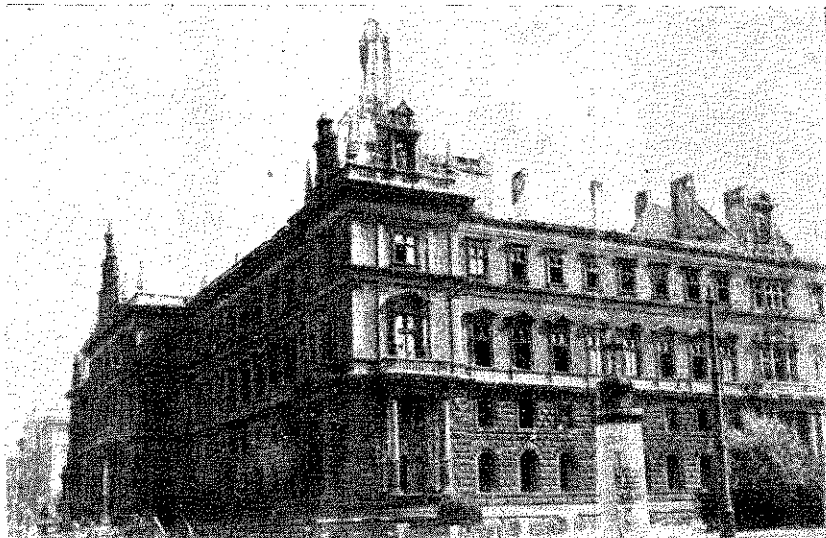

Az igazságügyi palota északnyugati oldala, a tűz eloltása után.

zárni, így kerülő úton, a Florián-Lange-utca és a Josefstädter-út felől kísérelte meg az odaférközést. Ez úton el is jutottak a Strozzi-utcának 16. sz. háza elé; tovább azonban nem mozdulhattak, mivel a Lerchenfelder-út felől a szembenjövő tüntetők az utat elállták.

Már innen is látható volt, hogy a birodalmi postaépület első emelete lángban áll. A kisugárzó hőségtől pedig a szemközt levő házak teteje gőzölgött, úgyhogy azok kigyulladására rövid idő kérdése volt, amely körülményre a kivonult tűzoltótiszt a tüntetőket figyelmeztetett is tette. Ily módon sikerült elérnie azt, hogy a józanabb elemek a tűzoltóságot a tűz színhelyére bocsátották. Ez időtájt egyesek azt kiáltották, hogy az égő épületben még 2 nő tartózkodik, amire a vezénylő tűzoltótiszt telefon útján a központból még 2 motorfecskendő kirendelését kérte.

A Lerchenfelder-út 43. sz. ház előtt állást foglalt motorfecskendőről szerelt két tömlővezeték sugarával a tűzoltóság az égő épület utcafelőli oldalán támadott, míg az oltószakasz parancsnoka a szerkocsi feles tűzoltóival a veszélyben forgó nők megmentésére a IV. emeletre sietett. Minthogy a gyűjtogatók az égő földszinti helyiségeknek a lépcsőházba nyíló ajtókat társa hagyták, oly sűrű füst töltötte meg azt, hogy kérdésessé vált, nem-e történt gyűjtogatás az épületben levő lakásokban is? A felső emeletek helyiségeinek átvizsgálása közben kiderült, hogy a II. emeleten egy fából készült akna égett, mely a felvonó egyensúlyberendezésére szolgált. Amennyiben a tűzoltóság ennek égését idejében fel nem fedezi, úgy a tűz a lakásokra is átterjedt volna.

A mentési műveletek alatt az oltás vezetése egy őrmesterre bízott, miközben az udvari traktusba hatolt tűzoltóknak sikerült a negyedik emeleten rekedt 2 nőt az égő épületből kimenteni.

A tűzoltósággal egyidejűleg az égő épületbe tüntetők is benyomultak és a gépház ablakait bezúzva, ismét gyűjtogattak. E tüzesetnél is rendkívül megnehezítette az eredményes oltás menetét a tüntetőknek az a garázda viselkedése, hogy a kifektetett és nyomás alatt álló tömlőket elvagdosták. A lépcsőházba beállított 3-kerekű tüzeti autót pedig a pincelécson ledobták. E gép benzintartányának megvizsgálását eszközlő tűzoltók ugyan e helyen, a pincelejárát aljában, egy súlyosan megsebesített rendőrt találtak, akit a segítségül hívott mentők vettek gondozás alá. Az oltási művelet folyamán a sugarak száma 5-re szaporították, úgyhogy 14 óra 29 perckor a tüzet sikerült eloltani.



Az igazságügyi palota kiégett levéltára az alagsorban.

Bécs ezen külvárosa csaknem mind földszintes házból áll, melyek építkezési módja falusias jellegű. A Schmidgunst-utca 18-as számú házát a 20-as számtól deszkafal választotta el; ez utóbbi lakóépülethez tartozó pajták, valamint a 24. sz. ház határfalai is deszkából valók voltak. A 22. sz. ház udvarfelőli épületszárnyának zsindeleteteje párhuzamosan haladt a 24. sz. ház udvara felől

A tűznek körülbelül 1000 m² tetőzet, nagymennyiségű gabona és takarmány esett áldozatul. A tűzvizsgálat kiderítette, hogy a tűz kitörése napján délelőtt a Schmidgunst-utca 20. sz. házhoz tartozó pajtába kékébe kötött rozst és zabot szállítottak. A tűz valószínűleg ez alkalommal vagy közvetlen azután törhetett ki, mely valószínűleg nyílt láng útján, annak gondatlan kezelése által keletkezett. Emberéletben és állatban nem esett kár. A tűzkár 200.000 schillingre becsülhető, melynek legnagyobb része biztosítás útján megtérül.

Az oltási műveletek folyamán használatban volt 78 darab 20 méteres nyomótömlő, 4 motorfecskendő, 6 horoglétra és mindenemű bontó és egyéb eszköz.

A tűz oltására felhasznált vízmennyiség 80 m³ volt.

A messze távolból is látható lángok és a hatalmas füst felszállása által figyelmessé lett Albera község önkéntes tűzoltósága is a tűzhöz vonult, mely a bécsi hivatásos tűzoltóság egyik fecskendőjéről szerelt és elosztott tömlővezeték sugarával nemcsak hogy a tűz oltása körül nagy buzgalommal tevékenykedett, de a takarítási munkálatokból is alaposan kivette a részét.

E tüzesetnél, bár az égő épületek és azok viszonyai falusi berendezésűek voltak, a tűzoltóság helyzete mégis eltérő volt a vidéken előforduló hasonló tűzveszedelmeknél tapasztalható állapotokhoz képest. Bécs város vízvezetéki hálózata ugyanis a külfeltekre is ki van terjesztve s így a tűz oltási céljaira elegendő tűzcsap állott rendelkezésre.

Jelen esetben tehát a legtöbb községben fennálló vízhiánnyal nem kellett küszködni a tűzoltóságnak és a felvonult nagy erő közbevetésé-

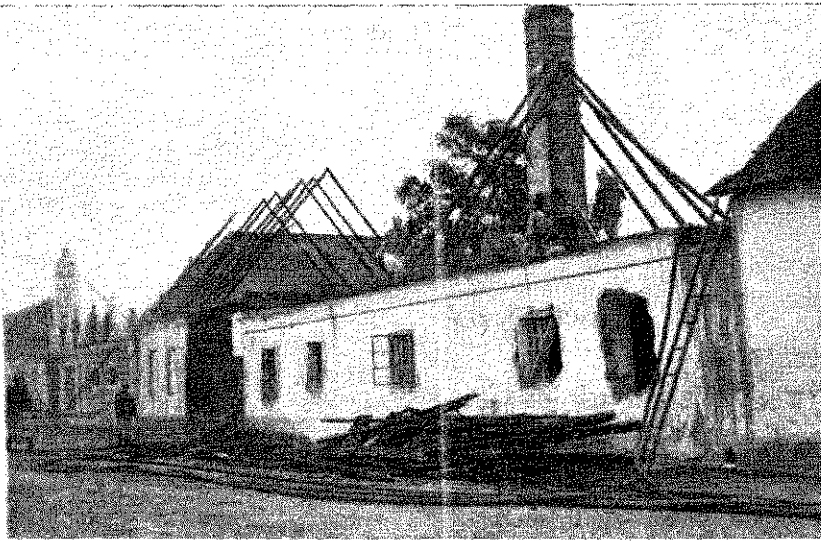

A Schmidgunst-utca 20. és 22. sz. ház égése kívülről, a takarítási munkálatok befejezése időszakában.

közvetlen határos szárnyával, miáltal a két épület között semmiféle tűzbiztos elhatárolás nem állt fenn.

A tűz terjedése és dülása egyébként oly rohamos volt, hogy mire az első tűzország a vész helyére érkezett, a Kamera földesgazda tulajdonát képező ház már teljesen, a Roth földesgazdáé pedig legnagyobb részét leégett. A veszélyeztetett épületek legnagyobb része faszindellyel volt fedve és mivel a gabonával és szénával zsúfolásig telt pajták a lakóházak tőszomszédságában épültek, továbbá: mivel az aznap dühöngő nyugati szél az egész Schmidgunst-utcát és annak környékét valóságos szikraesővel borította el, a helyzet igen komolynak volt tekinthető.

A motorfecskendők gyors és hatásos sugarainak beavatkozása azonban megakadályozta a tűz továbbterjedését. A tűz színhelyén 4 tűzcsap által táplált, 4 motorfecskendőről szerelt 8 tömlővezeték 8 sugara és egy ötödik tűzcsapról szerelt 2 vízvezetéki sugár állott működésben. A támadás végrehajtása a feltüntetett helyszíni vázlatból megérthető.

Ezenközben az oltási műveletek annyira előrehaladtak, hogy 16 óra 25 perckor a központnak már azon jelentés volt leadható, hogy: „a tűz lokalizálva van” és 17 óra 4 perckor pedig, tehát másfél óra múlva, hogy: „a tűz eloltatott”. A nélkülözhető őrsek bevonulása után, az égő szalma szétszedése és a takarítási munkálatok elvégzésére 19 óra 18 percig nagyobb erő maradt még a tűz színhelyén. Ez időtől fogva másnap este 20 óra 6 percig csak kisebb létszámú őrsek fejezték be a tűz végleges eloltását.

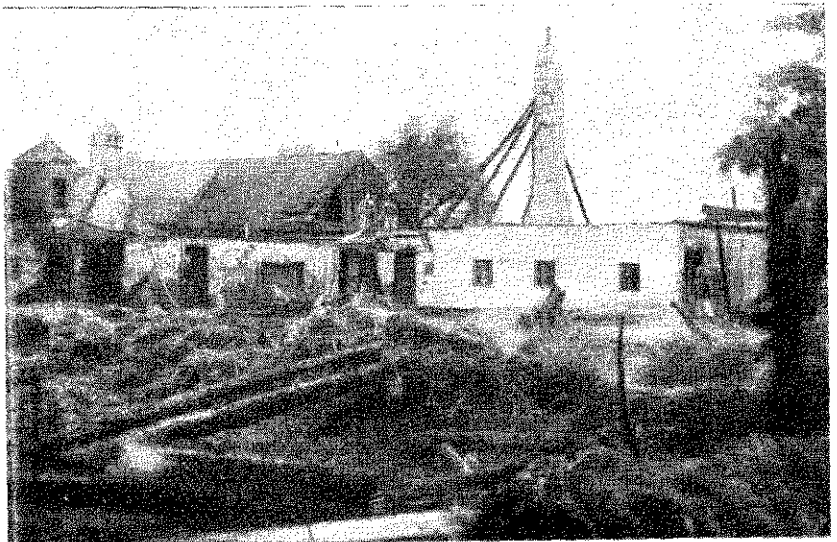

A Schmidgunst-utca 20. sz. ház égése az udvar felől, a takarítási munkálatok végén.

vel az oltás sikeres eredménye mihamar észlelhető is volt. A tűz támadási művelete, adott esetben, egyszerű megoldás alapján eszközöltetett. Egyébként a tűz pusztító hatásának szabályai mindenhol egyformán érvényesülnek, csak az oltási viszonyok különböznek.

RENDELETEK.

A m. kir. belügyminiszter 302.255/1927. VIII. B. M. sz. körrendelete valamennyi törvényhatóság első tisztviselőjének a „Tűzrendészeti Közlöny“ c. szaklap ajánlása tárgyában.

A jövő év januárjában tűzrendészeti szakközegem, a Magyar Országos Tűzoltó-Szövetség kiadásában havonként megjelenő „Tűzrendészeti Közlöny“ című szaklap, ötvenedik évfolyamába lép. Ez a félszázados mult is bizonyossága annak, hogy a szaklap a tűzrendészeti szakkérdések beható tárgyalása és az időszerű események ismertetése révén a tűzrendészeti hatóságoknak és a tűzrendészet iránt érdeklődőknek hasznos segédeszköze.

Mivel tehát a Szövetség hivatalos lapja útján is olyan közérdekű munkásságot fejt ki, mely a legmesszebbmenő támogatásra érdemes, a 161.748/1926. B. M. sz. körrendelettel is lehetővé tettem, hogy a „Tűzrendészeti Közlöny“-t a községek és városok háztartásuk terhére megrendelhesék, illetőleg e szaklap árát is a többi hivatalos lap előfizetési árával együtt számolhassák el.

Meggyőződése, hogy a szaklap a jövőben is multjának megfelelő szellemben fogja hivatását betölteni s értékes szakközleményeivel hathatósan elő fogja mozdítani a tűzrendészet jószágához, a tűzoltói intézmény korszerű fejlesztéséhez, a bajtársi szeretet és együttműködés ápolásához fűződő országos érdekeket.

Éppen ezért a „Tűzrendészeti Közlöny“-t azal ajánlom Címed szíves figyelmébe, hogy arra a tűzrendészet iránt érdeklődők figyelmét is felhívni szíveskedjék. Ezenkívül azonban azt is kívánatosnak tartanám, ha a szaklapra — miként eddig — a városok és községek háztartásuk terhére az 1928. évre is előfizetnének.

A lap előfizetési ára évi 6 (Hat) pengő, melyet a Magyar Országos Tűzoltó-Szövetséghez (Budapest, VII., Rákóczi-út 38. sz.) az 57.454. csekkszámra kell küldeni.

Felhívom Címedet, hogy ez ügyben tett intézkedéséről 30 nap alatt tegyen hozzám jelentést.

Budapest, 1927. december hó 6-án.

Scitovszky s. k.

SZÖVETSÉGI ÜGYEK.

1860/1927. sz.

Körlevél

a vármegyei szövetségekhez és tagtestületekhez.

Országos szövetségünk éve a naptári évvel azonos. Az összes tagdíjak tehát 1928. január 1-vel esedékessé válnak. Ezen időpontban fizetendő az országos szövetség tagdíja, a Segélyzőpénztár tagdíja és a „Tűzrendészeti Közlöny“ előfizetési díja. Mindegyiknek van saját csekkszáma s így legelőnyösebb az összegeket az illető csekkszám alatt postára adni. Az orsz. szövetség csekkszáma: 23.297; a Segélyzőpénztáré 57.453; a „Tűzrendészeti Közlöny“-é 57.454. Kívánatra ily csekklapokat, továbbá a Segélyzőpénztári bejelentésekhez névsor-úrlapokat díjmentesen küldünk.

Az orsz. szövetség tagdíjainak táblázatát leközöltük a „Tűzrendészeti Közlöny“ 1926. évi 9. számában 3320. sz. hirdetésményünkben s egyben felhívtuk a vármegyei szövetségeket és közvetlen tagtestületeket, hogy küldjék be tagtestületeik névsorát, a községi lakóházak számának feltüntetésével (az 1926. évi helységnévtár adatai szerint); ahol pedig vármegyei szövetség nem működik, ott jelentkezzenek az egyes testületek közvetlenül. Sajnos, e felhívásnak nem minden vármegyei szövetség és testület tett eleget s így újból kell őket figyelmeztetni arra, hogy szolgálati érmeiket csak az kaphat, a Segélyzőpénztárnak csak az lehet tagja, aki már tagja az orsz. szövetségnek.

A Segélyzőpénztár tagsági díja évenként és fejenként 20 fillér, amely összeg az év első napján előre fizetendő, mert a díj befizetése nélkül a belépés nem érvényes és baleset esetén az illető segélyt nem kaphat. Figyelmeztetjük a parancsnokságokat újból arra is, hogy minden balesetet, szolgálatból eredő betegséget azonnal be kell jelenteni, az eseteleírást mellékelni, az orvosi zárjelentést pedig pótlólag beküldeni, megjegyezvén, hogy mindezen iratok bélyegmentesek. Évközi belépések — amennyiben a bejelentett létszámot nem haladják meg, — úgyszintén kilépések is, levelezőlapon jelenthetők be és újabb díjfizetés csak esetleges létszámtöbblet után eszközölendő. Tekintettel a

csekély 20 fillér évi befizetésre, a segélyzőpénztár csupán a munkaképtelenségi napokra adhat megállapított napisegélyt (2 P), ellenben orvosi, gyógy-, kórházi és egyéb költségeket nem vállalhat.

A „Tűzrendészeti Közlöny“ előfizetése ugyan csak január 1-vel újítandó meg, mert késedelmes előfizetőknek nem garantálhatjuk azt, hogy az előző számokat utánküldjük. Az előfizetési ár változatlanul évi 6 P, (kivételesen félévi 3 P). A küldési cím világosan és olvashatóan adandó meg.

Budapest, 1927. december 3-án.

Breuer Szilárd sk.
alelnök.

Nagy Sándor sk.
főtitkár.

Felhívás.

A 230.000/1925. B. M. rendelet 11. §. utolsó bekezdése szerint minden község (város) az önkéntes tűzoltóság tagjait baleset ellen segélyzőpénztárunknál biztosítani köteles.

A folyó évben megjelent 1927. V. t.-c. 45. §. pedig elrendeli, hogy minden város és község köteles a szükségleteinek megfelelő tűzrendészeti kiadások fedezetéről költségvetésében gondoskodni.

Ezek alapján felkérjük az összes tagtestületeinket és a községi elöljáróságokat, hogy úgy az önkéntes, mint a köteles tűzoltókat baleset ellen biztosítani szövetségünknel el ne mulasszák, mert mindnyájunkat, de tűzoltóinkat fokozottabb mértékben érheti a baleset.

Van szerencsénk ez alkalommal értesíteni, hogy segélyzőpénztári alapszabályaink értelmében a biztosított tűzoltónak tűzoltói szolgálata közben ért baleset, vagy betegségből származó munkaképtelenség esetén minden napra 2 pengő segélyt utalunk ki személyenként és évenként fizetendő 20 fillér biztosítási díj ellenében.

A biztosítási díj olyan minimális, hogy minden város és község vezetősége súlyos és pótolhatatlan mulasztást követ el, ha tűzoltóit baleset ellen nem biztosítja.

A biztosítási díj egy „Kimutatás“ kíséretében az 57.453 számú postatakarékpénztári csekk-számlánkra fizetendő be.

A „Kimutatás“ nyomtatványt és a biztosítási díj befizetésére szolgáló csekklapot szövetségünk irodája (Magyar Országos Tűzoltó-Szövetség, Budapest, VII., Rákóczy-út 38. sz.) minden város és község előljáróságának, valamint tagtestületeinknek díjtalanul megküldi.

Budapest, 1927. évi november hó 7-én.

Hazafias és bajtársi üdvözléttel

Breuer Szilárd sk.
alelnök.

Nagy Sándor sk.
főtitkár.

A Magyar Országos Tűzoltó-Szövetség elnökségi ülése 1927. december 3-án. Az elnöki széket Breuer Szilárd alelnök foglalta el, aki gróf Széchenyi Viktor elnök és Erdély Ernő előadó távolmaradásának kimentéséről szóló értesítést bejelentette. Bejelentette továbbá, hogy Erdély Ernő azon indítványa tárgyában, hogy a hivatásos tűzoltóparancsnokok, illetve parancsnokok és a vármegyei tűzrendészeti felügyelők, az új közigazgatási törvénytervezet keretében hivatalból a törvényhatósági bizottság tagjai legyenek és ez ügyben a belügyminiszterhez küldöttség menesztésük, — gróf Széchenyi Viktor elnökhöz levélbeli kérdést intézett, melyre eddig válasz nem érkezett. Elnökség Erdély indítványát elfogadva, elnöknek levél útján ez ügyben való újabb felkérését határozta el.

Breuer alelnök előterjesztésére az elnökség Blasnek Hugó előadónak és Berti László ezredes, választmányi tagnak legfelsőbb helyről érkezett kitérítésük alkalmából való üdvözlését elhatározta. Mátrai Antal választmányi tagnak a pápa ő szentsége által adományozott kitérítését is bejelentette és a f. évi dec. 4-iki ünnepélyen leendő átadáson való részvételre az elnökség tagjait felhívta. Elnökség Mátrai Antal üdvözléséhez egyhangúlag hozzájárult.

Főtitkár azon bejelentését, hogy a f. évi augusztus 20-án, Székesfehérváron tartott orsz. választmányi ülés alkalmából a miniszterelnökhöz, a belügyminiszterhez és dr. Tomcsányi Kálmán miniszteri tanácsoshoz intézett üdvözlő táviratokra a köszönő válaszok beérkeztek, — az elnökség örömmel tudomásul vette. Bejelentette továbbá, hogy a Veszprémmegyei Tűzoltó-Szövetség közgyűléséről szóló jegyzőkönyv másolata beérkezett. Tudomásul szolgált.

Dr. Marinovich Imre alelnök Egerben és Kiszomborban tartott tűzoltótanfolyamok záróvizsgáján szerzett kedvező tapasztalatairól, továbbá a Tiszafüredi Önkéntes Tűzoltó-Testület 50 éves jubileumi ünnepén, ugyanez alkalommal és helyen megtartott Hévesvármegyei Tűzoltó-Szövetség közgyűlésének lefolyásáról, valamint a kerületi versenyek eredményéről szóló jelentését ismertette. Bejelentette továbbá a Budapesti Önkéntes Tűzoltó-Testület 20-ezredik éjjeli őrségének az orsz. szövetség nevében eszközölt üdvözlését, mely alkalommal szolgálati érmek kiosztását is végezte; végül a Ganz—Danubius waggongyár zárógyakorlatán észleltekről számolt be. Tudomásul szolgált.

Dr. Marinovich Imre Sztahó Xavér szegedi hiv. tűzoltónak József kir. herceghez intézett kérelme tárgyában ő fensége leiratát olvasta fel, — Papp Ferenc javaslatára az elnökség ez alkalomból József kir. herceghez köszönőlevél intézését határozta el.

Dr. Marinovich alelnök a Battonyai Önkéntes Tűzoltó-Testület egyik működő tagjának tüzeset alkalmával, szolgálat közben elszenvedett tetteleges bántalmazásából kifolyólag azon sérelméről tett

jelentést, hogy a szegedi kir. ügyész a tettessel szemben indított bűnügyi feljelentését azzal az indokolással utasította el, hogy „szolgálatban álló önkéntes tűzoltó hatósági személynek nem tekintendő“ és ez alapon, mint polgári személyen esett sérelemért, a büntető járásbíróshoz utasította. Az Országos Tűzoltó-Szövetség információja alapján a szegedi kir. főügyész, nevezett ügyész téves álláspontjának fennforgását elismerve, ezen körülményről az elnökséget átirat útján értesítette.

Elnök a lapkiadó-bizottság azon határozatát terjesztette az elnökség elé, hogy Mátrai Antal azon javaslata, mely szerint a „Tűzrendészeti Közlöny“ karácsonyi száma nagyobb terjedelemben jelenjen meg, teljesíthetőnek nem találta, mivel az ez évben használt jobb minőségű papír nagyobb költségei, az előfizetési díj csökkentése és az előfizetők számának kevesbedése miatt erre fedezet nincs. Tudomásul szolgált Kállay Imre lapkiadó azon jelentése is, hogy a múlt évben, a lap terjesztésének szempontjából, 3000 mutatványszám szétküldése a várt eredménnyel nem járt, amennyiben azok nagyrésze visszaküldetett. Bejelentette továbbá, hogy a hirdetési díjak fokának megállapítása körül a hirdetők részéről nézeteltérések forognak fenn. Breuer alelnök a kérdés rendezése szempontjából az elnökséget azon határozatára emlékezteti, mely szerint a lapkiadó-bizottságot annak idején a lapkiadásra vonatkozólag minden ügyben korlátlan intézkedési joggal ruházta fel, ennél fogva e vitás kérdés elintézésére is a kiadó-bizottság illetékes és hogy ez ügyben még e hó folyamán lapkiadó-bizottsági ülés fog tartatni, melynek összehívása iránt intézkedni fog. Tudomásul szolgált.

László István előadó azon indítványa, hogy az elnökség a vármegyei tűzrendészeti felügyelőkkel mielőbb közölje azon községek névsorát, melyek a Tűzrendészeti Közlönyre előfizetni nem hajlandók, egyhangúlag elfogadtatt.

Vass Lajos Rudolf előadó bejelentette, hogy a Künszentmártonban megtartott kerületi tűzoltótanfolyamon, mint előadó és az orsz. szöv. kiküldöttje, mindvégig résztvett, az elnökség tudomásul vette.

Dr. Marinovich Imre alelnök bejelentette, hogy Falusy Károly titkárral együttesen a Sashalmi Önk. Tűzoltó-Testület zárógyakorlata alkalmával, mely annak területén lévő állami lakótelepen folyt le, ugyanott tűzrendészeti szempontokból oly rendellenes viszonyokat észleltek, hogy azok megszüntetése érdekében a m. kir. népjóléti miniszteriumhoz ez ügyben, sürgősen összehívandó helyszíni tűzrendészeti szemle megtartása tárgyában, az orsz. szövetség nevében előterjesztést intéztek. A helyszíni szemle f. évi november hó 5-én tartott meg, melyen a Magyar Országos Tűzoltó-Szövetséget Nagy Sándor főtitkár képviselte. Az elsőfokú tűzrendészeti hatóság ez ügyben hozott határozatának felolvasása után az elnökség a jelentést tudomásul vette.

Dr. Roncsik Jenő előadó azon indítványa ügyében, mely szerint a 230.000/1927. B. M. rendelet kiegészítése tárgyában a m. kir. belügyminiszterhez oly értelmű felterjesztés intézessék, hogy a törvényhatósági joggal felruházott és a rendezett tanácsú városok 6 hónap alatt köteleztesenek tűzoltóságaik élére hivatásos parancsnok állítani, — Breuer alelnök bejelent, hogy a m. kir. belügyminiszterhez ily irányú felterjesztés intézése már megtörtént. Tudomásul szolgált.

Breuer alelnök bejelentette, hogy a mozi-tulajdonosoknak a filmek tartására vonatkozó

beadványa tárgyában a m. kir. kereskedelemügyi miniszteriumban értekezlet tartatott, melyre a Magyar Országos Tűzoltó-Szövetség meghívót nem kapott. Az elnökség ez ügyben a m. kir. belügyminiszterhez felterjesztést intézett — azírásban, hogy ezen ügy iratainak a m. kir. kereskedelemügyi miniszteriumtól való átkérése után — betekintés és véleményezés végett — a Magyar Országos Tűzoltó-Szövetségnek kiadassék. Tudomásul szolgált.

Papp Ferenc előadó bejelentette, hogy a m. kir. belügyminiszter a Magyar Országos Tűzoltó-Szövetségnek a Magyar tanyavilág közigazgatásának rendezésére szolgáló 33.307/1927. III. B. M. sz. körrendeletét azzal az utasítással küldötte meg, hogy a tanyai önkéntes tűzoltóságok megalkotása tárgyában javaslatot készítsen. Majd az elkészített tervezetet, dr. Roncsik előadó észrevételeivel együtt, felolvasta. Elnökség a javaslat felterjesztéséhez hozzájárult.

Főtitkár azon bejelentésére, hogy az éremszabályzat nyomtatott példányai teljesen kifogytak, elnökség annak 1000 példányban való újabb kinyomatását határozta el, melynek darabonkénti árának megállapítása irányában utóbb fog határozni.

A magyar revíziós liga azon átiratára vonatkozólag, melyben az Országos Tűzoltó-Szövetség két tagjának kiküldetését kéri, az elnökség a liga igazgatóságába dr. Marinovich Imre alelnököt és Nagy Sándor főtitkárt delegálta.

Dr. Roncsik Jenő előadó azon bejelentésére, hogy Debrecen sz. kir. város hivatásos tűzoltóságának az Országos Tűzoltó-Szövetség pénztárába fizetendő tagdíjának kiutalását megtagadta, Breuer alelnök ezen határozat megfellebbezésének megtörténtét igazolta. Tudomásul szolgált. Dr. Roncsik Jenő előadó azon javaslatához, hogy az Országos Tűzoltó-Szövetség tanszergyűjteményt létesítsen, az elnökség azon határozattal járult hozzá, hogy indítványozó a szükséges tárgyak összeírását készítse el.

Főtitkár Jancsó Kázmér jásznagykúnszolnok-vármegyei tűzrendészeti felügyelő panaszos beadványát ismertette, melyben az országos szövetség kiküldöttjének azon eljárását helyteleníti, hogy hivatalos helyszíni szemle megtartásának időpontjáról az illetékes tűzrendészeti felügyelő értesítést nem nyert. Elnökség ez ügyben úgy határozott, hogy a jövőben ily helyszíni szemlék megtartásának időpontjáról az illetékes vármegyei tűzrendészeti felügyelők értesítendőek.

A Budapesti Önkéntes Tűzoltó-Testület azon átirata tárgyában, hogy az orsz. szövetség tulajdonát képező és a nevezett önk. testület gondozása alatt levő egyenruha és felszerelési tárgyak évtizedek alatt teljesen hasznavehetetlenné váltak, az elnökség úgy határozott, hogy a ruhakészletet anyagi erejéhez képest megújítja, illetve kiegészíti. A jövőben azonban a tanfolyam hallgatóitól egyenként és tanfolyamonként 3 pengő használati díjat fog szedni.

Papp Ferenc előadónak a mozigépészek vidéken való képesítésére és a mozik tűzrendészetre vonatkozó javaslatát a belügyminiszterhez való felterjesztésre alkalmasnak találván, annak eszközölését elhatározta. Papp Ferenc előadó ezután a „Tűzrendészeti közigazgatás kézikönyve“ kivonatának kinyomatására beérkezett ajánlatokat ismertette. Az elnökség e kivonatnak 2000 példányban a szegedi Endrényi-nyomdában való kinyomatását határozta el; a megbízólevél kiállításával Papp Ferenc előadót bízta meg, a kefelenyomatok át-

nézésére pedig a szerzőn kívül Bencze István, Benda László és Erdély Ernő előadókat kérte fel. Papp Ferenc előadó bejelentette továbbá, hogy a „Tűzoltó-versenyszabályokat“ Bencze István, Benda László és Erdély Ernő észrevételeinek figyelembevételével átdolgozta és a kinyomatásra készen áll. Elnökség e bejelentést köszönettel tudomásul véve, a szabályzatnak 500 példányban való kinyomatásával a szegedi Endrényi-nyomdát bízta meg; a kefelenyomatok átnézésére pedig Bencze István, Benda László és Erdély Ernő előadókat kérte fel.

Vida Pál előadó a közoktatásügyi miniszterhez oly irányú felterjesztés intézését javasolja, hogy a leventék felsőbb korosztályai tűzoltói kiképezésben részesüljenek. Az elnökség ez ügyben úgy határozott, hogy a közoktatásügyi miniszterium III-ik ügyosztályának vezetőjével való érintkezésbe lépést tartja szükségesnek, melynek eszközölésére dr. Marinovich Imre alelnököt kérte fel. Több tárgy nem lévén, elnök az ülést berekesztette.

A Magyar Országos Tűzoltó-Szövetség segélypénztárának elnökségi ülése 1927. december 3-án.

Az elnöki székét Breuer Szilárd alelnök foglalta el, aki gróf Szécheny Viktor elnök, Dittrich József és Erdély Ernő előadók távollmaradásáról szóló értesítéseket bejelentette. Főtitkár a folyó évi augusztus hó 20-án, Székesfehérváron, az országos választmányi ülés alkalmával tartott évi rendes közgyűlésről felvett jegyzőkönyvet olvasta fel, mely észrevétel nélkül tudomásul vétetett. Főtitkár bejelentette továbbá, hogy az elmúlt elnökségi ülés óta hosszabb idő telvén el, az alapszabályok 15. § értelmében az elnökség orvosszakértőnk véleményezésének figyelembevételével, Hoos Károly rákosligeti tűzoltó részére 30 pengőt, Pozsár Rudolf sándorfalvai tűzoltó részére 24 pengőt, Tarditka János szécsényi tűzoltó részére 16 pengőt, Steiner Dező szécsényi tűzoltó részére 20 pengőt, Klinger Lőrinc pilisszentiváni szakaszparancsnok részére 40 pengőt, Tarr János soroksári csövezető részére 40 pengőt és L. Tóth Márton törökszentmiklósi tűzoltó részére 30 pengőt folyósított, mely utalványozásokhoz az elnökség utólagos jóváhagyásával hozzájárult.

Janicsek György óbudai hajógyári tűzoltó részére, aki szolgálat közben súlyos természetű alszártörést szenvedett, munkaképtelensége időtartamára az elnökség 250 pengőt utalványozott, mely összegből azonban az előlegkép folyósított 50 pengő levonását határozta el.

Bartók Sándor somogyzobi tűzoltó, aki 1927. február 15-én tüzeset alkalmával bal kezén égési sérüléseket szenvedett, — segély iránti kérelme teljesíthető nem volt, mivel a somogyzobi tűzoltóság a baleset megtörténtének időszakában a segélypénztár tagja nem volt és csak két héttel később lépett be a segélypénztár tagjai közé.

Pálinkás János abasári tűzoltóparancsnok segély iránti kérelmét az elnökség teljesíthetőnek nem találta, mivel igénylőnek a f. évi november 3-ikán történt tüzeset alkalmával állítólag szolgálat közben keletkezett lágyéksérve a csatolt orvosi bizonyítványok szerint oly jelentéktelen fokú volt, hogy munkaképtelenséget nem okozott.

Vámosi Ferenc iváni tűzoltó, aki 1927. április 5-iki tüzeset alkalmával állítólag meghült és régebben fennálló tüdőcsúchurutja ennek következtében súlyosbodott, úgy, hogy munkaképtelenné vált, segély iránti igényt jelentett be. Minthogy a bejelentéshez csatolt orvosi bizonyít-

ványból megállapítható volt, hogy igénylő ezen betegségét nem a kérdéses tüzesetnél szerezte, továbbá mivel ily beteg állapotban a tűzoltásban való közreműködés orvosilag tiltva van, az elnökség segély iránti kérelmét teljesíthetőnek nem találta.

Mikus Antal újpesti Wolfner bőrgyári tűzoltó részére, gyakorlat közben elszenvedett zúzdása következtében előállott 11 napig tartó keresetképtelenségének időtartamára, az elnökség 22 pengő segélyt utalványozott.

Végül Kocsis Tibor lajosmizsei tűzoltó részére, aki tűzoltás közben mellkasi zúzdást szenvedett, — az elnökség 16 napig tartó munkaképtelenségének időtartamára, — 32 pengőt utalványozott. Több tárgy nem lévén, elnök az ülést berekesztette.

A mentők szállítóeszközei.

Egy félszázad előtt még a világvárosokban is, hogyha az utcán, vagy máshol súlyosabb természetű baleset fordult elő, melynek megtörténte után a sérült a maga lábán a lakására vagy kórházba elmenni képtelen volt, nehéz helyzet állott elő. Akit ilyenkor bérkocsin el lehetett szállítani, az még jól járt, mivel jó lovak segítségével, ha kényelmetlen elhelyezkedés mellett is, mihamar módjában állott a szükséges orvosi segélyben és megfelelő ápolásban részesülni.

Ámde a mai fogalmak szerint elképzelhetetlen helyzet állott elő oly esetben, hogyha a súlyos sérült az előbb leírt módon szállítható nem volt. Ilyenkor a legközelebbi kórházban található kórházi kosárfonatos hordágyért kellett küldeni és a sérültet hosszú késedelemmel gyalogszerrel lehetett csak ugyanoda beszállíttatni.

A régi kórházi gyakorlatban emlékeztetéseket voltak azok az esetek is, amidőn az elszerencsétlenedett munkást hozzátartozói egykerekes talicskán tolták be a gyógyintézetbe. Faluhelyen pedig, még jelenleg is, az a beteg- és sebesült-szállítási rendszer áll fenn, hogy a vasúti állomásig vagy a szomszédos város közközházába szénával és ágyneművel jól kipárnázott parasztszekéren lépésben menet szállítják az erre szoruló, amelyben legalább a bérkocsi szűk férőhelyétől eltérőleg elég tűrhető fekhely áll rendelkezésre.

A jelenlegi lófogató mentőkocsik bizonyos fokig a régi hadsereg sebesültszállító kocsijainak utánpótlói. E primitív szerkezetű szállítóeszköz túlnyomórésze úgy volt konstruálva, hogy a kocsiülése kívül vasrudakon nyugvó szilárd fedél alatt kocsiház foglalt helyet, amelyre felül és alul párosával voltak a tábori hordágyak felfüggeszthetők.

E berendezésnek az volt az előnye, hogy a rossz, rázásos úton haladó kocsi zökkenéseit a hordágyon fekvők kevésbé érezték; emellett a négy hordágy a harctérről hozott sebesülteknek átfektetése nélkül volt a sebesültszállító kocsin elhelyezhető.

A tábori hordágy egyébként kisebb körzetben való betegszállítás céljaira jelenleg is elsőrendű eszköz gyanánt szolgál és annak csekély súlya és a sebesültek rázkódás nélküli könnyen szállíthatósága miatt nélkülözhetetlen eszköze minden betegápoló intézetnek.

A kerek hordágy hosszabb útra is könnyen eltolható: ennek rugói azonban már a rossz úton való rázást nem képesek ellensúlyozni.

Az első mentőkocsik zárt, kis ablakkal bíró és 2 kiszedhető hordágy elhelyezésére alkalmas szállítóeszköz gyanánt készültek. A párnázott és betölhető hordozó rudacsakkal ellátott hordágyak a kocsi mennyezetéhez rögzített 4 szij segítségével a rázás ellensúlyozása céljából a kocsi padjáról lebegőhelyzetbe felkapcsolhatók voltak. A sebesen haladó lófogató mentőkocsi előnyös és célszerű használhatósága a kórházi kosarakéhoz képest szembetűnően eredményesnek mutatkozott.

A mentőkocsikon a kényelmes és fekvőhelyzetben való szállítás lehetősége ez időtájt minden ily célt szolgáló jármű fölé emelte azt. Mindazonáltal a gumikerekek forgalombahozatala előtt e szerek rázása sokszor elviselhetetlen volt.

Úri betegek részére a luxussal berendezett mentőhintók szolgáltak, melyek nemcsak a kitűnő rugószerkezetükkel és pneumatikus gumikerekeikkel tették kényelmessé a szállítást, de azok egymásiká fűthető is volt.

A mentői szolgálatban a gyalogjáró embereknél tetemesen gyorsabban haladó lófogató mellett is, a nagyobb távolságban előfordult balesetekhez való kivonulás folyamán, mégis erősen éreztető volt, a vontató lovak lassú haladása, különösen olyankor, hogyha azok már, a reggeltől napestig való folytonos szolgálatban állásuk következtében, elcsigázott állapotba jutnak. Ilyenkor egy újabb, 3—18 km. távolba eső sürgős segélyt igénylő baleset színhelyére természetesen oly hosszú idő alatt kocognak el a fáradt lovak, hogy bizony nem egyszer, — a segítség későn érkezik.

A mentőállomások decentralizációja, nagyobb városokban ugyan, még a lófogatos világban is megfelelő volna és a sürgős segítségre szorulóknak hamarabb juthatnak volna szakszerű mentői kezelés alá. Ez irányban azonban csak a decentralizált tűzörsegekkel, kapcsolatban hozott mentői berendezéssel lehetett volna megfelelő eredményt elérni.

Az első automobilon megjelenésével, azonnal felmerült a nagy sebességgel haladó kocsiszerkezeteknek, a mentői szolgálatba való bevonása, melyek a tűzoltószerek, főként autófecskenedők konstruálásához viszonyítva, könnyebb feladat megoldása elé állította a mentőket. Az ily célból készülő mentőszernél, a lófogatók helyett, csak egy jó motorral ellátott alvázat kellett felhasználni és arra a megfelelő mentőkocsit rászerezni. A mentőknek ily autószerrel való gyors megjelenése, — még a távolabbi városrészekben előforduló baleseteknél is, — teljesítőképeségüket, hatalmas mértékben fokozza, mivel az előbb lófogatókkal, hosszú negyed és félórak alatt elérhető távolságokat, — néhány perc alatt képesek megtenni.

E tekintetben tehát, a mentők a tűzoltóságok automobizálásához hasonlóan, a motorikus vontató erőre való átérésük által, sürgős veszély esetén összehasonlíthatatlanul szőbb eredményeket képesek elérni, mint az azt megelőző időkben. Ámde az explóziós motorok érzékenysége és azok szerkezetében előálló hibák miatt, akárcsak a tűzoltó autószerkezetnél is igen könnyen előfordulhat, hogy a mentőautó kivonulásképtelenné válik, vagy hogy útközben elakad és annak kijavítása, illetve üzemképessé tétele hosszabb időt vesz igénybe. És ha csak egyetlen ilyen szer áll rendelkezésre, a mentők kivonulása lehetetlenné válik. Ennek a kudarnak pedig mindenképpen elejét kell venni. Ennélfogva vagy tartalék mentőautókról kell gondoskodni, vagy pedig a régi lófogató mentőkocsik egy részét is meg kell tartani és bármikorra kivonuló képes állapotba helyezni. A

mostani költséges lótarási viszonyok mellett, minden esetre célrányosabb tartalék mentőautók beszerzése, — a drága szénát és zabot fogyasztó lovak fenntartásánál.

Nem szabad megfeledkezni azonban azon körülményről sem, hogy úgy a tűzoltó, mint a mentőautók beállítása csak oly helyen tanácsos, ahol jó karban tartott utak teszik azt lehetővé. Ily szerekkel ugyanis, — kerékagyig érő homokban vagy sárban, — egyik célt sem lehet szolgálni.

Dr. Balogh Dezső.

H I R E K

Királyi díszérem. A belügyminiszter a tűzoltás és mentés terén 25 éven át kifejtett érdemes tevékenység jutalmazására alapított díszérem újabbán a következőknek adományozta: Zsigmond Kálmán parancsnok, Marton János szertáros, Simon Lajos és Török Mihály csövezetők, Toldi János Fülöp tűzoltó (Sótony), Kovács Gyula és Blazsek András (Budapest önk.), Zilling Lőrinc szakasparancsnok, Mayer Antal szertáros és Schnabl József tűzoltó (Tolna), Tóth Benjámin szertárnok és F. Sain Balázs tűzoltó (Hajdúszovát), Grill Géza parancsnok (Tabajd), Pletnits Ferenc dr. kormányfőtanácsos, testületi elnök (Cell-dömölk).

Kitüntetés. *Mátrai Antal* tűzoltószergyarost, a Magyar Országos Tűzoltó-Szövetség választmányi tagját, a Budapesti Tűzoltó-Szövetség alelnökét, a Budapesti Önk. Tűzoltó-Szövetség alelnökét, a Budapesti Önk. Tűzoltó-Testület parancsnoksági és a „Tűzrendészeti Közlöny“ kiadóbizottsági tagját XI-ik Pius pápa Ő szentsége a hitélet elmélyítése körül kifejtett fáradhatatlan munkásságának, játékonyságának és emberszeretetének elismerésül, a Szent Gergely-rend lovagkeresztjével tüntette ki. Ennek a jólmegérdemelt kitüntetésnek átadási ünnepélye f. évi december hó 3-án d. e. 1/2 10 órakor az I. ker. hengermalomúti elemi iskolának ez alkalomra kápolnává átalakított tornatermében folyt le, melyet az egyház, hatóságok és a tűzoltóintézmény képviselői, az ünnepelt tisztelői és barátai, azonkívül nagyszámú díszes hölgyközönség töltött meg. Ott volt Lágymányos színejava; de a szegény nép serege és a gyermekek hada sem hiányzott innen, akiket a hála vert ide, hogy jóltevéjük és gondozójuk kitüntetésének élő tanúbizonyságai gyanánt szolgálnak. Az ünnepély szentmisével kezdődött, melyet Mészáros János dr. érseki helynök nagy papi segédlettel celebrált és amelynek keretében az esemény jelentőségét felemelő szavak kíséretében méltatva, a római pápa Ő szentsége megbízásából a Szent Gergely lovagrend keresztjét az ünnepelt mellére tűzte. A szentmise végeztével a helybeli kápolnaegyesület díszközgyűlése következett, melynek egyetlen tárgya kitüntetett elnökének üdvözlése volt. A szebbnél-szebb beszédek egész sorozata hangzott el, mintha e lelkes ovációnak soha se akart volna vége lenni. És amíg a köszöntések virágesőjének özöne az ünnepeltnek az első széksorban szemlesütve hallgató hitvesére hullott és a mártírszenvedéseket átélő szívű jó anyát ismételtlen megkönnyeztette, azalatt a megilletődött férj szóltanul fogadta a sok meleg kézszorítást, hogy utóbb meghatottan mondjon kö-

szönetet a köztisztelet és hála e hatalmas megnyilvánulásaért. Mindkettőjük leljen lelki vigasztalást a szegények és gyermekek könnyeinek felszárítása körül folytatott nemes cselekedeteik dicőségében és a szűkölködőkhez vezető útjokat mindenkor derűs napsugár fogja bearanyozni.

Blázy Imre, Veszprém vármegye tűzrendészeti felügyelője, ezen tisztségéről lemondott és Nagykanizsára költözött. Hosszú éveken át kifejtett érdemdús munkásságának elismerésül a szövetség örökös tiszteletbeli vármegyei tűzr. felügyelővé választotta. A vármegyei tűzrendészeti felügyelői teendőket Véniss Jenő jár. tűzr. felügyelő bízott meg, aki ezideig a szövetség főjegyzője volt. Molnár László helybeli tűzoltóparancsnok, szövetségi jegyző pedig a főjegyzői teendőket vállalta el.

Egy amerikai tűzoltóparancsnok impresziói. Mainzer H. Róbert, a newyorki hivatásos tűzoltóság tiszteletbeli tagja (Honorary Deputy Chief = tiszteletbeli meghatalmazott parancsnok), európai tanulmányútról hazatérve, a „Fire Engineering“ című tűzoltósági szaklap tudósítójának egy interjú alkalmával, amikor európai élményeiről és tanulmányútja alkalmával szerzett tapasztalatairól számolt be, többek között a következőkről emlékezett meg:

„A legmélyebb benyomást keltette bennem az a tisztelet és kegyelet, mellyel Európában a tűzoltóságok tagjainak emlékét őrzik, főleg azon tűzoltókat, akik a köteleességteljesítés alkalmával vagy a háborúban estek el. A tűzoltóságok központjain, főleg Németországban, a legnagyobb tisztelet jár ki a testületek elhunyt tagjai emlékének.

Budapesten a laktanya udvarán egy díszes keretű emléktáblába van vésve azok neve, akik életüket áldozták fel a tűzzel folytatott küzdelemben és az emléktábla mindig friss virágokkal van díszítve.

Budapestnek tűzoltómúzeuma is van, melyben a fővárosban a legutóbbi 100 év alatt előfordult nagy tüzek emlékeit őrzik az utókor számára. — Angolból: *Vádog Zoltán.*

„Tűzoltók Zsebnaptára az 1928. évre“ címen Dósa István, a budakalászi tűzoltóságok parancsnoka, egy évkönyvet állított össze, amely a „Spatz“-féle nyomdából (Bpest, VII., Kertészutca 21.) pár nap múlva kikerül. Az évkönyvben a naptári részen és a beköszöntőn kívül *Marinovich Imre* dr., ny. h. államtitkár, orsz. szövetségi alelnök, *Csillery Zoltán* dr., vm. főjegyző, a pestmegyei szövetség alelnöke, *Zboray Géza* dr. főszolgabíró, *Erdély Ernő* győri főparancsnok, *Papp Ferenc* szegedi főparancsnok, *Németh Tibor* járási tűzr. felügyelő, *Szabó Ervin* bányamérnök és még több jónévű szakíró értékes cikkei sorakoznak egymásután. Ezekon kívül a naptár az országos és vármegyei szövetségek tisztikarának, Magyarország összes vármegyei és járási tűzr. felügyelőinek, valamint tűzoltói parancsnokainak és az 1925—1926. és 1927. évben királyi díszéremmel kitüntetett, végül a versenyeken győztesek névsorát is tartalmazza. A naptárban 10 oldalon szakbeli feljegyzések számára különböző hasznos kimutatások is vannak. A naptár ára erős kötésben 2 pengő. Megrendelhető a szerkesztőnél (*Dósa István, Budakalász*).

A Budapesti Tűzoltótestületek Szövetsége f. évi december hó 10-én felolvasóestéllyel egybekötött választmányi ülést tartott, melyen Breuer Szilárd elnök Mátrai Antal alelnököt a

Szent Gergely-renddel való kitüntetése alkalmából üdvözölte; egyidejűleg Berti László ezredes, választmányi tagnak a kormányzó Ófőmeltósága által a III-ad osztályú érdemrenddel való kitüntetése alkalmából átírat útján való üdvözölését javasolta, melyhez a választmány egyhangúlag hozzájárult. Ezután Nagy Sándor, orsz. szöv. főtitkár, választmányi tag, „Tűz a hajón” című tanulságos felolvasását tartotta meg, melyet a nagyszámban megjelent hallgatóság mindvégig a legnagyobb figyelemmel hallgatott végig. E felolvasás szövege a „Tűzrendészeti Közlöny” jelen számában egész terjedelmében közölve van. Nagy Sándor főtitkár legközelebb „A vízzel való oltás elmélete” címmel a budapesti tűzoltótestületek szövetsége tagjai és e tárgy iránt érdeklődők részére. 1928. év január 7-én ismét felolvasást fog tartani, melyre a tűzoltóintézmény barátainak figyelmét ez úton is felhívjuk.

A Kiskúndorozsmai Önkéntes Tűzoltó-testület f. évi november hó 13-án Dósa István dr. járási főszolgabíró és díszes közönség jelenlétében tartotta meg ézevi zárógyakorlatát. Sajnos, a község előljárósága részéről senki sem jelent meg. A hét év óta fennálló, 35 főnyi jól kiképezett tűzoltóság, mely minden éjjel 3 tagból álló tűz-őrségi szolgálatot teljesít, az év folyamán szerzett gyakorlottságát a következő tárgysorozat mellett mutatta be: A felváltva beosztott tűzoltók először 5-ös mozdony- és kocsifecskendőiskola-szerelést végeztek, majd 9-es iskolaszerelés ugyanezerekkel következett, melyet 5-ös és 9-es gyorszerelések követtek. Horog- és gráci támrudas létrákkal való iskola és gyorszerelések után egy és két kötélen ön- és mások mentése nyert bemutatást. Végül 3 tiszt és 30 tűzoltó az összes szerekkel a járási székház tetőzetének feltételezett tüzesete ellen riasztással kapcsolatos támadási gyakorlatát mutatta be, melyet Marossy Vince parancsnok vezényelt. Este 8 órakor a Tűzoltó Otthonban Dósa István dr. járási főszolgabíró vendégül látta a testület tagjait. A kedélyes hangulatban eltöltött bajtársi összejevetel a késő éjjeli órákban ért véget.

A Hatvani Önkéntes Tűzoltó-Testület f. évi november hó 20-án családias jellegű lakomát rendezett, mely alkalommal a nyár folyamán a tiszafüredi kerületi versenyeken nyert ezüstserleg felavatása képezte e bajtársi összejevetel célját. A lakoma megkezdése előtt Hirling Gyula orsz. szövetségi előadó, a testület parancsnoka előtt az új tagok a fogadalmat letették, aki ennek megtörténte után lendületes beszédben vázolta a testület altruisztikus célját. Majd vitéz Lénárt Béla alparancsnok lelkes szavak kíséretében avatta fel a versenydíj gyanánt nyert serleget, melyre a testület tagjai újból fogadalmat tettek. A vidám társaság a késő éjjeli órákig együtt tartott, amely idő alatt számos magas szárnyalású pohárköszöntő hangzott el.

A Zalaegerszegi Önkéntes Tűzoltó-Testület f. évi október hó 23-án a város közönsége részéről lelkes ünnepély keretében meleg óvációban részesült abból az alkalomból, hogy a f. évi október hó 11-én a Vasvármegyei Tűzoltó-Szövetség által Celdömölkön, a faluszövetség kiállításával kapcsolatban rendezett dunántúli tűzoltóversenyen a II. díjoklevelet nyerte el; a versenyben résztvevők pedig a vezénylővel együtt érmeikkel díszítették fel. E versenydíjak ünnepélyes átadása a városháza nagytermében történt. A működő tűzoltók a testület zenekarának kíséretében először a plebániatemplomba vonultak, ahol

szentmisét hallgattak. Innen a városház nagytermébe indultak, ahol a győztes csapatot a vármegye, a hadsereg, a csendőrség és a város tanácsának képviselőivel az élen, díszes és előkelő közönség fogadta. Az ünnepélyt a polgármester nyitotta meg, aki lelkes szavakkal méltatta a zalaegerszegi tűzoltóság érdemeit, majd dr. Boschán Gyula testületi elnöknek egy díszes csokor átadása kíséretében az aranykeretbe foglalt díszoklevelet nyújtotta át; a versenyben résztvevő működő tagoknak pedig a nyert érmeiket osztotta ki. Végül Kovács Gyula hiv. parancsnoknak, mint a kitüntetett csapat kiképző mestérének külön elismerését fejezte ki. A testület nevében dr. Boschán Gyula elnök mondott köszönetet az elhangzott elismerő szavakért. Majd többek felszólalása után a lélekemelő ünnepély véget ért.

Békés vármegye alispánjának a törvényhatósági bizottsághoz intézett előterjesztéséből: Május havi jelentésem óta a vármegye területén előfordult 66 tüzesetről érkezett bejáróljelentés. A károsultak száma 67 volt, a kár pedig összesen 186.677 pengőt tett ki, ebből biztosítás folytán 152.621 pengő térült meg. A tüzesetek száma július havában volt a legnagyobb (29). A tüzkeletkezési okok közt a leggyakoribb a gondatlanság és a villámcsapás. Jelentékeny számban szerepel ezeken kívül még a gyermekeknek gyufával való játéka. Tekintélyes a külterületeken előforduló tüzesetek száma s ezeknél a tüzeseteknél a tűzkár csaknem 100%-os, amely onnan ered, hogy a tanyai tüzek jelzése késedelmes, a rendszerint nagyobb távolságok miatt a tűzoltóság gyors beavatkozása nagyobb idővesztéssel jár, ennek eredménye a nagyobb százaléku tűzkár. Éppen ezért nemcsak a tanyai lakosságnak, de a nemzetgazdaság érdekében is üdvös eredményt fog biztosítani a kormányhatóság által tervbe vett tanyai tűzoltóság megszervezése és tűzvédelmi szerekkel való ellátása.

A tűzrendészeti felügyelő jelentése szerint a tűzrendészet ügyének egyre haladó fejlődéséről adhatok számot. Május havi jelentésemben megemlékeztem arról, hogy nagyobb mérvű pótlandó hiány még Csorváson és Endrődön volt. Csorvás község a még szükséges tűzoltószereket időközben beszerezte, Endrőd község pedig azok beszerzését folyamatba tette. Orosháza község tűzvédelmi szereit egy az ottani vízszerezési viszonyoknak megfelelő lófogató motoros fecskendővel egészítette ki, a tűzoltóság szűk laktanyáját pedig emeletráépítéssel bővítette. Ócsöd község őrszobát létesített s az állandó készenlétet beállította, továbbá 20.000 P költségvetési fedezetnek biztosításával modern szertárnak megépítését határozta el. Vésztő és Doboz község új szertárának építését befejezte.

Új szertár építését határozta el Kondoros község is. — Békés és Tótkomlós községek kellő fedezet biztosításával tűzoltószereiket motorikus szerrel kívánják kiegészíteni. Pusztaföldvár és Gyoma község a szertárát megfelelőleg átalakította, az utóbbi község pedig az őrszobának áthelyezését, szereinek fokozatos kiegészítését is tervbe vette, valamint beszerzett egy 10 hl. utcaöntözés céljaira is alkalmas vízfordó kocsit. Körösladány község a készenléti szolgálat elátásáról 4 fizetéses tűzoltói állás szervezésével gondoskodott. Békéscsaba város polgármestere bejelentette, hogy a képviselőtestület egy autószeret, egy kisebb motorosfecskendőt és egy megfelelő gépezetes tolólétra beszerzését határozta el, to-

vábbá, hogy az autó és motoros fecskendőket már meg is rendelte.

A beérkezett költségvetések adataiból megállapítható, hogy a községek nagy része az 1928. évi költségvetésében az 1927. évi V. t.-c. 45. §-a és a 230 000/1925. B. M. rendeletben előírt, a tűzoltószerek és eszközök beszerzésére, pótlására, karbantartására és készenlét beállításával felmerülő kiadások fedezetéről a lehetőség szerint gondoskodott.

A szakképzés fejlesztése érdekében a 230.000/1925. B. rendelet alapján előírt tűzoltói szaktanfolyam az idén Orosházán 1927. év július 3-tól 10-ig tartatott meg, s azon 49 vármegyei hallgató vett részt.

Vármegyénkben a 230.000/1925. B. M. sz. kormányrendelet kiadása óta eddig 3 tűzoltó szaktanfolyam volt. E tanfolyamok révén 104 tűzoltót neveltünk s képeztünk ki szakszerűleg a községeknek, úgyhogy ma már minden vármegyei község tűzoltócsapatában 3—4 szakképzett tűzoltó van és a vezetést is szakfőriak látják el.

Öcsöd község önkéntes tűzoltósága július 23 és 24-én ünnepelte fennállásának 30 éves évfordulóját, amely ünnepségen a belügyi kormányt Marinovich Imre dr. h. államtitkár, Orsz. Szöv. alelnök képviselte.

A vármegyei Tűzoltó-Szövetség 1927. év szeptember hó 4-én Szarvas községben tartotta meg évi közgyűlését. Ez alkalommal tárgyalás alá került a vármegyei tűzoltók segélyzőpénztár létesítésének kérdése is.

Még egy igen jelentős tűzoltói eseményről kívánok megemlékezni, ez pedig az ugyancsak Szarvason, 1927. évi szeptember 4-én megtartott vármegyei tűzoltóverseny, amelyen 11 község tűzoltósága 12 csapattal, 124 versenyző és 200 érdeklődő tűzoltóval vett részt. A versenyen valamennyi csapat dicséretreméltó szép eredménnyel mutatta be készségét s ezzel a testületek bizonyosságot tettek arról, hogy a vagyonsvédelem érdekében tevőleges munkát fejtenek ki. A versenyző csapatokból az első díjat a békési tűzoltóság nyerte el. *Dr. Dalmel Sándor* alispán.

A Magyar Országos Tűzoltó-Szövetséghez beküldendő **pénzösszegeket** sziveskedjék csekkszámhátralék szerint elosztva a következő számokra befizetni: „Tűzrendészeti Közlöny” előfizetése és hirdetések **57.454**, Segélyzőpénztári tagsági díjak **57.453**, Orsz. Szöv. tagdíjak, szolgálati érme, szakkönyvek, nyomtatványok és minden egyéb befizetés **23.297**. A csekklap hátuljára közlemények is írhatók, de ezen esetben 8 filléres postabélyeg ragasztandó fel.

A Magyar Országos Tűzoltó-Szövetségnél kapható **szakkönyvek** árai a következők: Gyakorlati szabályzat 4.—; Egyenruházati és rangjelzési szabályzat 4.—; Szolgálati szabályzat 1.20; Tűzrendészet I—VII. füzet 6.—; Alapszabályminta —.40; Új tűzrendészeti kormányrendelet —.40; Diszokmány-ülrlap 2.—; Techlár Ernő: „Credo”, tűzoltói szimfonia 2.—; Papp Ferenc: Külföldi tűzoltóságokról 1.60; Kranitz József: Vörös kakas 1.60; Dr. Vass János: Tűzrendészet jogszabályai 1.60; Kállay Miklós: Tűz a gyárban, szimfonia 2.—; **A gyakorlati szabályzat kivonata —.30 pengő.**

Az összeg a rendelés kapcsán 23297.sz. posta csekk útján előreküldendő be.

Minden gondos parancsnokság, illetve községi előjáróság beiratja tűzoltóit a Magyar Orsz. Tűzoltó-Szöv. **segélyző-pénztárába**, mely tagonkénti és évi 20 pengőfillér tagdíj jelenében minden tűzoltói szolgálatban történt balesetért az illetőt (napi 2 pengő) segélyben részesíti. — Az összeg a névsor kapcsán a 57453 számú postacsekk útján előre fizetendő be. Előfordult eset azonnali bejelentendő és a munkaképtelenség tartama aztán orvosilag, bélyegtelen iraton igazolandó. A segélyösszegeken felül más költségek nem térítetnek meg. Évközi létszámváltozás a befizetett létszámon belül díjtalanul jelenthető.

A Magyar Orsz. Tűzoltó-Szövetség **szolgálati érmeinek** árai a következők: V. éves 2.—; X. éves 3.—; XV. éves 6.—; XX. éves 7.—; XXV. éves 11.—; XXX. éves 12.—; XXXV. éves 15.—; XL. éves 16.—; szalag —.70; igazolványlap —.30 pengő. Az érme árát és a netáni tagdíjhátralék a szabályszerű névkimutatás kapcsán, a 23297. sz. posta csekk útján, előre küldendő be.

10365/1927.

Zalaegerszeg rt. város polgármesterétől.

Pályázati hirdetés.

Zalaegerszeg rt. városnál üresedésben lévő újonnan szervezett és az állami X. fiz. osztálynak megfelelő és 3 szobából, mellékhelyiségekből álló lakás, a 7000/1927. B. M. sz. rendelet szerint térítés melletti villanyvilágítás, természetbeni ruházat vagy ruhaátalány-javadalmazással jár

egy városi hivatásos tűzoltóparancsnoki

állásra és ezen állás betöltésével esetleg megüresedő egyéb állásokra pályázatot hirdetek.

A pályázóknak igazolniuk kell magyar állampolgárságukat, fedhetetlen előéletüket, esetleges eddigi működésüket, bizonyítványokkal legalább a középiskolai érettségi, tűzoltótiszti képesítő vizsga sikeres letételét és az országos tűzoltótisztanfolyam elvégzését.

Felhívom a pályázni óhajtókat, hogy kellően felszerelt kérvényeiket 1928. évi január 10-én déli 12 óráig a polgármesteri hivatalban adják be. A később beérkező pályázatok figyelembe nem vétetnek.

Zalaegerszeg, 1927. december 3-án.

Polgármester.

Felelős szerkesztő: Dr. Balogh Dezső főorvos, budapesti önk. parancsnok.

Felelős kiadó: Kállay Imre, a Budapesti Tűzoltó-Szövetség főtitkára, ny. f. v. hiv. főtiszt.

Lapkiadó-bizottság: Breuer Szilárd, Kállay Imre, Köhler István vál. tag, Mátrai Antal vál. tag.

Munkatársak: Gróf Széchenyi Viktor orsz. szöv. elnök, Breuer Szilárd főparancsnok (Budapest), orsz. szöv. alelnök, Ditrich József gépészmérnök, orsz. szöv. eln. előadó. f. v. hiv. főtiszt, Erdély Ernő főpar. (Győr), orsz. szöv. eln. előadó, Falussy Károly Máv. tűzr. felügyelő, orsz. szöv. titkár: Kállay Imre, Dr. Kathona Mihály par. (Kiskunhalas), Dr. Kele József vármegyei szövetségi elnök (Szolnok), Kotsis Rezső alpar. (Csepel, lőszergyár), Malcsiner Károly Ganz-gyári par., vál. tag, Nagy Sándor orsz. szöv. főtitkár, Papp Ferenc hiv. főpar. (Szeged), orsz. szöv. eln. előadó. Dr. Roncsik Jenő hiv. főpar. (Debrecen), orsz. szöv. eln. előadó, Rehák Tamás hiv. par. (Debrecen), Rosta Géza par. (Csepel, lőszergyár), orsz. szöv. eln. előadó, Dr. Szalay Lajos vegyész, budapesti önk. titkár, Techlár Ernő m. kir. pénzügyi titkár, Teasdale Ötő f. v. hiv. főtiszt, Vida Pál. várm. szöv. titkár (Székesfehérvár), orsz. szöv. eln. előadó.

KÖHLER ISTVÁN

fecskendő-, szivattyu- és tűzoltófelszerelések gyára

Budapest, X. Korponai-utca 21.

Gyárt: modern motoros, turbínás és dugattyus tűzoltó fecskendőket, tűzoltószereket, felszereléseket és stabil szivattyu-telepeket a tűzoltás és öntözés céljaira

Mátrai Antal és Társa R.-T. Budapest

VI., Teréz-körút 33 ♦ 30 éve fennálló tűzoltószergyára

GYÁRT: kézi- és motorfecskendőket, mindenféle létrákat, motollákat, vízfordó és öntöző lajtákat, szerkocsikat. Mindennemű tűzoltófelszerelési cikkek raktárról kaphatók. :: Sürgőnycim: 22-36 MÁTRAI :: Telefon T. 222-26

**"TOTAL"**
a tűzoltókészülékek királya!

folyékony szénsavval működik és száraz porral olt és ezért télen nem fagy be, nyáron nem párolog el; sikeresen olt mindenféle tüzet, tehát a veszélyes folyékony anyagok, mint: benzín, szesz, éther, petrolum, olaj, kátrány égését, továbbá a karbid és a villamos fűzetek, utóbbi is teljesen veszélytelenül. Kimerítő ismeretessel készséggel szolgál a magyarországi lakókat:

Ligeti és Biró, Budapest, V., Vízszínház-u. 5. Tel.: T. 277-99

Minden kapható a

**Párisi
Nagyáruház-ban****Walser Ferencz**

Budapest, VI., Lomb-utca 34-36. sz.

Telefon: L 913-46

Tűzoltási szerék és szivattyuk gyára,
harang- és fémöntöde

Telefon: L 913-46

Budapesti Armatura-, Szivattyu- és Gépgyár R.-T.

Teudloff-Dittrich

Gyár: Kispest, Üllői-ut 220-222. szám

Sürgőnycim: Teudloff Budapest — M. kir. postatakarékpénztári szám 10962 — Levélcím: Budapest, Főposta, 139. sz. postafiók — Telefonszámok: József 90-02 és 90-03 —

Budapesti vezérképviselő: „ORBIS”
műszaki r.-t., Budapest, VI. ker., Teréz-körút 29. szám. — Telefonszám: J. 463-93.

Fiókok: Szeged, Győr, Miskolc, Debrecen, Veszprém

SELTENHOFER FRIGYES FIAI

cs. m. kir. udvari szállítók, Sopron. Alapított 1816-ban

Központi elárusító-iroda és mintaraktár:

GYŐZŐ BÉLA ÉS TÁRSA

Budapest, V., Báró Aczéi-utca 3. szám

Szivattyu és fecskendő specialisták. Tel.: Interurb. T. 242-77. Vízszínház mellett

„PAX”

SZÉNSAVAS KÉZI

TŰZOLTÓKÉSZÜLÉK VÖRÖSRÉZBŐL A LEGJOBB!

GYÁRTJA ÉS KAPHATÓ:

HIRMANN FERENC

FÉMÁRUGYÁRÁBAN

BUDAPFST, VII., CSÁNYI-UTCA 7. sz.

TELEFON: JÓZSEF 460-49 ÉS JÓZSEF 460-48

POLEO**KÉZI TŰZOLTÓKÉSZÜLÉK**oltóhatása meglepően gyors,
fagyálló,
abszolút nem vezető,
foltot nem hagy,
oltási kárt nem okoz,
az emberi szervezetre nem ártalmas

BUDAPEST

V. VÖRÖSMARTY-TÉR 3. T. 132-04



„ERICSSON”(Ezelőtt
Deckert és Homolka)**Magyar Villamossági Részvénytársaság**
A budapesti tűzoltóság hivatalos szállítója**Budapest,****I., Fehérvári-út 70.**

Telefon: T. 228-09, T. 289-64, és J. 340-98.

Gyárt és szerel mindenfajta elektromos tűzjelző berendezéseket városok, községek, gyárak számára

FESTÉK, KENCE, ZSIRADÉK, KÁTRÁNY ÉS VEGYITERMÉKEK GYÁRI RAKTÁRA**KUN SÁNDOR, BUDAPEST**

Telefonszám: József 261—23 ~~~~~ IV., Ferenc József-rakpart 18. szám

SPORTérmek, plakettek,
jelvények, tisztelet-
díjak, éremszalag-
ok, zászlószögek
legkiválóbb minőségben**MORZSÁNYI JÓZSEF-nél**Budapest, IV. ker., Eskü-ut 5. szám
A Tűz-Szöv., sportszöv., da- és sportegyletek szállítója**A MINIMAX**a legjobb kézi tűzoltó készülék. Nem hasonlítható össze a külön-
böző utáztatokkal és különösen az értéktelen száraz poroltóval.**MAGYAR MINIMAX RÉSZVÉNYTÁRSASÁG • BUDAPEST**

Gyár, iroda: VI., Rózsa-utca 85. — Telefon T. 237-31.

Büchler és Rausnitz, V., Nádor-utca 19

Polgári és katonai szabók • Finom fémerneműk • A székesfővárosi tűzoltó-tisztikar szállítója • Telefon T. 231—83

Németország legrégebb és
leghíresebb autófecskeendő és
különleges tűzoltóautó-gyárai!!**DAIMLER-BENZ A.-G.**Különleges tűzoltófecskeendő és
kézi vontatásra berendezett kis
mórfecskeendő megtekinthető
fenti cég magyarországi fiókjánál,**a MERCEDES-BENZ AUTOMOBIL RÉSZVÉNYTÁRSASÁG-nál**

BUDAPEST, V. KER., VÖRÖSMARTY-TÉR 1. SZÁM

CORVIN ÁRUHÁZ R.-T.

BUDAPEST, VIII., BLAHA LUJZA-TÉR 1—3.

Szab. hat. engedélyezett

DABEG

Szab. hat. engedélyezett

TŰZ- ÉS ROBBANÁSMENTES BENZINTÁROLÓ BERENDEZÉSEKET

védőgáznélküli füzemre gyorsan és jutányosan szállít

Dávid és Kertész kazán- és gépgyár r.-t., Budapest, VI., Máglya-u. 75—77 - Tel. L. 914-46

Tűzfecskeendőket,mindenféle felszerelési cikket, lajtos kocsikat, szekérhidmérlegeket legelsőrangú kivitelben gyárt és szállít községek,
malmok, gazdaságok stb. részére, előnyös fizetési feltételekkel**MAGYAR MÉRLEG- ÉS GÉPGYÁR R.-T., BUDAPEST**Iroda: V., Honvéd-utca 18. sz. :: Telefon: L. 966—95, L. 910—47, J. 389—17. :: Gyártelep: X., Gyömrői-ut 40. sz.
Fecskeendőinket az Országos Tűzoltó-Szövetség felülvizsgálatának vetjük alá.**Magyar Vegyipari Gépgyár R.-T.**

TELEFON: J 390—07 és J 390—08

(REICHEL ÉS HEISZLER)
Budapest, X, Nosztopi-u. 1

Sürgőnycim: Destillator, Bpest

Gyártmányaink: Kézi- és benzinmotoros tűzoltófecskeendők, automobil benzinmotoros tűzfecskeendők és automobil utalocsoló-kocsik
tűzoltószivattyúval, valamint az összes tűzoltófelszerelési tárgyak**CELLON**a legjobb és legmegbízhatóbb tűz elleni szer fa, szövet és papírneműk
impregnálására. Az impregnált anyagok színt és tartósságát meg
nem támadja, az egészségre nem ártalmas, lángtalanító hatása a létező
összes hasonló oélt szolgáló anyagok között a legtartósabb, mert az
impregnált anyagok rostozatából ki nem hull, le nem pereg, el nem párolog

Magyarországi vezérképviselői:

LIGETI ÉS BIRO, BUDAPEST
V., VIGSZINHÁZ-UTCA 5

Sürgőnycim: TOTAL BUDAPEST ♦ Telefon: Teréz 277—99

Az 1927-ik évfolyam tartalomjegyzéke.

	Oldal		Oldal
a) Vezércikkek :			
A tűzoltói szakirodalom. (dr. Balogh Dezső)	1	Németországi tanulmányutam (Sturm István)	38
Scitovszky. (dr. Balogh Dezső)	17	Javaslat a celluloid-rendelet átdolgozására (Teasdale Ottó)	50
Tűzoltó-mulatságok. (dr. Balogh Dezső)	33	Kéményégetési bonyodalmak (Kónya Imre)	53
Az ipari üzemek és telepek tűzbiztonsága. (dr. Csilléry Zoltán)	49	A gőzmalmok tűzveszedelme (Virágh József)	70
Endrefalva. (Techlár Ernő)	65	Minden faluban meg kell szervezni a tűzoltóságot! (Szalay Ignác)	72
A testgyakorlás kérdése a tűzoltóságoknál. (dr. Balogh Dezső)	81	A tűzesetek baleseteinek kérdéséhez (Figyelő)	73
A Sorompó. (dr. Balogh Dezső)	97	Az 1927. évi V. t.-c. (dr. Csilléry Zoltán)	82
A tűzoltószerek beszerzésének kérdése. (dr. Balogh Dezső)	13	Nincs már akadály a tűzoltói kiadások fedezésének (dr. Roncsik Jenő)	83
Széchenyi Viktor gróf. (dr. Balogh Dezső)	131	A tűzoltói mentőeszközök továbbfejlesztésének problémája (dr. Balogh Dezső)	84
A tűzoltótanfolyamok jelentősége (dr. Balogh Dezső)	147	Hozzászólás (Schvertl Nándor)	84
Tűzrendészeti felügyelők. (dr. Balogh Dezső)	163	A gyújtogatás technikája (Kállay Imre)	100
A tűzoltói egyenruha és rangjelzés kérdése (Berecz Vilmos)	179	Emlékezzünk régierekről! (dr. Balogh Dezső)	101
b) Jegyzőkönyvek a M. O. T. Sz. üléseiről :			
Budapesten 1927. március 19-én elnökségi ülés	57	Székesfehérvár város tűzvédelme (Vida Pál)	103
" 1927. május 20-án " " "	89	A mentők kiképzésének problémája (dr. Balogh Dezső)	103
" 1927. július 23-án " " "	137	Levente- és tűzoltó-otthonok (Techlár Ernő)	133
Székesfehérváron 1927. auguszt. 20-án eln. és vál. ülés	155	Mentők a betegszállítás szolgálatában (dr. Balogh Dezső)	136
Budapesten 1927. december 3-án eln. ülés	194	Jönnék a leventék! (Schvertl Nándor)	148
c) Rendeletek :			
Fejér vármegye alispánjának 17,261/1926. sz. rendelete az autogarageok, mozgóképszínházak, autogéhegészítő-műhelyek, malmok stb. tűzr. szempontokból való megvizsgálása és a gyermekekre vonatkozó dohányzási tilalom ellenőrzése tárgyában	26	Németországi tapasztalatok (Ausch Rezső)	149
A B. M. 46,239/1926 III. sz. körrendelete a törvényhatóságok tehergépkocsi, öntöző- és tűzoltógépkocsi beszerzésénél követendő eljárás tárgyában	42	Ismertessük meg a tűzoltók munkáját (dr. Csilléry Zoltán)	164
A B. M. 154,119/1927.—VIII. sz. körrendelete a tűzoltószerek gyártásával foglalkozó cégek tárgyában	74	Bevezető előadás az egri ker. t. o. tanfolyamon (Breznay Imre)	165
Fejér vármegye alispánjának 4825/K.i. 927. sz. rendelete a tűzoltóságok újjászervezése, kiképzése, szereinek kiegészítése és az első segélynyújtás kezelése tárgyában	74	A tűzoltólegénységi szolgálat korhatárának kérdése (dr. Balogh Dezső)	167
Békés vármegye alispánjának 10,266/1927 sz. rendelete az Orosházán tartandó vármegyei tűzoltó-szaktanfolyam tárgyában	87	Eltört üvegtárgyak által okozott sérülések a mentői szolgálatban (dr. Balogh Dezső)	172
Pest-Pilis-Solt-Kiskún vármegye alispánjának 31,797/1927. Kig. sz. rendelete a vármegyei tanfolyamokra hallgatók kiküldése tárgyában	88	A tűzet csak szervezett erő lokalizálhatja (dr. Szöllösy Alfréd)	180
A B. M. 154,465/1927.—VIII. sz. körrendelete mezőgazdasági terményeknek tűzvésztiló való megóvása tárgyában kiadott 1924. évi 44,200 sz. körrendelet egyes intézkedésének módosításáról	107	Motoros fecskendők alkalmazása falun (gróf Erdődy Tamás)	184
Somogy vármegye alispánjának 29,128/1927. sz. körrendelete a folyó évbén tartandó általános tűzoltói szaktanfolyam tárgyában	153	Tűz a hajón (Nagy Sándor)	184
A N. M. M. 108,421/1927. sz. rendelete az első segélynyújtás módját és eszközeit szemléltető falitábla kötelező kifüggesztése tárgyában	171	A mentők szállítóeszközei (dr. Balogh Dezső)	196
A N. M. M. 130,421/1927 sz. rendelete az első segélynyújtás módját és eszközeit szemléltető falitábla előállítására, forgalomba hozatala és árának megállapítása tárgyában	171	e) Tűzoltótechnikai cikkek és ismertetések :	
A B. M. 302,255/1927.—VIII. sz. körrendelete a „Tűzrendészeti Közlöny“ c. szaklap ajánlása tárgyában	193	A mozdonyok szikraszórásáról (Nagy Sándor)	2
d) Tűzoltói és tűzrendészeti oktató cikkek :			
A tűzoltói működés óvatossági szabályai (dr. Balogh Dezső)	3	A tűzoltószerek vonatóberendezésének kérdése (Gerundium)	6
A szófia tűzoltóságnál (Kotsis Rezső)	8	A gyári üzemek gőz- és motoros szivattyúiról (Toldermann Lajos)	22
A balesetek körismérése a mentői szolgálatban (dr. Balogh Dezső)	10	Küzdelem a légi utazás tűzveszedelme ellen (Jean-Abel Lefrance)	114
A téli tűzoltói szakoktatás jelentősége (Omega)	18	A Stauffer féle tömlőjavító készülék (dr. Balogh Dezső)	118
Visszhang a „Katonai rendgyakorlatok a tűzoltóság szolgálatában“ című cikkre (Faragó Mihály)	23	Impregnálás (Dittrich József)	132
A gyújtogatás problémája (Kállay Imre)	23	Turbina vagy dugattyús szivattyú (Vulkán)	164
A mentői szolgálat büntügyi eseteknél (dr. Balogh Dezső)	25	f) Tűzesetek és egyéb veszedelmek :	
Néhány szó a budapesti Kossuth Lajos-utcai filmraktár-tűzesetéről (Figyelő)			
A „Furnér és ládagyar“ (Gregersen fatelep) égése Budapesten (Benedek Mihály)			
Az Aczél Károly r.-t. fatelepe égése Budapesten (Consul)			
Szatmár vármegye székházának égése (Vulkán)			
Az angyalföldi „Rex“ kefégyár égése Budapesten (Sturm István)			
A tápéi tűzvész (Vulkán)			
A Hazai fatermelő r.-t. faipari telepe égése Budapesten (dr. Balogh Dezső)			
A budapesti Láng-gyári mintaraktár égése (—tt—)			
A „Ferencvárosi Torna-Club“ sporttelepe nagytribünjének égése Budapesten (dr. Balogh Dezső)			
A kir. Pázmány Péter tudományegyetemi IV-ik számú Belgyógyászati Klinika tetőzetének égése Budapesten (Sturm István)			
A Titán faművek r.-t. telepe égése Budapesten (dr. Balogh Dezső)			
A Marton-féle fatelep égése Zalaegerszegen (Vidéki)			
Az új Amtshaus (községháza) tetőzetének égése Wienben (Deutscher Gyula)			
Hozzászólás „A Marton-féle fatelep égése Zalaegerszegen“ című cikkhez (Kovács Gyula)			
A bécsi igazságügyi palota és az ezzel egyidejűleg felgyújtott birodalmi postaépület és a Lichtenfels-utcai rendőr-őrszoba égése (Deutscher Gyula)			
A Kaiser ebersdorfi tűzvész Bécsben (Deutscher Gyula)			